

aprilia

SCARABEO 250 **USA**



aprilia part# 8104823

use+maintenancebook



CLICK HERE TO **DOWNLOAD** THE COMPLETE MANUAL

- Thank you very much for reading the preview of the manual.
- You can download the complete manual from: www.heydownloads.com by clicking the link below



- Please note: If there is no response to CLICKING the link, please download this PDF first and then click on it.

CLICK HERE TO **DOWNLOAD** THE COMPLETE MANUAL

PART 575.6, CONSUMER INFORMATION

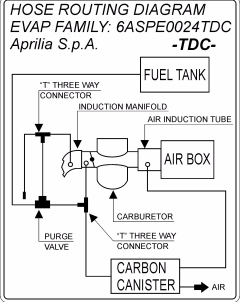
Ref.	Description
21	<p>VEHICLE EMISSION CONTROL INFORMATION -TDC-</p> <p>ENGINE DISPLACEMENT: 244 cc ENGINE FAMILY: 6ASPC0.24TDC THIS VEHICLE CONFORMS TO U.S. EPA AND CALIFORNIA REGULATIONS APPLICABLE TO 2006 MODEL YEAR NEW MOTORCYCLES AND IS CERTIFIED TO 1.0 HC/GKM ENGINE FAMILY EXHAUST EMISSION STANDARD IN CALIFORNIA. ENGINE EXHAUST CONTROL SYSTEM: OC - PAIR</p> <p>ENGINE TUNE UP SPECIFICATIONS IGNITION TIMING: $4^{\circ} \pm 2^{\circ}$ AT 1500 RPM IDLE SPEED: 1600 ± 100 RPM IN NEUTRAL VALVE CLEARANCE: INLET 0.0039 inch (0.10 mm) OUTLET 0.0059 inch (0.15 mm)</p> <p>SPARK PLUG: NGK CR7EB - NGK CR8EB - NGK CR9EB CHAMPION RG6YC - CHAMPION RG4HC</p> <p>FUEL: MINIMUM OCTANE RATING (M+R)/2 METHOD 90 OIL: ENGINE OIL VISCOSITY SAE 5W-40</p> <p>Aprilia S.p.A. Via G. Galilei 1 30033 Noale (VE) ITALY</p> 
22	<p>HOSE ROUTING DIAGRAM EVAP FAMILY: 6ASPE0024TDC Aprilia S.p.A. -TDC-</p> 

aprilia World Service USA, Inc.

140 E 45th Street, 17C, New York, NY 10012

Reporting Safety Defects

If you believe that your vehicle has a defect which could cause a crash or could cause injury or death, you should immediately inform the National Highway Traffic Safety Administration (NHTSA) in addition to notifying **aprilia World Service USA, Inc.**

If NHTSA receives similar complaints, it may open an investigation, and if it finds that a safety defect exists in a group of vehicles, it may order a recall and remedy campaign. However, NHTSA cannot become involved in any individual problems between you, your dealer, or **aprilia World Service USA, Inc.**

To contact NHTSA you may either call the Auto Safety Hotline toll-free at 1-888-327-4236 or write to:

NHTSA
U.S. DEPARTMENT of TRANSPORTATION
400 7th Street SW, (NVS-223) Washington, DC 20590

You can also obtain other information about motor vehicle safety from the Hotline.

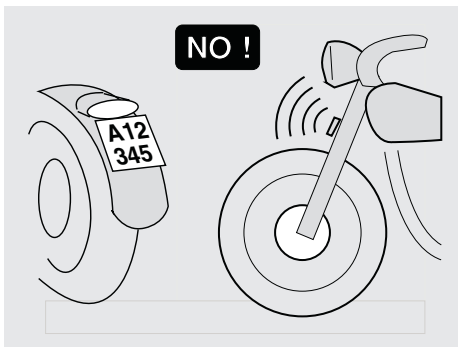

Do not attempt to modify the position, angle or color of your license plate. Do not cover it with even a clear plastic covering.

Do not modify any of the safety equipment of your vehicle, especially such safety related items as turn indicators, rear view mirrors, lights or horns.

Any modification to your vehicle will invalidate the warranty.

Do not modify your engine in an attempt to increase the horsepower. This can result in irreparable damage to the engine, as well as degradation of the performance and handling of the vehicle which could lead to an upset, and serious injury or even death.

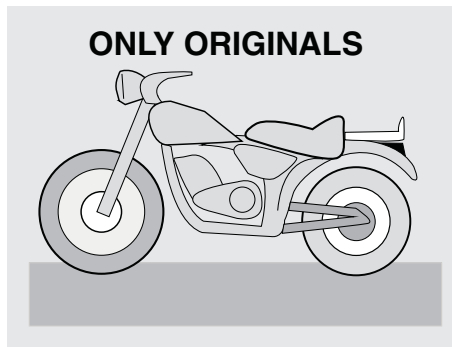

Have your vehicle repaired only with original parts, and use only original **aprilia** or **aprilia** approved accessories. The use of aftermarket accessories and parts can seriously compromise the safety of your vehicle as well as its performance and serviceability. Any modification which affects performance or safety voids your warranty completely.

For the reasons stated above, failure to comply with the tampering prohibition is punished by law with apposite sanctions (including the confiscation of the vehicle), which, according to the case, can be combined with the sanctions provided for not using the crash helmet and/or the license plate, for the violation of fiscal obligations (ownership tax) and with penal sanctions provided for using the vehicle without driving license.

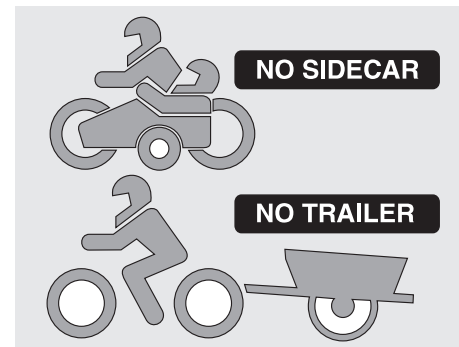

This vehicle was not designed to be equipped with a sidecar or to be used to tow trailers or other vehicles.

aprilia does not manufacture sidecars or trailers and therefore cannot predict the effects of such accessories on the maneuverability or stability of the vehicle: it can only warn that such effects may be negative and that any damage to the vehicle components caused by the use of such accessories will not be covered by the warranty.

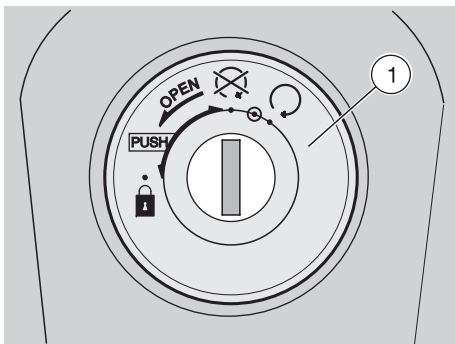

IGNITION SWITCH

The ignition switch (1) is positioned on the right side of the steering head.

NOTE The key (2) operates the ignition switch / steering lock, the seat lock and the glove compartment lock.

Two keys are supplied together with the vehicle (one spare key).

NOTE Store the spare key in a safe place (other than on the vehicle).

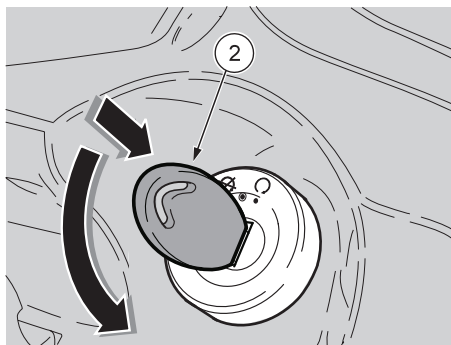

STEERING LOCK

Never turn the key to position “” when riding, or you will lose control of the vehicle.

OPERATION

To lock the steering:



- ◆ Turn the handlebar fully to the left.
- ◆ Turn the key (2) to position “”.

CAUTION

The simple turning of the key, without any pressure, operates the seat lock and not the steering lock.

NOTE Turn the key and steer the handlebar at the same time.

- ◆ Press the key (2) and turn it counter clockwise (to the left), then steer the handlebar slowly, until the key (2) reaches position “”.
- ◆ Extract the key.

Position	Function	Key removal
 Steering lock	The steering is locked. It is not possible to start the engine or switch on the lights.	It is possible to remove the key.
	Neither the engine nor the lights will operate.	It is possible to remove the key.
	The engine and the lights can be operated.	It is not possible to remove the key.

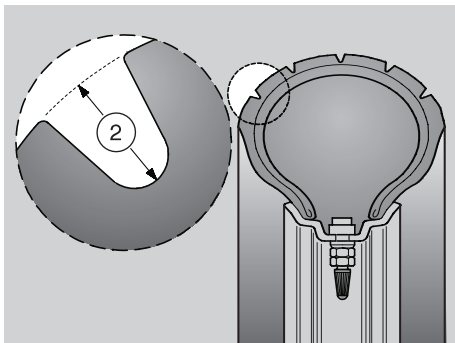

Old tires, even if not completely worn down, may become hard and provide poor grip.

In this case, have the tires changed.

Have a tire changed when worn or punctured, if the puncture in the tread is larger than 5 mm.

Have the wheels balanced after each tire repair.

Use only tires in the size suggested by aprilia, see page 74 (TECHNICAL DATA).

Do not install tube tires on tubeless tire rims or vice versa.

Always check that the caps are in place on the valves, or the tires may deflate suddenly.

Tire replacement and repair, as well as wheel servicing and balancing are delicate operations. They should be carried out using adequate tools and are best left to experienced mechanics.

Have your tires and wheels serviced at an aprilia Authorized Dealer or a specialized tire repairer.

New tires may be coated with an oily film: ride carefully until covering several kilometres. Never apply non-specific products to the tires.

MINIMUM RECOMMENDED TREAD DEPTH (2)

front: 2 mm (USA 3 mm)
 rear: 2 mm (USA 3 mm)



EXHAUST MUFFLER/EXHAUST SILENCER

⚠ WARNING

Tampering with the noise control system is prohibited.

Owners are warned that the law may forbid:

- any removal or act, by anyone, which can make any device or component of the new vehicle inoperative, except for the maintenance, repair or replacement, for the purposes of noise emissions control before selling or delivering the vehicle to the final customer or while the vehicle is being used; and
- the use of the vehicle after this device or component has been removed or made inoperational.

Check the exhaust muffler/silencer and the silencer pipes, making sure that they show no traces of rust or holes and that the exhaust system is operating properly.

If the exhaust system noise increases, contact an **aprilia Authorized Dealer** immediately.

SUGGESTIONS TO PREVENT THEFT

CAUTION

Do not use any "brake lock" devices. Failure to heed this warning can seriously damage the braking system and lead to an accident thus causing serious injury or even death.

NEVER leave the key in the ignition switch and always use the steering lock.

Park the vehicle in a safe place, possibly in a garage or at a guarded parking place.

If possible, use the appropriate **aprilia** "Body-Guard" shielded cable **OPT**, or an additional antitheft device.

Make sure you have all the necessary documents with you and that the excise tax has been paid.

Write your personal data and telephone number in this page to help trace the vehicle back to you in the event it is stolen and subsequently recovered.

LAST NAME:

NAME:

ADDRESS:

.....

TELEPHONE NO.:

In most cases, stolen vehicles are identified through the data written on the Owner's Manual.

MAINTENANCE

WARNING

Risk of fire.

Keep fuel and other flammable substances away from electric components.

Before servicing or inspecting the motorcycle: stop the engine and remove the key from the ignition switch; allow for the engine and exhaust system to cool down; where possible, lift the motorcycle using adequate equipment placed on firm and level ground.

Ensure the area is well ventilated before proceeding.

Be careful of any parts of the engine or exhaust system which may still be hot to the touch in order to avoid scalds or burns.

Do not put any vehicle parts into your mouth: vehicle components are not edible and in some cases are harmful or even toxic.

Never bite, suck, chew or swallow any part of the vehicle for any reason.

CAUTION

Unless expressly indicated otherwise, reassembly is a reversal of the disassembly process.

Wear latex gloves during servicing.

Normally, the owner can take care of routine maintenance. However, some maintenance operations require specific tools and are best left to experienced mechanics.

If you need assistance or technical advice, contact your **aprilia** Authorized Dealer, for guaranteed accurate and prompt service.

We recommend having the vehicle road-tested at the **aprilia** Authorized dealer after repair or servicing. In addition, perform the "Pre-ride checks" after each maintenance operation, see page 44 (PRE-RIDE CHECKS CHART)

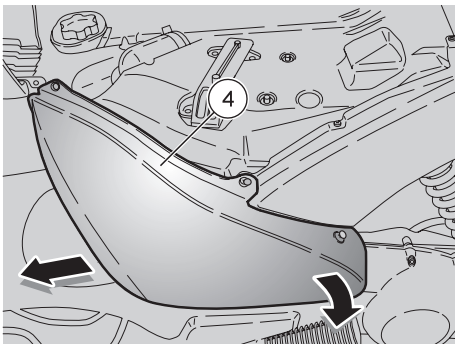

⚠ CAUTION

Proceed with care. Do not damage the tabs and/or their seats. Handle plastic and paint-finished parts with care to avoid scratching or damage.

- ♦ Moderately open the rear part of the central fairing (4).
- ♦ Remove the central fairing (4) by withdrawing it from the front.

⚠ CAUTION

Upon reassembly, fit the tabs correctly in the appropriate seats.

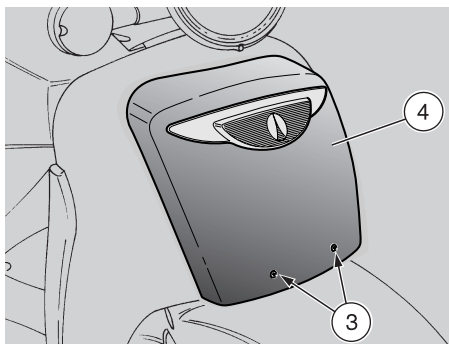

REMOVING THE FRONT COVER

Carefully read page 51 (MAINTENANCE)

- ♦ Position the vehicle on the center stand.
- ♦ Release and remove the screws (3).

⚠ CAUTION

Proceed with care.

Do not damage the tabs and/or their seats.

Handle plastic and paint-finished parts with care to avoid scratching or damage.

- ♦ Remove the front cover (4) by pulling it downwards.

⚠ CAUTION

Upon reassembly, fit the tabs correctly in the appropriate seats.

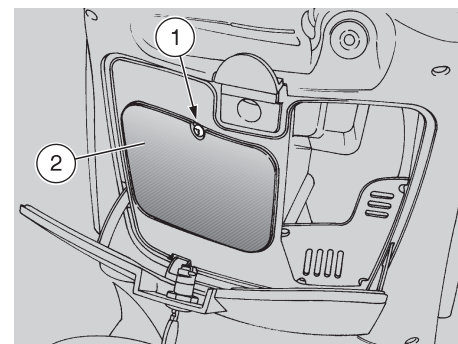

REMOVING THE FRONT INSPECTION COVER

Carefully read page 51 (MAINTENANCE)

- ♦ Open the glove compartment, see page 34 (GLOVE COMPARTMENT).
- ♦ Unscrew and remove the screw (1).
- ♦ Remove the front inspection cover (2).

⚠ CAUTION

Upon reassembly, fit the tabs correctly in the appropriate seats.

⚠ WARNING

Before transporting the vehicle, it is necessary to empty the fuel tank and the carburetor completely, see below (DRAINING THE FUEL TANK), making sure that both are completely dry.

During transport, the vehicle must be firmly secured in an upright position to avoid fuel, oil and coolant leaks.

If stranded, do not have the vehicle towed - contact an emergency road service instead.

DRAINING THE FUEL TANK

Carefully read page 35 (FUEL)

⚠ WARNING

Risk of fire.

Allow some time for the engine and muffler to cool down completely.

Fuel vapors are noxious to human health.

Ensure the area is well ventilated before proceeding.

Do not inhale fuel vapors.

Do not smoke or use open flames.

DO NOT RELEASE FUEL INTO THE ENVIRONMENT.

- ◆ Position the vehicle on the center stand.
- ◆ Stop the engine and wait until it has cooled down.
- ◆ Prepare a container large enough to hold the fuel in the tank and place it on the floor on the left side of the vehicle.
- ◆ Remove the fuel filler plug.
- ◆ Drain fuel using a manual pump or similar system.

⚠ WARNING

After draining the tank, tighten the filler plug.

To drain the carburetor completely, proceed as follows:

- ◆ Remove the central inspection cover, see page 60 (REMOVING THE CENTRAL INSPECTION COVER).
- ◆ Remove the central fairing, see page 60 (REMOVING THE CENTRAL FAIRING)

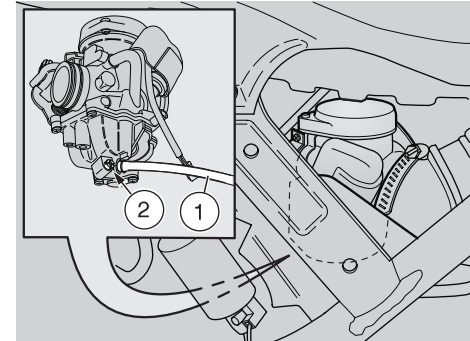

- ◆ Put the free end of the hose (1) into a receptacle.
- ◆ Working on the front left side of the vehicle, open the carburetor outlet by loosening the drain screw (2) positioned under the float chamber.

When all the fuel has flowed out of the carburetor:

- ◆ Tighten the drain screw (2) completely.

⚠ CAUTION

Tighten the drain screw (2) with care to avoid fuel leakages from the carburetor during refueling.

If necessary, contact an **aprilia** Authorized Dealer.

CLICK HERE TO **DOWNLOAD** THE COMPLETE MANUAL

- Thank you very much for reading the preview of the manual.
- You can download the complete manual from: www.heydownloads.com by clicking the link below



- Please note: If there is no response to CLICKING the link, please download this PDF first and then click on it.

CLICK HERE TO **DOWNLOAD** THE COMPLETE MANUAL

aprilia

SCARABEO 250 **GDN**



aprilia part# 8104823

use+maintenancebook

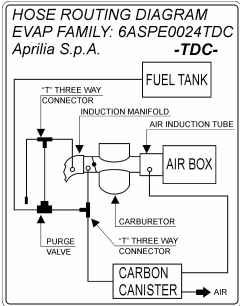

PIECE 575.6, INFORMATIONS POUR L'UTILISATEUR

Réf.	Description
21	<p>VEHICLE EMISSION CONTROL INFORMATION -TDC- ENGINE DISPLACEMENT: 244 cc ENGINE FAMILY: 6ASPC0.24TDC THIS VEHICLE CONFORMS TO U.S. EPA AND CALIFORNIA REGULATIONS APPLICABLE TO 2006 MODEL YEAR NEW MOTORCYCLES AND IS CERTIFIED TO 1.0 HC/GKM ENGINE FAMILY EXHAUST EMISSION STANDARD IN CALIFORNIA. ENGINE EXHAUST CONTROL SYSTEM: OC - PAIR</p> <p>ENGINE TUNE UP SPECIFICATIONS IGNITION TIMING: 4° ± 2° AT 1500 RPM IDLE SPEED: 1600 ± 100 RPM IN NEUTRAL VALVE CLEARANCE: INLET 0.0039 inch (0.10 mm) OUTLET 0.0059 inch (0.15 mm)</p> <p>SPARK PLUG: NGK CR7EB - NGK CR8EB - NGK CR9EB CHAMPION R68YC - CHAMPION R64HC</p> <p>FUEL: MINIMUM OCTANE RATING (M+R)/2 METHOD 90 OIL: ENGINE OIL VISCOSITY SAE 5W-40</p> <p>Aprilia S.p.A. Via G. Galilei 1 30033 Noale (VE) ITALY</p> 
22	<p>HOSE ROUTING DIAGRAM EVAP FAMILY: 6ASPE0024TDC Aprilia S.p.A. -TDC-</p> 

aprilia World Service USA, Inc.

140 E 45th Street, 17C, New York, NY 10012

Reporting Safety Defects

If you believe that your vehicle has a defect which could cause a crash or could cause injury or death, you should immediately inform the National Highway Traffic Safety Administration (NHTSA) in addition to notifying **aprilia World Service USA, Inc.**

If NHTSA receives similar complaints, it may open an investigation, and if it finds that a safety defect exists in a group of vehicles, it may order a recall and remedy campaign. However, NHTSA cannot become involved in any individual problems between you, your dealer, or

aprilia World Service USA, Inc.

To contact NHTSA you may either call the Auto Safety Hotline toll-free at 1-888-327-4236 or write to:

NHTSA
U.S. DEPARTMENT of TRANSPORTATION
400 7th Street SW, (NVS-223) Washington, DC 20590

You can also obtain other information about motor vehicle safety from the Hotline.

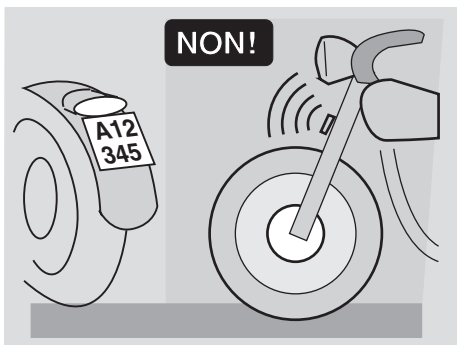

Ne modifier en aucun cas la position, l'inclinaison ou la couleur de la plaque d'immatriculation. En aucun cas ne la recouvrir, même pas d'une couverture plastique transparente.

Ne modifiez aucun composant du système de sécurité de votre véhicule, notamment les éléments y rattachés tels que clignotants, rétroviseurs, dispositifs d'éclairage et avertisseurs sonores.

Toute modification à votre véhicule annule l'effet de la garantie.

Ne modifiez pas votre moteur en essayant d'en augmenter la puissance. Cela peut porter irréparablement préjudice au moteur, ainsi que la réduction des performances et de la maniabilité du véhicule, ce qui peut occasionner la perte de contrôle avec des graves blessures, voire la mort.

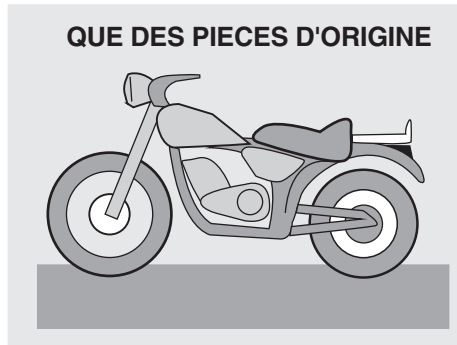

Ne faites réparer votre véhicule qu'avec des pièces d'origine et n'utilisez que des accessoires d'origine **aprilia** ou approuvés par **aprilia**. L'utilisation d'accessoires ou pièces du marché parallèle peut compromettre de manière grave la sécurité de votre véhicule ainsi que ses performances et sa maintenabilité. Toute modification qui réduit les performances et la sécurité entraîne l'annulation du droit de garantie.

Pour les raisons ci-dessus, le non-respect de la prohibition, à intervenir de manière non conforme, est puni par la loi avec de fortes amendes (y-inclus la saisie du véhicule), lesquelles dans certains cas peuvent s'ajouter aux sanctions sur la non-utilisation du casque et/ou de la plaque minéralogique, sur le non-paiement des charges fiscales (taxe de propriété) et aux sanctions pénales dues à l'utilisation d'un véhicule sans permis de conduire.

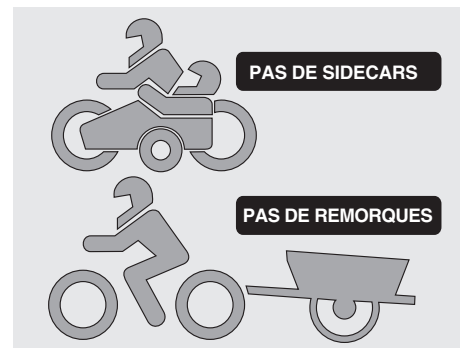

Ce véhicule n'a pas été conçu pour l'assemblage d'un side-car ou pour traîner de remorques ni d'autres véhicules.

aprilia ne fabrique pas de side-cars ni remorques par conséquent ne peut pas prévoir les effets d'un tel accessoire sur la maniabilité et stabilité du véhicule : elle peut uniquement prévenir qu'un tel effet peut être négatif et que tout dommage occasionné aux composants du véhicule, causé par l'utilisation de ces accessoires, ne sera pas couvert par la garantie.

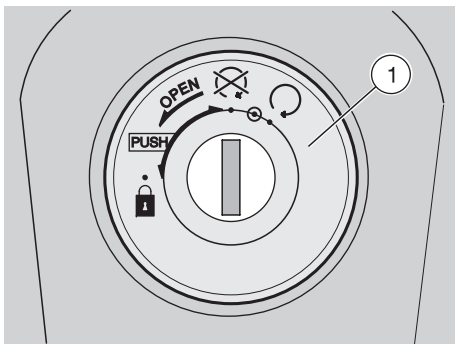

COMMUTATEUR D'ALLUMAGE

Le commutateur d'allumage (1) se trouve au côté droit, près de la colonne de direction.

IMPORTANT La clé de contact (2) actionne le commutateur d'allumage / antivol de direction, la serrure de la selle et la serrure du bac vide-poches.

Le véhicule est livré avec deux clés (une est de réserve).

IMPORTANT Garder la clé de réserve dans un endroit différent du véhicule.

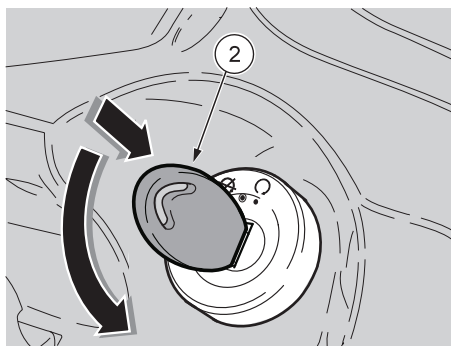

ANTIVOL DE DIRECTION

⚠ DANGER

Ne jamais tourner la clé en position "🔑" pendant la marche, pour ne pas causer la perte de contrôle du véhicule.

FUNCTIONNEMENT

Pour bloquer la direction :



- ♦ Tourner complètement le guidon vers la gauche.
- ♦ Tourner la clé de contact (2) en position "🔑".

⚠ ATTENTION

Si l'on tourne la clé de contact, sans la presser, on actionne la serrure de la selle et non pas l'antivol de direction.

IMPORTANT Tourner la clé de contact et simultanément braquer le guidon.

- ♦ Appuyer sur la clé de contact (2) et la tourner dans le sens inverse des aiguilles d'une montre (vers la gauche), braquer lentement le guidon jusqu'à positionner la clé de contact (2) sur "🔑".
- ♦ Enlever la clé.

Position	Fonction	Extraction clé
 Antivol de direction	La direction est bloquée. Il n'est pas possible de démarrer le moteur ni d'activer les feux.	Il est possible d'enlever la clé.
	Le moteur et les feux ne peuvent pas être activés.	Il est possible d'enlever la clé.
	Le moteur et les feux peuvent être activés.	Il n'est pas possible d'enlever la clé.

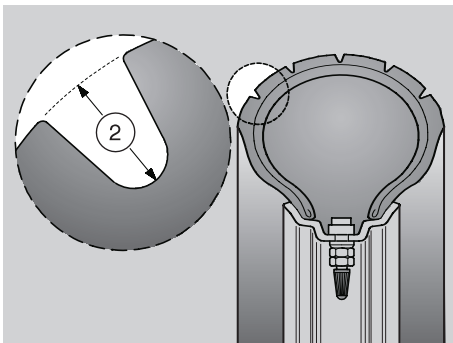

Vérifier visuellement l'usure des pneus ; s'ils sont usés les faire remplacer. Si les pneus sont vieux, même s'ils ne sont pas complètement usés, ils peuvent se durcir et ne pas garantir la tenue de route. Dans ce cas, remplacer les pneus.

Faire remplacer le pneu s'il est usé ou si un trou éventuel dans la zone de la bande de roulement a des dimensions supérieures à 5 mm. Après la réparation d'un pneu, faire réaliser l'équilibrage des roues. N'utiliser que des pneus de dimensions indiquées par la maison, voir page 74 (DONNEES TECHNIQUES).

Ne pas installer de pneus du type à chambre à air sur des jantes pour pneus tubeless, et vice versa.

Contrôler que les valves de gonflage sont toujours munies de leurs bouchons, afin d'éviter tout dégonflement soudain des pneus.

Les opérations de remplacement, de réparation, d'entretien et d'équilibrage sont très importantes et requièrent donc pour leur exécution des outils appropriés et l'intervention d'un personnel spécialisé.

Pour cette raison, il est conseillé de s'adresser à un **Concessionnaire Officiel aprilia** ou à un **spécialiste des pneus** pour ces opérations.

Si les pneus sont neufs, ils peuvent être recouverts d'une patine glissante : il faut donc rouler avec prudence pendant les premiers kilomètres. Ne pas graisser les pneus avec des liquides inadéquats.

LIMITE MINIMUM DE PROFONDEUR DE LA BANDE DE ROULEMENT (2)

avant : 2 mm (USA 3 mm)
 arrière : 2 mm (USA 3 mm)

POT/SILENCIEUX D'ÉCHAPPEMENT

⚠ DANGER

Il est interdit d'altérer le système de contrôle des bruits.

On prévient le propriétaire du véhicule que la loi peut interdire ce qui suit :

- la dépose ou toute action qui puisse rendre inopérant, de la part de n'importe qui, sauf en cas d'interventions d'entretien, de réparation ou de remplacement, tout dispositif ou élément constituant d'un nouveau véhicule, dans le but de contrôler l'émission de bruits avant la vente ou la livraison du véhicule à l'acheteur final ou pendant son utilisation ; et
- l'utilisation du véhicule après que ce dispositif ou élément constitutif a été déposé ou rendu inopérant.

Contrôler le pot/silencieux d'échappement et les tuyaux du silencieux, en s'assurant qu'il n'y a pas de marques de rouille ou de trous et que le système d'échappement fonctionne correctement.

Si le bruit produit par le système d'échappement augmente, contacter immédiatement un **Concessionnaire Officiel aprilia**.

CONSEILS CONTRE LE VOL

⚠ ATTENTION

Ne pas utiliser de dispositifs bloque-disque. Le non-respect de cet avertissement peut endommager sérieusement le système de freinage ainsi que provoquer des accidents entraînant des dommages physiques, voire la mort.

Ne JAMAIS laisser la clé de contact insérée et utiliser toujours l'antivol de direction.

Garer le véhicule dans un lieu sûr, si possible un garage ou un endroit surveillé.

Si possible, utiliser le câble armé correspondant "Body-Guard" **aprilia OPT** ou bien un dispositif antivol supplémentaire.

Vérifier que les papiers et la vignette sont en ordre.

Ecrire ses données et son numéro de téléphone dans cette page, afin de faciliter l'identification du propriétaire une fois retrouvé un véhicule volé.

NOM :

PRENOM :

ADRESSE :

.....

NUMERO DE TELEPHONE :

L'identification des véhicules volés est simplifiée grâce aux données reprises dans le manuel de l'utilisateur.

ENTRETIEN

⚠ DANGER

Risque d'incendie.

Le carburant et d'autres substances inflammables ne doivent pas être approchés des composants électriques.

Avant de commencer toute opération d'entretien ou de contrôle du véhicule, arrêter le moteur et enlever la clé de contact, attendre que le moteur et le pot d'échappement aient refroidi, soulever, si possible, le véhicule à l'aide de l'équipement approprié et le maintenir sur un terrain solide et nivelé.

S'assurer avant de continuer, que le local où l'on intervient est suffisamment aéré.

Faire particulièrement attention aux parties brûlantes du moteur et du système d'échappement, afin d'éviter des brûlures.

Ne pas se servir de la bouche pour tenir des pièces mécaniques ou d'autres parties du véhicule : aucun composant n'est comestible, au contraire, certains d'entre eux sont nuisibles et même toxiques.

Le véhicule est construit avec des matériaux non comestibles. Ne mordre, sucer, mâcher ou avaler aucune partie du véhicule, pour aucune raison.

⚠ ATTENTION

Sauf indication contraire, la repose des groupes s'effectue dans l'ordre inverse des opérations de dépose.

En cours d'entretien, revêtir des gants en latex.

Normalement les opérations d'entretien ordinaire peuvent être effectuées par l'utilisateur. Toutefois, pour certaines actions, exigeant un outillage spécial, il convient de les confier à la maîtrise d'un mécanicien expérimenté.

Au cas où une intervention d'assistance ou une expertise technique s'imposerait, s'adresser à un Concessionnaire Officiel **aprilia** qui garantira un service soigné et rapide.

Il est conseillé de demander au **Concessionnaire Officiel aprilia** d'essayer le véhicule sur route après une intervention de réparation ou d'entretien périodique.

Toutefois effectuer personnellement les "Contrôles Préliminaires" après chaque opération d'entretien, voir page 44 (TABLEAU DES CONTROLES PRELIMINAIRES).

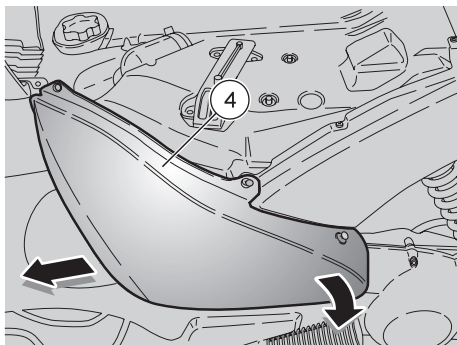

⚠ ATTENTION

Agir avec précaution. Ne pas endommager les languettes et/ou leurs crans d'emboîtement. Manier avec soin les composants plastiques et les composants peints ; ne pas les rayer ni les endommager.

- ◆ Ecarter modérément la partie arrière du carénage central (4).
- ◆ Déposer le carénage central (4) en le sortant de la partie avant.

⚠ ATTENTION

En cours de repose, insérer correctement les languettes dans leurs crans d'emboîtement.

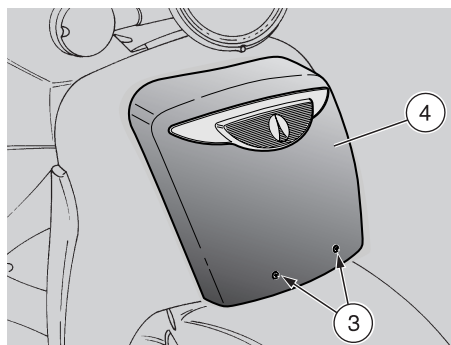

DEPOSE DU CACHE AVANT

Lire attentivement page 51 (ENTRETIEN).

- ◆ Positionner le véhicule sur la béquille centrale.
- ◆ Dévisser et retirer les vis (3).

⚠ ATTENTION

Agir avec précaution. Ne pas endommager les languettes et/ou leurs crans d'emboîtement correspondants.

Manier délicatement les composants plastiques et les composants peints ; ne pas les rayer ni les endommager.

- ◆ Déposer le cache avant (4) en le poussant vers le bas.

⚠ ATTENTION

En cours de repose, insérer correctement les languettes dans leurs crans d'emboîtement.

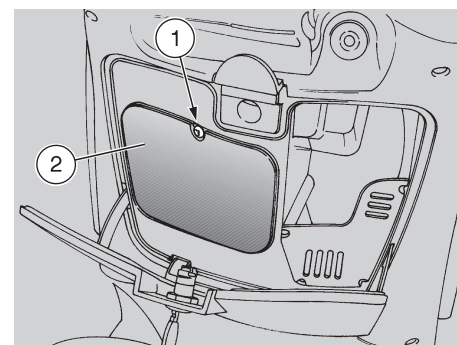

DEPOSE DE LA TRAPPE DE VISITE AVANT

Lire attentivement page 51 (ENTRETIEN).

- ◆ Ouvrir le bac vide-poches, voir page 34 (BAC VIDE-POCHES).
- ◆ Dévisser et retirer la vis (1).
- ◆ Déposer la trappe de visite avant (2).

⚠ ATTENTION

En cours de repose, insérer correctement les languettes dans leurs crans d'emboîtement.

⚠ DANGER

Avant le transport du véhicule, il est nécessaire de vidanger complètement le réservoir de carburant et le carburateur, voir ci-dessous (VIDANGE DU RESERVOIR DE CARBURANT), en contrôlant que le réservoir est bien sec.

Pendant le transport, le véhicule doit être solidement ancré à la verticale pour éviter toutes fuites de carburant, d'huile, de liquide de refroidissement.

En cas de panne, ne pas remorquer le véhicule mais demander l'intervention d'un véhicule de dépannage.

VIDANGE DU RESERVOIR DE CARBURANT

Lire attentivement page 35 (CARBURANT).

⚠ DANGER

Risque d'incendie.

Attendre que le moteur et le pot d'échappement aient complètement refroidi. Les vapeurs de carburant sont nuisibles à la santé.

S'assurer tout d'abord, que le local où l'on intervient est suffisamment aéré. Ne pas respirer les vapeurs de carburant. Ne pas fumer et ne pas utiliser des flammes nues.

NE PAS DISPERSER LE CARBURANT DANS LE MILIEU ENVIRONNANT.

- ◆ Positionner le véhicule sur la béquille centrale.
- ◆ Arrêter le moteur et attendre qu'il ait refroidi.
- ◆ Se munir d'un récipient ayant une capacité supérieure à la quantité de carburant présente dans le réservoir et le poser par terre au côté gauche du véhicule.
- ◆ Retirer le bouchon de remplissage de carburant.
- ◆ Vidanger le réservoir à l'aide d'une pompe manuelle ou un autre système semblable.

⚠ DANGER

Une fois la vidange terminée, serrer le bouchon du réservoir.

Pour la vidange du carburateur :

- ◆ Déposer la trappe de visite centrale, voir page 60 (DEPOSE DE LA TRAPPE DE VISITE CENTRALE).
- ◆ Déposer le carénage central, voir page 60 (DEPOSE DU CARENAGE CENTRAL).

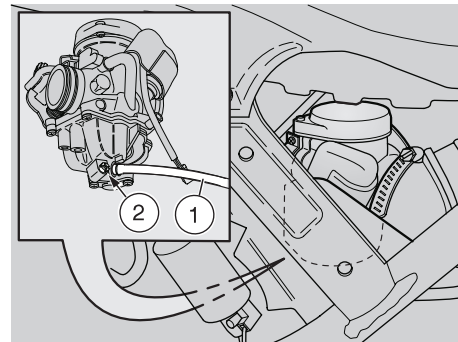

- ◆ Placer l'extrémité libre du tuyau (1) dans un récipient approprié.
- ◆ En agissant du côté avant gauche du véhicule, ouvrir l'orifice de vidange du carburateur, en desserrant la vis de drainage (2) se trouvant sous la cuve à flotteur.

Quand tout le carburant contenu dans le carburateur sera évacué :

- ◆ Visser à fond la vis de drainage (2).

⚠ ATTENTION

Visser soigneusement la vis de drainage (2) afin d'éviter des fuites de carburant du carburateur lors du ravitaillement.

Si nécessaire, s'adresser à un Concessionnaire Officiel **aprilia**.

CLICK HERE TO **DOWNLOAD** THE COMPLETE MANUAL

- Thank you very much for reading the preview of the manual.
- You can download the complete manual from: www.heydownloads.com by clicking the link below



- Please note: If there is no response to CLICKING the link, please download this PDF first and then click on it.

CLICK HERE TO **DOWNLOAD** THE COMPLETE MANUAL