

WERKSTATTHANDBUCH

DAIHATSU

GRAN MOVE

G301

VORWORT

Dieses Handbuch beschreibt nur Arbeiten an Baugruppen, die bei der letzten Modellüberarbeitung verändert worden sind.

Daher dieses Handbuch zusammen mit dem Werkstatthandbuch Nr. 9189-GE verwenden, das im November 1996 veröffentlicht worden ist.

Das Recht zu Änderungen ohne Verpflichtung oder Vorankündigung an Inhalten dieses Werkstatthandbuchs aufgrund von Verbesserungen an Form und Daten bleibt jedoch vorbehalten.

2. Überarbeitung: Juli 1999

Veröffentlicht im Juli 1999

DAIHATSU MOTOR CO., LTD.

Nr. 9193-GE

CLICK HERE TO **DOWNLOAD** THE COMPLETE MANUAL

- Thank you very much for reading the preview of the manual.
- You can download the complete manual from: www.heydownloads.com by clicking the link below



- Please note: If there is no response to CLICKING the link, please download this PDF first and then click on it.

CLICK HERE TO **DOWNLOAD** THE COMPLETE MANUAL

Prüfung des Hitzeschildes

Den Hitzeschild auf Schäden untersuchen.
Bei Schäden oder Mängeln den Hitzeschild reparieren oder austauschen.

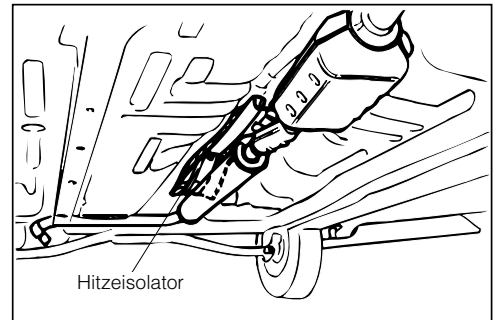

gEC00006-00005

Austausch des Katalysators

VORSICHT:

- Diese Arbeit nicht bei heißem Abgaskrümm器 ausführen.

HINWEIS

- Der nachfolgende Vorgang bezieht sich nur auf Modelle für Hong-Kong.

1. Das vordere Auspuffrohr abschrauben.
(Siehe Abschnitt KI des Werkstatthandbuchs)
2. Die Krümmerstrebe abmontieren.
3. Den Ölstab herausziehen.
4. Die Halteschraube des Ölstabs herausdrehen.
5. Die Abdeckung des Abgaskrümmers abnehmen.
6. Den Ölstab herausziehen.
7. Den Kühler ausbauen.
(Siehe Kapitel KS in diesem Handbuch)
Bei Ausrüstung mit verbreitertem Kühler:
8. Die Halteschrauben in der rechts gezeigten Reihenfolge lösen und Abgaskrümm器 Nr. 1 vom Zylinderkopf abnehmen.
9. Die Abgaskrümm器dichtung entfernen.
VORSICHT:
 - Die Abgaskrümm器dichtung nicht wiederverwenden.
10. Abgaskrümm器 Nr. 1 von Abgaskrümm器 Nr. 2 trennen.

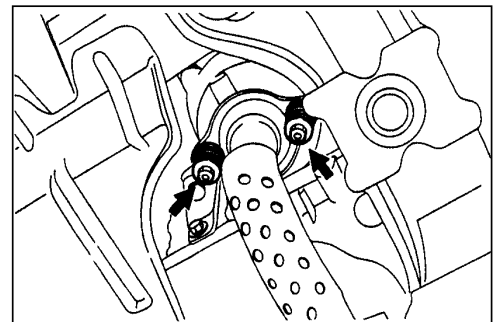

gEC00007-00006

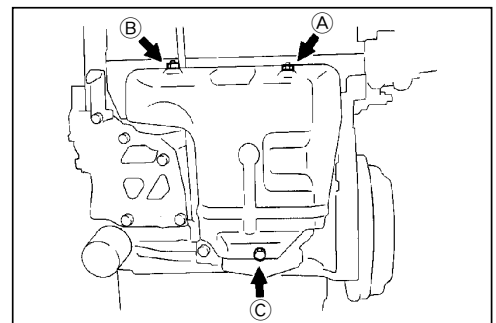

gEC00008-00007

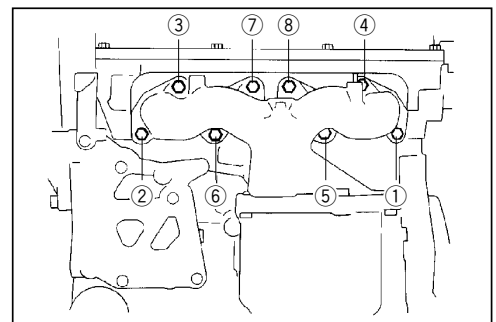

gEC00009-00008

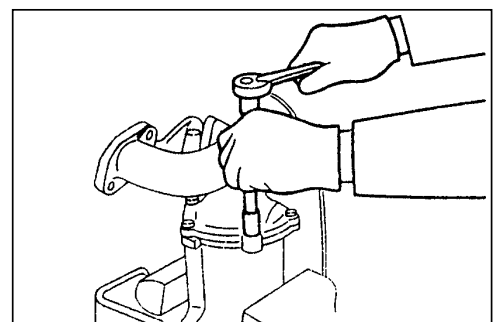

gEC00010-00009

- (3) Die Zündkerze(n) herausdrehen.
- (4) Die Zündkerze visuell auf Elektrodenverschleiß, Gewinde- und Isolatorschäden untersuchen.
- (5) Den Elektrodenabstand mit einer Elektrodenlehre messen.
 Sollwert: 1,1 - 1,2 mm (BOSCH)
 1,0 - 1,1 mm (außer BOSCH)

HINWEIS:

- Falls die Zündkerze nicht die Vorgaben erfüllt, die Kerze austauschen.

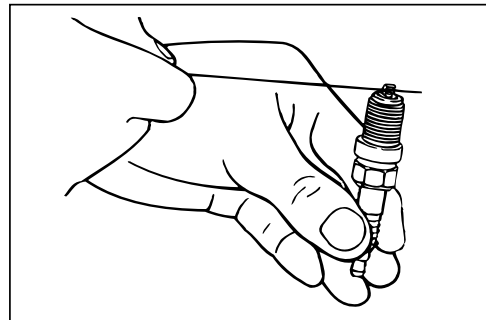

gEF00023-00022

- (6) Sicherstellen, daß der Widerstand von Zündkerzen und -kabeln den Vorgaben entsprechen.
 Zündkerze: 3 - 9 k (BOSCH)
 5 - 15 Ω (CHAMPION)
 3 - 7,5 (DENSO, NGK)
 Zündkabel: 16 k Ω /m

HINWEIS:

- Falls der Widerstand nicht der Vorgabe entspricht, das Kabel ersetzen.

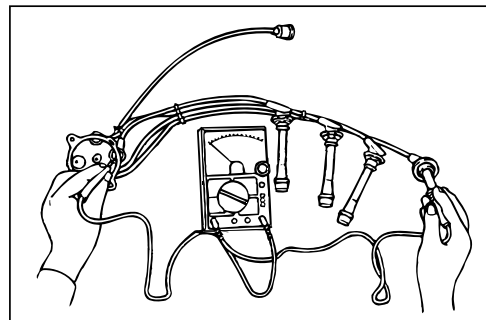

gEF00024-00023

- (7) Sicherstellen, daß der Widerstand der Zündspule den Vorgaben entspricht.
 Primärspule: 0,9 - 1,1 Ω
 Sekundärspule: 11,4 - 15,4 k Ω

HINWEIS:

- Falls der Widerstand nicht der Vorgabe entspricht, die Spule austauschen.
- Kraftstoffpumpenrelais und EFI-Hauptrelais wieder in den Relaiskasten einsetzen.

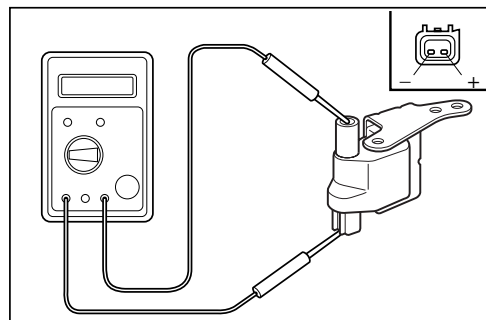

gEF00025-00024

3. Prüfung des Kompressionsdrucks

- (1) Das Haupt- und das Kraftstoffpumpenrelais vorübergehend entfernen.
- (2) Einen Kompressionsprüfer an die Zündkerzenbohrung ansetzen.
- (3) Das Gaspedal bis zum Anschlag drücken.
- (4) Den Motor mit dem Anlasser drehen und den Verdichtungsdruck messen.
 Mindestwert: 1.177 kPa bei 300 min⁻¹

HINWEIS:

- Stets eine voll geladene Batterie verwenden, damit eine Drehzahl von mindestens 300 min⁻¹ erreicht wird.
- Die Messung in möglichst kurzer Zeit durchführen.

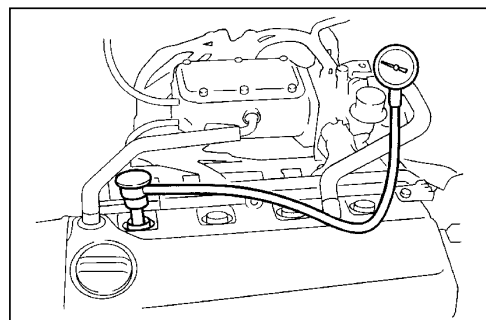

gEF00026-00025

(VORBEREITUNG DER FEHLERSUCHE MIT VOLT-/OHMMETER)

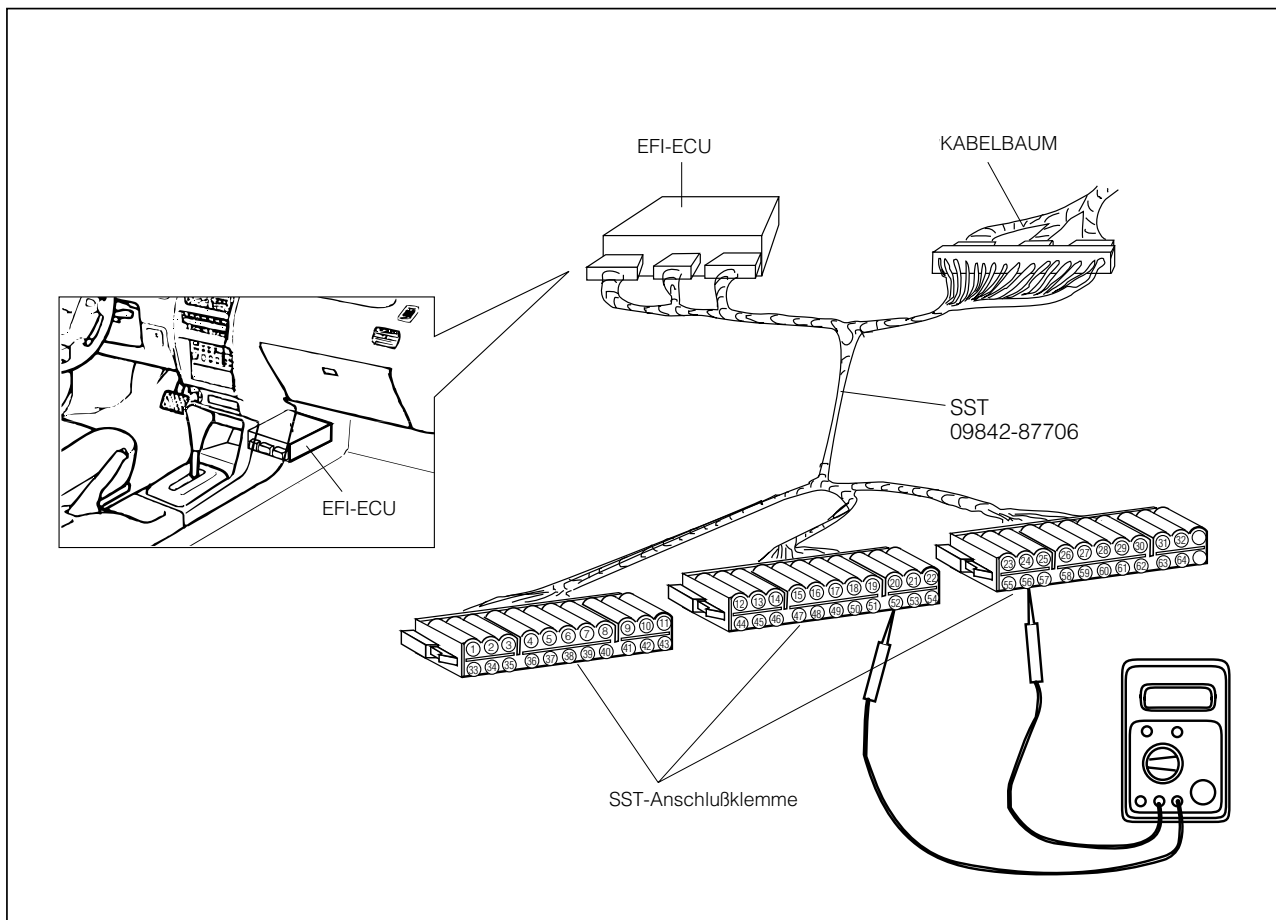

gEF00062-00058

VORSICHTSMASSNAHMEN BEI DER ÜBERPRÜFUNG VON EFI-SCHALTkreISEN

1. Zur Fehlersuche ein Volt-/Ohmmeter mit einem internen Widerstand von mindestens 10 kΩ/V verwenden. Bei Verwendung eines Meters mit einem Widerstand von weniger als 10 kΩ/V können Schäden am ECU oder falsche Diagnoseergebnisse resultieren. Außerdem ein Meter verwenden, dessen Auflösung mindestens 0,1 V bzw. 0,5 Ω beträgt und dessen Genauigkeit innerhalb von ±2% liegt.
2. Die Spannungs- oder Widerstandsmessung ist bei angeschlossenen Steckverbindern (drei ECU-Steckverbinder) durchzuführen.
3. Die Schaltkreise des EFI-ECU können durch Messung von Widerstand oder Spannung an den SST-Anschlußklemmen überprüft werden.

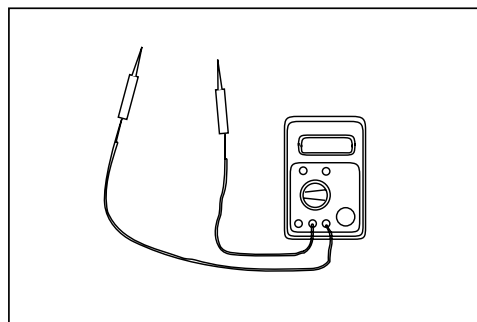

gEF00063-00059

Vorbereitung der Messung

1. Das Massekabel von der negativen Batterieklemme abklemmen.
- HINWEIS:**
- Vor dem Lösen des Massekabels der Batterie unbedingt die Diagnosecodes abrufen und notieren. Siehe Seite EE-17.

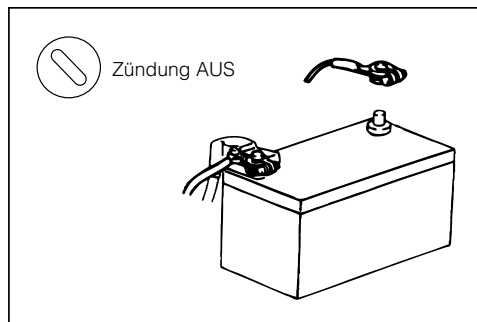

gEF00064-00060

(2) Den Motor mit 3000 min⁻¹ drehen lassen und sicherstellen, daß die Spannung zwischen den SST-Anschlußklemmen 17 und 64 der Vorgabe entspricht.

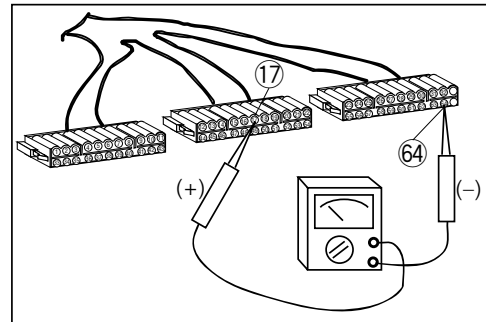

gEF00092-00082

HINWEIS:

- Anschließend das Überbrückungskabel von den Kontakten im Diagnosestecker abnehmen. Die Kappe des Diagnosesteckers schließen.

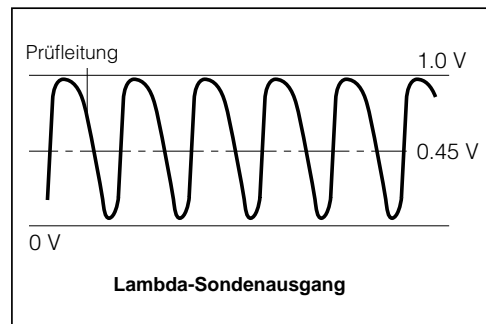

gEF00093-00083

(3) Je nach Meßergebnis die jeweils in der Tabelle aufgeführten Abhilfemaßnahmen durchführen.

Gemessene Spannung	Abhilfe
0 V	Schaltkreis der Lambda-Sonde auf Unterbrechung oder Kurzschluß prüfen.
Die gemessene Spannung variiert hauptsächlich in einem Bereich unter 0,45V.	Abhilfe bei zu magerem Gemisch: <ul style="list-style-type: none"> • Drucksensor • Kraftstoffleitung • Druckregler • Einspritzventil • Kraftstofffilter • Kraftstoffpumpe
Die gemessene Spannung variiert hauptsächlich in einem Bereich unter 0,45 V Die gemessene Spannung variiert in einem Bereich von 0 - 1,0 V und zentriert sich um ungefähr 0,45 V. Die Ansprechung ist jedoch langsam. (Anzeigenadel des Voltmeters schlägt in 10 Sekunden weniger als 8mal aus.)	ECU prüfen.
Die gemessene Spannung variiert hauptsächlich in einem Bereich über 0,45V.	Abhilfe bei zu fettem Gemisch: <ul style="list-style-type: none"> • Drucksensor • Kraftstoffleitung • Druckregler • Einspritzventil
1,0 V	Abhilfe bei zu fettem Gemisch: <ul style="list-style-type: none"> • Drucksensor • Kraftstoffleitung • Druckregler • Einspritzventil
Über 1,0 V	Schaltkreis der Lambda-Sonde auf Kurzschluß mit anderer Plusleitung prüfen. Kabel reparieren oder austauschen.

gEF00094-00000

3. Den Widerstand zwischen den Anschlußklemmen ① und ② des Ansaugluft-Temperaturfühlers messen und sicherstellen, daß die Werte der nachfolgenden Tabelle entsprechen.

Temperatur °C	Widerstand kΩ
20	2,45 ± 0,24
80	0,322 ± 0,032

HINWEIS:

- Falls der gemessene Widerstand nicht den Vorgaben entspricht, den Ansaugluft-Temperaturfühler austauschen.

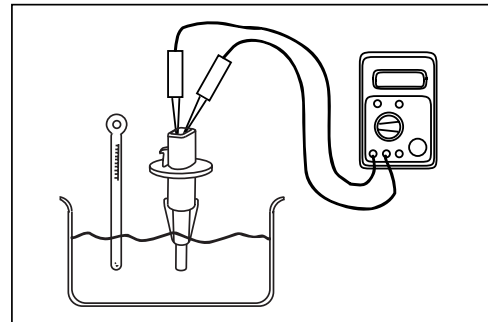

gEF00126-00112

4. Kabelbaum überprüfen.
 (1) Das SST zwischen ECU-Steckverbinder und Kabelstecker anschließen.

HINWEIS:

- Siehe Seite EE-19, VORBEREITUNG DER FEHLERSUCHE MIT VOLT-/OHMMETER

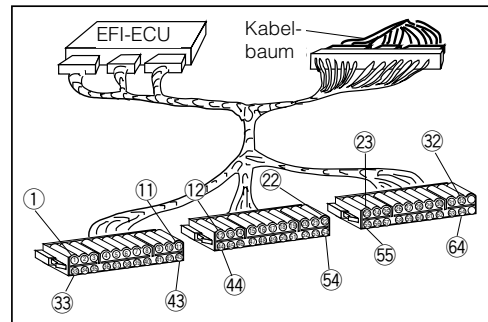

gEF00127-00113

- (2) Den Zündschalter auf ON drehen und sicherstellen, daß die Spannung zwischen den SST-Anschlußklemmen ④④ und ①⑥ der Vorgabe entspricht.

Temperatur °C	Spannung (V)
20	1,8 - 2,9

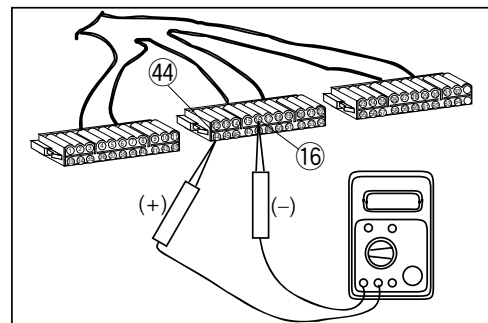

gEF00128-00114

HINWEIS:

- Falls die Spannung nicht der Vorgabe entspricht, den Kabelbaum überprüfen.
- Falls Störungscode Nr. 43 ausgegeben wird, kann ein Wackelkontakt oder eine schlechte Masseverbindung vorliegen.
- Sicherstellen, daß die Erdungsschraube fest sitzt und frei von Korrosion ist.
- Falls die Störung nicht durch die Reparatur behoben wurde, Kabel und Steckverbinder prüfen. Dann zum folgenden Schritt übergehen.

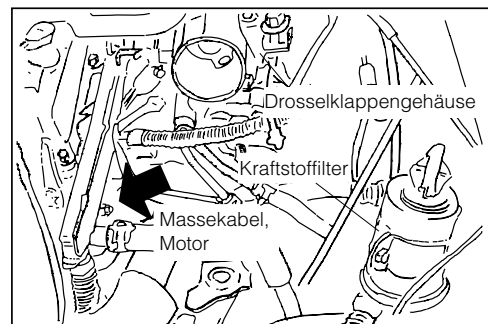

gEF00129-00115

5. ECU überprüfen.

HINWEIS:

- Sicherstellen, daß der Defekt nicht von anderen Komponenten als dem ECU verursacht wurde. Gegebenenfalls diese Komponenten reparieren oder austauschen und das ECU erneut prüfen. Dann weiter mit Seite EE-75, AUSTAUSCH DES ECU.

gEF00130-00000

- (3) Sicherstellen, daß die Spannung zwischen den SST-Anschlußklemmen 9 und 33 den Vorgaben entspricht.
Sollwert: 4,5 - 5,5 V (Zündschalter auf ON)

HINWEIS:

- Falls keine Spannung angezeigt wird, den Stromversorgungskreis des ECU, die Masseverbindung des ECU und die Kabelbäume überprüfen.

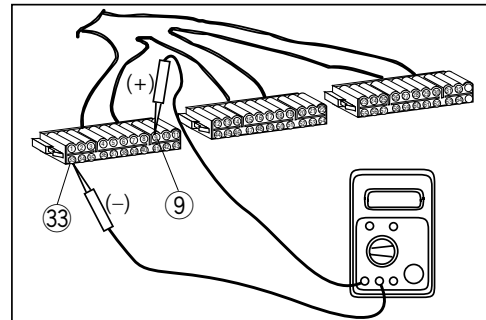

gEF00156-00136

4. Den Regelwiderstand prüfen.
- (1) Die Zündung ausschalten.
 - (2) Den Steckverbinder des Regelwiderstandes abziehen.
 - (3) Den Widerstand zwischen den unten gezeigten Kontaktklemmen messen.

Klemme	Widerstand Ω
#9Y - #9X	$5 \pm 1,5$ (25°C)
#9Z - #9X	Der Widerstand sollte sich proportional zur Reglerdrehung von L nach R erhöhen.

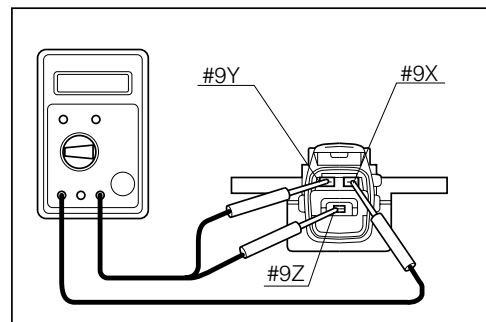

gEF00157-00137

HINWEIS:

- Zum Drehen des Reglers unbedingt das SST verwenden.
SST: 09243-87201-000
- Falls der Widerstand beim Drehen des Drehwiderstands in Richtung L mindestens 0,14 k Ω beträgt, und beim Drehen in Richtung R höchstens 6,24 k Ω erreicht, ist der Drehwiderstand in Ordnung.
- Falls die Störung nicht durch die Reparatur von Kabel oder Komponenten behoben werden kann, das ECU austauschen.

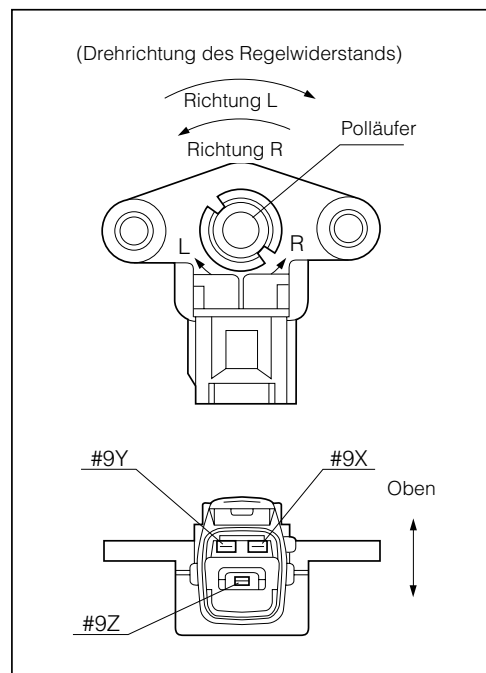

gEF00158-00138

KUPPLUNG

BAUTEILE

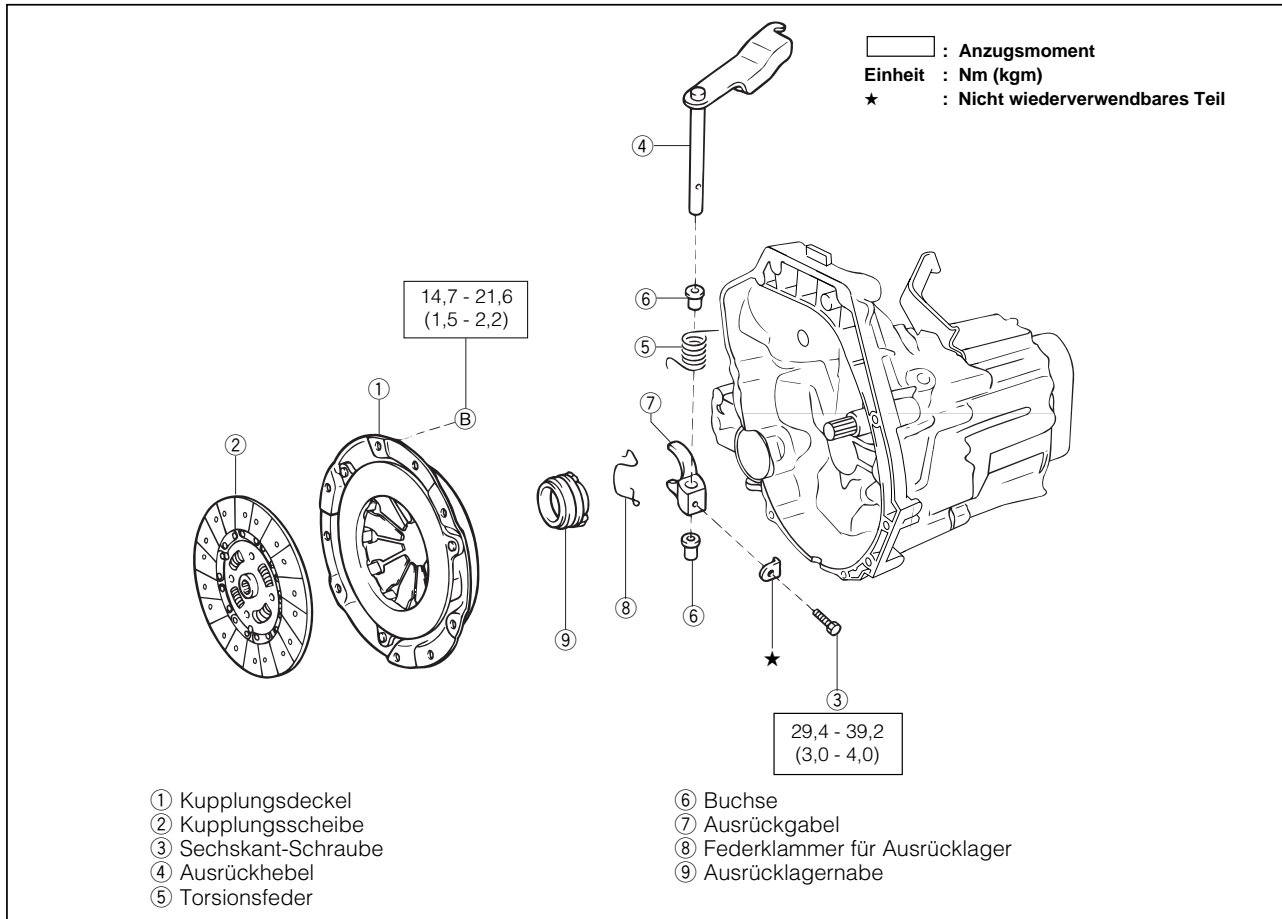

gCL00002-00001

AUSBAU

1. Das Getriebe aus dem Fahrzeug ausbauen.

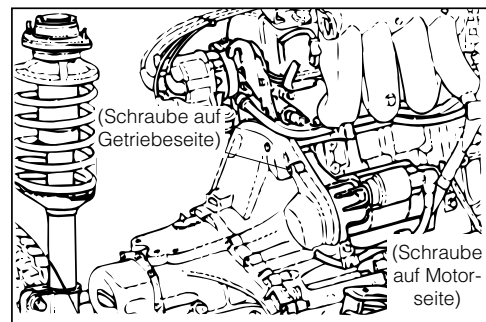

gCL00003-00002

2. Den Kupplungsdeckel von der Schwungscheibe trennen.
Die Kupplungsscheibe ausbauen.

SST: 09210-87701-000

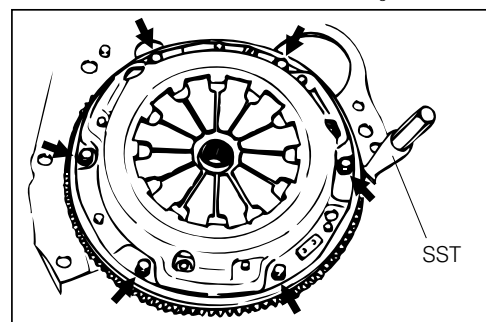

gCL00004-00003

BAUTEILE (ABSCHNITT 3)

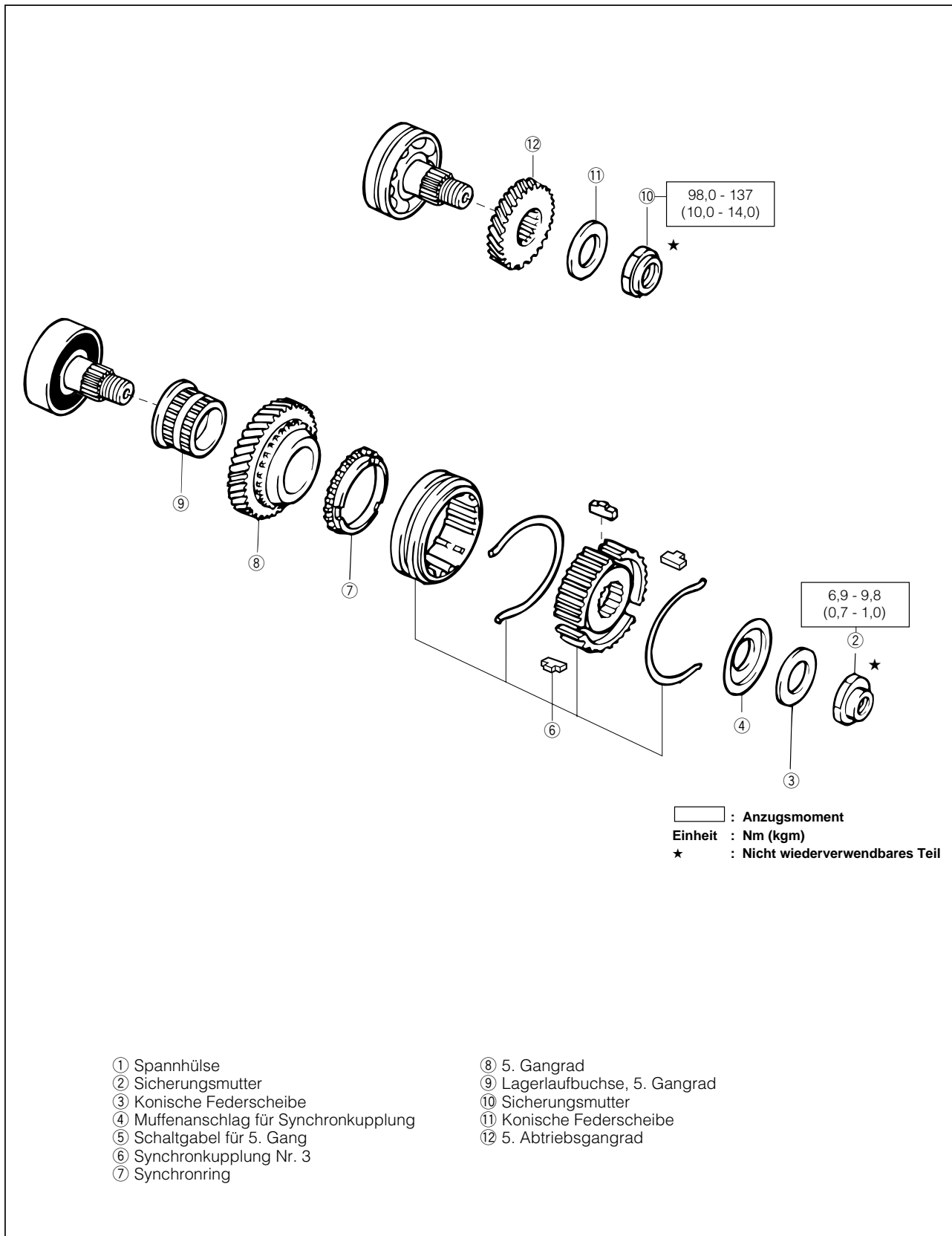

6. Die Schaltverriegelungsscheiben auf Beschädigung und Verschleiß prüfen.

Teil		Vorgeschriebener Wert mm	Grenzwert mm
Länge der Sicherungsscheibe	①	16,15 - 16,45	16,0
Länge der Sicherungsscheibe	②	11,1 - 11,3	11,0
Rollenteil	Den Bereich auf übermäßige Beschädigung oder Verschleiß prüfen.		

* Beide Schaltverriegelungsscheiben stets gleichzeitig austauschen.

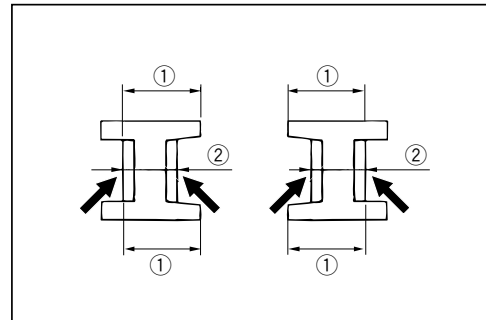

GMT00045-00042

7. Die Schaltwelle und den inneren Schalthebel auf Beschädigung oder Verschleiß prüfen.

Teil	Prüfungskriterien
Schaltwelle ①	Die nachstehend aufgeführten Teile einer Sichtprüfung auf folgende Punkte unterziehen. <ul style="list-style-type: none"> • Welle auf Verbiegung • Aussparung des inneren Hebels und Kontaktbereich der Welle auf Verschleiß oder Beschädigung • Staubschutzbälge auf Risse oder Verschleiß • Spitze der Sicherungsschraube auf Verschleiß
Aussparung des inneren Hebels und Welleneinsetzteil ②	
Gleitbereich der Staubschutzbälge und ③	
Spitze der Sicherungsschraube ④	

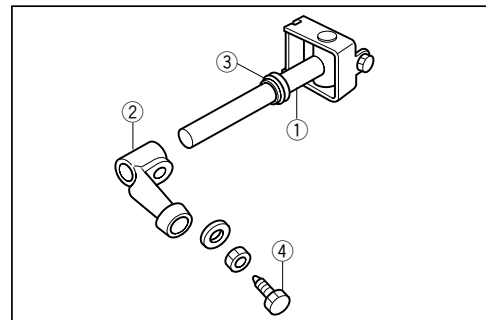

GMT00046-00043

8. Rückwärtsgang-Sperrnocken und -welle auf Beschädigung und Verschleiß prüfen.

Teil	Prüfungskriterien
Funktion des Sperrnockens	Sicherstellen, daß die Schaltkulisser der Stütze einwandfrei arbeiten. ① Der Nocken muß nach oben gedrückt werden, sobald Bereich (A) angehoben wird. ② Beim Drehen nach links sicherstellen, daß sich der Nocken nach unten bewegt und Bereich (A) verriegelt.
Alle Teile von Rückwärtssperrnocken und -welle ①	Alle Teile visuell auf Beschädigung und Verschleiß unterziehen.

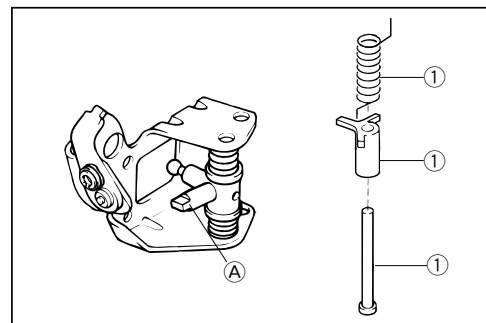

GMT00047-00044

9. Das Rücklaufrad und die Rücklaufradwelle auf Verschleiß und Beschädigung prüfen.

Teil	Vorgeschriebener Wert mm	Grenzwert mm
Innendurchmesser der Buchse ①	17 ⁻⁰ / _{+0,027}	17,050
Durchmesser der Welle ②	17 ^{-0,032} / _{-0,059}	16,9
Nutbreite ③	8 ^{+0,058} / ₊₀	8,2
Verschleiß und Beschädigung der Feder ④	Die Feder visuell auf Ermüdung und die Unterlegscheibe auf Verschleiß und Beschädigung untersuchen.	

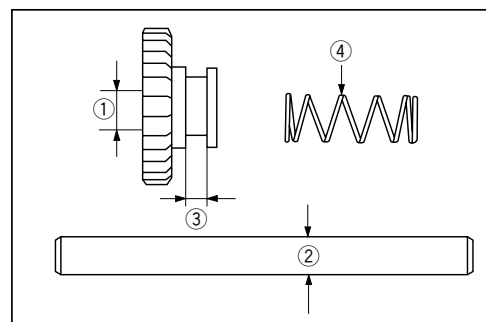

GMT00048-00045

CLICK HERE TO **DOWNLOAD** THE COMPLETE MANUAL

- Thank you very much for reading the preview of the manual.
- You can download the complete manual from: www.heydownloads.com by clicking the link below



- Please note: If there is no response to CLICKING the link, please download this PDF first and then click on it.

CLICK HERE TO **DOWNLOAD** THE COMPLETE MANUAL

AUFTRAGEN VON ÖL UND DICHTMITTEL

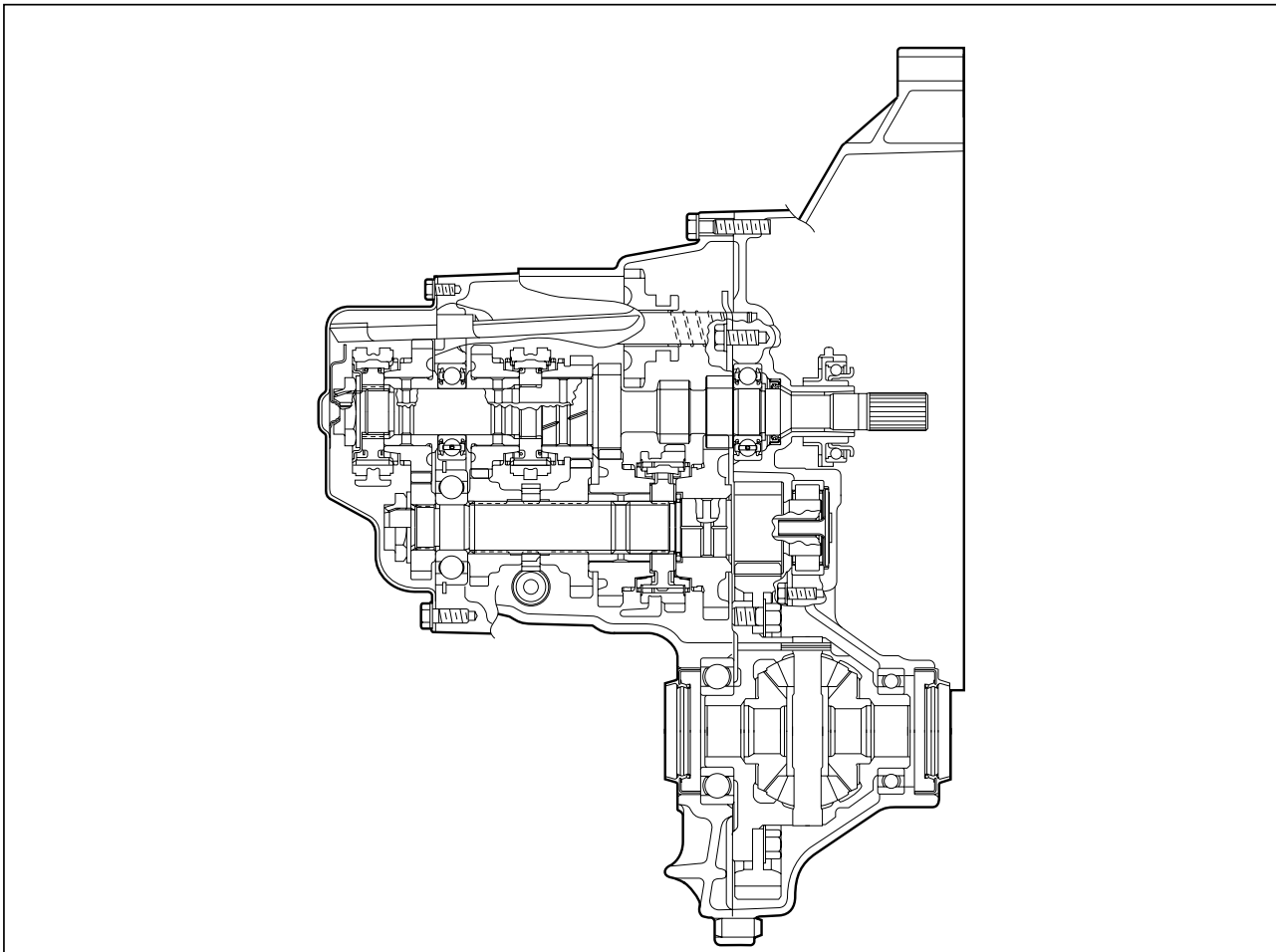

GMT00092-00089

**Auftragen des flüssigen Dichtmittels
(Three Bond 1217 oder Three Bond 1216 ... Teil Nr. 999-0480-8U90-01)**

1. Die Spitze der mitgelieferten Dichtmitteltube (Three Bond 1216 oder 1217) abschneiden.

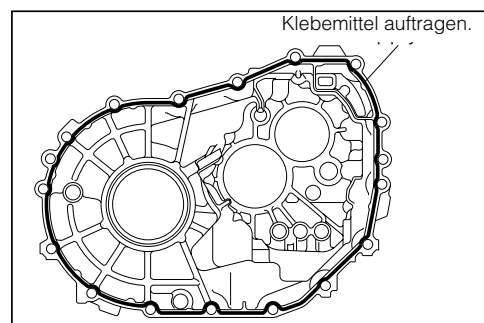
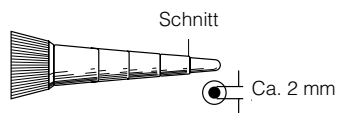

GMT00093-00090

2. Etwaige Spuren des flüssigen Dichtmittels auf dem Getriebegehäusedeckel oder Getriebegehäuse mit Farbverdünner oder einem Schaber entfernen. Dabei dürfen die betroffenen Flächen keinesfalls verkratzt werden.

5. Die Synchronkupplung entfernen.
(1) Die 2 Haltefedern mit den 3 Druckstücken abnehmen.
6. Den Synchronring Nr.2 und das 1. Gangrad abnehmen.

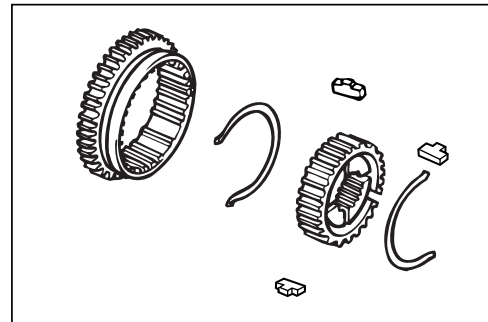

GMT00124-00120

7. Die Beilegscheibe entfernen.

GMT00125-00000

PRÜFUNG

1. Die Lagerlaufbuchse für das 2. Gangrad auf Verschleiß oder Beschädigung prüfen.

Teil	Vorgeschriebener Wert mm	Grenzwert mm
Bohrung ①	29,027 - 29,042	28,98
Außendurchmesser der Bohrung ②	36,940 - 36,960	36,89
Gesamtlänge ③	32,47 - 32,53	32,47

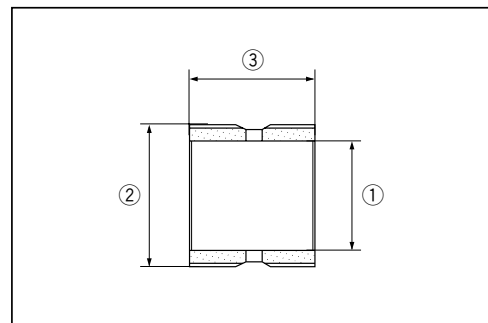

GMT00126-00121

2. Die einzelnen Gangräder auf Verschleiß und Beschädigung prüfen.

Teil	Vorgeschriebener Wert mm		Grenzwert mm	
	Bohrung ①	Breite ⑥	Bohrung ①	Breite ⑥
1. Gangrad (Antrieb)	32,025 - 32,050	30,23 - 30,30	32,075	30,2
2. Gangrad (Antrieb)	37,000 - 37,025	32,30 - 32,37	37,05	32,2
3. Gangrad	37,000 - 37,025	27,30 - 27,37	37,05	27,2
4. Gangrad	37,000 - 37,025	25,80 - 25,87	37,05	25,7
5. Gangrad	37,000 - 37,025	25,80 - 25,87	37,05	25,7
Konischer Bereich Keilverzahnung ②	Den Bereich einer Sichtprüfung auf übermäßige Beschädigung und Verschleiß unterziehen.			
Zahnradbereich ③				
Beide Kantenflächen des Gangrads ④				
Paßbereich mit Schiebemuffe ⑤	Den Bereich auf übermäßiges Spiel, Scharten oder angerundete Kanten prüfen.			

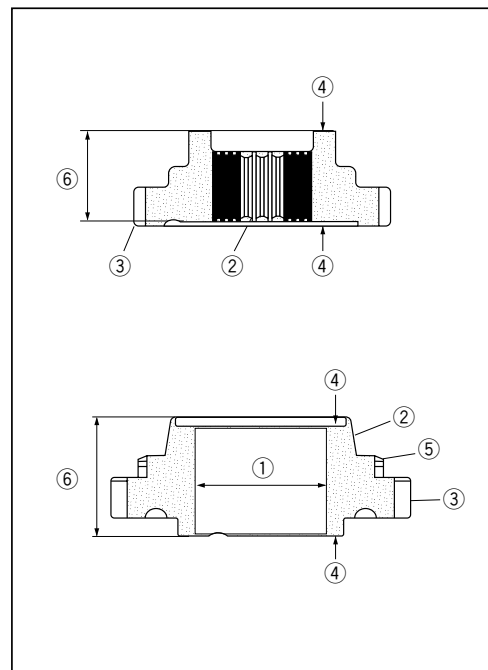

GMT00127-00122

SCHALTHEBEL UND SCHALTSTANGE

BAUTEILE

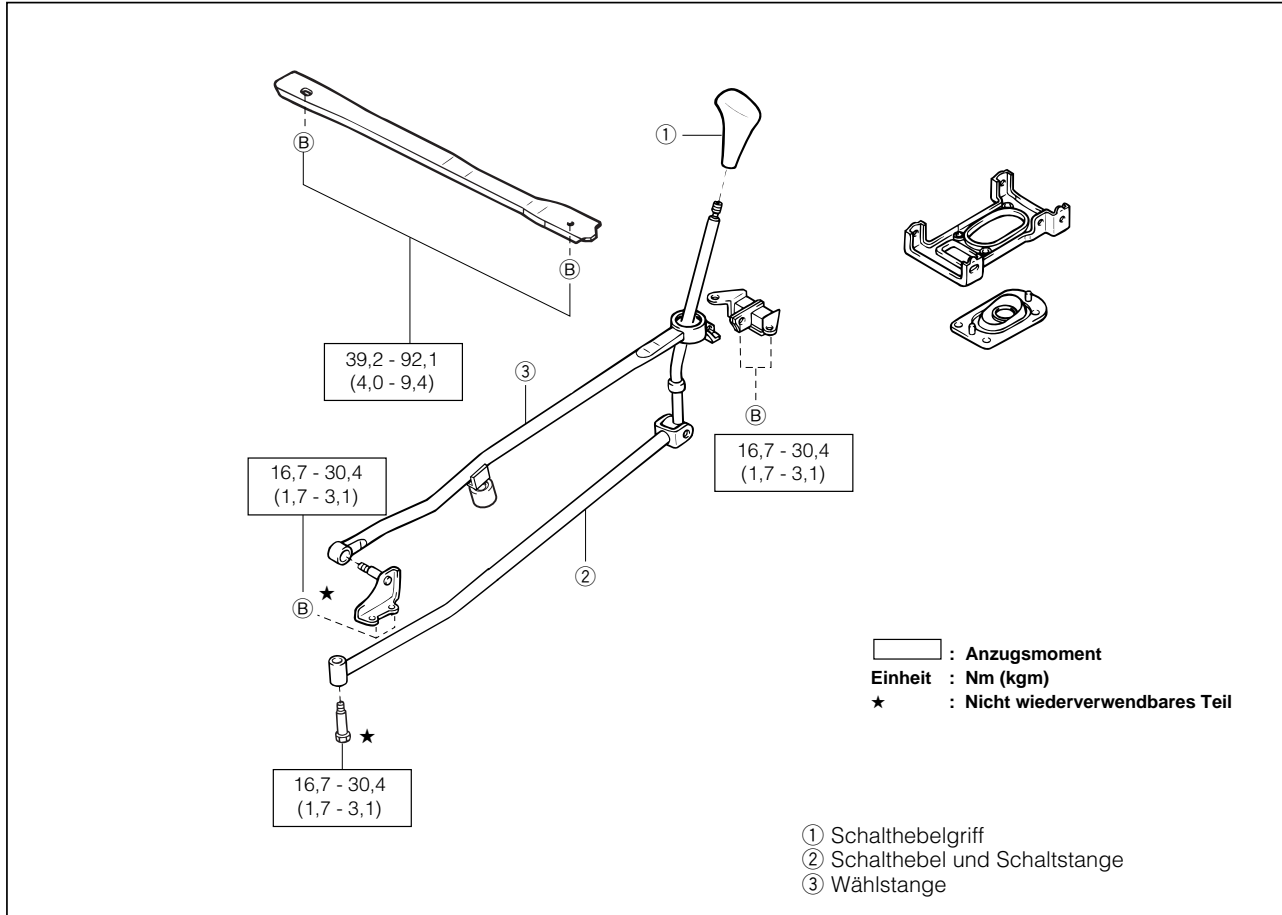

GMT00162-00156

AUSBAU

1. Das Fahrzeug aufbocken.
2. Die Querlenkerschemelstrebe abschrauben.

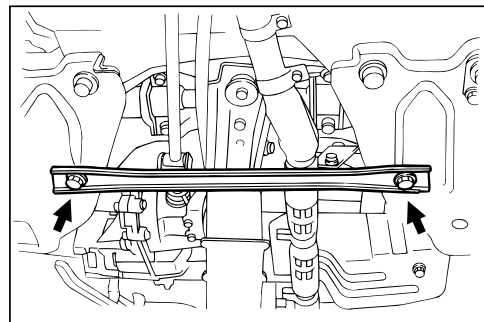

GMT00163-00157

3. Das vordere Auspuffrohr abschrauben.

HINWEIS:

- Die ausgebaute Auspuffrohrdichtung keinesfalls wiederverwenden.
- Die von der Rückseite abgeschraubte Mutter keinesfalls wiederverwenden.

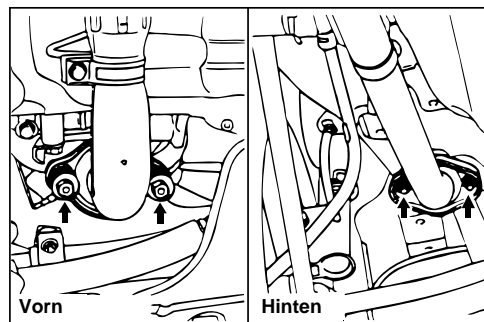

GMT00164-00158

Bei diesem Getriebe handelt es sich um ein 4-Gang-Automatikgetriebe mit Überbrückungskupplung und elektronischer Steuerung. Es besteht aus dem Drehmomentwandler mit integrierter Überbrückungskupplung, dem 4-Gang-Planetengetriebe, dem hydraulischen und dem elektronischen Steuersystem.

Dieses 4-Gang-Automatikgetriebe hat folgende Eigenschaften:

- Das ECU steuert die Kupplungen und Bremsen entsprechend dem gewählten Schaltprogramm (AUTO, POWER und EASY).
- Während der Schaltvorgänge wird das Motordrehmoment reduziert und der hydraulische Druck abgeglichen, um Schaltrucken zu reduzieren.
- Das ECU überwacht kontinuierlich die Schaltkreise der elektronischen Steuerung und erfaßt Störungen. Bei Auftritt von Störungen warnt das ECU den Fahrer und speichert einen entsprechenden Code, der über die EASY-Anzeigeleuchte abgerufen werden kann.
- Falls bei zu hoher Geschwindigkeit in den Rückwärtsgang geschaltet wird, sperrt das ECU das Schaltmagnetventil, um ein Schalten in den Rückwärtsgang zu verhindern.

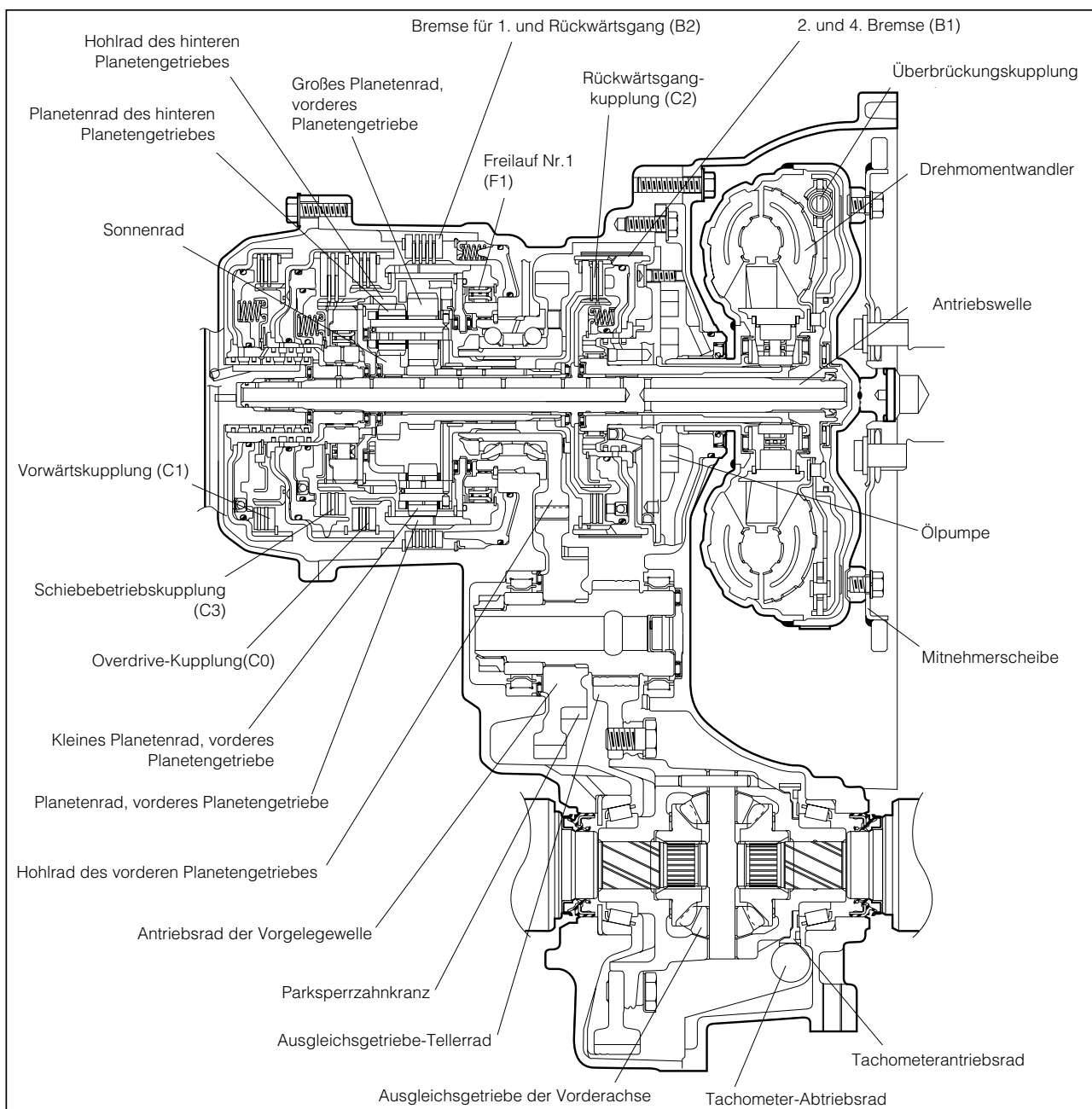

4. Ausfall eines Bremskreises

Sollte ein Bremskreis ausfallen, erfolgt der Druckaufbau im anderen Bremskreis.

Störung auf Primärkammerseite:

Wie die Abbildung zeigt, wird der Primärkolben mit dem Sekundärkolben in Kontakt gebracht. Da nun der Sekundärkolben direkt bewegt wird, erfolgt der Druckaufbau auf der Sekundärkammerseite.

Störung auf Sekundärkammerseite:

Wie die Abbildung zeigt, wird der Sekundärkolben mit dem Zylinder in Kontakt gebracht. Dadurch kann der Druck auf der Primärkammerseite aufgebaut werden.

Störung auf Primärkammerseite

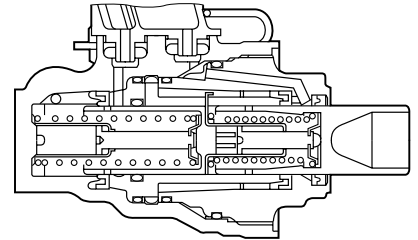

Störung auf Sekundärkammerseite

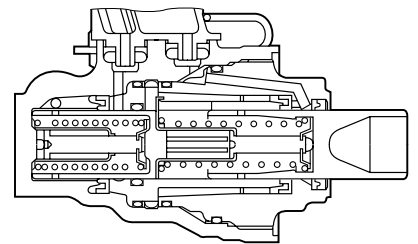

gBR00005-00004

BAUTEILE

★ : Nicht wiederverwendbares Teil

- ① Ausgleichsbehälterdeckel
- ② Membran
- ③ Membranhalterung
- ④ Filter
- ⑤ Ausgleichsbehälter
- ⑥ Halterung
- ⑦ Anschlußsitz
- ⑧ Hauptbremszylinder
- ⑨ Dichtung
- ⑩ Distanzring
- ⑪ O-Ring
- ⑫ O-Ring
- ⑬ Dichtung
- ⑭ Hauptbremszylinder-Verschlußstopfen
- ⑮ Sekundärkolben-Rückstellfeder
- ⑯ Dichtung
- ⑰ Sekundärkolben
- ⑱ O-Ring
- ⑲ O-Ring
- ⑳ Hauptbremszylinder-Kolbenführung
- ㉑ Primärkolben

10,7 - 15,7 Nm
(1 - 1,6 kgm)

gBR00006-00005

LENKRAD (TYP MIT AIRBAG)

BAUTEILE

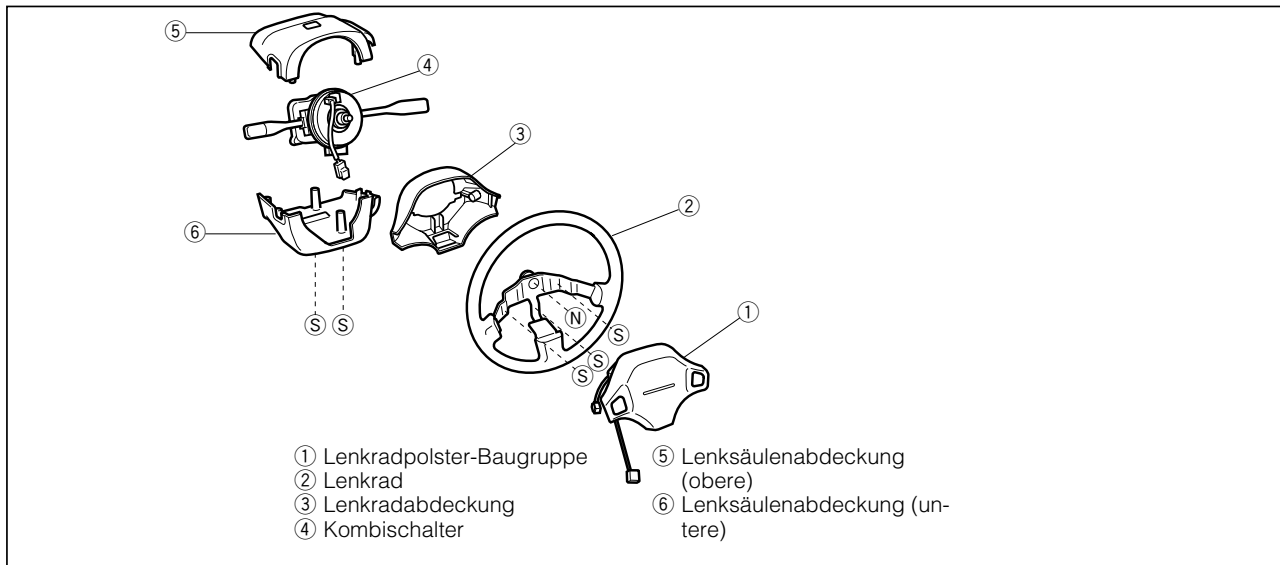

gSR00002-00012.

AUSBAU

1. Die Zündung ausschalten und das Massekabel vom Minuspol (-) der Batterie abklemmen. Das Lenkrad in Geradeausstellung bringen. Die Halteschrauben (TORX-Schrauben) rechts und links an der Lenkradabdeckung herausdrehen.
2. Das Lenkrad in Geradeausstellung bringen. Die Halteschrauben (TORX-Schrauben) rechts und links an der Lenkradabdeckung herausdrehen.

WARNUNG:

- Diese Schritte erst 60 Sekunden nach Ausschalten der Zündung unternehmen. Wird vorher mit der Arbeit begonnen, kann es zu unvorhergesehenem Auslösen des Airbags durch Stöße beim Ausbau usw. kommen.
- Beim Ausbau Gesicht, Arme und Körper von der Vorderseite des Lenkrads fernhalten.
- Das Lenkradpolster bei Schäden oder nach einem Fall keinesfalls wiederverwenden, sondern ordnungsgemäß entsorgen. Das Lenkradpolster ausschließlich durch ein neues ersetzen.

VORSICHT:

- Durch das Abklemmen des Massekabels vom Minuspol (-) der Batterie werden die Speicherinhalte der ECU-Steuerung und anderer Systeme gelöscht.

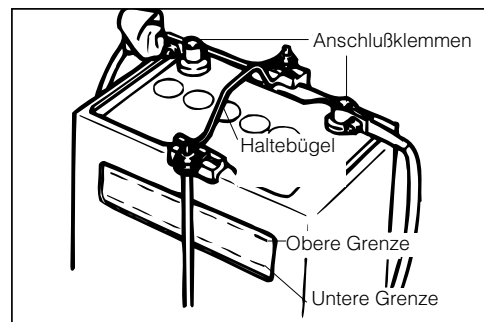

gSR00003-00002

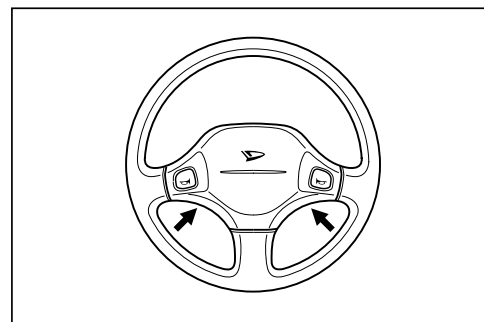

gSR00004-00003

3. Das Polster von oben her vom Lenkrad trennen. Die Steckverbinder für Airbag und Hupe auf der Rückseite des Polsters abklemmen.

WARNUNG:

- Mindestens 60 Sekunden nach Ausschalten der Zündung warten, damit sich der Sicherungskondensator für die Airbag-Stromversorgung vollständig entlädt.

gSR00003-00002

6. Den Rücksitzpolster-Freigabehebel abschrauben.
7. Das Rücksitzpolster zur Hälfte hochklappen.

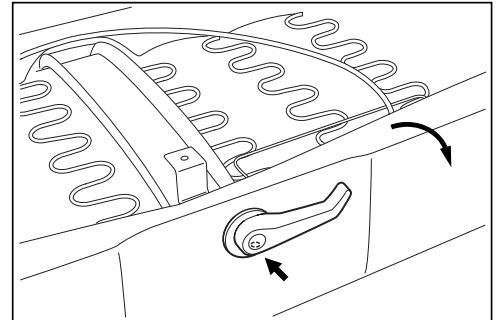

gBO00023-00019

8. Die Rücksitzlehnen-Seilzugnippel aus den Halterungen aushängen.
9. Die Rücksitzlehnen-Seilzüge entfernen.

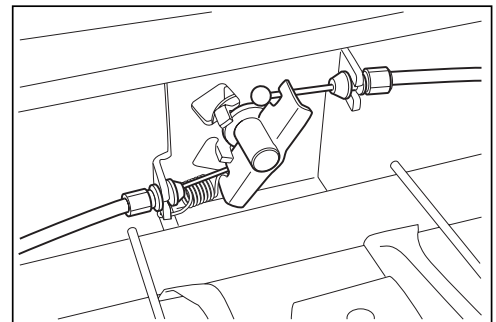

gBO00025-00020

ZUSAMMENBAU DES RÜCKSITZES

HINWEIS:

- Der Einbau erfolgt in umgekehrter Reihenfolge des Ausbaus. Daher wurde für den Einbau auf Darstellungen verzichtet. Falls erforderlich die Abbildungen für den Ausbavorgang nachschlagen.

gBO00026-00000

EINSTELLUNG DES RÜCKSITZLEHNEN-ENTRIEGELUNGSZUGS

Die Einstellmutter so positionieren, daß der Arretierstift um 26,5 mm übersteht.

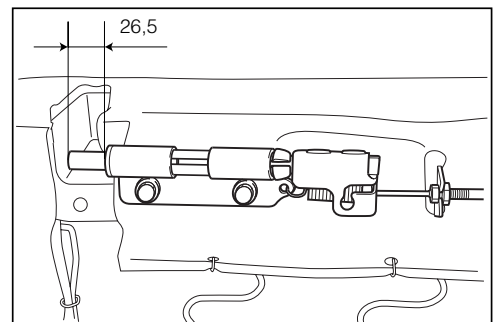

gBO00027-00021

EINBAU DES RÜCKSITZLEHNEN-ENTRIEGELUNGSZUGS

HINWEIS:

- Der Einbau erfolgt in umgekehrter Reihenfolge des Ausbaus. Daher wurde für den Einbau auf Darstellungen verzichtet. Falls erforderlich die Abbildungen für den Ausbavorgang nachschlagen.

gBO00028-00000

Kollisionssensor

Der Kollisionssensor ist vor dem Airbag-ECU angeordnet.

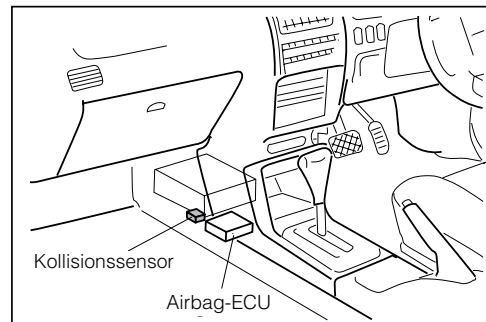

gBE00023-00020

Aufbau des Kollisionssensors

Der Sensor besteht aus einem Gewicht zur Aufprallerfassung sowie zwei elektrischen Kontakten.

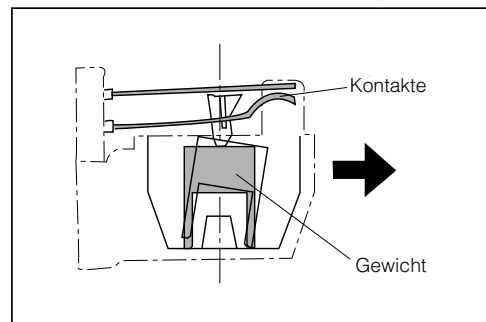

gBE00024-00021

Außerdem beinhaltet die Schaltung einen Schalter und einen Widerstand, die parallel geschaltet sind. Über das ECU liegt stets eine Spannung von fünf Volt an beiden Enden des Schaltkreises an.

Wenn im Stromkreis zwischen Sensor und ECU eine Unterbrechung auftritt, ist ein Stromfluß in den Widerstand nicht möglich. Der Sensor interpretiert dies als Unterbrechung des Schaltkreiskabelbaums und aktiviert daraufhin den Warnsummer. Bei Kurzschlüssen im Schaltkreis kann aufgrund der Funktion des Kollisionssensors nicht unterschieden werden, ob der Schalter geschlossen ist oder eine Kurzschluß vorliegt. Bei Kurzschluß im Schaltkreis sind allerdings die Schalterkontakte länger geschlossen. Infolgedessen erkennt das ECU, daß eine Störung vorliegt.

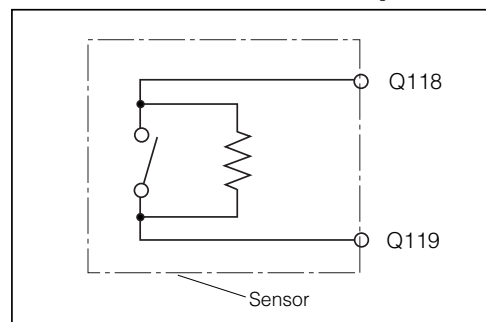

gBE00025-00022

Beim Einbau des Sensors ist mit größter Sorgfalt vorzugehen. Sensoren, die zu Boden gefallen sind, dürfen keinesfalls wiederverwendet werden, auch wenn sie äußerlich unversehrt erscheinen.

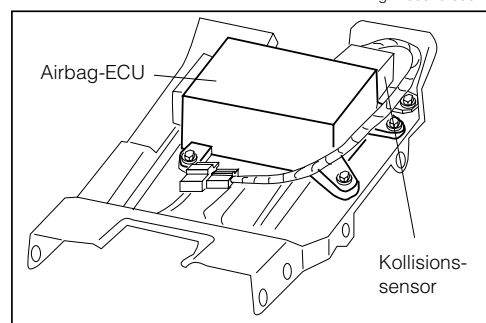

gBE00026-00023

KABELBAUME

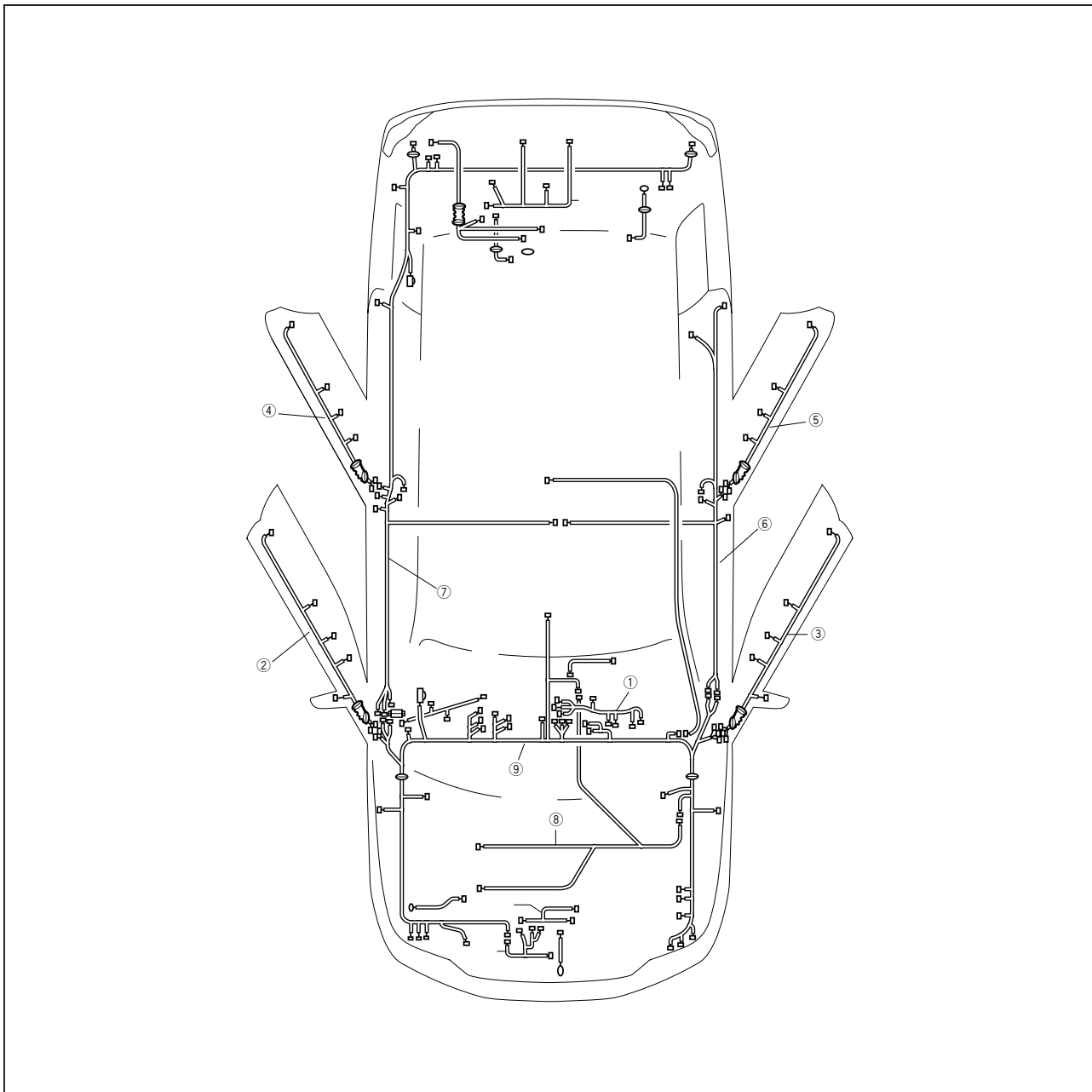

gHW00011-00010

INHALT DER STROMLAUFPLÄNE

Nr.	Bezeichnung	Seite	Nr.	Bezeichnung	Seite
①	Armaturenbrettkabel	Siehe Modell mit HE-E-Motor	⑦	Boden, Kabel	ST-17
②	Vordertürkabel, (RHD)	ST- 9	⑧	Motor, Kabel	ST-19
③	Vordertürkabel, (LHD)	ST-11	⑨	Windlauf, Kabel	ST-21
④	Hintertürkabel (rechts)	Siehe Modell mit HE-E-Motor			
⑤	Hintertürkabel (links)	Siehe Modell mit HE-E-Motor			
⑥	Türkontaktschalterkabel	ST-13			

gHW00012-00000

BODEN, KABEL (Basis-Ausführung)

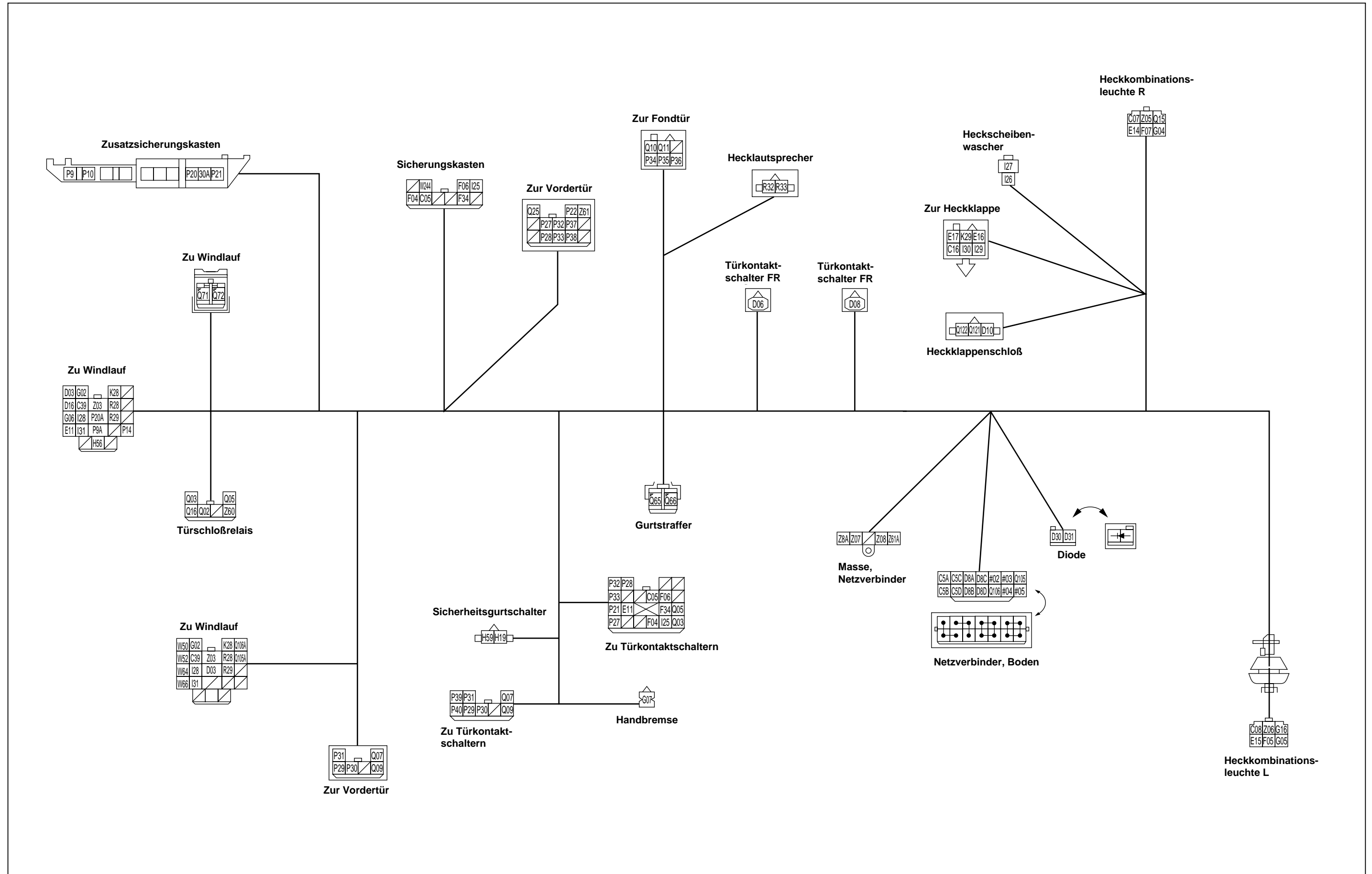

CLICK HERE TO **DOWNLOAD** THE COMPLETE MANUAL

- Thank you very much for reading the preview of the manual.
- You can download the complete manual from: www.heydownloads.com by clicking the link below



- Please note: If there is no response to CLICKING the link, please download this PDF first and then click on it.

CLICK HERE TO **DOWNLOAD** THE COMPLETE MANUAL