

**CB 80S**  
**CB 90S**  
**CB 135S**

Demolitore idraulico

## MANUALE D'OFFICINA

Numero di parte 51562821

Italiano

Dicembre 2018

© 2018 CNH Industrial Italia S.p.A. Tutti i diritti riservati.

**CASE**  
CONSTRUCTION

CLICK HERE TO **DOWNLOAD** THE COMPLETE MANUAL

- Thank you very much for reading the preview of the manual.
- You can download the complete manual from: [www.heydownloads.com](http://www.heydownloads.com) by clicking the link below



- Please note: If there is no response to CLICKING the link, please download this PDF first and then click on it.

CLICK HERE TO **DOWNLOAD** THE COMPLETE MANUAL

---

## Istruzioni di base - Officina e montaggio

### Spessori di registro

Ad ogni registrazione, selezionare gli spessori di regolazione misurandoli uno ad uno con un micrometro e sommando successivamente i valori rilevati. Non fidarsi della misurazione del pacco completo, che potrebbe non essere corretta, oppure del valore nominale indicato su ciascuno spessore.

### Guarnizioni dell'albero rotante

Per il corretto montaggio delle guarnizioni di tenuta per alberi rotanti, attenersi alle seguenti avvertenze:

1. Prima del montaggio, mantenere la guarnizione a bagno per almeno trenta minuti nello stesso olio che dovrà tamponare.
2. Pulire accuratamente l'albero e assicurarsi che la superficie di lavoro dell'albero non sia danneggiata.
3. Posizionare il labbro di tenuta rivolto verso il fluido.

**NOTA:** nel caso di labbri idrodinamici, le scanalature devono risultare orientate in modo che, considerando il senso di rotazione dell'albero, tendano a spostare il fluido verso l'interno della guarnizione.

4. Ricoprire il labbro di tenuta con uno strato sottile di lubrificante (l'olio è da preferire al grasso). Riempire lo spazio presente tra il labbro di tenuta e il labbro parapolvere delle guarnizioni a doppio labbro con grasso.
5. Inserire la guarnizione nella rispettiva sede e spingere verso il basso con un punzone con superficie di contatto piana o con un attrezzo di montaggio guarnizioni. Evitare in modo assoluto di colpirla con un martello o una mazzetta.
6. Mentre si inserisce la guarnizione, controllare che sia perpendicolare alla sede. Quando la guarnizione si è stabilizzata, assicurarsi che entri in contatto con l'elemento di spinta, se necessario.
7. Per evitare di danneggiare il labbro della guarnizione sull'albero, interporre una protezione adeguata durante il montaggio.

### Guarnizioni O-ring

Lubrificare le tenute O-ring prima di inserirle nelle sedi per evitare che le guarnizioni O-ring si rovescino e si attorciglino, pregiudicandone in tal modo la tenuta.

### Composti sigillanti

Applicare un composto sigillante sulle superfici di accoppiamento quando indicato dalla procedura. Prima di applicare il composto sigillante, preparare le superfici come indicato sulla confezione del prodotto.

### Parti di ricambio

Utilizzare esclusivamente parti originali CNH o parti originali CASE CONSTRUCTION.

Queste infatti sono le sole a garantire la stessa qualità, la stessa durata, la stessa sicurezza delle parti originali, perché sono le stesse parti montate di serie. Solo le parti originali CNH o le parti CASE CONSTRUCTION possono offrire questa garanzia.

Per tutte le ordinazioni di ricambi, fornire i seguenti dati:

- Modello macchina (denominazione commerciale) e numero di identificazione del prodotto (PIN)
- Numero di parte del componente ordinato, disponibile nel catalogo ricambi

**Pressione**

**Da libbre/pollice quadrato a chilogrammi/centimetro quadrato**

lbf/in <sup>2</sup>	0	1	2	3	4	5	6	7	8	9	lbf/in <sup>2</sup>
(psi)	kgf/cm <sup>2</sup>	kgf/cm <sup>2</sup>	kgf/cm <sup>2</sup>	kgf/cm <sup>2</sup>	kgf/cm <sup>2</sup>	kgf/cm <sup>2</sup>	kgf/cm <sup>2</sup>	kgf/cm <sup>2</sup>	kgf/cm <sup>2</sup>	kgf/cm <sup>2</sup>	(psi)
----		0.0703	0.1406	0.2109	0.2812	0.3515	0.4218	0.4921	0.5624	0.6327	----
10	0.7030	0.7733	0.8436	0.9139	0.9842	1.0545	1.1248	1.1951	1.2654	1.3357	10
20	1.4060	1.4763	1.5466	1.6169	1.6872	1.7575	1.8278	1.8981	1.9684	2.0387	20
30	2.1090	2.1793	2.2496	2.3199	2.3902	2.4605	2.5308	2.6011	2.6714	2.7417	30
40	2.8120	2.8823	2.9526	3.0229	3.0932	3.1635	3.2338	3.3041	3.3744	3.4447	40
50	3.5150	3.5853	3.6556	3.7259	3.7962	3.8665	3.9368	4.0071	4.0774	4.1477	50
60	4.2180	4.2883	4.3586	4.4289	4.4992	4.5695	4.6397	4.7100	4.7803	4.8506	60
70	4.9209	4.9912	5.0615	5.1318	5.2021	5.2724	5.3427	5.4130	5.4833	5.5536	70
80	5.6239	5.6942	5.7645	5.8348	5.9051	5.9754	6.0457	6.1160	6.1863	6.2566	80
90	6.3269	6.3972	6.4675	6.5378	6.6081	6.6784	6.7487	6.8190	6.8893	6.9596	90
100	7.0299	7.1002	7.1705	7.2408	7.3111	7.3814	7.4517	7.5220	7.5923	7.6626	100

**Da chilogrammi/centimetro quadrato a libbre/pollice quadrato**

kgf/cm <sup>2</sup>	0	1	2	3	4	5	6	7	8	9	kgf/cm <sup>2</sup>
	lbf/poll- .2(psi)	lbf/poll- .2(psi)	lbf/poll- .2(psi)	lbf/poll- .2(psi)	lbf/poll- .2(psi)	lbf/poll- .2(psi)	lbf/poll- .2(psi)	lbf/poll- .2(psi)	lbf/poll- .2(psi)	lbf/poll- .2(psi)	
----		14.22	28.45	42.67	56.90	71.12	85.35	99.57	113.80	128.02	----
10	142.25	156.47	170.70	184.92	199.15	213.37	227.60	241.82	256.05	270.27	10
20	284.50	298.72	312.95	327.17	341.40	355.62	369.85	384.07	398.30	412.52	20
30	426.75	440.97	455.20	469.42	483.65	497.87	512.10	526.32	540.55	554.77	30
40	569.00	583.22	597.45	611.67	625.90	640.12	654.35	668.57	682.80	697.02	40
50	711.25	725.47	739.70	753.92	768.14	782.37	796.59	810.82	825.04	839.27	50
60	853.49	867.72	881.94	896.17	910.39	924.62	938.84	953.07	967.29	981.52	60
70	995.74	1009.97	1024.19	1038.42	1052.64	1066.87	1081.09	1095.32	1109.54	1123.77	70
80	1137.99	1152.22	1166.44	1180.67	1194.89	1209.12	1223.34	1237.57	1251.79	1266.02	80
90	1280.24	1294.47	1308.69	1322.92	1337.14	1351.37	1365.59	1379.82	1394.04	1408.27	90
100	1422.49	1436.72	1450.94	1465.17	1479.39	1493.62	1507.84	1522.06	1536.29	1550.51	100

**Da chilogrammi/centimetro quadrato a chilopascal**

kgf/cm <sup>2</sup>	0	1	2	3	4	5	6	7	8	9	kgf/cm <sup>2</sup>
	kpa	kpa	kpa	kpa	kpa	kpa	kpa	kpa	kpa	kpa	
----		98.1	196.1	294.2	392.3	490.3	588.4	686.5	784.5	882.6	----
10	980.7	1078.7	1176.8	1274.9	1372.9	1471.0	1569.1	1667.1	1765.2	1863.3	10
20	1961.3	2059.4	2157.5	2255.5	2353.6	2451.7	2549.7	2647.8	2745.9	2843.9	20
30	2942.0	3040.1	3138.1	3236.2	3334.3	3432.3	3530.4	3628.5	3726.5	3824.6	30
40	3922.7	4020.7	4118.8	4216.9	4314.9	4413.0	4511.1	4609.1	4707.2	4805.3	40
50	4903.3	5001.4	5099.5	5197.5	5295.6	5393.7	5491.7	5589.8	5687.9	5785.9	50
60	5884.0	5982.1	6080.1	6178.2	6276.3	6374.3	6472.4	6570.5	6668.5	6766.6	60
70	6864.7	6962.7	7060.8	7158.9	7256.9	7355.0	7453.1	7551.1	7649.2	7747.3	70
80	7845.3	7943.4	8041.5	8139.5	8237.6	8335.7	8433.7	8531.8	8629.9	8727.9	80
90	8826.0	8924.1	9022.1	9120.2	9218.3	9316.3	9414.4	9512.5	9610.5	9708.6	90
100	9806.7	9904.7	10002.8	10100.8	10198.9	10297	10395.0	10493.1	10591.2	10689.2	100

**Strumenti martello**

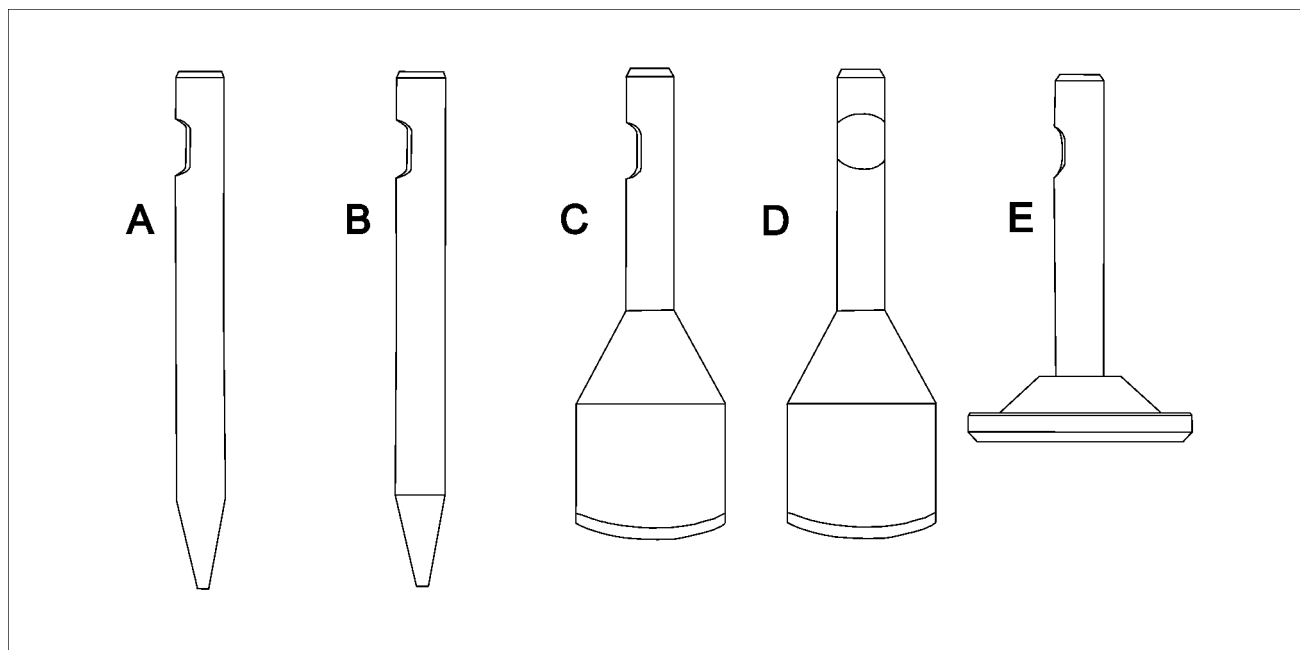

R040155 6

Tipo	Lunghezza	Peso	Diametro
A = Scalpello	<b>830 mm (32.68 in)</b>	<b>38.5 kg (84.9 lb)</b>	<b>Ø 90 mm (3.54 in)</b>
B = Punta dura	<b>830 mm (32.68 in)</b>	<b>38.4 kg (84.7 lb)</b>	<b>Ø 90 mm (3.54 in)</b>
C = Vanga per asfalto parallela	<b>840 mm (33.07 in)</b>	<b>37.7 kg (83.1 lb)</b>	<b>larghezza 210 mm (8.27 in)</b>
D = Vanga per asfalto trasversale	<b>840 mm (33.07 in)</b>	<b>37.7 kg (83.1 lb)</b>	<b>larghezza 210 mm (8.27 in)</b>
E = Piastra di costipamento	<b>800 mm (31.50 in)</b>	<b>76.6 kg (168.9 lb)</b>	<b>Ø 330 mm (12.99 in)</b>

# Contenuto

---

## Attrezzi - 89

### Martello - 700

#### DATI TECNICI

##### Martello

Dati tecnici .....	4
Dati tecnici - Accumulatore a bassa pressione .....	5
Dati tecnici - Alloggiamento .....	6
Dati tecnici - Accumulatori di pressione .....	9
Dati tecnici - Dispositivo di carica accumulatore di pressione .....	10
Dati tecnici - Parti del corpo .....	11
Dati tecnici - Valvola di regolazione pressione .....	12
- Dati tecnici - Giunti orientabili .....	13
Attrezzi speciali .....	14

#### DATI SUL FUNZIONAMENTO

##### Martello

Identificazione dei componenti .....	18
--------------------------------------	----

#### MANUTENZIONE

##### Martello

Depressurizzazione .....	19
Scaricamento - Accumulatore ad alta pressione .....	20
Scaricamento - Accumulatore a bassa pressione .....	22
Smontaggio - Alloggiamento .....	24
Montaggio - Alloggiamento .....	28
Smontaggio - Accumulatori di pressione .....	30
Montaggio - Accumulatori di pressione .....	33
Ricarica - Accumulatore di pressione .....	37
Smontaggio - Parti del corpo .....	40
Montaggio - Parti del corpo .....	43
Smontaggio - Valvola di regolazione pressione .....	46
Montaggio - Valvola di regolazione pressione .....	48
Smontaggio - Giunti orientabili .....	51
Montaggio - Giunti orientabili .....	53

## Martello - Dati tecnici - Valvola di regolazione pressione

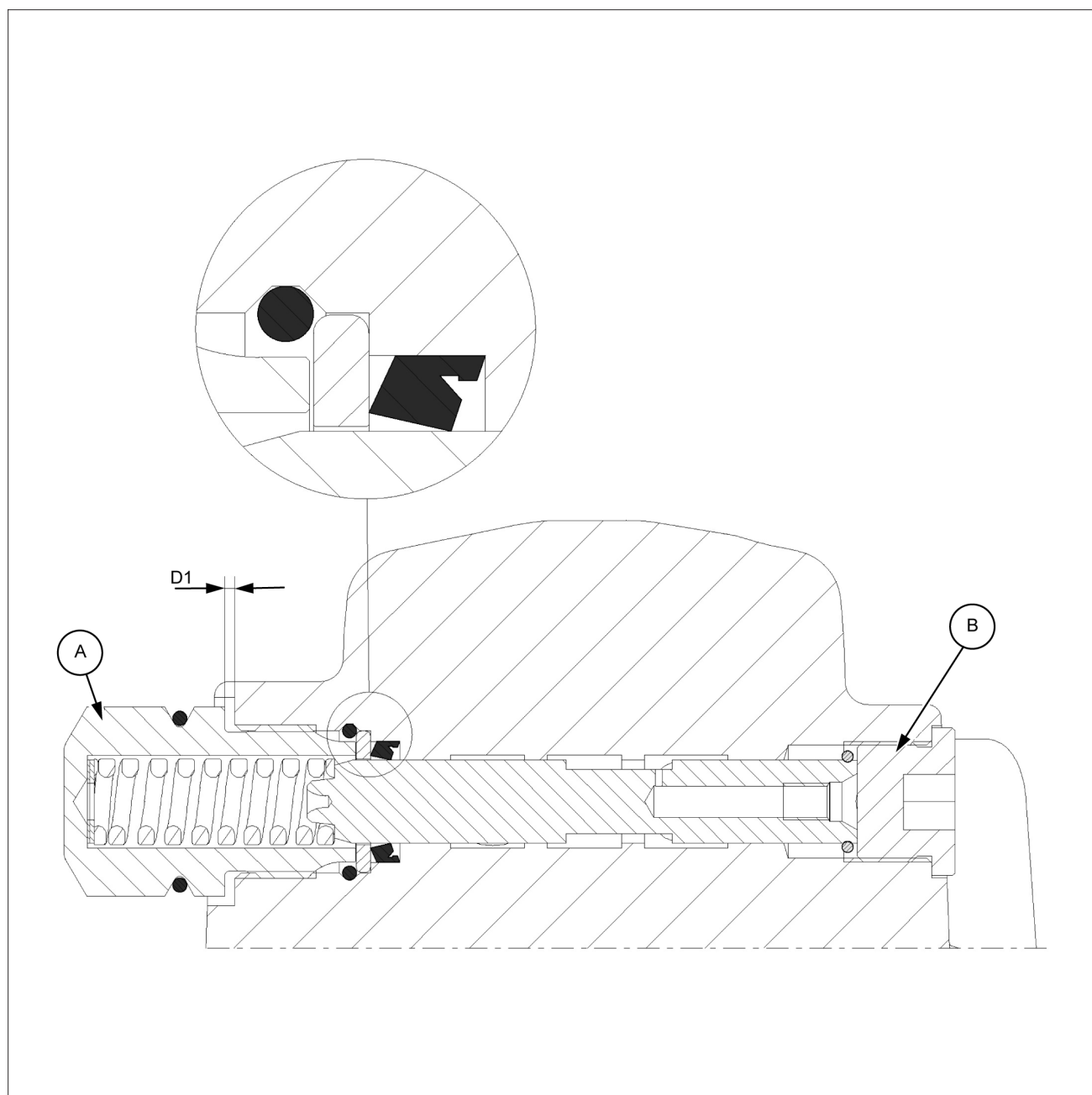

SMIL18CEX2010GB 1

Componente	Coppia di serraggio
Alloggiamento molla (A)	<b>200 N·m (148 lb ft)</b>
Tappo flangiato (B)	<b>120 N·m (89 lb ft)</b>

Componente	Regolazione
Spazio tra corpo e alloggiamento della molla (D1)	<b>2.0 mm (0.08 in)</b> (CB 80 e CB 135) <b>0.5 mm (0.02 in)</b> (CB 90)

Componente	Lubrificanti
Guarnizioni, O-ring e cavità all'interno dell'alloggiamento della molla	Grasso per anelli toroidali
Spola e alesaggio valvola, alloggiamento molla e filettature tappo flangiato	Olio idraulico

## Martello - Scaricamento - Accumulatore a bassa pressione

**⚠ AVVERTENZA:**

Non smontare il martello prima di scaricare la pressione dagli accumulatori.

### Modello CB 80, CB 90 e CB 135 tipo "S"

1. Rimuovere il tappo di protezione in gomma e svitare il tappo di protezione antipolvere dal raccordo riempimento dell'accumulatore.
2. Aprire con cautela il tappo di riempimento e far fuoriuscire il gas azoto.

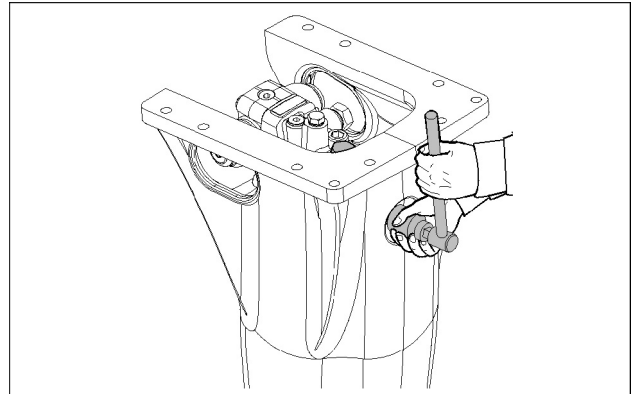

SMIL18CEX2054AA 1

3. Quando il gas è completamente uscito, rimuovere il tappo di riempimento e l'anello USIT.

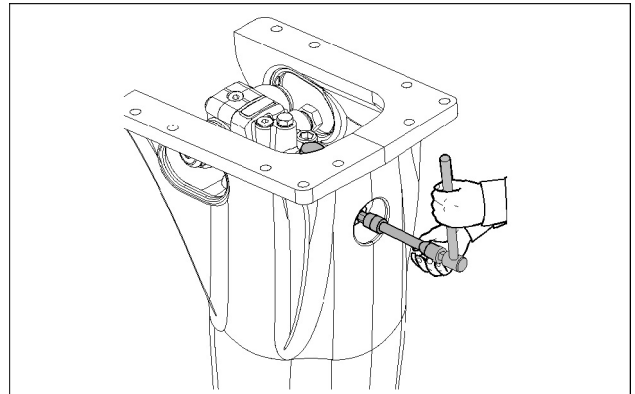

SMIL18CEX2055AA 2

13. Tramite l'utilizzo di un martello di plastica, picchiare leggermente il bordo del coperchio dell'accumulatore per rimuovere il coperchio dell'accumulatore a bassa pressione dal cilindro.

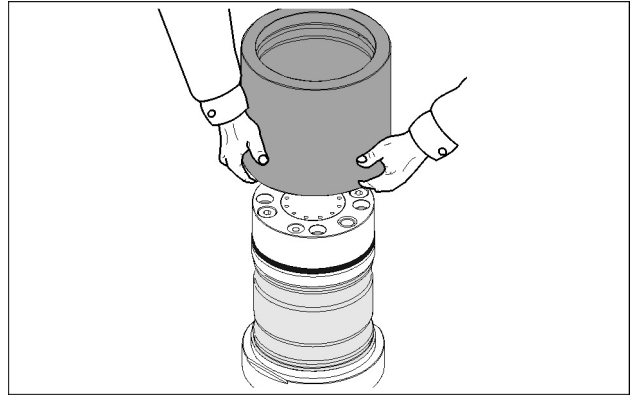

SMIL18CEX1975AA 8

14. Togliere la guarnizione di tenuta.

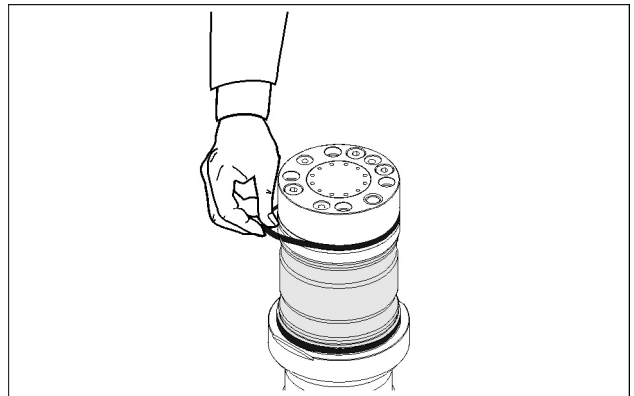

SMIL18CEX1976AA 9

15. Rimuovere la membrana dell'accumulatore a bassa pressione.

**NOTA:** se necessario, la vecchia membrana può essere rimossa tagliandola longitudinalmente. Fare attenzione a non graffiare le superfici del cilindro.

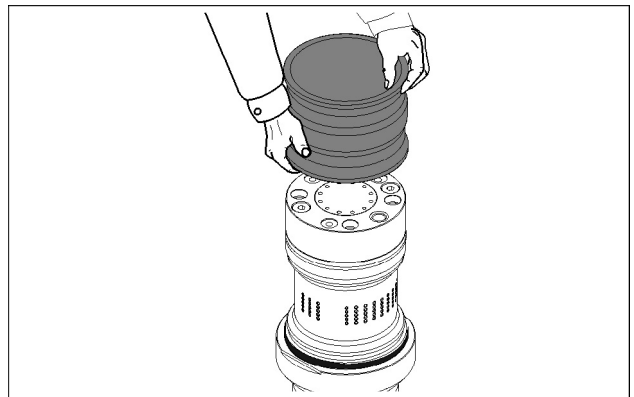

SMIL18CEX1977AA 10

16. Rimuovere l'O-ring.

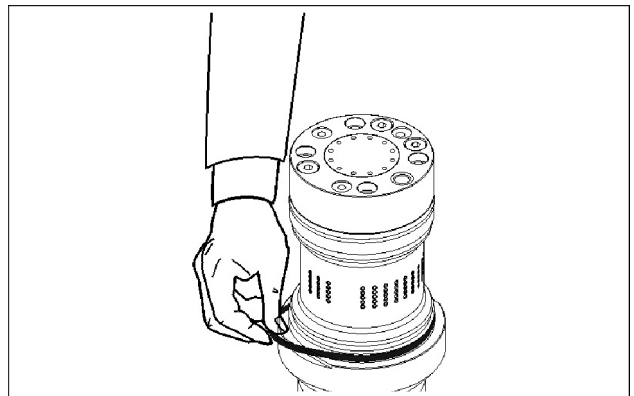

SMIL18CEX1978AA 11

10. Rimuovere l'anello toroidale dal supporto della guarnizione.

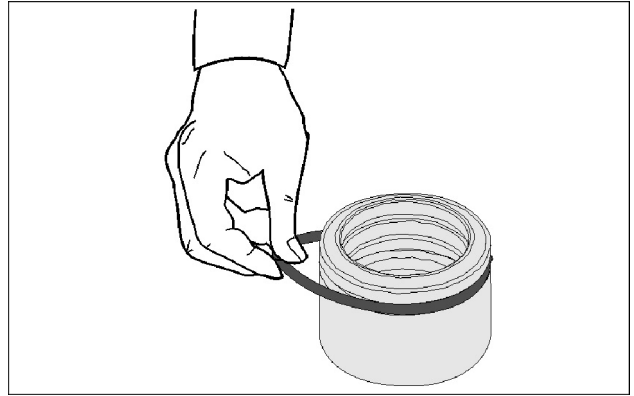

SMIL18CEX2002AA 8

5. Togliere i giunti a snodo e gli O-ring.

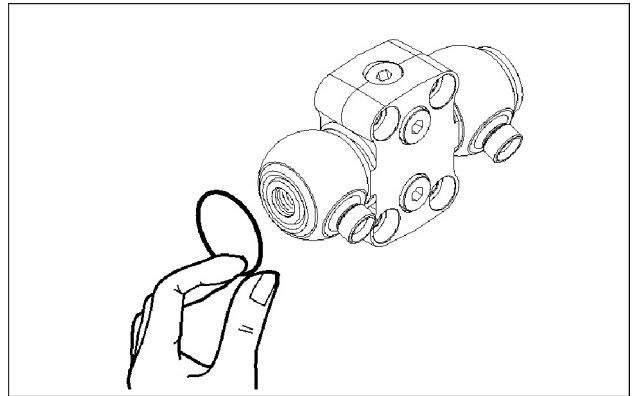

SMIL18CEX2025AA 4

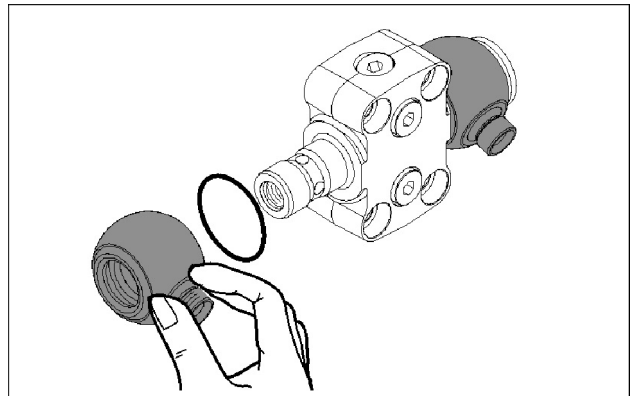

SMIL18CEX2026AA 5

6. Rimuovere l'O-ring dalle viti dell'estremità del giunto a nodo.

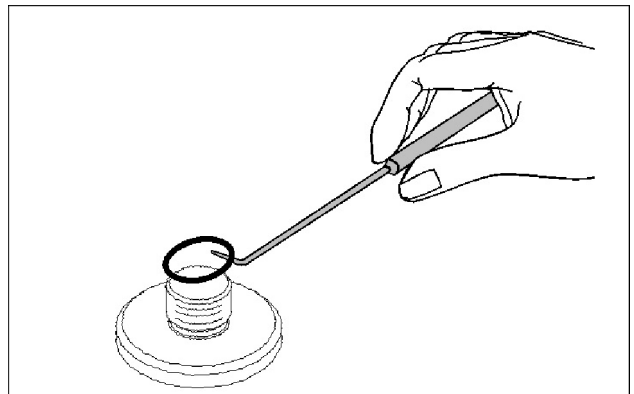

SMIL18CEX2027AA 6

7. Rimuovere le guarnizioni dai giunti a snodo.

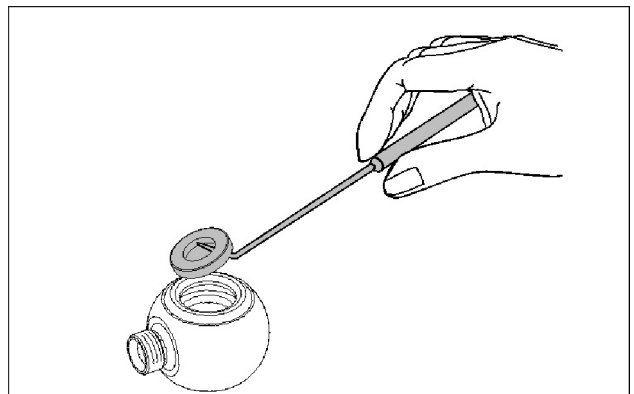

SMIL18CEX2028AA 7

CLICK HERE TO **DOWNLOAD** THE COMPLETE MANUAL

- Thank you very much for reading the preview of the manual.
- You can download the complete manual from: [www.heydownloads.com](http://www.heydownloads.com) by clicking the link below



- Please note: If there is no response to CLICKING the link, please download this PDF first and then click on it.

CLICK HERE TO **DOWNLOAD** THE COMPLETE MANUAL