



# Kullanım Kılavuzu

Seri numarası aralığı

**GTH-5021 R**

Stage 3A

Stage 3B

Başlangıç seri no.: GTH5021R14-101

Orijinal talimatların tercümesi

Birinci Baskı

İkinci Basım

Parça No. 57.0009.0665

CLICK HERE TO **DOWNLOAD** THE COMPLETE MANUAL

- Thank you very much for reading the preview of the manual.
- You can download the complete manual from: [www.heydownloads.com](http://www.heydownloads.com) by clicking the link below



- Please note: If there is no response to CLICKING the link, please download this PDF first and then click on it.

CLICK HERE TO **DOWNLOAD** THE COMPLETE MANUAL

# Genel Güvenlik Stage 3B

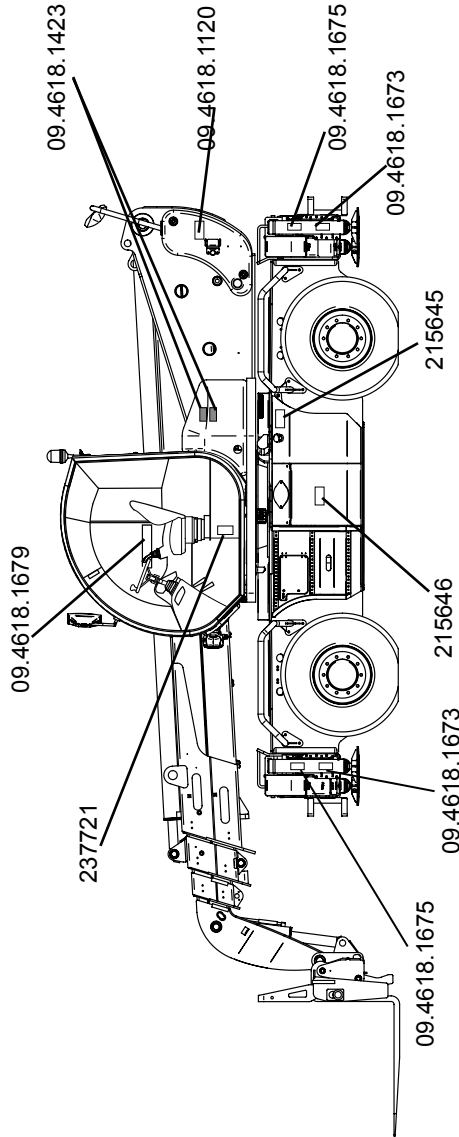
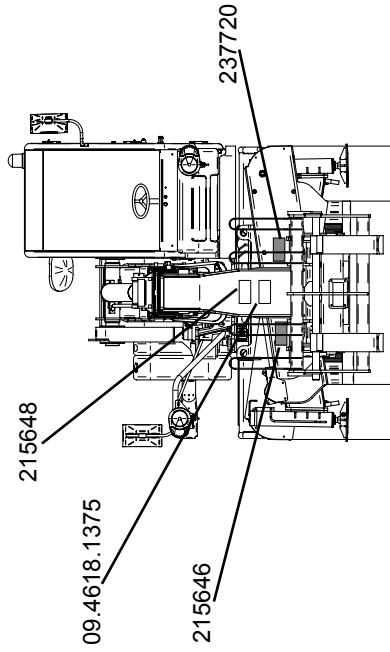

09.4618.1679

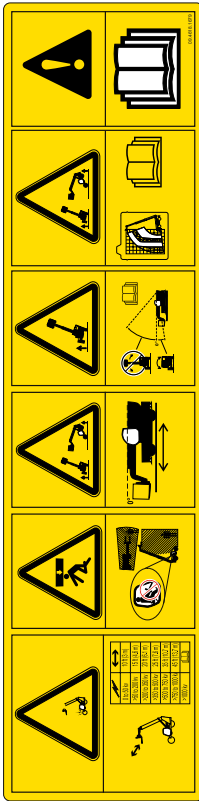

09.4618.1423

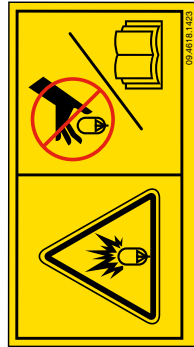

215645



09.4618.1375

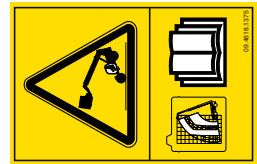

215648

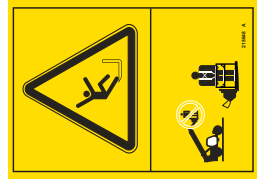

237721

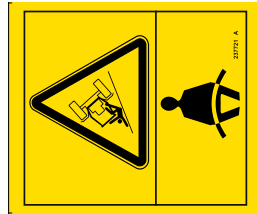

237720

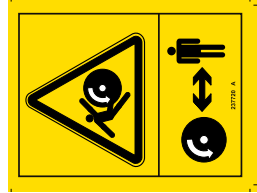

215646

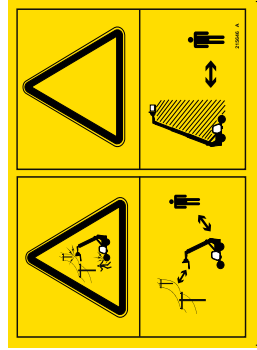

## Güvenlik Önlemleri

### ▲ İş elbiseleri

Çalışma esnasında ancak özellikle makinenin bakım ve onarımı sırasında operatörler uygun koruyucu giysiler giymelidir:

- İş elbiseleri ya da başka rahat kıyafetler. Operatörler, makinenin hareketli parçalarına takılabilecek nesnelere taşımamalı ya da kolları bol kıyafetler giymemelidir.
- Koruyucu kask.
- Koruyucu eldivenler.
- İş ayakkabıları.

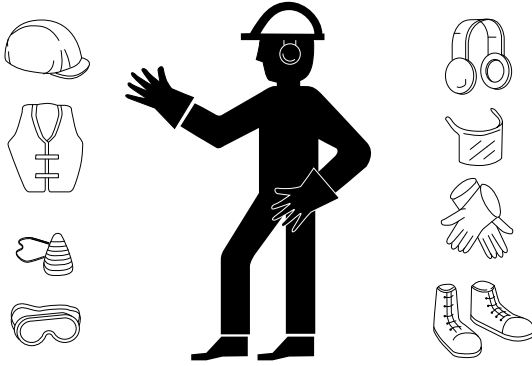

### ▲ Kişisel koruyucu ekipman

Özel çalışma koşullarında aşağıdaki kişisel koruyucu ekipmanlar kullanılmalıdır:

- Solunum seti (ya da toz maskesi).
- Kulak koruyucular ya da eşdeğer ekipman.
- Koruyucu gözlükler ya da yüz maskeleri.

Yalnızca iyi durumda olan tip onaylı iş elbiseleri giyin.

## Kumandalar Stage 3B

### 1 Düşük motor yağ basıncı gösterge lambası

Bu lamba yandığında, motor yağ basıncının çok düşük olduğunu ve makinede hasara neden olabileceğini gösterir. Makineyi kullanmayı bırakın ve bakımını yapın.

### 3 Hidrolik yağ filtresi tıkalı gösterge lambası

Bu lamba yandığında, hidrolik yağ filtresinin tıkalı olduğunu ve makinede hasara neden olabileceğini gösterir. Makineyi kullanmayı bırakın ve bakımını yapın.

### 4 Düşük hidrolik yağ seviyesi gösterge lambası

Bu lamba yandığında, hidrolik yağ seviyesinin çok düşük olduğunu ve makinede hasara neden olabileceğini gösterir. Doldurun ve varsa yağ kaçaıklarını giderin.

### 5 Denge ayakları indirildi gösterge lambası

Bu lamba yandığında, dört denge ayağının tamamen indirildiğini gösterir.

### 7 Dizel parçacık filtresi gösterge lambası

Bu lamba yandığında DPF'nin yenilenmesi gerektiğini gösterir. Makineyi güvenli bir yere park edin, DPF düğmesine basın ve tamamlayıcı motor kullanım kılavuzunda yer alan DPF değiştirme talimatlarına bakın.

### 8 DPF devre dışı gösterge lambası

Bu lamba yandığında, yenileme işleminin engellendiğini gösterir.

### 9 Yüksek egzoz sistemi sıcaklığı gösterge lambası

Bu lamba yandığında, yenileme işleminin yapılmakta olduğunu ve emisyon sistemi sıcaklıklarının yükseldiğini gösterir.

### 10 Motor hava filtresi tıkalı gösterge lambası

Bu lamba yandığında, motor hava filtresi tıkanmıştır, hava filtresi kartuşunu temizleyin ya da değiştirin.

### 11 DPF Uyarısı gösterge lambası

Bu lamba motordaki bir sorunla ilgili ikazda bulunmak için yanar. Sorunu belirlemek için "Motor Lambası Mantiği" bölümüne bakın.

### 12 Motorda Kritik Arıza gösterge lambası

Bu lamba motorla ilgili bir sorunla ilgili ikazda bulunmak için yanar. Sorunu belirlemek için "Motor Lambası Mantiği" bölümüne bakın.

### 15 Yüksek soğutucu sıcaklığı gösterge lambası bulunan motor soğutucu hararet göstergesi

Gösterge kırmızıya ulaştığında, motor soğutucu çok sıcaktır ve motorda hasara neden olabilir. Kullanmayı bırakın ve motorun bakımını yapın.

### 19 Yüksek hidrolik yağ sıcaklığı gösterge lambası

Bu, depodaki hidrolik yağ sıcaklığının motorda hasara neden olabileceğini gösterir. Makineyi kullanmayı bırakın ve bakımını yapın.

### 22 Fren basıncı düşük gösterge lambası

Fren devresinin basıncı doğru çalışmayacak kadar düştüğünde ve motor hasarına neden olabileceğinde yanar. Makineyi kullanmayı bırakın ve bakımını yapın.

## Denetimler

Parça No.	Etiket Açıklamaları	Adet
09.4618.1644	Etiket - Yük Çizelgesi Çatal Tarafı	1
09.4618.1643	Etiket - Yük Çizelgesi Çatal 360° Denge Ayakları Üzerinde	1
09.4618.1696	Etiket - Yük Çizelgesi Kanca 360° Denge Ayakları Üzerinde	1
09.4618.1697	Etiket - Yük Çizelgesi Kanca Ön	1
09.4618.1698	Etiket - Yük Çizelgesi Kanca Yan	1
09.4618.1699	Etiket - Yük Çizelgesi 900 kg Jib 360° Denge Ayakları Üzerinde	1
09.4618.1700	Etiket - Yük Çizelgesi 900 kg Jib Ön	1
09.4618.1701	Etiket - Yük Çizelgesi 900 kg Jib Yan	1
09.4618.1702	Etiket - Yük Çizelgesi 2000 kg Jib 360° Denge Ayakları Üzerinde	1
09.4618.1703	Etiket - Yük Çizelgesi 2000 kg Jib Ön	1
09.4618.1704	Etiket - Yük Çizelgesi 2000 kg Jib Yan	1
09.4618.1705	Etiket - Yük Çizelgesi 4000 kg Vinç 360° Denge Ayakları Üzerinde	1
09.4618.1706	Etiket - Yük Çizelgesi 4000 kg Vinç Ön	1
09.4618.1707	Etiket - Yük Çizelgesi 4000 kg Vinç Yan	1
09.4618.1708	Etiket - Yük Çizelgesi Kepçe 360° Denge Ayakları Üzerinde	1
09.4618.1709	Etiket - Yük Çizelgesi Kepçe Ön	1
09.4618.1710	Etiket - Yük Çizelgesi Kepçe Yan	1
09.4618.1711	Etiket - Yük Çizelgesi 3P700 REM4400 Personel platformu Denge ayakları üzerinde (AB Pazarı için DEĞİL)	1
09.4618.1712	Etiket - Yük Çizelgesi 2P300 F Personel platformu Denge ayakları üzerinde (AB Pazarı için DEĞİL)	1
09.4618.1827	Etiket - Yüksek basınç kullanmayın	2

## Çalıştırma Talimatları

### DPF Yenileme

Dizel Parçacık Filtresi göstergesi lambası 7 yandığında, operatörün aşağıdaki talimatları izleyerek DPF yenileme işlemini başlatması gerekir:

- i Dış mekanda:
  - sağlam düz zeminde
  - engellerin ya da trafiğin olmadığı
  - yanıcı maddelerin bulunmadığı
  - patlayıcı ortamların bulunmadığı güvenli bir park yeri seçin
- ii El frenini çekin.
- iii Vites kolunu boşa alın.
- iv Motoru ısıtın; soğutucu sıcaklığı en az 75°C'ye ulaşmalıdır.
- v Motoru açık bırakın.
- vi DPF düğmesine basarak DPF yenileme işlemini başlatın: yüksek egzoz sistemi sıcaklığı göstergesi lambası 9 sabit şekilde yanmaya başlar ve motor devri 1200 rpm'e çıkar.
- vii Egzoz susturucusu alanından uzak durun.
- viii Makineyi gözetimsiz bırakmayın.
- ix Alana işaret levhası yerleştirin.
- x Makine yaklaşık 30 dakika açık havada park halinde bırakılmalıdır.
- xi Gerekirse, yenileme işlemi DPF düğmesine basılarak durdurulabilir ve ardından yeniden başlatılabilir.

xii Yenileme işlemi tamamlandığında, yüksek egzoz sistemi sıcaklığı göstergesi lambası 9 yanacak ve motor rölantide çalışacaktır.

xiii DPF yenileme işlemi sırasında:

- yük taşımayın
- patlayıcı ortamlardan kaçının
- yanıcı maddelerden kaçının

DPF göstergesi lambası hızlı yanıp sönmeye başladığında ve Motorda Kritik Arıza göstergesi lambası sabit kırmızı ışık olduğunda operatörün kalifiye bir servis teknisyenine başvurması gerekmektedir.

## Çalıştırma Talimatları

### Motor Durumu Göstergesi

DPF Uyarı gösterge lambası ve/veya Motor Kritik Arıza gösterge lambası yanmışsa servis personeli ile irtibat kurun.

### Her Kullanım Sonrasında

- 1 Sert ve düz bir zemin, herhangi bir engelin veya kalabalığın olmadığı güvenli bir park alanı seçin.
- 2 Denge ayaklarını geri çekin.
- 3 Bomu toplanmış konuma geri çekin ve indirin.
- 4 Vites kolunu boşa alın.
- 5 El frenini çekin.
- 6 Döner üst yapı kilitleme pimini ayarlayın.
- 7 Kontak anahtarını kapalı konuma getirin ve yetkisiz kullanımı engellemek için anahtarı çıkartın.

### Yol ya da sahada nakil

Karayollarında seyahat ederken, bölgesel ya da ulusal karayolu yönetmeliklerine harfiyen uyun. Karayollarında seyahat etmeden önce aşağıdaki önlemlerin alınmış olmasını sağlayın:

- Motoru çalıştırın.
- Arka tekerlekleri şasi ile hizalayın.
- Döner üst yapıyı kilitleme pimi ile kilitleyin.
- Asma çatalları aşağıda gösterildiği gibi toplayın.

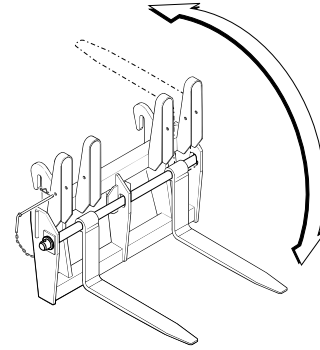

Asma çatallar geriye doğru sallandığında, makine hasar görebileceğinden çatal sallantı silindirin hareket ettirmeyin.

- Bomu geri çekin ve indirin.
- **Çalışma-sahası/Yol/Platform** selektörünü "**Yol moduna**" alın.
- Lambalar, korna ve dönüş sinyallerinin çalışır durumda olduğundan emin olun.
- Makinenin transfer hızı, motor devrine bağlı olacaktır.

**⚠** Karayollarında seyire yalnızca makine yüksüz halde iken izin verilir. Makineyi römork çekmek için kullanmayın.

## Bakım

### Motor Soğutucu Seviyesinin Kontrolü - Sıvı Soğutmalı Modeller



Motor soğutucunun uygun seviyede olması motorun hizmet ömrü açısından önemlidir. Yetersiz soğutucu seviyesi motorun soğutma kapasitesini olumsuz etkiler ve motor bileşenlerine zarar verir. Günlük kontroller, denetleyen kişinin soğutucu düzeyinde soğutma sistemi sorunlarına işaret eden değişiklikleri belirlemesine yardımcı olur.

- 1 Radyatörün üst tarafında bulunan seviye müşirini görsel olarak kontrol edin.
- ⊙ Sonuç: Sıvı seviyesi, seviye müşirinin yarısında olmalıdır.
- ⚠ Bedensel Yaralanma Tehlikesi. Radyatör içindeki sıvılar basınçlı ve son derece sıcaktır. Kapağı çıkarırken ve sıvı eklerken dikkatli olun.

### Aynaların Kontrolü

Dolaylı görüş yardımcılarının kullanılması iş yeri görüş mesafesi açısından önemlidir.

1. Aynaların tümünü çalışır durumda olduklarından, temiz ve kirden arınmış olduklarından emin olmak üzere görsel olarak inceleyin.

### Akü Kontrolü



Makineden yeterli performans elde etmek ve çalışma güvenliği sağlamak için akünün iyi durumda olması şarttır. Yetersiz sıvı düzeyi ve hasarlı kablo ve bağlantılar bileşenin hasar görmesine veya tehlikeli durumlara neden olabilir.

- ⚠ Elektrik çarpma tehlikesi. Sıcak veya akım bulunan devrelerle temas, ölüme veya şiddetli yaralanmalara yol açabilir. Yüzüklerinizi, saatinizi veya diğer takılarınızı çıkartın.
  - ⚠ Bedensel yaralanma tehlikesi. Aküler asit içermektedir. Akü asidinin dökülmesine izin vermeyin ve akü asidiyle temastan kaçınin. Dökülen akü asidini sodyum bikarbonat ve suyla nötralize edin.
- 1 Koruyucu giysiler giyin ve gözlük takın.
  - 2 Akü kablo bağlantılarının sıkı ve aşınmamış olmasına dikkat edin.
  - 3 Akü tutma braketlerinin yerinde ve sabit olduğundan emin olun.

Not: Terminal koruyucuları ve aşınmayı önleyici sızdırmazlık maddesinin eklenmesi, akü uçlarında ve kablolarda aşınmanın engellenmesine yardımcı olur.

## Donanımlar

Ağırlık merkezi ve yük stabilitesini göz önünde bulundurarak, yükün doğru kaldırma noktalarını belirleyin.

Teleskopik taşıyıcı çerçevesi dengelemesini, sallanan yükü eşitlemek ya da yükü kaldırıldıktan sonra ayarlamak için kullanmayın.

Sabit ya da engellenmiş yükleri hareket ettirmeye çalışmayın.

Teleskopik taşıyıcıyı üzerinde asılı yük varken gözetimsiz bırakmayın.

Seyir yönündeki görüş mesafesini korurken bomu ve yükü mümkün olduğunca aşağıda tutun.

Asılı bir yükte yürüyüş hızını (2 mph / 3,2 km/sa.) aşmayın.

Yükün dengesini kaybetmesi ya da sallanmasını önlemek yavaşça kalkın, ilerleyin, dönün ve durun.

Seyir esnasında yükü yeniden konumlandırmak için kumandaların hiçbirisini kullanmayın. Yükü yeniden konumlandırmaya çalışmadan önce kademeli olarak tamamen durun.

Yokuşlardan geçmeye çalışmayın, yük merkezi devrilme çizgisine doğru kayacak ve denge bozulacaktır.

Yük merkezi devrilme çizgisine doğru kayacağı ve denge bozulacağından yokuşlardan çıkarken ya da inerken dikkatli olun.

Eğimli yerlerde park etmeyin.

Malzeme yüklü olduğu halde yokuşta giderken, ileri vitesle alın ve yük mümkün olan en alçak pozisyonda iken ilerleyin.

Malzeme yüklü iken yokuş aşağı inerken geri vitesle ilerleyin.

Boş kepçe ile yokuş çıkarken geri vitesle gidin.

Boş kepçe ile yokuş aşağı inerken ileri vitesle gidin.

Asılı yüklerin sallanmasına izin vermeyin.

Kancalanmış olan yükleri sürüklemeyin.

Asılı bir yükte dinamik kuvvet ve bunun sonucunda da makine dengesi üzerinde öngörülemez etki bulunmaktadır, dikkatli şekilde çalıştırın.

Sabit kanca yanda açıklanan yükü desteklemek üzere tasarlanmıştır. Maksimum taşıma kapasitesi, üzerinde bulunduğu taşıyıcının nominal kapasite değerine karşılık gelmekte olup, ekipmanla birlikte verilen yük çizelgelerinde belirtilir.

### Düşme Tehlikeleri

Personel kaldırmayın ya da taşımayın.

İnsanları kaldırmak ya da taşımak için kepçeyi kullanmayın.

CLICK HERE TO **DOWNLOAD** THE COMPLETE MANUAL

- Thank you very much for reading the preview of the manual.
- You can download the complete manual from: [www.heydownloads.com](http://www.heydownloads.com) by clicking the link below



- Please note: If there is no response to CLICKING the link, please download this PDF first and then click on it.

CLICK HERE TO **DOWNLOAD** THE COMPLETE MANUAL