

INSTRUCTIONS D'ORIGINE - conformément à la directive 2006/42/CE, Annexe I, 1.7.4.1

SR270

SV340

Stage IV

Mini-chargeuse série Alpha

Numéro d'identification produit NHM435463 et suivants

TR340

TV380

Stage IV

Chargeur sur chenilles compact série Alpha

Numéro d'identification produit NHM435463 et suivants

MANUEL DE L'UTILISATEUR

Référence **48064810**

I. édition Français

Août 2017



CLICK HERE TO **DOWNLOAD** THE COMPLETE MANUAL

- Thank you very much for reading the preview of the manual.
- You can download the complete manual from: www.heydownloads.com by clicking the link below



- Please note: If there is no response to CLICKING the link, please download this PDF first and then click on it.

CLICK HERE TO **DOWNLOAD** THE COMPLETE MANUAL

Compatibilité électromagnétique (CEM)

Cette machine satisfait strictement aux normes européennes sur les émissions électromagnétiques. L'ajout d'un équipement ne répondant pas aux normes requises peut entraîner un risque d'interférences. Comme ces interférences peuvent entraîner de graves dysfonctionnements de la machine et/ou créer des situations dangereuses, suivre les instructions suivantes :

- chaque pièce de non- CASE CONSTRUCTION équipement utilisée sur la machine porte la marque CE.
- La puissance maximum de l'équipement d'émission (radio, téléphones, etc.) ne doit pas dépasser les limites imposées par les autorités nationales du pays où la machine est utilisée.

Le non-respect de ces instructions aura pour effet d'annuler la garantie CASE CONSTRUCTION.

Traitement d'échappement de réduction catalytique sélective (SCR) - Présentation du produit

Qu'est-ce que la réduction catalytique sélective (SCR) ?

Votre moteur FPT Industrial S.p.A. est équipé de composants supplémentaires pour être conforme aux exigences nationales et locales relatives aux émissions de gaz d'échappement. Les principaux composants du système SCR comprennent le catalyseur SCR, l'unité d'injection du fluide pour échappement diesel (DEF)/AdBlue®, le réservoir de DEF/AdBlue® et l'unité de contrôle de dosage de DEF/AdBlue®.

Comment fonctionne la réduction catalytique sélective (SCR) ?

Pendant la phase de combustion, des molécules nocives d'oxyde d'azote (NO_x) se forment dans l'échappement. Par l'injection d'une solution de DEF/AdBlue® dans l'échappement en amont du catalyseur, le NO_x peut être transformé en ses éléments primaires, l'azote et l'eau, qui par contre ne sont pas nocifs. C'est ce qui se passe lorsque les molécules de NO_x réagissent à l'intérieur du catalyseur avec la chaleur générée par le moteur et l'ammoniac dans la solution de DEF/AdBlue®.

AVIS: Le catalyseur SCR sera endommagé si le tracteur fonctionne sans charge au ralenti pendant plus de **6 h**.

Lorsque le moteur fonctionne à froid, avec un liquide de refroidissement froid et à des températures ambiantes basses, la vapeur d'eau est visible depuis l'échappement. La vapeur d'eau ressemble à de la vapeur ou à une légère fumée blanche et se dissipe lorsque les composants du moteur et de la machine chauffent. Cette vapeur d'eau est considérée comme normale.

REMARQUE: Après l'arrêt du moteur, le système SCR effectue un cycle de purge qui prolonge le fonctionnement du module d'alimentation de jusqu'à 70 secondes. Cela est considéré comme normal et ne nécessite aucune action de la part de l'opérateur.

Qu'est-ce que le système DIESEL EXHAUST FLUID (DEF)/AdBlue® ?

Le DEF/AdBlue® est une solution d'urée aqueuse transparente, incolore, non toxique (**32.5%**), avec une légère odeur d'ammoniacque. Cette solution est utilisée pour réduire par réaction chimique les émissions de NO_x des véhicules diesel à utilisation intensive. Le DEF/AdBlue® n'est ni explosif, ni nocif pour l'environnement. Le DEF/AdBlue® est classé dans la catégorie des liquides transportables présentant le minimum de risques.

La norme internationale **ISO 22241-1** définit la qualité du DEF/AdBlue®.

5. Engager le frein de stationnement.
6. Vérifier que le système de verrouillage fonctionne en déplaçant les commandes en dehors de la position de neutre. Si le moindre mouvement se produit, ne pas faire fonctionner la machine. Stationner la machine, couper le moteur et contacter le concessionnaire agréé pour obtenir de l'aide.
7. Arrêter le moteur et retirer la clé le cas échéant.
8. Sortir de l'engin.
9. Placer des cales de roue si nécessaire.

Si, en raison de circonstances exceptionnelles, l'opérateur décide de maintenir le moteur en marche en quittant son poste, il doit respecter les précautions suivantes :

1. Faire tourner le moteur au ralenti bas.
2. Abaisser les bras de chargeur et les équipements au sol.
3. Placer toutes les commandes au point mort.
4. Appuyer sur le bouton Operate sur le tableau de bord, ce qui devrait désactiver l'entraînement d'avancement et les commandes hydrauliques du chargeur.

AVERTISSEMENT

Certains composants peuvent continuer à fonctionner après le désengagement des systèmes d'entraînement.

Assurez-vous que tous les systèmes d'entraînement ont été désengagés.

Le non-respect de ces instructions pourrait entraîner des blessures graves, voire mortelles.

W0113A

5. Engager le frein de stationnement.
6. Vérifier que le système de verrouillage fonctionne en déplaçant les commandes en dehors de la position de neutre. Si le moindre mouvement se produit, ne pas faire fonctionner la machine. Stationner la machine, couper le moteur et contacter le concessionnaire agréé pour obtenir de l'aide.
7. Sortir de l'engin.

Sécurité générale relative à l'entretien

Veiller à ce que la zone réservée à l'entretien de la machine soit toujours propre et sèche. Nettoyer les éclaboussures de liquide.

Procéder à l'entretien de la machine sur une surface ferme et plane.

Poser les diverses protections après l'entretien de la machine.

Fermer toutes les trappes d'accès et poser tous les panneaux après l'entretien de la machine.

Ne pas essayer de nettoyer, lubrifier, dégager la moindre obstruction ou d'effectuer des réglages sur la machine lorsque cette dernière est en mouvement ou lorsque le moteur tourne.

S'assurer que la zone de travail est exempte d'outils, de pièces, de toute autre personne, d'animaux domestiques etc. avant d'utiliser la machine.

Des vérins hydrauliques non soutenus peuvent perdre en pression et faire chuter l'équipement, causant alors un risque d'écrasement. Ne pas laisser l'équipement en position relevée lorsque le véhicule est en stationnement ou pendant son entretien, à moins qu'il soit bien soutenu.

Soulever la machine uniquement au niveau des points de levage indiqués dans ce manuel.

un remorquage incorrect peut provoquer des accidents. Suivre la procédure expliquée dans le présent manuel

pour le remorquage d'une machine hors d'état. Utiliser uniquement des barres de traction rigides.

Arrêter le moteur, retirer la clé de contact et décharger la pression avant de brancher ou de débrancher une conduite de liquide.

Arrêter le moteur, retirer la clé de contact et décharger la pression avant de débrancher ou de brancher une connexion électrique.

Une dépose incorrecte des bouchons du liquide de refroidissement risque d'entraîner des brûlures. Les systèmes de refroidissement fonctionnent sous pression. Du liquide de refroidissement brûlant peut jaillir si le bouchon est retiré lorsque le circuit est chaud. Laisser le circuit refroidir avant de retirer le bouchon. Lors du retrait d'un bouchon, le dévisser lentement pour permettre à la pression de s'échapper avant le retrait complet du bouchon.

Remplacer tous les éléments endommagés ou usés : tubes, flexibles, câblage électrique, etc.

Le moteur, la transmission, les composants d'échappement et les conduites hydrauliques peuvent chauffer pendant le fonctionnement. Faire preuve de prudence lors de l'entretien de ces composants. Laisser les surfaces refroidir avant de manipuler ou de débrancher les composants brûlants. Porter des équipements de sécurité lorsque cela est nécessaire.

Lors de la soudure, suivre les instructions figurant dans le manuel. Toujours déconnecter la batterie avant d'effec-

Mises en gardes pour le démarrage et l'arrêt

- Faites le tour de la machine et des équipements pour avertir tout le personnel qui peut entretenir la machine ou se trouver sur le chemin de la machine, avant de démarrer. Ne démarrez pas avant que l'ensemble du personnel se soit clairement éloigné de la machine. Actionnez l'avertisseur sonore, s'il y en a un, avant de démarrer.
- Faites le tour de la machine et de l'équipement. Vérifier si toutes les précautions et avertissements sont respectés et si tous les dispositifs de sécurité fonctionnent comme les déclarations du fabricant de l'équipement le signalent dans l'information de sécurité.
- Vérifiez si le dispositif de stationnement est appliqué. Placez toutes les commandes au point mort ou en stationnement comme spécifié par le fabricant, avant de faire démarrer la machine.
- Ajustez, fixez et attachez la ceinture de sécurité, et abaissez la barre de retenue avant de démarrer la machine.
- Pour éviter toute blessure grave causée par un contact avec l'équipement mobile de la machine, NE MODIFIEZ PAS le câblage de manière à contourner les commutateurs du siège ou de la barre de retenue (en option).
- Démarrez et fonctionnez la machine uniquement à partir du siège de l'opérateur.
- Utilisez uniquement des câbles volants comme recommandé. Un usage incorrect peut entraîner l'explosion de la batterie ou un mouvement inattendu de la machine. Ventilez la zone de la batterie avant d'utiliser des câbles de pontage. Les câbles de pontage ne peuvent interférer avec les composants électroniques.
- Ne faites pas tourner le moteur du véhicule dans un espace confiné sans ventilation suffisante.
- Garez la machine sur une surface plane chaque fois que possible et appliquez le frein de stationnement. Dans une pente, faites stationner la machine avec les roues ou les chenilles convenablement calées.
- Avant de quitter le poste de l'opérateur, abaissez l'équipement au sol et arrêtez le moteur.
- Retirez la clé de contact ou verrouillez le tableau de bord ou mettez le commutateur principal (selon modèle) sur OFF (arrêt) avant de quitter la machine en stationnement ou de la laisser sans surveillance.

2. Tirer sur les mains courantes à l'avant de la machine jusqu'à ce que la cabine soit complètement inclinée vers l'avant.

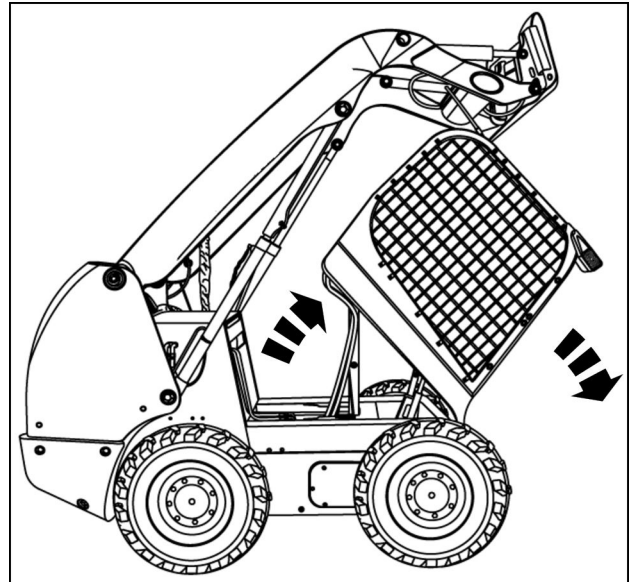

93107498 7

3. S'assurer que le tube de blocage rouge est abaissé au-dessus de la tringlerie du pivot de cabine. Si c'est le cas, la position d'inclinaison de la cabine est maintenant sécurisée.

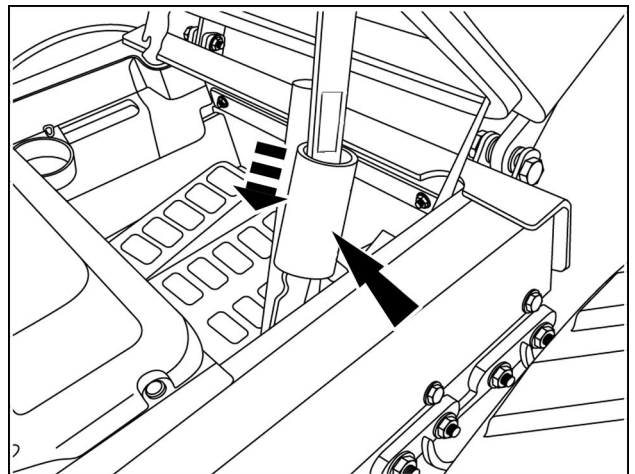

RAPH12SSL0420BA 8

Incliner et fixer la cabine vers l'avant pour le fonctionnement de la machine

1. Relever le tube de blocage rouge en exposant la tringlerie du pivot de la cabine.
2. Pousser la cabine vers l'arrière en position de fonctionnement.

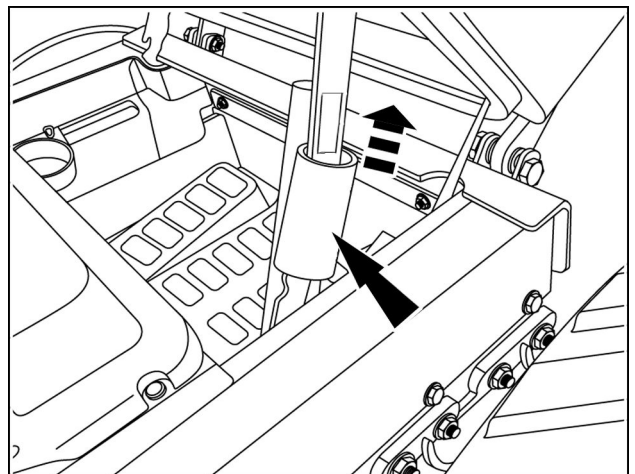

RAPH12SSL0420BA 9

Ecologie et environnement

La qualité de la terre, de l'air et de l'eau est importante pour toutes les industries et pour la vie en général. Lorsqu'une législation ne régleme pas encore le traitement de certaines substances indispensables à la haute technologie, il convient de faire preuve de bon sens quant à l'utilisation et à la mise au rebut des produits chimiques et pétrochimiques.

Se familiariser avec la législation en vigueur dans le pays, et s'assurer qu'elle est bien assimilée. En l'absence de toute législation, obtenir des informations auprès des fournisseurs d'huiles, de filtres, de batteries, de carburants, d'antigels, d'agents de nettoyage, etc., en ce qui concerne les effets de ces substances sur l'homme et sur la nature et les méthodes à employer pour les conserver, les utiliser et les mettre au rebut en toute sécurité. Le concessionnaire CASE CONSTRUCTION peut également fournir une assistance.

Conseils utiles

- Eviter d'utiliser des bidons ou autres systèmes d'alimentation en carburant sous pression non appropriés pour remplir les réservoirs. De tels systèmes d'alimentation peuvent entraîner des déversements importants.
- En règle générale, éviter tout contact des carburants, huiles, acides, solvants, etc., avec la peau : la plupart de ces produits contiennent des substances nocives pour la santé.
- Les huiles modernes contiennent des additifs. Ne brûlez pas les carburants contaminés ni les huiles usagées dans des systèmes de chauffage ordinaires.
- Lors des vidanges, éviter de répandre les mélanges de liquide de refroidissement moteur usagés, l'huile moteur, le liquide hydraulique, le liquide de frein, etc. Ne pas mélanger les liquides de frein ou les carburants vidangés avec les lubrifiants. Conserver tous les liquides vidangés en toute sécurité jusqu'à ce qu'il soit possible de les mettre au rebut selon les réglementations en vigueur et en fonction des ressources disponibles.
- Ne pas laisser les mélanges de liquide de refroidissement pénétrer dans le sol. Recueillir et mettre au rebut les mélanges de liquide de refroidissement de manière appropriée.
- N'ouvrez pas vous-même le système de climatisation. Il contient des gaz qu'il ne faut pas évacuer à l'air libre. Les concessionnaires CASE CONSTRUCTION ou les spécialistes de la climatisation disposent d'un extracteur spécial pour cette opération et sont en mesure de recharger le système correctement.
- Procéder immédiatement à la réparation des fuites ou pannes du circuit hydraulique ou du circuit de refroidissement moteur.

- N'augmentez pas la pression d'un circuit sous pression car il existe un risque de défaillance des composants.

Recyclage des batteries

Les batteries et les accumulateurs électriques contiennent plusieurs substances qui peuvent avoir des effets négatifs sur l'environnement si les batteries ne sont pas correctement recyclées après l'utilisation. Une mise au rebut inappropriée des batteries peut contaminer le sol, les eaux souterraines et les cours d'eau. CASE CONSTRUCTION conseille vivement de retourner toutes les batteries usagées à un concessionnaire CASE CONSTRUCTION qui s'occupera de les mettre au rebut ou de les recycler correctement. Dans certains pays, cette mesure est prévue par la loi.

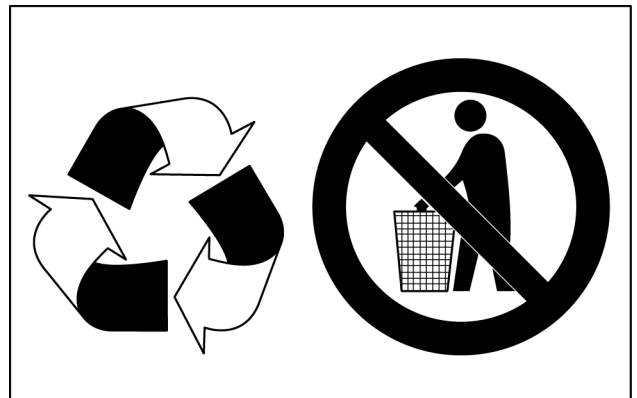

NHIL14GEN0038AA 1

Recyclage obligatoire des batteries

REMARQUE: les dispositions suivantes sont obligatoires au Brésil.

Les batteries sont constituées de plaques de plomb et d'une solution à base d'acide sulfurique. Les batteries contenant des métaux lourds tels que le plomb, la résolution CONAMA 401/2008 exige le retour de toutes les batteries usagées au fournisseur de batteries lors du remplacement de ces dernières. Ne pas jeter les batteries avec les ordures ménagères.

Les points de vente ont pour obligation :

- D'accepter le retour des batteries usagées
- De stocker les batteries retournées dans un endroit adapté
- D'envoyer les batteries usagées reçues en retour au fabricant de batteries qui se chargera de leur recyclage

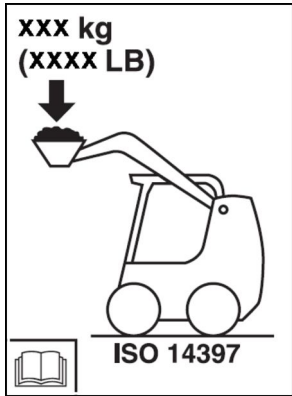
Modèle		Capacité de fonctionnement nominale (CFN) SAE	Numéro de pièce de l'autocollant	Emplacement de l'autocollant
SSL	*SR270	1225 kg (2701 lb)	47619502	 <p>93109348 31</p>
	*SV340	1540 kg (3395 lb)	47914943	
CTL	*TR340	1082 kg (2385 lb)	47716629	
	*TV380	1209 kg (2665 lb)	84350668	

Emplacement :
Sur la console droite (montant).

REMARQUE: *La capacité de basculement nominale des chargeurs sur chenilles compacts (CTL) est de 35% et celle des mini-chargeuses (SSL) est de 50%.

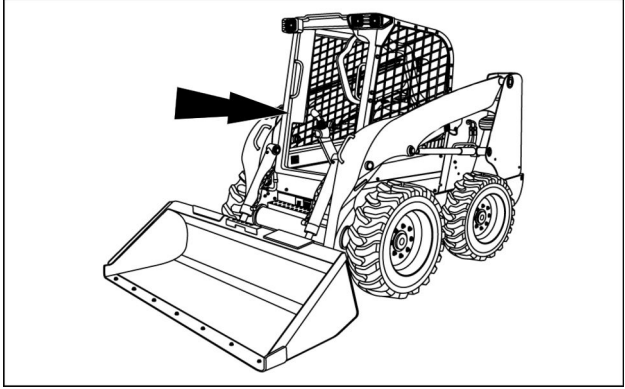

RCPH11SSL021AAP 32

Remplissez le réservoir de DEF/AdBlue® exclusivement avec une solution DEF/AdBlue® approuvée. Ne pas remplir le réservoir de carburant diesel ou d'eau. Se reporter au Manuel de l'utilisateur.

Quantité : 1
Image : 84284896



84284896_C 33

Emplacement :
Sur le côté gauche du compartiment moteur.

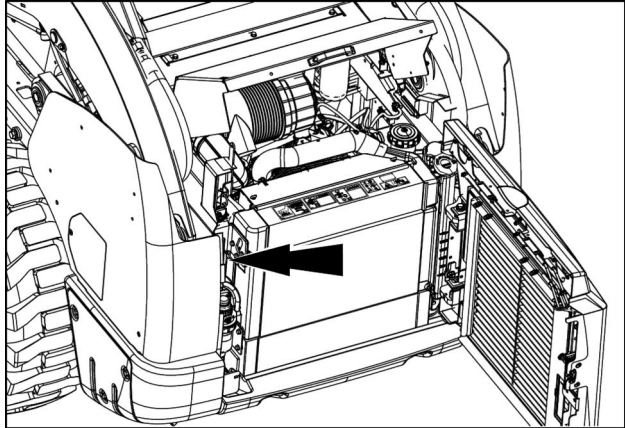

RAIL15SSL0376BA 34

Virage avec la machine

Déplacement assisté vers un seul côté

- Pour effectuer un déplacement vers la gauche : maintenez le levier de commande de direction du côté gauche en position neutre et déplacez le levier de commande de direction du côté droit vers l'avant.
- Pour effectuer un déplacement vers la droite : maintenez le levier de commande de direction du côté droit en position neutre et déplacez le levier de commande de direction du côté gauche vers l'avant.
- Pour effectuer un déplacement vers la gauche en marche arrière : après avoir confirmé l'absence de personnes et d'objets, maintenez le levier de commande de direction du côté gauche en position neutre et déplacez le levier de commande de direction du côté droit vers l'arrière.
- Pour effectuer un déplacement vers la droite en marche arrière : après avoir confirmé l'absence de personnes et d'objets, maintenez le levier de commande de direction du côté droit en position neutre et déplacez le levier de commande de direction du côté gauche vers l'arrière.

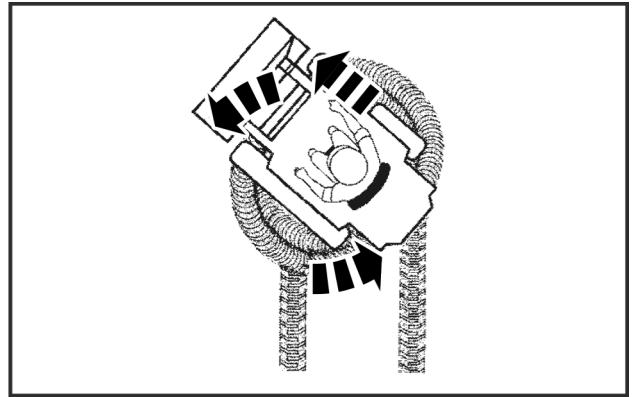

BT06G022 1

Contre-rotation assistée des deux côtés en sens opposé

- Pour effectuer une contre-rotation du côté gauche : déplacez le levier de commande de direction du côté gauche vers l'arrière et poussez le levier de commande de direction du côté droit vers l'avant.
- Pour effectuer une contre-rotation du côté droit : déplacez le levier de commande de direction du côté droit vers l'arrière et poussez le levier de commande de direction du côté gauche vers l'avant.

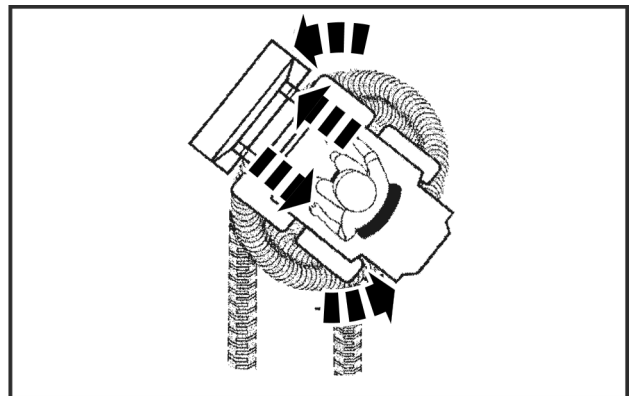

BT06G023 2

Virage graduel assisté des deux cotés dans le même sens

- Pour un virage graduel du côté gauche : déplacez le levier de commande de direction du côté droit plus loin vers l'avant en appuyant sur le levier de commande de direction du côté gauche partiellement vers l'avant.
- Pour un virage graduel du côté droit : déplacez le levier de commande de direction du côté gauche plus loin vers l'avant en appuyant sur le levier de commande de direction du côté droit partiellement vers l'avant.

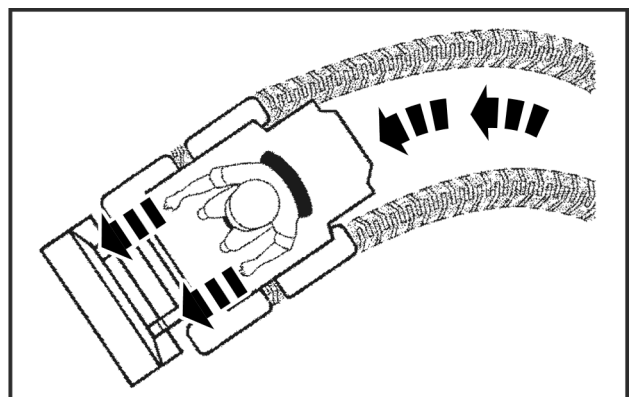

BT06G024 3

Commande de courbure/déchargement du godet

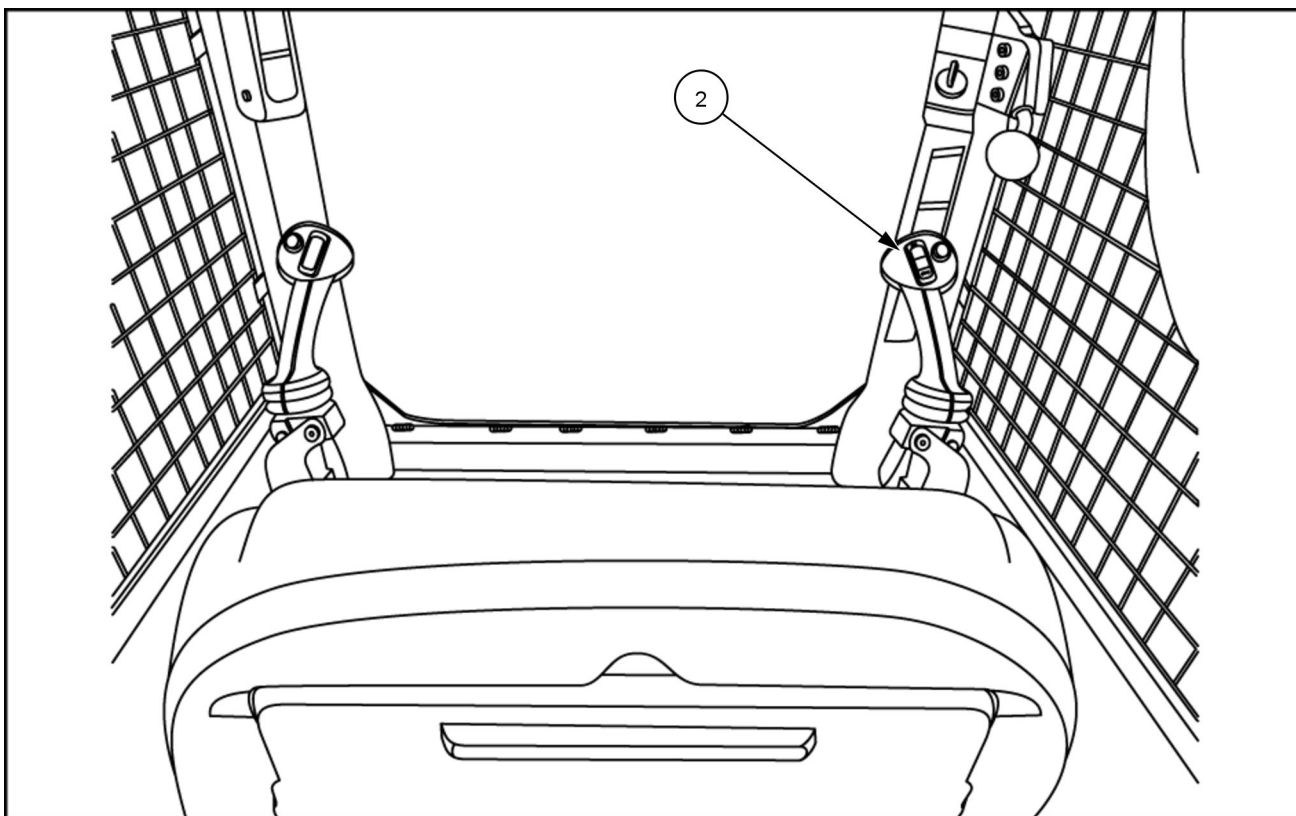

93109347C 1

Commande de recul et de déchargement du godet

- Le levier de commande du côté droit **(2)** commande le godet. Le godet est déchargé en faisant pivoter la poignée UP vers l'extérieur de la cabine. En faisant pivoter la poignée DOWN vers l'intérieur de la cabine, le godet recule.

REMARQUE: Il n'existe ni verrou ni position de flottement sur les tiroirs de déchargement ou de recul de godet.

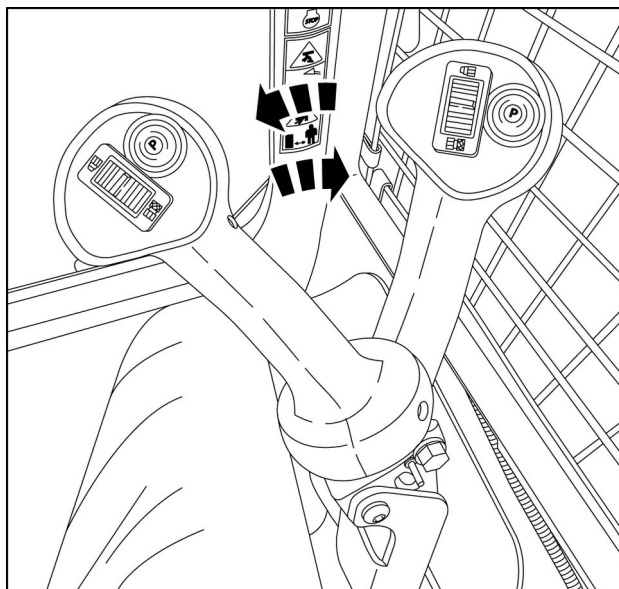

RAIL13SSL0957BB 2

Fonction deux vitesses

Fonctionnement à deux vitesses

Appuyer une fois sur le bouton deux vitesses sur le levier de commande du côté gauche pour rétrograder de la 2e à la 1e vitesse.

Appuyer de nouveau sur le bouton pour passer de la 1ère en 2e vitesse.

REMARQUE: le témoin deux vitesses  présent sur la colonne gauche s'allume lorsque la fonction deux vitesses est active.

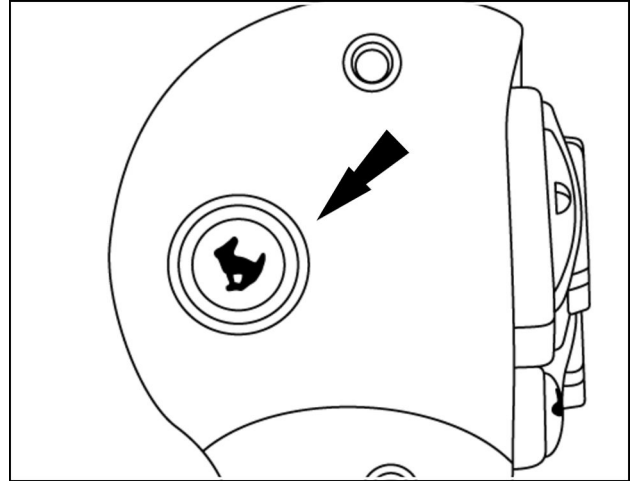

931002278A 1

Conditions d'activation de la fonction

Le fonctionnement à deux vitesses peut être activé **UNIQUEMENT SI TOUTES** les conditions suivantes sont réunies.

- L'opérateur est correctement assis.
- La barre de retenue est abaissée lorsque l'opérateur est assis sur le siège.
- Le circuit hydraulique est activé.
- Le frein de stationnement n'est pas serré.
- Le cas échéant, le commutateur à clé se trouve en position de marche (ON).

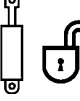

<p>(9)</p> 	<p>Bouton FUNCTION (Fonction)</p> <p>Dans le menu Setup (Configuration), ce bouton sert à entrer des données</p> <p>REMARQUE: ce bouton permet de verrouiller et déverrouiller le code de l'utilisateur.</p>
<p>(10)</p> 	<p>Bouton FUNCTION (Fonction)</p> <p>Dans le menu Setup (Configuration), ce bouton sert également à faire défiler le menu de configuration.</p> <p>REMARQUE: ce bouton permet de verrouiller et déverrouiller le code de l'utilisateur.</p>
<p>(11)</p> 	<p>OPERATE</p> <p>Ce bouton active et désactive le circuit hydraulique lorsque le moteur tourne.</p> <p>REMARQUE: ce bouton permet de verrouiller et déverrouiller le code de l'utilisateur.</p>
<p>(12)</p>	<p>AUX OVERRIDE – DERIVATION DU CIRCUIT HYDRAULIQUE AUXILIAIRE :</p> <p>REMARQUE: certains équipements disposent de leurs propres commandes et cette fonction permet à l'huile hydraulique auxiliaire de continuer de circuler quand l'opérateur quitte son siège. Les leviers de commande la machine seront inactifs.</p>
	<p>Lorsque l'opérateur quitte son siège, le débit d'huile hydraulique et les leviers de commande sont désactivés. Appuyer sur le bouton AUX OVERRIDE et quitter le siège dans les 30 secondes pour annuler le verrouillage hydraulique auxiliaire. Le petit témoin rouge placé sous le commutateur s'allume lorsque la fonction de dérivation est active.</p> <p>REMARQUE: Utiliser le bouton AUX OVERRIDE pour verrouiller et déverrouiller le code de l'utilisateur.</p>

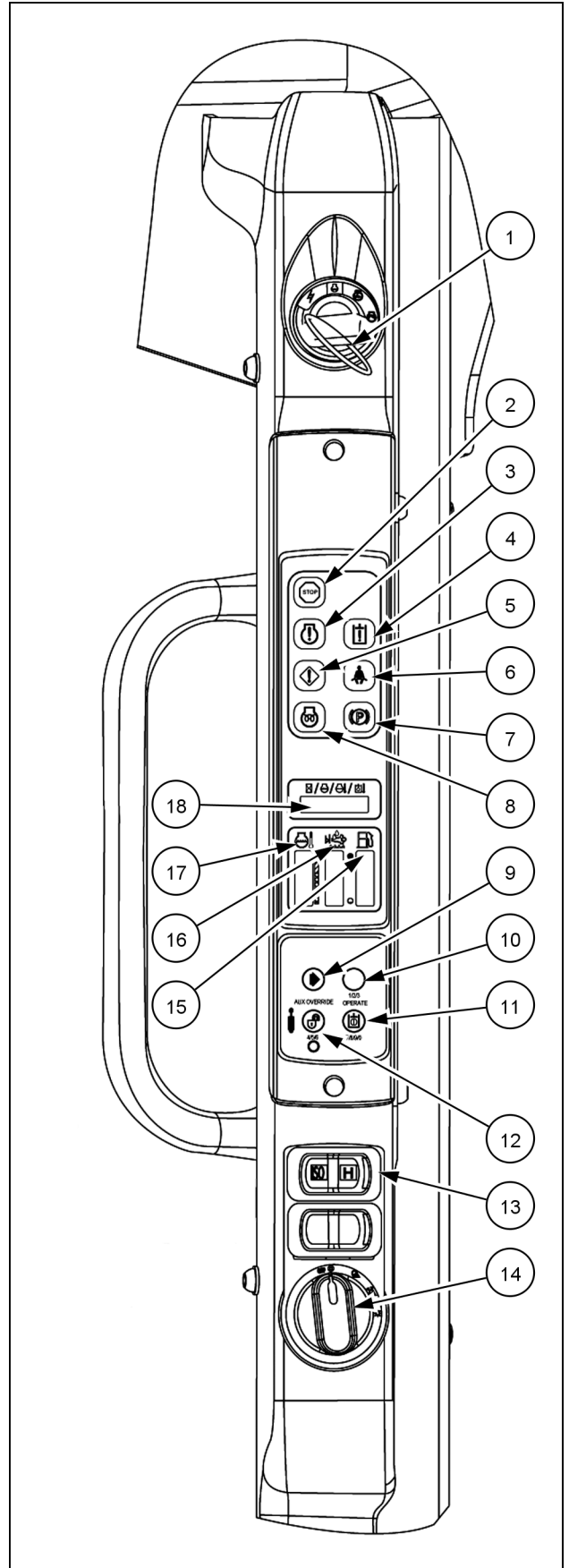
REMARQUE: en cas de code inconvenient associé à un voyant jaune orangé, noter le numéro du code et appuyer deux fois sur le bouton Aux Override pour effacer le code et revenir en mode de fonctionnement normal. Si le code apparaît de nouveau, contacter le concessionnaire pour obtenir une assistance.



Afficher	Description	Voyants d'alerte et alarmes	Correction
dEF + QLTY + POWER + LIMTd	La qualité/concentration du DEF/AdBlue® est douteuse 4 h après l'avertissement initial. Réduction du couple et réduction du régime moteur.	 Alarme continue	Vidanger le réservoir de DEF/AdBlue® . Remplir le réservoir de DEF/AdBlue® approuvé. Contacter un concessionnaire agréé si le problème persiste.

Induction de défaillance technique du DEF

Afficher	Description	Voyants d'alerte et alarmes	Correction
SCR + FAIL	Panne/défaillance SCR détectée. Réduction du couple et réduction du régime moteur.	 Une seconde alarme toutes les 3 min	Contacteur le concessionnaire agréé pour effectuer les réparations nécessaires.
SCR + FAIL	Défaut/panne SCR détecté 60 min après l'avertissement initial. Réduction du couple et réduction du régime moteur.	 Alarme continue	Contacteur le concessionnaire agréé pour effectuer les réparations nécessaires.
SCR + FAIL + POWER + LIMTd	Défaut/panne SCR détecté 4 h après l'avertissement initial. Réduction du couple et réduction du régime moteur.	 Alarme continue	Contacteur le concessionnaire agréé pour effectuer les réparations nécessaires.

Réinitialisation du système de réduction catalytique sélective (SCR)

Pour les anomalies liées au niveau de fluide du réservoir DEF / AdBlue® et les problèmes pouvant entraîner une perte de puissance du moteur :

- Le niveau du réservoir de DEF/AdBlue® doit être augmenté à plus de **12%** du volume total.
- Le contact doit être coupé ou l'accélérateur doit être remis en position de ralenti.

Pour les anomalies liées à la qualité du DEF / AdBlue® et les pannes techniques du système SCR, et les problèmes pouvant entraîner une perte de puissance du moteur :

- Pour que le système puisse être totalement réinitialisé, le composant ou l'élément à l'origine du problème doit être réparé ou remplacé.
- Le fait d'arrêter le moteur réinitialise le système et permet au moteur de redémarrer à pleine puissance.
- Si la même anomalie est détectée dans les **40 h** après la mise en fonctionnement du moteur, le niveau maximal de perte de puissance du moteur est activé.
- Si la même panne est détectée trois fois de suite dans les **40 h** après la mise en fonctionnement du moteur, l'erreur indiquant une perte de puissance maximale du moteur reste active après le redémarrage du moteur, jusqu'à ce que le système soit réparé.
- Contacter le concessionnaire CASE CONSTRUCTION agréé pour demander une intervention.

Sélection de l'affichage de température

REMARQUE: les images du tableau de bord avancé (AIC) sont présentées dans cette section pour les quatre boutons (2), (3), (4) et (5) permettant de naviguer dans le tableau de bord. Les deux boutons du tableau de bord électronique (EIC) sont des touches de fonction qui fonctionnent de la même façon que les boutons POWER (Mise en marche) (5) et START (Démarrer) (2) du tableau de bord AIC pour les fonctions du menu Setup (Configuration).

L'opérateur peut choisir d'afficher les échelles de température Celsius (°C) ou Fahrenheit (°F).

Accéder au menu « Setup » (Configuration) et appuyer sur le bouton START jusqu'à ce que UNITS s'affiche à l'écran.

1. Appuyer sur le bouton POWER (Mise en marche) (5) pour accéder au sous-menu. Fahrenheit ou Celsius apparaît sur l'afficheur.
2. Appuyer sur le bouton START (Démarrer) (2) pour sélectionner l'échelle de température voulue.
3. Une fois que l'échelle sélectionnée s'affiche sur l'écran (1), appuyer sur le bouton POWER (Mise en marche) (5). L'écran (1) clignote, OFF puis ON, et affiche l'échelle de température voulue.
4. Pour quitter, appuyer sur le bouton START (Démarrer) (2) jusqu'à ce que l'écran (1) affiche le mot EXIT (Quitter).
5. Lorsque EXIT est affiché à l'écran (1), appuyer sur le bouton POWER (Mise en marche) (5) pour reprendre un fonctionnement normal.

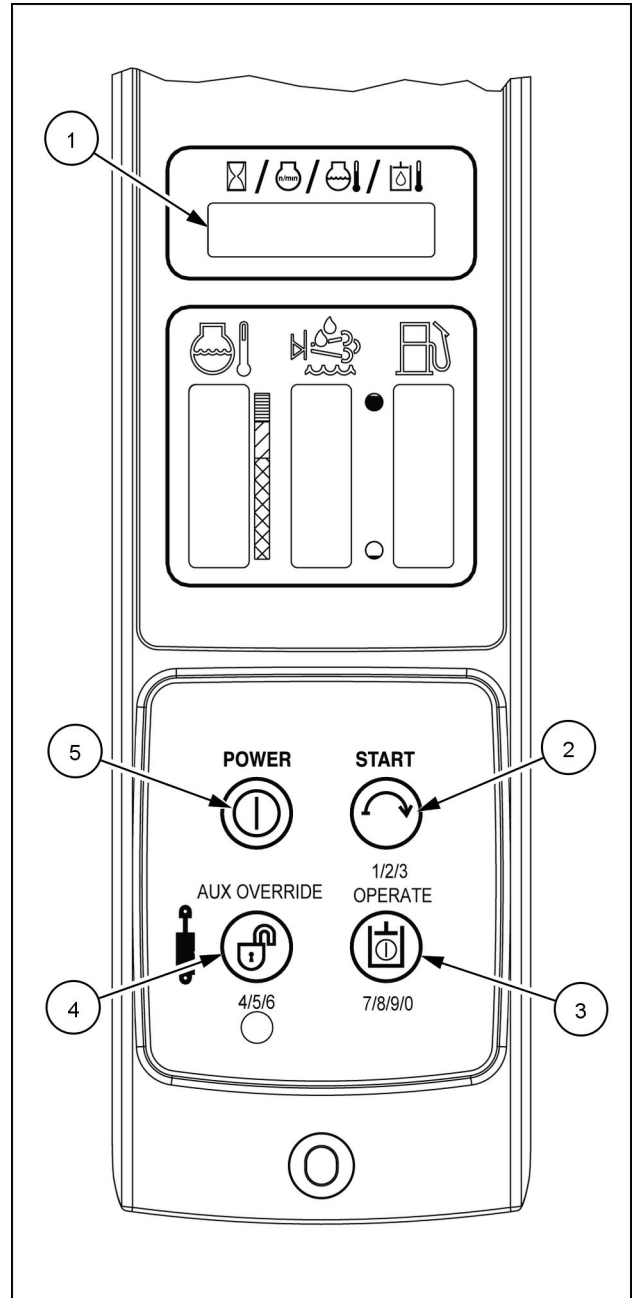

RAIL14SSL0667CA 1

Fonction de temporisation du tableau de bord

REMARQUE: les images du tableau de bord avancé (AIC) sont présentées dans cette section pour les quatre boutons (2), (3), (4) et (5) permettant de naviguer dans le tableau de bord. Les deux boutons du tableau de bord électronique (EIC) sont des touches de fonction qui fonctionnent de la même façon que les boutons POWER (Mise en marche) (5) et START (Démarrer) (2) du tableau de bord AIC pour les fonctions du menu Setup (Configuration).

Sur les machines avec et sans clé, le tableau de bord (IC) passe automatiquement à un état hors tension, si TOUTES les conditions suivantes sont observées pendant une période continue de **10 – 60 min** (utiliser le menu SETUP (Configuration) pour régler) :

- L'opérateur n'est pas assis dans son siège
- Le tableau de bord (IC) indique que l'alimentation est activée
 - Machine avec clé, clé en position ON (MARCHE)
 - Machine sans clé, le bouton d'alimentation est allumé
- Moteur à l'arrêt

REMARQUE: sur une machine sans clé, si le tableau de bord (IC) passe à l'état hors tension en raison de la fonction de temporisation, l'IC reprendra son comportement normal après l'entrée dans l'état hors tension. Sur une machine avec clé, si l'IC passe à l'état hors tension en raison de la fonction de temporisation, l'IC reprendra un comportement normal après avoir déplacé la clé de la position de marche ON à la position d'arrêt OFF.

Une fois dans le menu « Setup » (Configuration), appuyer sur le bouton START (Démarrer) jusqu'à ce que TMOU se affiche à l'écran.

1. Appuyer sur le bouton POWER (Mise en marche) (5) pour accéder au sous-menu TMOU.
2. Appuyer sur le bouton START (Démarrer) (2) jusqu'à ce que le paramètre de temporisation voulu s'affiche à l'écran (1). Les réglages sont disponibles par incréments de **10 min** jusqu'à **60 min**.
3. Appuyer sur le bouton POWER (Mise en marche) (5) pour enregistrer la sélection. L'écran clignote et la nouvelle sélection du délai de temporisation s'affiche.
4. Appuyer sur le bouton START (Démarrer) (2) jusqu'à ce que EXIT s'affiche à l'écran (1).
5. Appuyer sur le bouton POWER (Mise en marche) (5) pour revenir en mode de fonctionnement normal.

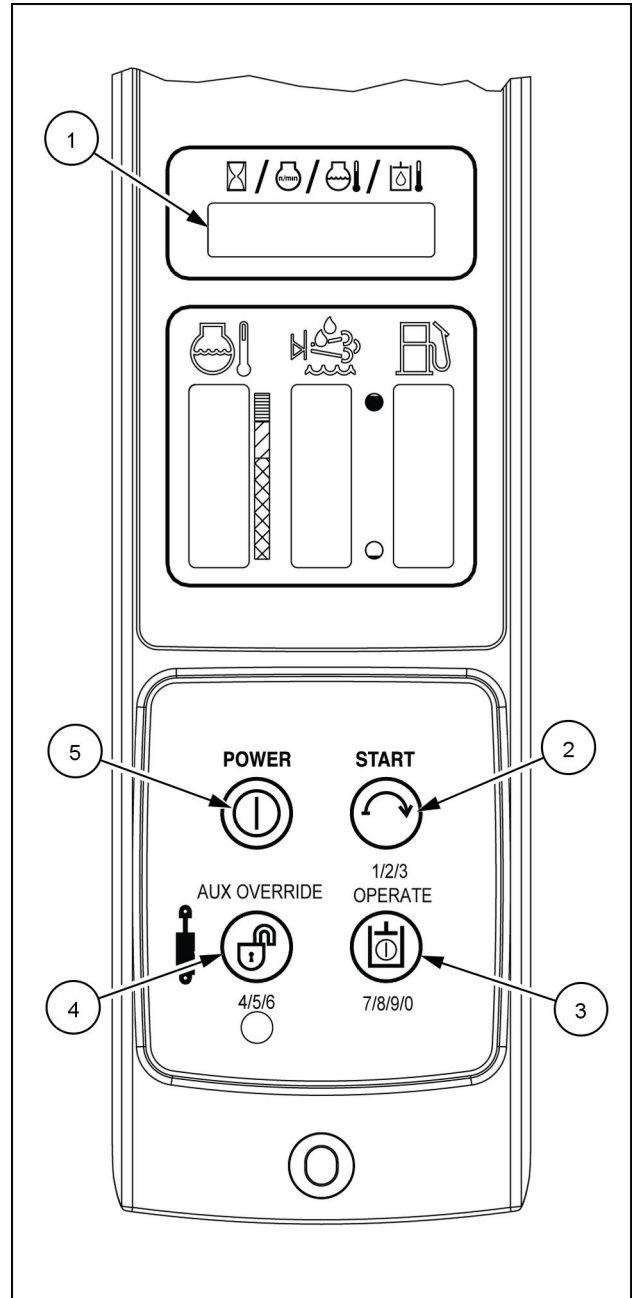

RAIL14SSL0667CA 1

Fonctionnement à des températures extrêmes

▲ AVERTISSEMENT

Risque d'explosion !

N'utilisez PAS de liquide de démarrage à base d'éther. Une explosion, des blessures graves, voire mortelles, ou un endommagement important du moteur pourraient s'ensuivre.

Le non-respect de ces instructions pourrait entraîner des blessures graves, voire mortelles.

W0148B

Fonctionnement par temps froid

Le fonctionnement par temps froid exige des méthodes particulières. Par temps froid, votre machine exige une attention spéciale pour éviter d'importants dégâts. Une maintenance particulière par temps froid prolonge la durée de vie de la machine.

Les températures basses entraînent une augmentation de la viscosité de l'huile dans le circuit hydraulique. De l'huile froide peut modifier les caractéristiques fonctionnelles de certaines machines, en particulier celles équipées du système de commande électro-hydraulique. Il est recommandé de réchauffer la machine à une température de fonctionnement suffisante. Une prudence est de mise lors du démarrage et de l'arrêt, tout comme lors des réglages de direction et ce, jusqu'à familiarisation avec le fonctionnement des commandes.

Attendez plus longtemps le réchauffement de la machine et de ses organes. Faire tourner le moteur à moins de **1500 RPM** jusqu'à ce que sa température augmente. Une fois que la température du moteur a augmenté, augmentez le régime jusqu'à la vitesse de fonctionnement et utilisez la machine. Ne pas laisser tourner le moteur au ralenti de manière prolongée. Cela permet de prolonger la durée de vie du moteur.

REMARQUE: consulter le concessionnaire pour connaître les aides homologuées pour le démarrage par temps froid.

REMARQUE: lorsque la température ambiante est froide, le système de contrôle du moteur électronique limite automatiquement le régime du moteur jusqu'à ce que le moteur ait atteint une température de fonctionnement chaude. Il s'agit de protéger le système du moteur. Pendant ce temps, les commandes d'accélération du moteur ne réagissent pas.

REMARQUE: ne pas oublier qu'un fonctionnement à faible charge ou à bas régime par temps froid peut augmenter l'accumulation d'hydrocarbures. Se reporter à la section « Gestion des hydrocarbures » à la section « Vue d'ensemble des émissions » **Traitement d'échappement de réduction catalytique sélective (SCR) - Présentation du produit.**

Batterie et circuit électrique

Nettoyez la batterie et assurez-vous qu'elle est complètement chargée. Inspecter les câbles de batterie et les bornes. Nettoyez et vaporisez les cosses au moyen d'un protecteur de cosses de batterie pour éviter la corrosion.

Une batterie à pleine charge à **-17 °C (0 °F)** a seulement **40%** de la puissance de démarrage normal.

Lubrifiants

Utilisez une huile de viscosité correcte dans chaque organe sur base de la situation climatique. Il convient de tenir compte des températures extrêmes et de la viscosité nécessaire dans ce cas.

Circuit de carburant diesel

Vérifiez auprès de votre fournisseur de carburant quel est le carburant à utiliser par temps froid. L'énergie du moteur diesel est réduite si des particules de cire se forment dans le filtre à carburant. Consultez votre concessionnaire pour connaître le carburant adapté à ces machines.

Le fonctionnement par temps froid peut entraîner une condensation d'humidité dans le réservoir de carburant. Maintenez le réservoir plein et vérifiez régulièrement l'absence d'eau.

AVIS: L'eau doit être éliminée du carburant pour que le moteur fonctionne et que le circuit de carburant ne soit endommagé.

Levage de la machine au moyen d'un dispositif de levage à quatre points

▲ AVERTISSEMENT

Objets lourds !

Soulevez et manipulez tous les composants lourds à l'aide d'un dispositif de levage de capacité adéquate. Soutenez toujours les machines ou pièces avec des élingues ou des crochets appropriés. Assurez-vous qu'aucune personne ne se trouve dans la zone de travail.

Le non-respect de ces instructions pourrait entraîner des blessures graves, voire mortelles.

W0398A

CLICK HERE TO **DOWNLOAD** THE COMPLETE MANUAL

- Thank you very much for reading the preview of the manual.
- You can download the complete manual from: www.heydownloads.com by clicking the link below



- Please note: If there is no response to CLICKING the link, please download this PDF first and then click on it.

CLICK HERE TO **DOWNLOAD** THE COMPLETE MANUAL

6 - UTILISATION OPERATIONNELLE

INFORMATIONS GENERALES

Systemes de montage d'équipement mécanique

▲ AVERTISSEMENT

Mouvement inopiné de la machine !
Assurez-vous systématiquement que la machine se trouve à la température de fonctionnement avant de poser ou de déposer des outils ou des équipements.
Le non-respect de ces instructions pourrait entraîner des blessures graves, voire mortelles.

W0184A

▲ AVERTISSEMENT

Danger d'écrasement !
Utilisez uniquement des équipements homologués. Assurez-vous que l'équipement est compatible avec le système de montage de la machine.
Le non-respect de ces instructions pourrait entraîner des blessures graves, voire mortelles.

W0183A

▲ AVERTISSEMENT

Danger d'écrasement !
Certains équipements peuvent disposer de deux positions de selle pour le coupleur. Utilisez toujours la position la plus basse afin de garantir le bon verrouillage des équipements.
Le non-respect de ces instructions pourrait entraîner des blessures graves, voire mortelles.

W0182B

▲ AVERTISSEMENT

Chute de pièces !
Une accumulation de débris peut empêcher la fixation correcte et complète, ou la dépose d'un outil ou d'un équipement. Vérifiez toujours que les composants de la machine, de l'équipement ou de l'outil sont exempts de débris avant d'entamer toute procédure de montage ou de dépose.
Le non-respect de ces instructions pourrait entraîner des blessures graves, voire mortelles.

W0214A

▲ AVERTISSEMENT

Danger d'écrasement !
Lors du remplacement des équipements, n'étendez jamais une partie du corps hors de la cabine pour le verrouillage ou le déverrouillage de composants. Suivez les recommandations du présent manuel.
Le non-respect de ces instructions pourrait entraîner des blessures graves, voire mortelles.

W0213A

▲ AVERTISSEMENT

Risque de chute d'objets !
Avant d'utiliser la machine, assurez-vous systématiquement que le godet ou l'équipement est correctement bloqué dans la plaque de montage rapide. Un godet de chargeur ou un équipement n'étant pas fermement bloqué par la plaque de montage rapide risque de se détacher en cours de fonctionnement.
Le non-respect de ces instructions pourrait entraîner des blessures graves, voire mortelles.

W0216A

▲ DANGER

Danger d'écrasement !
Le bras du chargeur n'est pas soutenu pendant la dépose de la béquille de support. Ne pas entrer ni sortir de l'habitacle lorsque le bras du chargeur n'est pas soutenu. Deux personnes sont requises pour le stockage. Une personne doit déposer et stocker la béquille de support tandis que l'opérateur reste dans l'habitacle.
Le non-respect de ces instructions entraînerait des blessures graves, voire mortelles.

D0021B

Excavation**⚠ AVERTISSEMENT**

Risque de perte de contrôle !

La vitesse de déplacement doit permettre un parfait contrôle et une excellente stabilité de la machine à tout moment. Si possible, évitez de travailler à proximité de fossés, de remblais ou de trous. Ralentissez dans les virages, pour traverser une pente ou sur des surfaces irrégulières, glissantes ou boueuses.

Le non-respect de ces instructions pourrait entraîner des blessures graves, voire mortelles.

W0233A

⚠ AVERTISSEMENT

Risque de basculement !

Soulever un godet en surcharge peut entraîner un accident. Si cette situation se produit et que la machine commence à basculer vers l'avant, abaissez IMMÉDIATEMENT les bras de relevage.

Le non-respect de ces instructions pourrait entraîner des blessures graves, voire mortelles.

W0255A

⚠ AVERTISSEMENT

Risque de perte de contrôle !

Un godet plein en position relevée peut provoquer le glissement de la machine lors de travaux sur terrain accidenté. Veillez à maintenir le godet aussi bas que possible pendant l'utilisation afin d'assurer une stabilité et une visibilité maximales. Faites toujours fonctionner la machine à vitesse lente sur terrain accidenté.

Le non-respect de ces instructions pourrait entraîner des blessures graves, voire mortelles.

W0271A

⚠ AVERTISSEMENT

Risque de collision !

Vérifiez systématiquement qu'il n'y a personne, aucun animal et aucun obstacle dans la zone située derrière la machine AVANT de reculer.

Le non-respect de ces instructions pourrait entraîner des blessures graves, voire mortelles.

W0232A

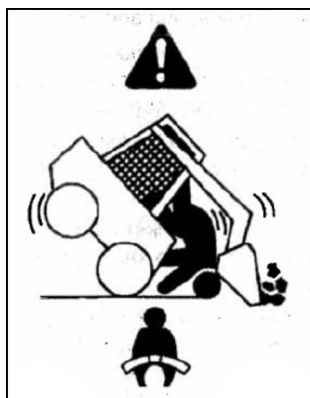

BC04F048X 4

En creusant au moyen de la machine, ne prendre qu'une fine couche à chaque passe. Cette méthode est efficace et minimise le patinage des roues. Dans le cas de matériaux compacts, agitez le distributeur du godet pour contribuer à la pénétration.

⚠ AVERTISSEMENT

L'acide contenu dans les batteries peut provoquer des brûlures. Les batteries contiennent de l'acide sulfurique.

Évitez tout contact avec la peau, les yeux ou les vêtements. Antidote (externe) : rincez abondamment à l'eau. Antidote (yeux) : rincez à grande eau pendant 15 minutes et consultez immédiatement un médecin. Antidote (interne) : buvez de l'eau ou du lait en grande quantité. Ne provoquez pas de vomissement. Consultez immédiatement un médecin.

Le non-respect de ces instructions pourrait entraîner des blessures graves, voire mortelles.

W0111A

⚠ AVERTISSEMENT

Produits chimiques dangereux !

L'électrolyte de la batterie renferme de l'acide sulfurique. Tout contact avec la peau ou les yeux risque d'entraîner des irritations ou des brûlures graves. Portez toujours des lunettes anti-éclaboussures et des vêtements de protection (gants et tablier). Lavez-vous bien les mains après manipulation.

Le non-respect de ces instructions pourrait entraîner des blessures graves, voire mortelles.

W0006A

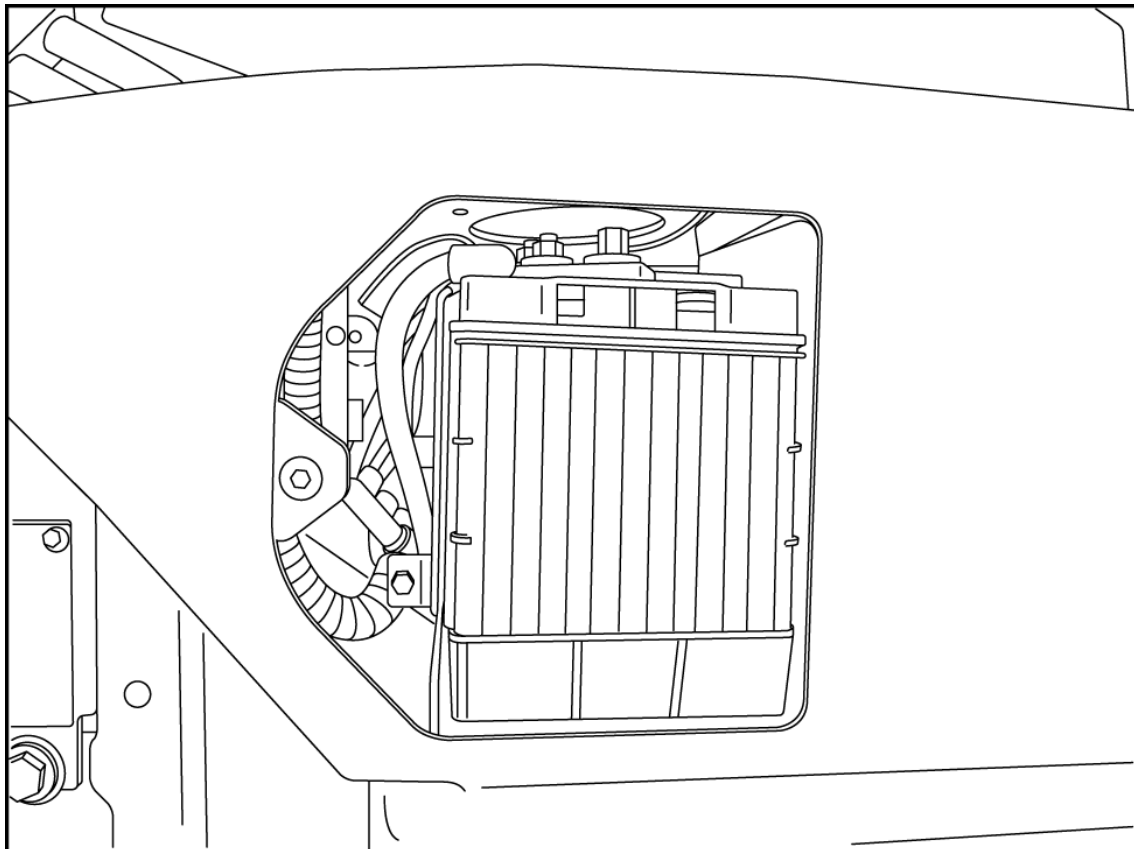

RAIL14SSL0710AA 1

Vérifiez que la batterie ne présente pas de saletés, de traces de corrosion ou de dommages. Le mélange de saletés et d'électrolyte ou d'humidité peut entraîner le déchargement de la batterie. Nettoyez la batterie avec du bicarbonate de soude ou d'ammoniaque et rincez l'extérieur de la batterie avec de l'eau. Pulvérisez un produit de protection pour bornes de batterie sur les bornes de la batterie. N'UTILISEZ PAS de graisse.

Viscosité de l'huile hydraulique

Huile hydraulique pour tous les modèles

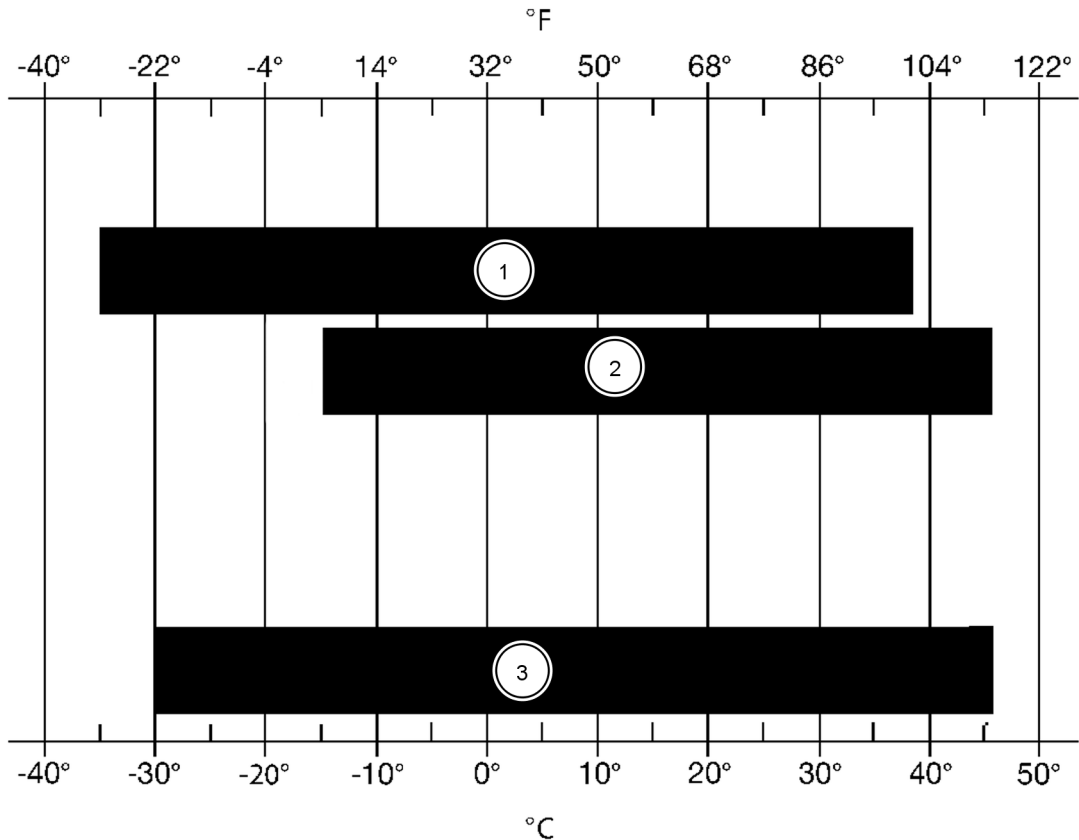

RAPH12SSL0110FA 1

Bloc	Viscosité	Plage de température
(1)	CASE AKCELA HYDRAULIC EXCAVATOR FLUID	-35 – 38 °C (-31 – 100 °F)
(2)	TUTELA AUTO SUPREME™ ENGINE OIL SAE 10W-30	-15 – 46 °C (5 – 115 °F)
(3)	CASE AKCELA UNITEK NO. 1™ SSL CJ-4 SAE 0W-40	-30 – 46 °C (-22 – 115 °F)

REMARQUE: CASE CONSTRUCTION recommande l'huile SAE 10W30 pour les applications où un fonctionnement continu à une température ambiante supérieure à 38 °C (100 °F) ou de fréquents déplacements sur route (plus de 20 – 30 min) sont courants.

REMARQUE: CASE CONSTRUCTION recommande l'huile CASE AKCELA HYDRAULIC EXCAVATOR FLUID pour un meilleur fonctionnement par temps froid. Le remplissage d'huile standard en usine TUTELA AUTO SUPREME™ ENGINE OIL SAE 10W-30 est acceptable pour un fonctionnement par temps froid lorsqu'une période de préchauffage suffisante est prévue.

Panneau de fusibles et relais des commandes électro-hydrauliques (EH) dans la zone de la cabine

1. Déposer les vis (1) du panneau de couvercle pour exposer les blocs de fusibles et de relais.

REMARQUE: l'autocollant d'identification des fusibles et relais se trouve à l'arrière du panneau de couvercle.

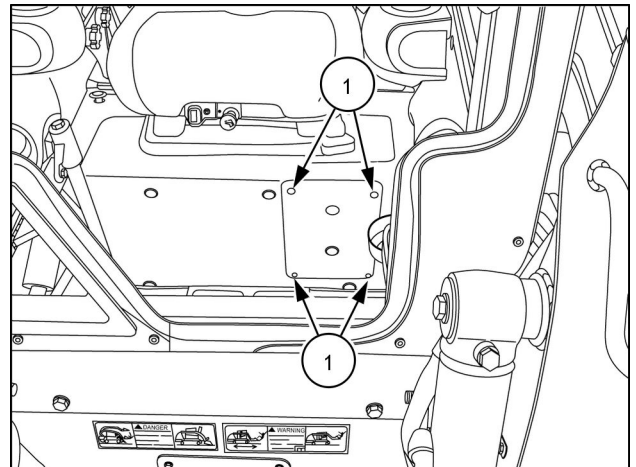

RAIL14SSL0717AA 2

2. Enfoncer les deux languettes de blocage de chaque côté du couvercle et soulever le bloc de fusibles et de relais.

AVIS: remplacer les fusibles et les relais par des pièces de même type et de même ampérage uniquement. Le non-respect de cette instruction peut entraîner une défaillance du circuit électrique.

3. Localiser et vérifier le fusible ou le relais qui pose problème. Si nécessaire, remplacer le fusible ou le relais.

AVIS: éviter toute pénétration d'eau et d'humidité dans le bloc de fusibles et de relais, s'assurer que le couvercle est correctement positionné et complètement verrouillé. Le non-respect de cette instruction peut permettre une pénétration d'eau ou d'humidité dans la centrale d'alimentation et éventuellement entraîner une défaillance du circuit électrique.

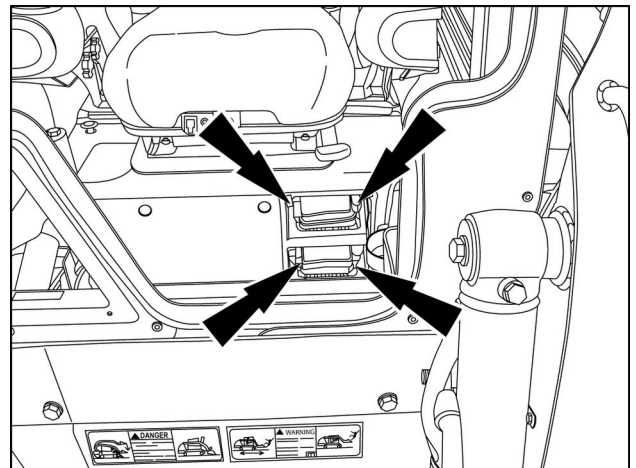

RAIL14SSL0715AA 3

4. Aligner les languettes de blocage sur le couvercle du bloc de fusibles et pousser vers le bas pour les fixer en place. S'assurer que le couvercle est dans la position correcte et le fixer.

AVIS: Éviter la pénétration d'eau dans la centrale d'alimentation, s'assurer que le couvercle du panneau de fusibles est en position correcte et le fixer. Le non-respect de cette instruction peut permettre une pénétration d'eau dans la centrale d'alimentation et éventuellement entraîner une défaillance du circuit électrique.

5. Positionner le couvercle de fusibles et de relais de sorte que tous les côtés affleurent ou soient au même niveau que la plaque de bas de porte.
6. Maintenir le couvercle du panneau de fusibles et de relais en position.
7. Serrer les vis de fixation du couvercle.

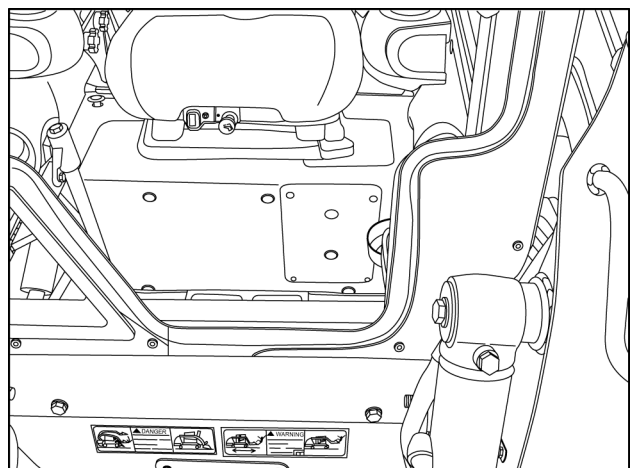

RAIL14SSL0717AA 4

Refroidisseurs hydraulique et moteur

Grille de radiateur et refroidisseur d'huile

AVIS: N'UTILISEZ PAS DE LAVAGE SOUS PRESSION ! La machine doit refroidir.

1. Levez le capot du moteur et verrouillez-le en position ouverte. Levez la languette pour ouvrir le volet d'entretien arrière. Utilisez le verrou d'entretien du côté inférieur droit pour bloquer le volet en position ouverte.
2. Déposez les vis à serrage à main **(1)** et le couvercle **(2)** pour accéder au radiateur/refroidisseur à des fins d'inspection et de nettoyage.
3. Nettoyez le radiateur/refroidisseur à l'air comprimé. Si l'air comprimé est utilisé, l'équipement doit rester écarté des ailettes du refroidisseur pour éviter les dégâts ou une courbure et la réduction du débit d'air. Les ailettes courbées peuvent réduire le débit au point de causer une surchauffe. Si l'air comprimé est indisponible, utilisez l'eau régulée à basse pression.

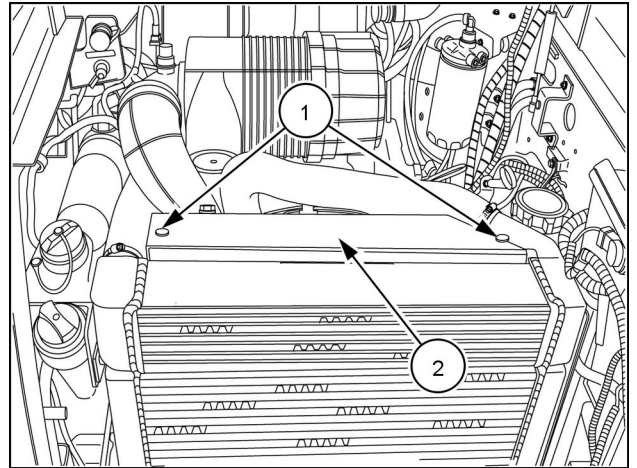

RAIL14SSL0712AA 1

Couple de serrage des roues

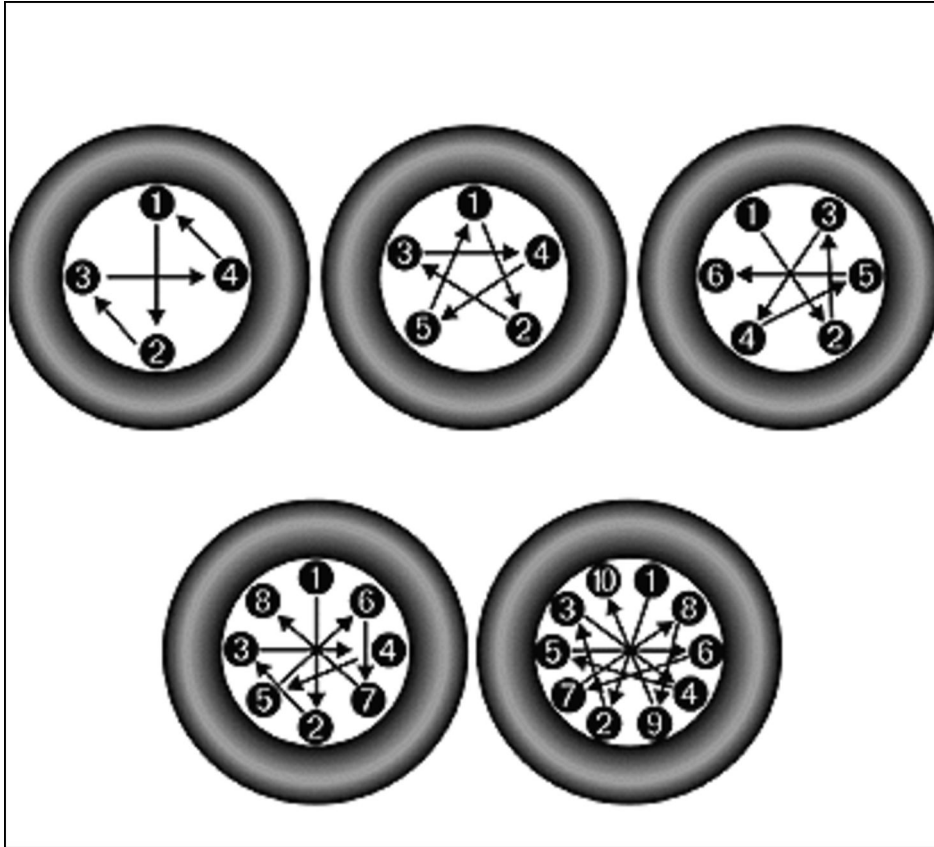

63109344 1

1. Vérifier que le réglage des écrous de roue est correct.

Couple de serrage des écrous coniques de roue	169.5 N·m (125 lb ft)
---	------------------------------

Ecrou à collerette	203.5 N·m (150 lb ft)
--------------------	------------------------------

2. Si nécessaire, serrer les écrous en diagonale, comme illustré.

15. Démarrer le moteur et vérifier l'absence de fuites autour du filtre à carburant.
16. Déverrouiller et fermer le volet d'entretien arrière.
17. Fermez le capot moteur.

Huile du réservoir de chaîne de la transmission finale

L'huile du réservoir de la chaîne de transmission finale doit être vérifiée toutes les **500 h** de fonctionnement.

Spécifications d'huile du réservoir de chaîne de la transmission finale - **TUTELA AUTO SUPREME™ ENGINE OIL SAE 10W-30**

1. Faire stationner la machine sur un sol ferme et horizontal.
2. Nettoyer la zone entourant le bouchon de remplissage/niveau du réservoir de chaîne **(1)**.
3. Déposer le bouchon de remplissage/niveau du réservoir de chaîne **(1)**. L'huile doit atteindre le bas de l'orifice d'inspection.

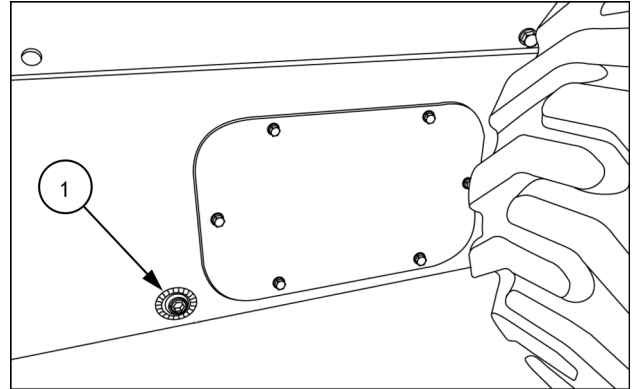

RCPH11SSL006AAD 1

4. Ajoutez du **TUTELA AUTO SUPREME™ ENGINE OIL SAE 10W-30**.
5. Remettre le bouchon de remplissage/niveau du réservoir de chaîne **(1)** en place.

REMARQUE: utiliser du **LOCTITE® 545™** ou un produit équivalent sur le filetage du bouchon.

6. Répéter l'opération pour l'autre côté.

Capacité - chaque côté

SR270, SV340

22.2 L (23.5 US qt)

Spécifications

TUTELA AUTO SUPREME™ ENGINE OIL SAE 10W-30

Huile hydraulique

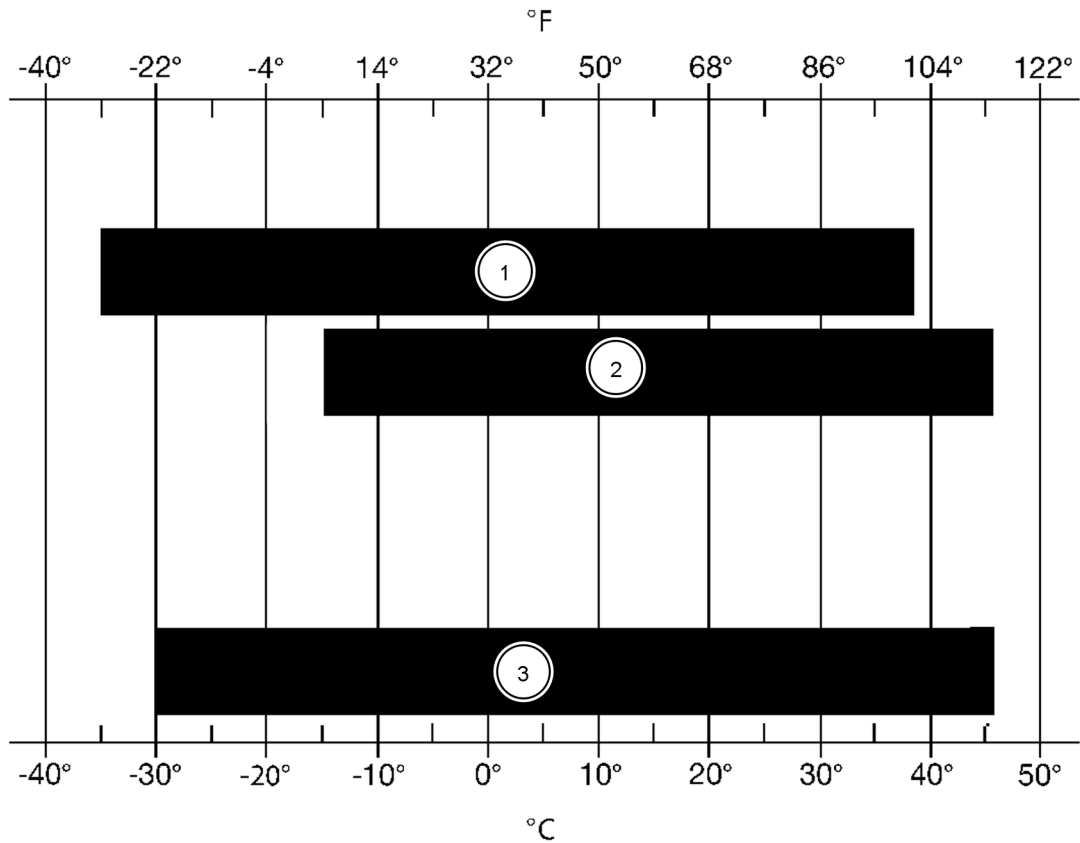

RAPH12SSL0110FA 6

Bloc	Viscosité	Plage de température
(1)	CASE AKCELA HYDRAULIC EXCAVATOR FLUID	-35 – 38 °C (-31 – 100 °F)
(2)	TUTELA AUTO SUPREME™ ENGINE OIL SAE 10W-30	-15 – 46 °C (5 – 115 °F)
(3)	CASE AKCELA UNITEK NO. 1™ SSL CJ-4 SAE 0W-40	-30 – 46 °C (-22 – 115 °F)

REMARQUE: CASE CONSTRUCTION recommande l'huile **SAE 10W30** pour les applications où un fonctionnement continu à une température ambiante supérieure à **38 °C (100 °F)** ou de fréquents déplacements sur route (plus de **20 – 30 min**) sont courants.

REMARQUE: CASE CONSTRUCTION recommande l'huile **CASE AKCELA HYDRAULIC EXCAVATOR FLUID** pour un meilleur fonctionnement par temps froid. Le remplissage d'huile standard en usine **TUTELA AUTO SUPREME™ ENGINE OIL SAE 10W-30** est acceptable pour un fonctionnement par temps froid lorsqu'une période de préchauffage suffisante est prévue.

TOUTES LES 4 000 HEURES

Système de refroidissement moteur - Fluide de remplacement

⚠ AVERTISSEMENT

Risque de brûlure !

Ne manipulez pas de liquide de refroidissement moteur, d'huile moteur ou d'huile hydraulique à des températures dépassant 49 °C (120 °F). Laissez les liquides refroidir avant toute intervention. Le non-respect de ces instructions pourrait entraîner des blessures graves, voire mortelles.

W0330A

⚠ AVERTISSEMENT

La surface peut être brûlante !

Laissez refroidir tous les composants avant toute opération.

Le non-respect de ces instructions pourrait entraîner des blessures graves, voire mortelles.

W0251A

⚠ AVERTISSEMENT

Risque de brûlure !

Du liquide de refroidissement brûlant peut jaillir et brûler si le bouchon du radiateur ou du réservoir de désaération est retiré lorsque le système est chaud. Pour retirer le bouchon, laissez refroidir le système, tournez le bouchon jusqu'à la première encoche, puis attendez que toute la pression soit dissipée. Retirez le bouchon uniquement une fois toute la pression dissipée.

Le non-respect de ces instructions pourrait entraîner des blessures graves, voire mortelles.

W0367A

REMARQUE: certains composants ont été déposés pour plus de clarté.

Vidanger et rincer le circuit de refroidissement toutes les **4000 h** de fonctionnement ou tous les deux ans. Nettoyez le circuit et remplacez le liquide de refroidissement du moteur si le liquide est souillé ou présente la teinte de la rouille.

Spécifications du liquide de refroidissement - **19.0 L (5.0 US gal)** de **CASE AKCELA ACTIFULL™ OT EXTENDED LIFE COOLANT**

Procédure de rinçage du circuit de refroidissement

1. Soulever le capot moteur.
2. Ouvrir la trappe arrière du moteur et engager le verrou.
3. Déposer le bouchon de remplissage du radiateur (1).

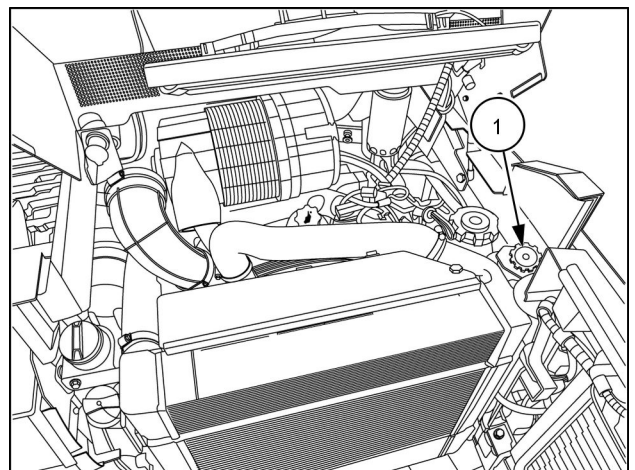

RAIL14SSL0708AA 1

Vitre inférieure

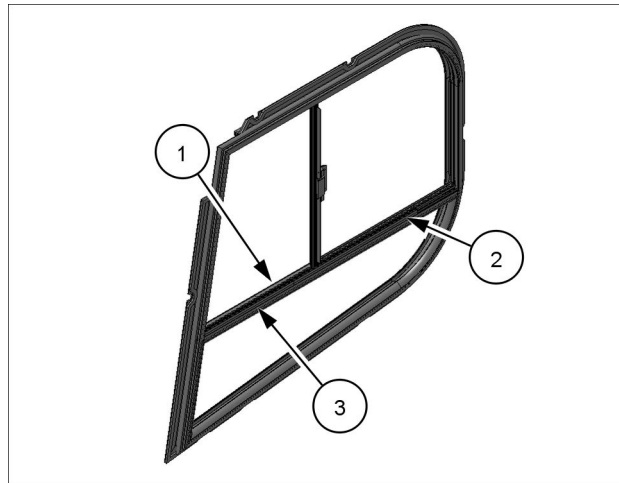

RAIL17SSL0325BA 7

1	Canal extérieur en PVC	3	Canal intérieur avant en PVC
2	Canal intérieur arrière en PVC		

AVIS: le joint de la vitre inférieure est amovible, mais a cependant été conçu pour être déposé uniquement lorsque le remplacement de la vitre s'avère nécessaire. Il n'est pas conçu comme un moyen de nettoyage. S'il est retiré régulièrement, son étanchéité à l'eau et à la poussière peut être diminuée. Quand un panneau de vitre de remplacement est commandé, de nouveaux joints internes sont également inclus.

AVIS: ne pas déposer le joint extérieur. Il pourrait être endommagé, ce qui provoquerait des fuites.

12. Pousser l'extrémité plate du tournevis entre les extrémités du joint supérieur et du joint vertical avant, à l'endroit où elles se rejoignent.

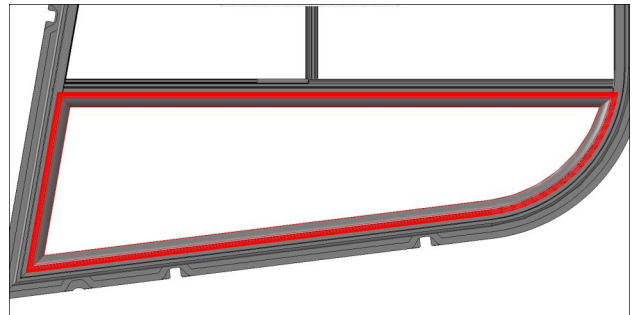

RAIL17SSL0324AA 8

13. Faire levier sur l'extrémité du joint vertical avant pour l'extraire.
 14. Extraire le joint du profilé en aluminium.
 15. Répéter l'opération pour les autres pièces.
 16. La vitre peut alors être basculée vers l'intérieur puis déposée.

8 - DETECTION DES PANNES

RESOLUTION DES CODES D'ERREURS

Avertissements sur l'affichage

Le tableau fournit une liste des messages qui peuvent apparaître sur l'afficheur du tableau de bord, la cause possible, ainsi que la mesure corrective que l'opérateur peut effectuer.

Message présent sur l'afficheur	Cause possible	Action
CRKON	Indique que le bouton OPERATE est enfoncé lors d'une tentative de démarrage de la machine.	Ne pas appuyer sur le bouton OPERATE tout en essayant de démarrer la machine.
ENG OIL SERV	Le tableau de bord indique à l'opérateur que la machine a besoin d'une vidange d'huile moteur.	Remplacer l'huile moteur, le filtre et réinitialiser l'indication de prochaine vidange au tableau de bord.
EOLT	Le tableau de bord ne possède pas la dernière version du logiciel.	Contacteur le concessionnaire.
JOYNU	L'un des leviers de commande, ou les deux leviers ne sont pas en position de neutre.	Placer les leviers de commande en position de neutre.
	L'un des leviers de commande, ou les deux leviers ne sont pas correctement étalonnés.	Contacteur le concessionnaire.
LOCK?	Le tableau de bord demande à l'opérateur s'il/elle souhaite verrouiller la machine afin d'éviter toute utilisation non autorisée de la machine.	Aucune action requise. La machine fonctionne comme prévu. Ne pas appuyer sur le bouton AUX OVERRIDE. Ceci aurait pour effet de verrouiller les commandes de la machine. Si le bouton AUX OVERRIDE a été actionné, il ne sera pas possible de démarrer la machine sans un code propriétaire.
WIF	La présence d'eau est détectée dans le carburant. Le filtre du séparateur d'eau et de carburant est plein.	Suivre la procédure d'entretien « Filtre du séparateur d'eau et de carburant - Purge du liquide » 7-51 décrite dans ce manuel.
OPRPR	La barre de retenue n'est pas engagé(e).	Relâcher et l'engager à nouveau. Contacter le concessionnaire si le problème persiste.
	Le commutateur de siège ne détecte pas d'opérateur dans la machine.	Contacteur le concessionnaire.
Compte à rebours de 30 s	Le tableau de bord a détecté une erreur critique de la machine, qui entraînera l'arrêt du moteur.	Contacteur le concessionnaire.

8 - DETECTION DES PANNES

Code défaut	Type de moteur	Déecté par	Description des anomalies
5201	F5C (SCR)	UCM	Axe droite/gauche de la manette gauche, broche A en court-circuit à la masse ou à l'alimentation, ou circuit ouvert
5202	F5C (SCR)	UCM	Axe droite/gauche de la manette gauche, broche B en court-circuit à la masse ou à l'alimentation, ou circuit ouvert
5202	F5C (SCR)	UCM	Axe droite/gauche de la manette gauche, broche B en court-circuit à la masse ou à l'alimentation, ou circuit ouvert
5204	F5C (SCR)	UCM	Axe droite-gauche de la manette gauche, défaut de plage
5204	F5C (SCR)	UCM	Axe droite-gauche de la manette gauche, défaut de plage
5211	F5C (SCR)	UCM	Axe avant/arrière de la manette gauche, broche A en court-circuit à la masse, ou circuit ouvert
5212	F5C (SCR)	UCM	Axe avant/arrière de la manette gauche, broche A en court-circuit à la source d'alimentation
5214	F5C (SCR)	UCM	Axe avant/arrière de la manette gauche, broche B en court-circuit à la masse, ou circuit ouvert
5215	F5C (SCR)	UCM	Axe avant/arrière de la manette gauche, broche B en court-circuit à la source d'alimentation
5217	F5C (SCR)	UCM	Axe avant/arrière de la manette gauche, défaut de plage
5221	F5C (SCR)	UCM	Soupape du bras de chargeur (directionnelle) - Alimentation du solénoïde de relevage (A) - Circuit ouvert
5222	F5C (SCR)	UCM	Soupape du bras de chargeur (directionnelle) - Alimentation du solénoïde de relevage (A) - Court-circuit à la masse
5231	F5C (SCR)	UCM	Soupape du bras de chargeur (directionnelle) - Alimentation du solénoïde d'abaissement (B) - Circuit ouvert
5232	F5C (SCR)	UCM	Soupape du bras de chargeur (directionnelle) - Alimentation du solénoïde d'abaissement (B) - Court-circuit à la masse
5241	F5C (SCR)	UCM	Soupape du bras de chargeur (directionnelle) - Solénoïde(s) du bras de chargeur - Court-circuit à l'alimentation
5242	F5C (SCR)	UCM	Soupape du bras de chargeur (directionnelle) - Solénoïde(s) du bras de chargeur - Court-circuit à la masse
5243	F5C (SCR)	UCM	Soupape du bras de chargeur (directionnelle) - Solénoïdes de retour - Circuit ouvert
5251	F5C (SCR)	UCM	Soupape du godet de chargeur (directionnelle) - Alimentation du solénoïde de repli (A) - Circuit ouvert
5252	F5C (SCR)	UCM	Soupape du godet de chargeur (directionnelle) - Alimentation du solénoïde de repli (A) - Court-circuit à la masse
5261	F5C (SCR)	UCM	Soupape du godet de chargeur (directionnelle) - Alimentation du solénoïde de déversement (B) - Circuit ouvert
5262	F5C (SCR)	UCM	Soupape du godet de chargeur (directionnelle) - Alimentation du solénoïde de déversement (B) - Court-circuit à la masse
5271	F5C (SCR)	UCM	Soupape du bras de chargeur (directionnelle) - Solénoïde(s) du godet de chargeur - Court-circuit à l'alimentation
5272	F5C (SCR)	UCM	Soupape du godet de chargeur (directionnelle) - Solénoïde(s) du godet de chargeur - Court-circuit à la masse
5273	F5C (SCR)	UCM	Soupape du bras de chargeur (directionnelle) - Solénoïdes de retour - Circuit ouvert
5281	F5C (SCR)	UCM	Soupape auxiliaire de chargeur (directionnelle) - Alimentation du solénoïde de marche avant (A) - Circuit ouvert
5282	F5C (SCR)	UCM	Soupape auxiliaire de chargeur (directionnelle) - Alimentation du solénoïde de marche avant (A) - Court-circuit à la masse
5291	F5C (SCR)	UCM	Soupape auxiliaire de chargeur (directionnelle) - Alimentation du solénoïde de marche arrière (B) - Circuit ouvert
5292	F5C (SCR)	UCM	Soupape auxiliaire de chargeur (directionnelle) - Alimentation du solénoïde de marche arrière (B) - Court-circuit à la masse
5309	F5C (SCR)	UCM	Expiration du délai du bouton de flottement (30 s)
5313	F5C (SCR)	UCM	Commutateur d'activation EHF - Court-circuit à l'alimentation
5323	F5C (SCR)	UCM	Commutateur d'avancement/recul EHF - Court-circuit à l'alimentation
5371	F5C (SCR)	UCM	Alimentation du solénoïde de marche avant EHF (A), court-circuit à la masse
5372	F5C (SCR)	UCM	Alimentation du solénoïde de marche avant EHF (A), circuit ouvert
5381	F5C (SCR)	UCM	Alimentation du solénoïde de marche arrière EHF (B), court-circuit à la masse
5382	F5C (SCR)	UCM	Alimentation du solénoïde de marche arrière EHF (B), circuit ouvert
5391	F5C (SCR)	UCM	Solénoïdes de retour EHF, circuit ouvert
5392	F5C (SCR)	UCM	Solénoïde(s) de pompe EHF, court-circuit à la masse
5393	F5C (SCR)	UCM	Solénoïde(s) de pompe EHF, court-circuit à l'alimentation
5409	F5C (SCR)	UCM	Neutralisation auxiliaire désactivée en raison de l'expiration du délai du bouton de neutralisation auxiliaire (30 secondes)
5501	F5C (SCR)	UCM	Capteur de tiroir du bras de chargeur, circuit ouvert ou court-circuit à la masse
5502	F5C (SCR)	UCM	Capteur de tiroir du bras de chargeur, court-circuit à l'alimentation
5503	F5C (SCR)	IC	Sortie auxiliaire électro-hydraulique, court-circuit à l'alimentation
5504	F5C (SCR)	UCM	Capteur de tiroir de soupape du godet, circuit ouvert ou court-circuit à la masse
5505	F5C (SCR)	UCM	Capteur de tiroir de soupape du godet, court-circuit à l'alimentation
5507	F5C (SCR)	UCM	Capteur de tiroir de soupape auxiliaire, circuit ouvert ou court-circuit à la masse
5508	F5C (SCR)	UCM	Capteur de tiroir de soupape auxiliaire, court-circuit à l'alimentation
5511	F5C (SCR)	UCM	État du capteur de bras de chargeur non plausible par rapport à la commande du bras de chargeur - Tiroir ou PRV bloqué

8 - DETECTION DES PANNES

Code défaut	Type de moteur	Détecté par	Description des anomalies
19085	F5C (SCR)	MOTEUR	Défaillance de surchauffe du pilote ECU de la soupape de dosage DEF/AdBlue
19086	F5C (SCR)	MOTEUR	Défaillance du chauffage de la conduite de pression DEF/AdBlue et température du réservoir DEF/AdBlue trop basse
19087	F5C (SCR)	MOTEUR	Température de réservoir DEF/AdBlue hors des limites acceptables
19088	F5C (SCR)	MOTEUR	Erreur de plausibilité du chauffage du module d'alimentation
19089	F5C (SCR)	MOTEUR	Erreur de plausibilité dynamique du capteur de température du chauffage du module d'alimentation DEF/AdBlue
19090	F5C (SCR)	MOTEUR	Erreur de plausibilité de démarrage à froid du capteur de température du chauffage du module d'alimentation DEF/AdBlue
19095	F5C (SCR)	MOTEUR	Défaillance de plausibilité du capteur de température du réservoir DEF/AdBlue
19103	F5C (SCR)	MOTEUR	Court-circuit à la batterie de l'étage de puissance de l'actionneur de chauffage du module d'alimentation DEF/AdBlue
19104	F5C (SCR)	MOTEUR	Court-circuit à la masse de l'étage de puissance de l'actionneur de chauffage du module d'alimentation DEF/AdBlue
19105	F5C (SCR)	MOTEUR	Défaillance de surchauffe de pilote ECU de chauffage du réservoir DEF/AdBlue
19106	F5C (SCR)	MOTEUR	Défaillance de court-circuit à la masse de l'actionneur de chauffage du réservoir DEF/AdBlue
19107	F5C (SCR)	MOTEUR	Défaillance de charge ouverte du moteur de la pompe du module d'alimentation DEF/AdBlue
19108	F5C (SCR)	MOTEUR	Défaillance de court-circuit à la batterie du moteur de la pompe du module d'alimentation DEF/AdBlue
19111	F5C (SCR)	MOTEUR	Défaillance de court-circuit à la masse du moteur de la pompe du module d'alimentation DEF/AdBlue
19112	F5C (SCR)	MOTEUR	Pression du moteur de pompe de module d'alimentation DEF/AdBlue trop basse
19114	F5C (SCR)	MOTEUR	Seuil min. de plausibilité du capteur de température du réservoir DEF/AdBlue
19116	F5C (SCR)	MOTEUR	Niveau du réservoir DEF/AdBlue trop haut
19117	F5C (SCR)	MOTEUR	Niveau du réservoir DEF/AdBlue trop bas
19126	F5C (SCR)	MOTEUR	Induction SCR : avertissement, déclenché par une anomalie de modification
19132	F5C (SCR)	MOTEUR	Mauvaise qualité DEF/AdBlue détectée
19136	F5C (SCR)	MOTEUR	Erreur de court-circuit à la masse sur l'étage de puissance de sortie pour le voyant MIL
19138	F5C (SCR)	MOTEUR	Erreur de charge ouverte sur l'étage de puissance de sortie pour le voyant MIL
19140	F5C (SCR)	MOTEUR	Concentration DEF/AdBlue hors plage
19141	F5C (SCR)	MOTEUR	Le capteur de qualité DEF/AdBlue détecte la présence de carburant diesel dans le réservoir DEF/AdBlue
19143	F5C (SCR)	MOTEUR	Erreur DLC de trame de réception CAN CRI1, trame d'information du catalyseur DEF/AdBlue
19144	F5C (SCR)	MOTEUR	Erreur d'expiration du délai CAN du capteur de qualité DEF/AdBlue
19151	F5C (SCR)	MOTEUR	Trame de réception CAN d'information de catalyseur DEF/AdBlue (CRI1)
19155	F5C (SCR)	MOTEUR	Déviations de régime du moteur de la pompe de module d'alimentation DEF/AdBlue
19156	F5C (SCR)	MOTEUR	Module d'alimentation DEF/AdBlue, grave déviation de régime moteur de la pompe
19170	F5C (SCR)	MOTEUR	Capteur de qualité DEF/AdBlue - erreur de contrôle de plage physique pour la conductivité
19175	F5C (SCR)	MOTEUR	Le capteur de niveau du réservoir DEF/AdBlue indique un niveau de remplissage trop haut
19176	F5C (SCR)	MOTEUR	Le capteur de niveau du réservoir DEF/AdBlue indique un niveau de remplissage trop bas
19177	F5C (SCR)	MOTEUR	Température du capteur NH3 non valide (trop basse ou trop haute)
19178	F5C (SCR)	MOTEUR	Le capteur NOx en aval a trop souvent interrompu son contrôle d'autodiagnostic en fin de cycle
19179	F5C (SCR)	MOTEUR	Capteur NOx en aval - Résultat de l'autodiagnostic supérieur à la limite
19180	F5C (SCR)	MOTEUR	Capteur NOx en aval - Résultat de l'autodiagnostic inférieur à la limite
19185	F5C (SCR)	MOTEUR	La valeur du capteur NOx en aval n'est pas dans la plage attendue
19186	F5C (SCR)	MOTEUR	Le capteur NOx en amont a trop souvent interrompu son contrôle d'autodiagnostic en fin de cycle
19187	F5C (SCR)	MOTEUR	Capteur NOx en amont - Résultat de l'autodiagnostic supérieur à la limite
19188	F5C (SCR)	MOTEUR	Capteur NOx en amont - Résultat de l'autodiagnostic inférieur à la limite
19195	F5C (SCR)	MOTEUR	Contrôle de plage du signal : erreur élevée quand le chauffage est coupé
19196	F5C (SCR)	MOTEUR	Contrôle de plage du signal : erreur basse quand le chauffage est coupé
19197	F5C (SCR)	MOTEUR	Erreur de contrôle de plausibilité du premier capteur de température d'air frais au démarrage à froid
19198	F5C (SCR)	MOTEUR	Erreur de contrôle de plausibilité du deuxième capteur de température d'air frais au démarrage à froid
19199	F5C (SCR)	MOTEUR	Erreur de contrôle de plausibilité du troisième capteur de température d'air frais au démarrage à froid
19200	F5C (SCR)	MOTEUR	Erreur de contrôle de plausibilité du quatrième capteur de température d'air frais au démarrage à froid
19201	F5C (SCR)	MOTEUR	Erreur de contrôle de plausibilité du cinquième capteur de température d'air frais au démarrage à froid
19202	F5C (SCR)	MOTEUR	Erreur en cas de plus d'une température d'air frais non plausible au démarrage à froid
19203	F5C (SCR)	MOTEUR	Défaut de plausibilité entre le frein et la pédale d'accélérateur détecté
19210	F5C (SCR)	MOTEUR	Erreur de charge ouverte de l'étage de puissance de l'actionneur de chauffage de la conduite de retour DEF/AdBlue
19216	F5C (SCR)	MOTEUR	Charge ouverte sur sortie d'étage de puissance de soupape 3 voies de gaz de fuite
19220	F5C (SCR)	MOTEUR	Surchauffe sur la sortie d'étage de puissance de soupape 3 voies de gaz de fuite
19221	F5C (SCR)	MOTEUR	Court-circuit à la batterie sur sortie d'étage de puissance de soupape 3 voies de gaz de fuite

9 - SPECIFICATIONS

Ingredients

Réservoir de carburant

Contenance	96.5 L (25.5 US gal)
Spécifications	Diesel n°2 à très faible teneur en soufre

Système de refroidissement

Contenance	19.0 L (5.0 US gal)
Spécifications	CASE AKCELA ACTIFULL™ OT EXTENDED LIFE COOLANT

Circuit hydraulique

Capacité du réservoir	22.7 L (6.0 US gal)
Capacité du circuit :	45.4 L (12.0 US gal)
Spécifications	TUTELA AUTO SUPREME™ ENGINE OIL SAE 10W-30

Compartiments de chaîne

Capacité - chaque côté	
SR270, SV340	22.2 L (23.5 US qt)
Spécifications	TUTELA AUTO SUPREME™ ENGINE OIL SAE 10W-30

Graisseurs

Quantité	Selon besoin
Spécifications	TUTELA MOLY GREASE GR-75 (Molydisulfide)

Huile du carter moteur

Capacité - avec remplacement du filtre	8.5 L (9.0 US qt)
Spécifications	CASE AKCELA UNITEK NO. 1™ SBL CJ-4

Entraînement final de chenille

Capacité - chaque côté	
TR340, TV380	1.0 L (1.06 US qt)+/- 0.1 L (0.1 US qt)
Spécifications	TUTELA HYPOIDE EP GEAR LUBE SAE 80W-90

Fluide d'émissions

Capacité du réservoir	10.7 L (2.8 US gal)
Indicateur de volume de DEF/AdBLUE® faible	2.4 L (0.6 US gal)
Spécifications	DEF/AdBLUE®

Rondelles d'arrêt du bras du chargeur

Les rondelles d'arrêt du bras du chargeur sont des butées qui se trouvent à l'endroit où le bras du chargeur et le châssis se rencontrent. De par leur conception, les rondelles d'arrêt du bras du chargeur permettent à l'opérateur d'abaisser les bras vers la position basse et de mettre le godet de niveau pour un nivellement de précision. Ces rondelles peuvent également être utilisées pour changer le grade d'un godet. Une rondelle plus fine diminue le grade d'un godet, une rondelle plus épaisse l'augmente. Les rondelles installées en usine sont basées sur la taille des pneus de la machine.

Taille du châssis	Largeur du pneu	Géométrie du chargeur	Hauteur de butée du chargeur	Position de l'orifice du boulon d'arrêt
Grand	12X	Radial	50 mm (2.0 in)	Haut
Grand	12X	Vertical	63 mm (2.5 in)	Haut
Grand	14X	Radial	23 mm (0.9 in)	Haut
Grand	14X	Vertical	40 mm (1.6 in)	Haut
Grand	Voie	Radial	23 mm (0.9 in)	Haut
Grand	Voie	Vertical	40 mm (1.6 in)	Haut

Tableaux des couples de serrage - Couples de serrage minimum pour un montage normal

Matériel de fixation sans bride (métrique)

Taille nominale	Vis classe 8.8 et écrou classe 8		Vis classe 10.9 et écrou classe 10		Contre-écrou classe 8 avec vis classe 8.8	Contre-écrou classe 10 avec vis classe 10.9
	Non plaqué	Plaqué avec ZnCr	Non plaqué	Plaqué avec ZnCr		
M4	2.2 N·m (19 lb in)	2.9 N·m (26 lb in)	3.2 N·m (28 lb in)	4.2 N·m (37 lb in)	2 N·m (18 lb in)	2.9 N·m (26 lb in)
M5	4.5 N·m (40 lb in)	5.9 N·m (52 lb in)	6.4 N·m (57 lb in)	8.5 N·m (75 lb in)	4 N·m (36 lb in)	5.8 N·m (51 lb in)
M6	7.5 N·m (66 lb in)	10 N·m (89 lb in)	11 N·m (96 lb in)	15 N·m (128 lb in)	6.8 N·m (60 lb in)	10 N·m (89 lb in)
M8	18 N·m (163 lb in)	25 N·m (217 lb in)	26 N·m (234 lb in)	35 N·m (311 lb in)	17 N·m (151 lb in)	24 N·m (212 lb in)
M10	37 N·m (27 lb ft)	49 N·m (36 lb ft)	52 N·m (38 lb ft)	70 N·m (51 lb ft)	33 N·m (25 lb ft)	48 N·m (35 lb ft)
M12	64 N·m (47 lb ft)	85 N·m (63 lb ft)	91 N·m (67 lb ft)	121 N·m (90 lb ft)	58 N·m (43 lb ft)	83 N·m (61 lb ft)
M16	158 N·m (116 lb ft)	210 N·m (155 lb ft)	225 N·m (166 lb ft)	301 N·m (222 lb ft)	143 N·m (106 lb ft)	205 N·m (151 lb ft)
M20	319 N·m (235 lb ft)	425 N·m (313 lb ft)	440 N·m (325 lb ft)	587 N·m (433 lb ft)	290 N·m (214 lb ft)	400 N·m (295 lb ft)
M24	551 N·m (410 lb ft)	735 N·m (500 lb ft)	762 N·m (560 lb ft)	1016 N·m (750 lb ft)	501 N·m (370 lb ft)	693 N·m (510 lb ft)

REMARQUE: Les spécifications de couple de serrage pour les fixations M4 à M8 ont indiquées en livres-pouces. Les spécifications de couple de serrage pour les fixations M10 à M24 sont indiquées en livres-force.

CLICK HERE TO **DOWNLOAD** THE COMPLETE MANUAL

- Thank you very much for reading the preview of the manual.
- You can download the complete manual from: www.heydownloads.com by clicking the link below



- Please note: If there is no response to CLICKING the link, please download this PDF first and then click on it.

CLICK HERE TO **DOWNLOAD** THE COMPLETE MANUAL