

ARS 30

COMPACTEUR À UN SEUL TAMBOUR
KUBOTA V2403-CR-TE5
EU Stage V / U.S. EPA Tier 4 Final

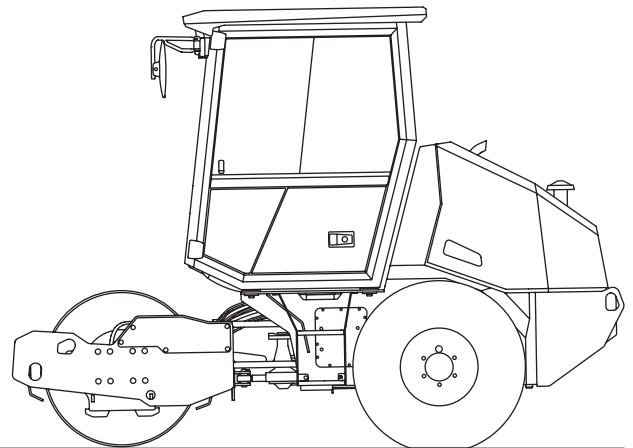

MANUEL D'UTILISATION

ÉDITION 04/2022 FR
Product Identification Number 3000000 -

AMMANN

CLICK HERE TO **DOWNLOAD** THE COMPLETE MANUAL

- Thank you very much for reading the preview of the manual.
- You can download the complete manual from: www.heydownloads.com by clicking the link below



- Please note: If there is no response to CLICKING the link, please download this PDF first and then click on it.

CLICK HERE TO **DOWNLOAD** THE COMPLETE MANUAL

Toutes les 500 heures d'exploitation, cependant au moins 1× par an	121
3.6.19 Remplacement du filtre à carburant	121
3.6.20 Contrôle de l'installation électrique	123
3.6.21 Remplacement de la cartouche principale du filtre à air	123
3.6.22 Vidange de l'huile du moteur	124
3.6.23 Remplacement du filtre de ventilation de la cabine.....	126
3.6.24 Contrôle du liquide de refroidissement du moteur	126
3.6.25 Contrôle de serrage des boulons des roues.....	126
Toutes les 1000 heures d'exploitation	127
3.6.26 Remplacement des cartouches du filtre à air	127
3.6.27 Contrôle du système d'amortissement.....	130
3.6.28 Remplacer la cartouche du séparateur d'huile	131
3.6.29 Nettoyage du réservoir à carburant	132
3.6.30 Contrôle et ajustement du jeu des valves.....	132
3.6.31 Contrôle de la batterie	133
3.6.32 Vérification de la fixation du compresseur de la climatisation.....	134
Toutes les 2000 heures d'exploitation	135
3.6.33 Vidange du liquide de refroidissement du moteur	135
3.6.34 Nettoyage et vérification du système de climatisation.....	137
3.6.35 Vidange de l'huile hydraulique et remplacement des filtres	138
Toutes les 3000 heures d'exploitation	143
3.6.36 Nettoyage du filtre DPF	143
Maintenance en fonction de besoin.....	144
3.6.37 Remplacement du ressort à gaz.....	144
3.6.38 Réglage des racleurs.....	145
3.6.39 Nettoyage de l'engin	145
3.6.40 Purge du système à carburant	146
3.6.41 Régénération du filtre DPF encrassé (Diesel particulate filter/ Filtre des particules solides).....	146
3.6.42 Rechargement de la batterie	147
3.6.43 Contrôle du serrage des raccords vissés.....	148
3.7 Défauts	150
3.8 Annexes	154
3.8.1 Schéma de l'installation électrique	154
3.8.2 Schéma hydraulique - obturateur de roue	160
3.8.3 Tableau des pièces de rechange	162

2.1.5 Inscriptions de sécurité et marques utilisées sur l'engin

1 Danger d'étreinte



4209bz

Respecter une certaine distance de sécurité par rapport à l'engin, risque d'étreinte entre les châssis avant et arrière de l'engin.

2 Risque de blessure



2409bz

Risque de blessure. Ne pas toucher des organes rotatifs de l'engin tant que le moteur est en marche.

3 Liquide de refroidissement



4211bz

Danger d'ébullition. Ne pas ouvrir le couvercle tant que le liquide n'atteigne pas une température inférieure à 50 °C (122 °F).

4 Régler à l'arrêt



2584bz

Avant toute maintenance ou réparation, arrêter le moteur et sortir la clé de l'interrupteur de démarrage.

5 Zone dangereuse



4210bz

Maintenir une distance de sécurité par rapport à l'engin.

6 Risque de blessure



4049bz

Danger du coincement de la main par la courroie. Risque de brûlure. Ne pas toucher les parties chaudes de l'engin tant que vous n'avez pas vérifié qu'elles étaient suffisamment refroidies.

2.4 Liquidation de l'engin à la fin de sa durée de vie

Lors de l'élimination de l'engin à la fin de sa durée de vie, l'utilisateur est dans l'obligation de veiller au respect de la réglementation nationale et des lois en vigueur en matière de gestion des déchets et de protection de l'environnement. C'est pour cela que nous vous recommandons de toujours vous tourner vers les personnes suivantes :

- entreprises spécialisées s'occupant de ces activités de façon professionnelle et ayant toutes les autorisations nécessaires,
- fabricant de l'engin ou à un service agréé ayant été désigné par le fabricant.



Le fabricant n'est pas tenu responsable des dommages causés à la santé des utilisateurs ni des dommages causés à l'environnement qui seraient apparus des suites d'un non-respect des instructions indiquées ci-dessus.

Commutateur de la vitesse du moteur (10)

- Ralenti – 1000 trs/min - roulement lent, vibration bloquée
- Vitesse 1 – 1900 trs/min - déplacement, vibration à fréquence basse
- Vitesse 2 – 2400 trs/min - déplacement, vibration à fréquence haute



Interrupteur de la climatisation (11)

2441

Il permet d'enclencher et d'éteindre la climatisation.



Commutateur de la vitesse du ventilateur de chauffage (12)

AMN469

Il est conçu pour régler la circulation de l'air.

- 0 – éteint
- 1 – minimum
- 2 – moyen
- 3 – maximum

Régulation de la température du chauffage (13)

Elle est prévue pour régler la température de l'air.



Bouton-poussoir du frein d'urgence (14)

2582

Le frein d'urgence de l'engin est activé lorsque vous appuyez sur le bouton-poussoir. L'engin s'arrête et le moteur se coupe. Les voyants de la recharge de la batterie (31), du graissage du moteur (32), du frein de stationnement (38) et de l'arrêt d'urgence (35) s'affichent à l'écran lorsque le frein d'urgence est activé.



Commutateur des feux indicateurs de direction (15)

2489



Voyant des feux de contour (39)

Ce voyant indique que des feux de contour sont allumés.



Voyant des phares avant (40)

Ce voyant indique que des feux avant sont allumés.



Voyant des feux indicateurs de direction (41)

Ce voyant indique que des feux indicateurs de direction sont allumés.



Voyant de l'encrassement du filtre DPF (Diesel particulate filter/ Filtre des particules solides) (42)

Ce voyant indique l'impératif de régénérer le filtre DPF et le déroulement de cette régénération

Lorsque le voyant reste allumé, procéder conformément au chapitre « 2.7.10 Principe de l'utilisation de l'engin doté d'un filtre DPF (Diesel particulate filter / Filtre des particules solides) ».



Voyant de température élevée des gaz d'échappement (43)

Le voyant signale une régénération DPF en cours (Diesel particulate filter / Filtre des particules solides).

Lorsque le voyant reste allumé, procéder conformément au chapitre « 2.7.10 Principe de l'utilisation de l'engin doté d'un filtre DPF (Diesel particulate filter / Filtre des particules solides) ».



Voyant du repoussement de la régénération du filtre DPF (Diesel particulate filter/ Filtre des particules solides) (44)

Ce voyant indique le blocage de la mise en marche de la régénération du filtre DPF.

Il est interdit d'exploiter l'engin à long terme si la régénération est repoussée.



Un repoussement reproduit de la régénération a pour l'incidence l'endommagement du filtre des particules solides (DPF). Une exploitation de l'engin ayant la régénération repoussée à long terme a pour l'incidence une dégradation complète du filtre des particules solides (DPF).



Voyant du défaut du moteur (45)

Le voyant indique un défaut du moteur.

Si le voyant est allumé alors que le moteur tourne, un défaut est signalé. Le moteur se coupe – l'engin s'arrête et le frein de stationnement est activé.



Il ne sera possible de faire redémarrer le moteur qu'après avoir éliminé le défaut !



Indicateur de la tension de la batterie (46)



Indicateur des heures de travail effectuées (47)

Indicateur des messages d'erreur (48)



Indicateur de la quantité de carburant (49)

L'indicateur affiche le niveau du carburant dans le réservoir.

2.7.3 Arrêt de l'engin et du moteur

- Arrêter la vibration en appuyant sur le bouton-poussoir (4) situé sur la commande du déplacement (2).
- Arrêter l'engin en mettant la commande du déplacement (2) en position zéro (0).
- Freiner l'engin en positionnant la commande du déplacement (2) en position du frein (P).
- Placer la clé de l'interrupteur de démarrage (8) en position « 0 » et abaisser le couvercle de l'interrupteur de démarrage



Ne jamais couper immédiatement un moteur chaud. Il conviendra de le laisser tourner au ralenti durant de 5 minutes. Ainsi, le moteur et la turbo soufflerie refroidiront lentement et de manière uniforme !

La commande du déplacement (2) doit toujours se situer en position du frein (P) !

Lorsque vous arrêtez l'engin, couper également le sectionneur de la batterie !

2.7.4 Arrêt d'urgence de l'engin



Utiliser en cas de panne, lorsqu'il est impossible d'arrêter le moteur par une clé dans l'interrupteur de démarrage ou en mettant la commande du déplacement (2) en position du frein (P) !

Mise en marche :

- Appuyer sur le bouton-poussoir du frein d'urgence (14), l'engin s'arrête, le moteur se coupe.
- Les voyants de la recharge de la batterie (31), du graissage du moteur (32), du frein de stationnement (38) et de l'arrêt d'urgence (35) s'allument sur l'afficheur.

Arrêt :

- Faire pivoter le bouton du frein d'urgence (14) dans le sens des flèches.
- Les voyants de la recharge de la batterie (31), de graissage du moteur (32) et de frein de stationnement (38) restent allumés sur l'afficheur.
- Placer la commande du déplacement (2) dans la position du frein (P). Une fois dans cette position, il est possible de faire redémarrer l'engin.

CLICK HERE TO **DOWNLOAD** THE COMPLETE MANUAL

- Thank you very much for reading the preview of the manual.
- You can download the complete manual from: www.heydownloads.com by clicking the link below



- Please note: If there is no response to CLICKING the link, please download this PDF first and then click on it.

CLICK HERE TO **DOWNLOAD** THE COMPLETE MANUAL

2.7.10.2.1 Régénération passive

- La régénération passive se produit par l'effet de température élevée des gaz d'échappement, indépendamment au niveau de l'encrassement du filtre des particules solides.
- Pour une mise en marche éventuelle de la régénération, il faut mettre le commutateur (9) en position AUTO.
- La régénération se met en marche sans aucune interaction entre l'opérateur et l'engin.

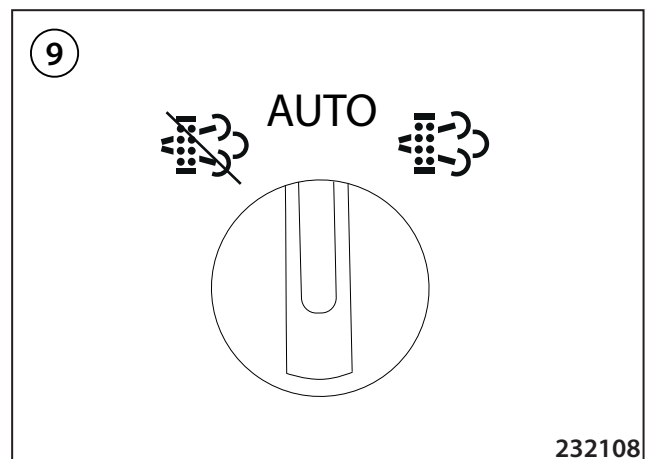
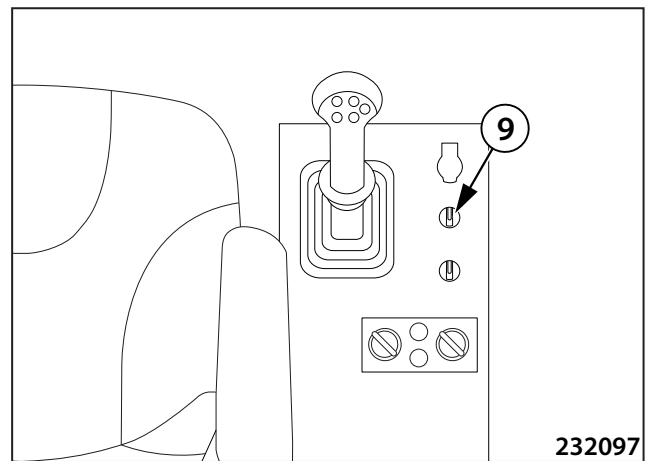

2.7.10.2.2 Régénération automatique active

- Il s'agit d'une régénération gérée pendant laquelle des températures élevées sont atteintes dans le système d'échappement à l'aide d'une injection complémentaire du carburant dans les gaz d'échappement pour atteindre un déroulement sans problème de la régénération active.
- Pour mettre la régénération en marche, il faut mettre le commutateur (9) en position AUTO.
- Le travail de l'engin n'est pas interrompu.
- Ne pas repousser la régénération, ne pas réduire la puissance du moteur et ne pas arrêter le moteur. Un repoussement de la régénération a pour l'incidence l'endommagement du filtre des particules solides.
- Après le nettoyage du filtre des particules solides, le processus est automatiquement terminé.

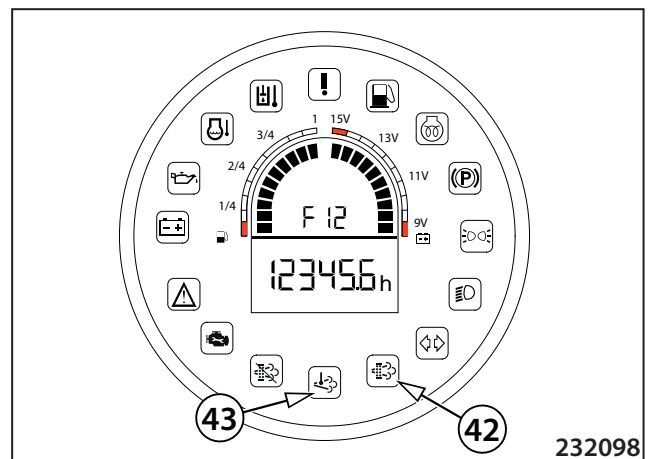

La durée de la régénération automatique dépend des conditions d'utilisations et de la température du moteur.
Un repoussement de la régénération peut avoir pour l'incidence l'endommagement du filtre des particules solides (DPF).

2.9.2 Exploitation de l'engin durant le délai rodage

Pendant la mise en service d'un nouvel engin, ne pas charger le moteur à plein pendant les 50 premières heures (roulement en pente à vibration).

2.9.3 Utilisation de l'engin à basses températures

En hiver, le compactage dépendra de petites particules et de l'eau contenues dans le matériau compacté. Lorsque la température descend sous le point de gelée, le matériau devient plus solide et il est plus difficile de le compacter.

S'il est nécessaire de compacter à des températures inférieures à 0°C (32°F), il est possible de compacter des terres sèches (et des déblais de pierres) ou d'effectuer un compactage rapide des matériaux non gelés (avant que la terre gèle).

Préparation à faire avant de réaliser des travaux à basses températures :

- Contrôler la concentration du liquide de refroidissement du moteur.
- Remplacer l'huile du moteur par une huile recommandée pour la plage de températures extérieures en question.
- Utiliser une huile hydraulique ayant une viscosité cinématique correspondante.
- L'huile du réducteur de la bille doit être remplacée par une huile préconisée pour la plage de températures d'exploitation du réducteur.
- Utiliser un carburant d'hiver.
- Contrôler l'état de recharge des batteries.

Remarque

En chauffant les batteries à environ 20 °C (68 °F) (en ôtant les batteries et en les stockant dans un local tempéré), vous diminuerez la température limite de mise en marche de 4 à 5 °C (39,2 à 41 °F).



La température minimale du liquide de refroidissement du moteur est de 60 °C (140 °F). La température maximale est de 100 °C (212 °F).



Il n'est possible d'utiliser l'engin à plein régime que lorsque les différents liquides auront été chauffés à leur température d'exploitation (il est possible de couvrir partiellement les radiateurs).



Si vous utilisez l'huile HV 100 pour le système hydraulique, l'engin ne peut pas être mis en marche à des températures inférieures à +2 °C (36 °F).

S'il est nécessaire de faire démarrer l'engin durant des températures ambiantes inférieures à -8°C (18 °F), remplacer l'huile du système hydraulique par une huile ayant une viscosité de la classe HV 46.

Lors des températures au-dessous de -13 °C (9 °F), utiliser l'huile de la classe HV 32.

Le démarrage de l'engin à température inférieure à -23 °C (-9 °F) n'est envisageable sans préchauffer tous les fluides.

3.2.4 Huile hydraulique



Pour le système hydraulique de l'engin, il est nécessaire d'utiliser l'huile hydraulique ayant une qualité et classe de performance selon ISO 6743/4 HV (correspond à DIN 51524 partie 3 HVLP).

De manière standard, des engins sont à ravitailler par une huile hydraulique ayant une viscosité cinématique de 46 mm²/s à 40 °C (104 °F) ISO VG 46. Cette huile est la meilleure pour une utilisation dans une plage de température ambiante la plus large possible.



À hautes températures, lorsque la température de l'huile hydraulique est constamment aux alentours de 90 °C (194 °F), il est recommandé de remplacer l'huile par une huile ayant une viscosité cinématique de 100 mm²/s - HV 100.

À des températures au-dessous de -13 °C (9 °F), remplacer l'huile par une huile ayant une viscosité cinématique de 32 mm²/s - classe de viscosité HV 32 ; voir la Notice d'exploitation, chapitre 2.9.3.

Huile hydraulique synthétique

Il convient de remplir le système hydraulique par l'huile synthétique. En cas de fuite éventuelle, elle sera entièrement biodégradable par les microorganismes qui se trouvent dans l'eau et dans le sol.



Le fait de remplacer l'huile minérale par l'huile synthétique ou par un mélange de différentes marques doit être consulté avec le fabricant de l'huile ou avec votre revendeur !

3.2.5 Graisse



Pour graisser l'engin, il est nécessaire d'utiliser une graisse plastifiée avec un teneur de lithium conformément aux :

ISO 6743/9 CCEB 2

DIN 51 502 KP2K-30

3.2.6 Liquide des lave-glaces



Pour remplir le vase des lave-glaces, utiliser de l'eau (à des températures supérieures à 0 °C) et un produit pour lave-glaces des véhicules motorisés.



Lorsque la température est inférieure à 0 °C (32 °F), remplacer l'eau par un produit antigel.

3.2.7 Fluide de la climatisation



Mélange

1,2 kg du liquide de refroidissement Halocarbon 134a

0,2 l de l'huile PAG 150

0,005 l de substance de contraste

3.2.8 Huile du vibreur



Pour lubrifier le vibreur, l'huile à utiliser selon :

SAE 75W-90, API GL-5

3.6.4 Contrôle de l'huile dans le réservoir du système hydraulique

- Contrôler le niveau de l'huile à l'aide d'une jauge.

- Rajouter de l'huile à l'aide du dispositif de la recharge au travers du raccord rapide (1), en procédant en fonction des consignes indiquées au chapitre 3.6.35.

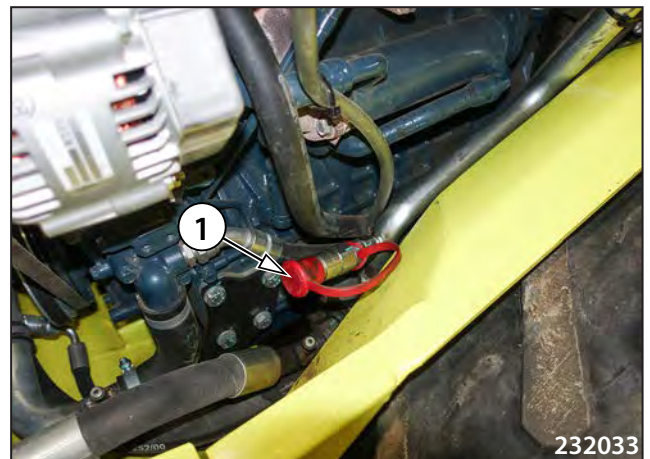

Le niveau de l'huile doit toujours être visible dans la jauge !

N'utiliser que l'huile requise au chapitre 3.2.4.

En cas de pertes importantes de l'huile, déterminer la cause de la fuite du système hydraulique (suintements des visseries, des hydromoteurs, etc.) et éliminer des défauts éventuels.

Toutes les 100 heures d'exploitation

3.6.12 Contrôle de la pression des pneus



Tourner des pneus de manière à ce que l'obus de la valve de pneu soit au plus haut possible.

- Le contrôle de pression est à effectuer par un manomètre sur des pneus froids.
- Pression des pneus et à maintenir sur la valeur :
Pneus d'un tracteur 350 kPa (51 PSI)
Pneus d'un chargeur (NB38) 600 kPa (87 PSI).



Toutes les 1000 heures d'exploitation

Un kit de filtres à remplacer au bout de 1000 heures d'exploitation et à commander sous le numéro de commande 4-760282. Une liste des pièces de rechange est à consulter dans le tableau joint à la fin de ce manuel.

3.6.26 Remplacement des cartouches du filtre à air

- Une maintenance correcte du nettoyeur de l'air et de l'ensemble de la tuyauterie d'aspiration, notamment des parties en caoutchouc, assure une protection maximale au moteur contre les effets nocifs de la poussière, prolonge la durée de vie de la cartouche et son efficacité.
- Un nettoyeur encrassé se manifeste toujours par des fumées d'échappement, par une augmentation de la consommation en carburant, par une perte de puissance et par une augmentation de la température du moteur.
- Principes d'un remplacement correct de la cartouche :
- Retirer le plus prudemment possible la cartouche encrassée.
- Toujours nettoyer l'intérieur du nettoyeur de manière à éviter toute introduction de poussière à l'intérieur de la tuyauterie d'alimentation du moteur.
- Nettoyer la portée du joint du corps du nettoyeur.
- Contrôler les traces de poussières sur la cartouche que vous avez retirée. Ces traces prouvent qu'elle n'est plus étanche dans le corps du filtre.
- Appuyer sur le joint de la nouvelle cartouche pour vérifier qu'il est élastique.
- Vérifier que le joint est bien en place.



Ne jamais utiliser une cartouche endommagée.

Ne jamais utiliser une autre cartouche que celle requise !

Ne jamais sortir les cartouches dans le seul but de les contrôler !

Ne pas laisser le filtre ouvert plus longtemps que ce qui est indispensable !

Ne jamais utiliser un engin dont un corps de filtre est endommagé.

Remplacement de la cartouche du filtre à air :

- Le filtre à air contient une cartouche principale et une cartouche de sécurité.
- Toujours remplacer la cartouche principale et celle de sécurité lorsque l'indicateur indique l'encrassement du filtre à air.
- Contrôler la fixation et l'intégrité du nettoyeur de l'air et celles de la tuyauterie d'aspiration.

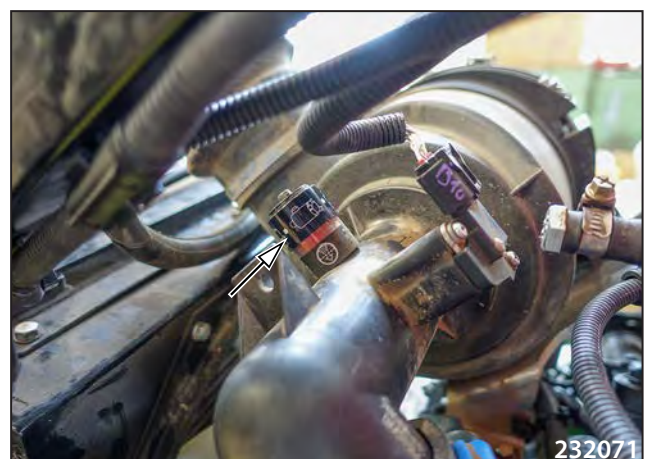

3.6.34 Nettoyage et vérification du système de climatisation

- Remplacer le filtre-déshydrateur.
- Faire réaliser la vérification du bon fonctionnement de différents éléments, la vérification de l'installation électrique et le nettoyage de la climatisation (élimination des moisissures et des bactéries) par une société agréée.
- Faire réaliser ce contrôle plus fréquemment en cas de travail dans un environnement très poussiéreux.



3.6.42 Rechargement de la batterie

- Utiliser uniquement des chargeurs ayant une tension nominale correspondante. Vérifier si la puissance du chargeur est suffisante pour recharger la batterie ou par contre si le chargeur n'est pas trop puissant pour qu'il ne recharge pas de batterie par un courant trop fort.
- Relire le manuel d'utilisation du fabricant du chargeur.
- Vérifier que de trous d'évent au couvercle de la batterie ne soient pas encrassés ou bouchés et que les gaz puissent échappés librement.
- Connecter le pôle positif (+) de la batterie au pôle positif du chargeur.
- Connecter le pôle négatif (-) de la batterie au pôle négatif du chargeur.
- Le chargeur n'est à mettre en marche qu'après la connexion de la batterie.
- La batterie est à recharger par le courant qui représente un dixième de la capacité de la batterie.
- Dès que la batterie est rechargée, arrêter d'abord le chargeur et ensuite déconnecter des câbles de la batterie.
- La batterie est entièrement rechargée quand :
 - le courant électrique et la tension des chargeurs à commande par tension restent constants,
 - la tension de recharge des chargeurs commandés par courant ne monte pas au bout de deux heures, le chargeur automatique s'arrête ou il se met en mode de maintien du rechargement.



Lorsque vous travaillez avec la batterie, toujours porter des gants de protection et des équipements de protection des yeux.

Porter des vêtements adéquats permettant de protéger la peau contre les projections d'électrolyte.

En cas de contact des yeux à l'électrolyte, rincer les immédiatement à grandes quantités des eaux durant plusieurs minutes. Ensuite faites traiter des lésions par un médecin.

En cas d'ingestion de l'électrolyte, boire une grande quantité du lait, de l'eau ou d'une solution de magnésie calcinée mélangée à l'eau.

En cas de contact de la peau à l'électrolyte, retirer des vêtements et des chaussures, laver le plus rapidement possible les endroits souillés avec de l'eau savonnée ou avec une solution de soude et d'eau. Ensuite faites traiter des lésions par un médecin.

Ne pas manger, boire ni fumer durant le travail !

Après le travail, laver soigneusement les mains et le visage avec de l'eau et du savon !

Ne pas vérifier la présence de tension dans le câble en créant un contact avec la masse de l'engin.



Lorsque vous travaillez avec l'accumulateur, les consignes indiquées dans la notice du fabricant de la batterie sont toujours à respecter !

Ne jamais charger une batterie gelée ou celle dont la température est supérieure à 45 °C.

Interrompre le rechargement si la batterie est chaude ou si l'acide s'en écoule.

Vérifier que de trous d'évent au couvercle de la batterie ne soient pas encrassés ou bouchés et que les gaz puissent échappés librement. Si les trous d'évent sont bouchés, il y a un risque de l'accumulation des gaz à l'intérieur de la batterie et son endommagement irréversible.

En raccordant directement les deux pôles de la batterie, vous créez un court-circuit et vous risquez de faire exploser la batterie.



Ne pas retourner la batterie, cela pourrait mener à un écoulement de l'électrolyte.

En cas de fuite d'électrolyte, laver l'endroit souillé avec de l'eau et neutraliser avec de la chaux.

Des vieilles batteries ne fonctionnant plus sont à récupérer par une entreprise spécialisée.

CLICK HERE TO **DOWNLOAD** THE COMPLETE MANUAL

- Thank you very much for reading the preview of the manual.
- You can download the complete manual from: www.heydownloads.com by clicking the link below



- Please note: If there is no response to CLICKING the link, please download this PDF first and then click on it.

CLICK HERE TO **DOWNLOAD** THE COMPLETE MANUAL