

ARS 200

MONOBILLE

DEUTZ TCD6.1 L6

EU Stage IIIA / U.S. EPA Tier 3

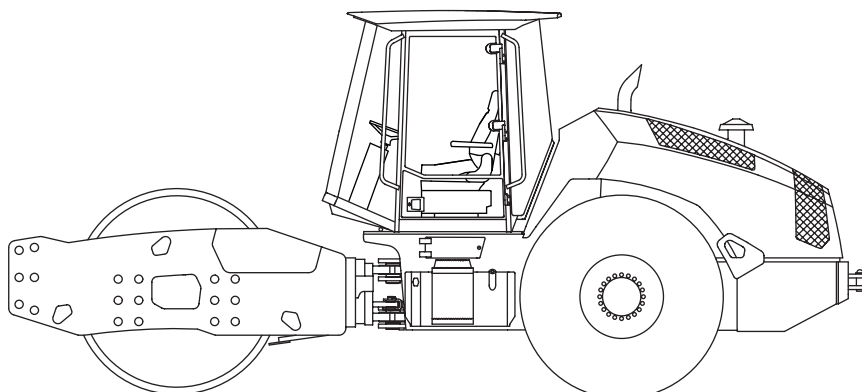

MANUEL UTILISATEUR

ÉDITION DE LA PUBLICATION 10/2021 FR
Product Identification Number 3016554 -

AMMANN

CLICK HERE TO **DOWNLOAD** THE COMPLETE MANUAL

- Thank you very much for reading the preview of the manual.
- You can download the complete manual from: www.heydownloads.com by clicking the link below



- Please note: If there is no response to CLICKING the link, please download this PDF first and then click on it.

CLICK HERE TO **DOWNLOAD** THE COMPLETE MANUAL

Toutes les 250 heures d'exploitation	150
3.6.14 Contrôle du circuit de refroidissement du moteur.....	150
3.6.15 Contrôle du capteur du filtre à air.....	152
3.6.16 Graissage de l'engin.....	154
3.6.17 Contrôle de l'huile dans le vibreur.....	158
3.6.18 Contrôle de l'huile dans les réducteurs du déplacement.....	158
3.6.19 Contrôle des segments aux pieds dameurs.....	160
3.6.20 Contrôle de l'interrupteur du siège.....	160
Toutes les 500 heures d'exploitation, cependant au moins 1x par an	161
3.6.21 Vidange de l'huile du moteur.....	161
3.6.22 Contrôle du liquide de refroidissement du moteur.....	164
3.6.23 Contrôle de la courroie (climatisation).....	165
3.6.24 Remplacement du filtre à carburant.....	166
3.6.25 Remplacement des cartouches du filtre à air.....	168
3.6.26 Contrôle de serrage des boulons des roues.....	171
3.6.27 Nettoyage du filtre de la ventilation de cabine.....	171
3.6.28 Contrôle de l'installation électrique.....	171
Toutes les 1000 heures d'exploitation	172
3.6.29 Contrôle des tuyaux d'aspiration du moteur.....	172
3.6.30 Contrôle de la batterie.....	173
3.6.31 Contrôle de la courroie du moteur.....	175
3.6.32 Contrôle du tendeur de la courroie du moteur.....	176
3.6.33 Vidange de l'huile des réducteurs du déplacement.....	176
3.6.34 Contrôle du système d'amortissement.....	178
3.6.35 Nettoyage du réservoir de carburant.....	180
3.6.36 Contrôle du moteur.....	181
3.6.37 Diagnostic du moteur et de l'engin.....	181
Toutes les 2000 heures d'exploitation	182
3.6.38 Vidange de l'huile du vibreur.....	182
3.6.39 Nettoyage et vérification du système de climatisation.....	183
3.6.40 Remplacement de l'huile de moteur et du filtre.....	184
3.6.41 Nettoyage du filtre d'aspiration du groupe de soulèvement et rabaissement de la cabine et du capot.....	190
3.6.42 Contrôle du réglage du jeu des valves.....	190
Toutes les 6000 heures d'exploitation	191
3.6.43 Remplacement du liquide de refroidissement du moteur.....	191
Entretien selon les besoins	194
3.6.44 Nettoyage des radiateurs.....	194
3.6.45 Purge du système à carburant.....	195
3.6.46 Nettoyage de l'engin.....	196
3.6.47 Réglage des raclers.....	196
3.6.48 Contrôle du serrage des raccords vissés.....	197

	ARS 200			
	EU Stage IIIA / U.S. EPA Tier 3			
	D	HX	PD	HXPD
Équipements en option				
Climatisation				
Préparation pour un radio (boîte, 2 amplificateurs, antenne)				
Radio				
Segments hérissés supplémentaires (recommandé avec l'ATC et les pneus tracteur)				
Pneu de tracteur				
Racleurs Vulcollan (uniquement pour une bille lisse)				
ACE Force				
GPS au système ACE				
Télématique				
Éclairage pour équipe de nuit				
Éclairage pour circulation routière				
Gyrophare				
Klaxon de marche arrière				
Extincteur				
Prénettoyeur de l'air				
Modèle aux couleurs spéciales				
Huile hydraulique biodégradable				
Kit de filtres à 500 h				
Kit de filtres à 2000 h				
Certificat d'origine				
Lot de documentation supplémentaire				
Topcon				

2.1.5 Inscriptions de sécurité et repères appliqués sur l'engin

1. Danger d'étreinte



2941bz

Respecter une certaine distance de sécurité par rapport à l'engin, risque d'étreinte dangereuse entre les châssis avant et arrière de l'engin.

2. Danger de brûlure



2586bz

Risque de brûlure. Ne pas toucher les parties chaudes de l'engin tant que vous n'avez pas vérifié qu'elles étaient suffisamment refroidies.

3. Danger de blessure



2409bz

Risque de blessure. Ne pas toucher les parties rotatives de l'engin tant que le moteur est en marche.

4. Danger d'ébouillantage



3227bz

Risque d'ébouillantage. Ne pas ouvrir le couvercle tant que le liquide n'atteint pas une température inférieure à 50 °C (122 °F).

5. Réaliser des réglages tranquillement



2584bz

Avant toute maintenance ou réparation, arrêter le moteur et sortir la clé du démarreur.

6. Lire le mode d'emploi



2702bz

Prendre une connaissance parfaite de la manipulation et la maintenance de l'engin conformément au mode d'emploi !

2.4 Liquidation de la machine a la fin de sa durée de vie

Lors de la liquidation de la machine a la fin de sa durée de vie, l'utilisateur est dans l'obligation de veiller aux prescriptions nationales et aux lois sur les déchets et sur la protection de l'environnement. C'est pourquoi nous recommandons de toujours se tourner vers les personnes suivantes:

- les firmes spécialisées s'occupant de ces activités de façon professionnelle et ayant toutes les autorisations nécessaires
- le fabricant de la machine ou a un service accrédité désigné par le fabricant



Le fabricant n'est pas responsable des dommages causés a la santé des utilisateurs ni des dommages causés a l'environnement qui auraient été causés par un non-respect des remarques indiquées ci-dessus.

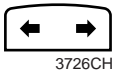

Commutateur des clignotants (13)

3726CH

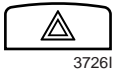

Commutateur des phares d'avertissement (14)

3726I

Il permet d'enclencher et d'éteindre des phares d'avertissement - cette fonction est signalée par un clignotement du voyant de l'interrupteur des phares d'avertissement.

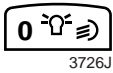

Commutateur des feux (de contour, de code) (15)

3726J

Il permet d'allumer et éteindre des feux de contour et de code.

À gauche - éteint

Centre - feux de contour

À droite - feux de code

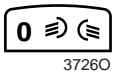

Commutateur des phares avant/arrière (16)

3726O

Il permet d'enclencher et d'éteindre des phares avant/arrière.

À gauche - éteint

Centre - phares avant

À droite - phares arrière



Commutateur des phares complémentaires (17) (équipement en option)

3726L

Il permet d'enclencher et d'éteindre des phares complémentaires.

À gauche - éteint

À droite - feux complémentaires de la cabine

Démarreur (18)

Le démarreur à trois positions « 0-I-II ». Il n'est possible d'introduire et de retirer la clé uniquement en position « 0 ».

En faisant tourner la clé vers la droite, la position « I » est activée en premier lieu et ensuite la position « II ».

La position « II » ne sert qu'à mettre le moteur en marche.



Protéger le démarreur après en avoir retiré la clé et cela en le recouvrant avec un protecteur.



Connecteur CAN 2 (34)

Il permet de connecter une unité informatique externe (portable) pour assurer une communication correcte entre le moteur, ordinateur, afficheur RC et commande du déplacement.



Connecteur CAN 1 (Diagnostic) (35)

Il permet de connecter une unité informatique externe (portable) pour assurer une communication correcte entre la commande du déplacement et l'ordinateur RC. Après avoir connecté ce bus à l'aide du logiciel Bodas, il est possible de télécharger, paramétrer ou diagnostiquer de défauts etc.



Connecteur ACU (Diagnostic) (36)

Il permet de connecter une unité informatique externe (portable). A l'aide du logiciel ACE Parameter Manager, il est possible de modifier des paramètres de l'ACU ou les télécharger dans l'ordinateur.



Connecteur CAN 3 (ACE) (37)

Il permet de connecter une unité informatique externe (portable) pour assurer une communication correcte entre l'ACU, l'afficheur ACE et l'ordinateur RC.

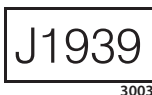

Diagnostic du moteur (38)

Il permet de connecter le module ECM (Electronic control module) - unité de commande du moteur et diagnostic des défauts.

Remarque

ECM traite toutes les données relatives au fonctionnement du moteur et commande son activité. Les informations relatives à l'activité du moteur et à ses défauts sont récupérées par des capteurs et transmises ensuite à l'ECM. L'unité de commande évalue toutes les entrées et renvoie des ordres de commande servant au bon fonctionnement du moteur. Les défauts et données relatives au moteur sont identifiés et enregistrés dans la mémoire de l'ECM. Les données relatives au fonctionnement du moteur et aux défauts sont transmises après avoir connecté l'équipement de service (ordinateur portable) dans une prise.

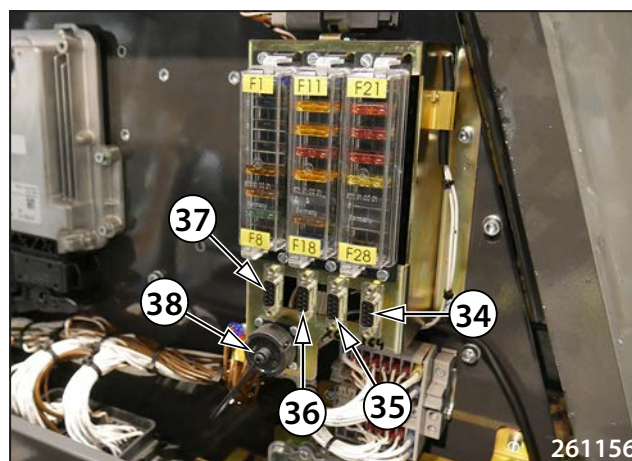



Voyant de la vibration manuelle

Il informe que la fonction de vibration manuelle est activée.



Indicateur du carburant

L'indicateur affiche le niveau du carburant dans le réservoir.



Voyant du filtre à carburant

Un voyant allumé indique qu'il y a de l'eau dans le filtre à carburant.



Compteur des heures de travail



Si ce voyant est allumé, nettoyer le filtre à carburant !



Indicateur de la vibration

L'indicateur affiche l'amplitude sélectionnée et la valeur de la fréquence.



Voyants des clignotants



Passage à un autre écran

En appuyant le bouton-poussoir, il est possible d'observer l'écran suivant pour un délai de 15 s.

En maintenant le bouton enfoncé durant 5 secondes, vous activez l'affichage permanent de l'écran actuel.



Indicateur du niveau de DEF (AdBlue)

Cette fonction n'est pas activée.



Indicateur du niveau de suies

Il affiche le pourcentage d'encrassement du catalyseur SCR dû aux suies, en %.

2.7.1 Mise en marche du moteur

- Avant de mettre le moteur en marche, il faut contrôler chaque jour la quantité de l'huile dans le moteur et dans le réservoir hydraulique, la quantité de liquide de refroidissement dans le circuit de refroidissement et la quantité de carburant dans le réservoir à carburant. Vérifier qu'aucune pièce de l'engin n'est desserrée, usée ou manquante.



Ne mettre le moteur en marche qu'à partir du poste de travail du conducteur ! Signaler le démarrage du moteur par un klaxon et contrôler que vous ne mettez personne en danger en procédant à cette opération !

L'opérateur doit effectuer chaque jour le teste des freins conformément au chapitre 3.6.12.

Procédure de démarrage :

- Connecter le sectionneur de la batterie.
- S'asseoir sur le siège.
- Placer la commande du déplacement (3) en position du frein (P).
- Vérifier que le frein d'urgence (11) n'a pas été activé.
- Mettre la clé dans le démarreur (18) en position « 0 » et placer la en position « I ».
- Si la fonction du dispositif d'immobilisation a été activée, un message de saisir le code de déblocage s'affiche sur l'afficheur (2).
- Saisir le code de déblocage et confirmer en maintenant le bouton OK appuyé jusqu'à ce que l'écran d'exploitation s'affiche.
- Un voyant du frein, de la recharge et de la mise en chauffe s'affiche sur l'afficheur.
- Attendre jusqu'à ce que le voyant de la mise en chauffe s'éteigne.
- Prévenir à l'aide d'un klaxon d'avertissement (12) que l'engin ait été démarré.
- Faire démarrer le moteur en plaçant la clé en position « II ».
- Une fois l'engin démarré, le voyant de la recharge doit s'éteindre.
- Une fois que l'engin se met en mouvement, le voyant du frein s'éteint.

Remarque

Si le démarrage a échoué, revenir la clé en position « I ». Si le moteur ne démarre pas après un 3ème essai, vérifier le système du carburant.



Ne jamais démarrer durant plus de 30 secondes. Toujours attendre 2 minutes avant d'effectuer un nouveau démarrage.

Après le démarrage, laisser tourner le moteur à un ralenti durant de 3÷5 minutes.

Ne pas laisser le moteur tourner au ralenti plus de 10 minutes – laisser le moteur au ralenti trop longtemps peut avoir pour conséquence un encrassement des injecteurs, l'encrassement des bagues de piston et le blocage des soupapes !

Si la température du liquide de refroidissement n'atteint pas au moins de 40 °C (104 °F), ne faire pas charger le moteur à « plein gaz » !

2.7.3 Arrêt de l'engin et du moteur

- Arrêter la vibration à l'aide du bouton-poussoir (6) située sur la commande du déplacement (3).
- Arrêter l'engin en mettant les commandes du déplacement (3) au point mort (N).
- Freiner l'engin en positionnant la commande du déplacement (3) en position du frein (P).
- Placer la clé du démarreur (18) en position « 0 » et abaisser le couvercle du démarreur.

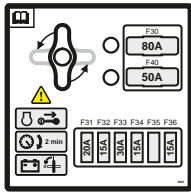

3982bz

Ne pas couper le sectionneur de la batterie que 120 secondes après avoir retiré la clé du démarreur.

Il est nécessaire de respecter la limite de temps pour que les données ECM du moteur puissent être enregistrées.

Tout non-respect de cette limite temporaire entraînerait un risque de détérioration de l'engin et le fabricant ne pourrait pas être tenu responsable de ces détériorations.



Ne jamais couper immédiatement le moteur chaud. Il conviendra de le laisser tourner au ralenti durant 3 minutes. Ainsi, le moteur et la turbo soufflerie refroidiront lentement et de manière uniforme !

La commande du déplacement (3) doit toujours se situer en position du frein (P) !

Lorsque vous arrêtez l'engin, couper également le sectionneur de la batterie !

2.7.4 Arrêt d'urgence de l'engin



Cette fonction est à utiliser en cas de panne, lorsqu'il n'est pas possible d'arrêter le moteur par une clé dans le démarreur ou en mettant la commande du déplacement (3) en position du frein (P) !

Mise en marche :

- Appuyer sur le bouton du frein d'urgence (11), l'engin s'arrête, le moteur se coupe.
- Le voyant du frein de stationnement s'allume sur l'afficheur (2).

Arrêt :

- Faire pivoter le bouton du frein d'urgence (11) dans le sens des flèches.
- Le voyant du frein de stationnement reste allumé sur l'afficheur.
- Placer la commande du déplacement (3) dans la position du frein (P). Une fois dans cette position, il est possible de faire redémarrer l'engin.

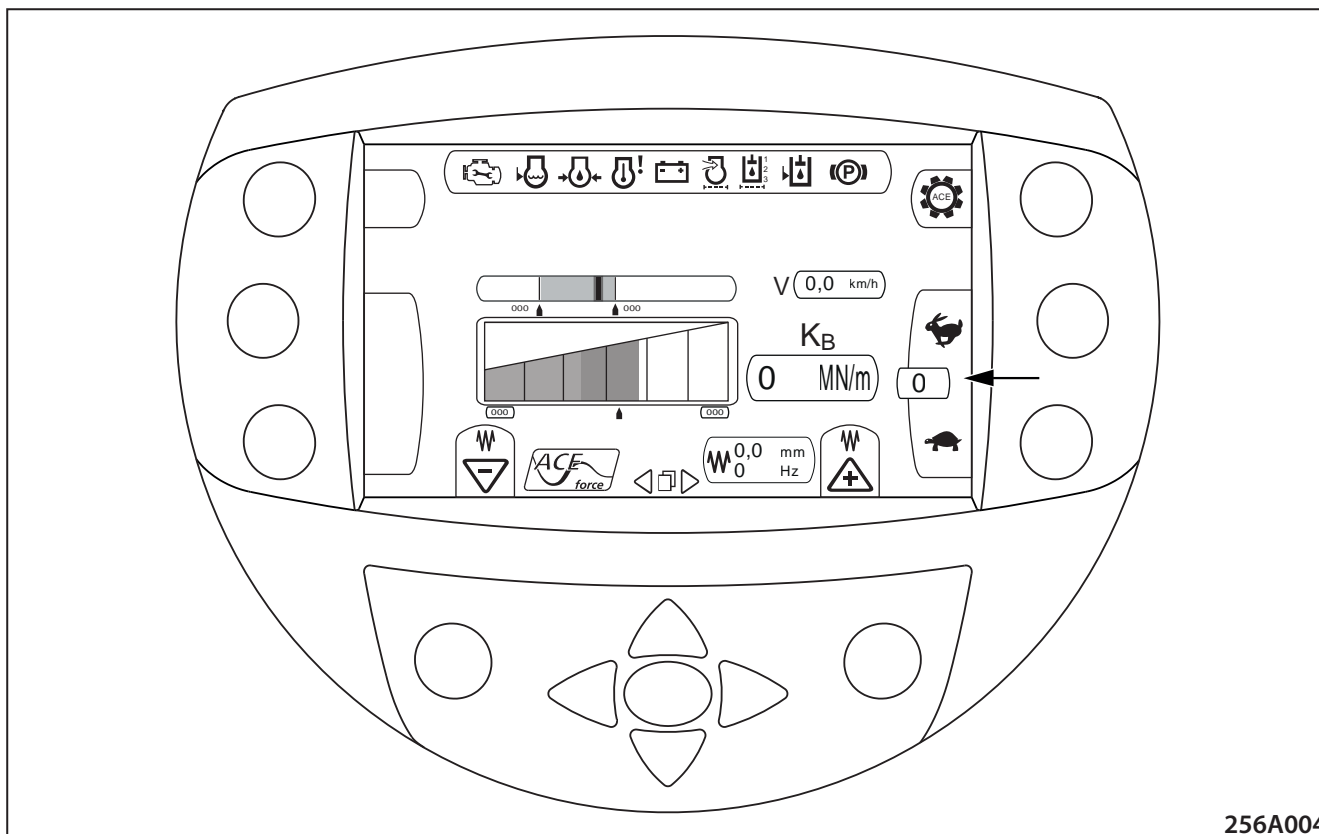

256A004

2.7.9.3 Sélection de la vitesse

Le système ACE Force s'active au moment de la mise en marche de la vibration.

Les fonctions du système ACE Force (graphique kB, fonction de la vitesse préconisée, informations relatives à la fréquence / amplitude) ne seront active qu'en cas de sélection de la vitesse de travail (vitesse 1 - 4).

Remarque :

Lors de la sélection du mode de transport ou de chargement, les fonctions / barres ACE ne sont pas actives.

Les fonctions ACE Force sont actives dans la gamme de vitesse de travail conformément au tableau ci-après.

Engin	Actionnement	Gamme de la vitesse de travail
ARS 200	D	1 - 4
	HX	1 - 4

2.7.8 Réglage des racleurs

Racleurs pour une bille lisse

- Desserrer les vis (1) et déplacer des supports (2) plus proche à la bille dans une distance de 25 mm (0,98 in) entre le racleur et la bille.
- Couple de serrage : 314 Nm (231.6 lb ft).

Racleur

N° de commande : 4-12038A



S'il n'est plus possible de déplacer des racleurs dans les réservations ovales des supports (2) après une usure du racloir (3), démonter le racloir et le décaler à un trou vers la bille.

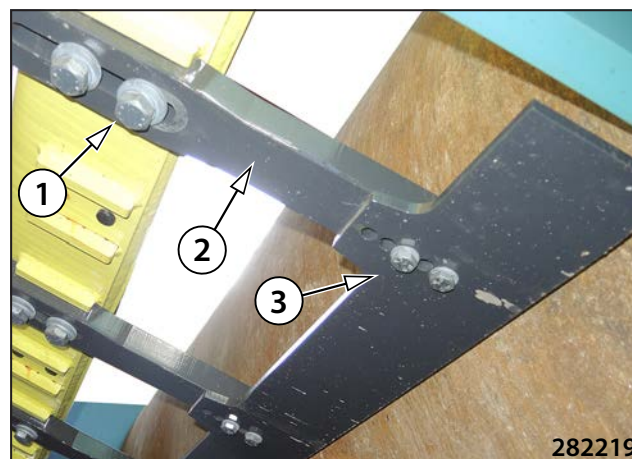

Racleurs pour une bille aux pieds dameurs

- Desserrer les vis (1) et déplacer de différents racloirs (2) plus proche à la bille à une distance de 35 mm (1,38 in).
- Couple de serrage : 314 Nm (231.6 lb ft).

Racleur

N° de commande : 4-21342



Si un petit espace est prééglé entre le racloir et la bille, un contact peut se produire lors du braquage de l'engin entre le racleur et la bille.

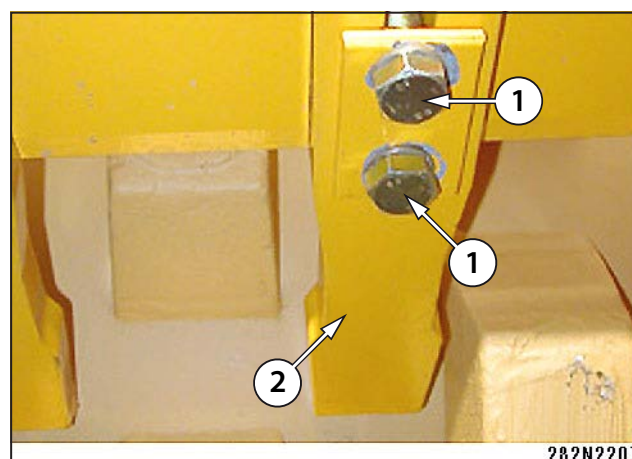

Racleurs à contact en polyuréthane (équipement en option)

- Desserrer les vis (1) et déplacer le racloir (2) plus proche à la bille.

Racleur

N° de commande : 4-28168

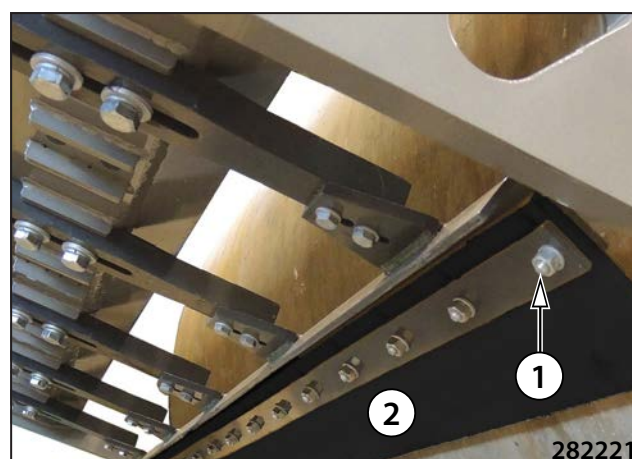

CLICK HERE TO **DOWNLOAD** THE COMPLETE MANUAL

- Thank you very much for reading the preview of the manual.
- You can download the complete manual from: www.heydownloads.com by clicking the link below



- Please note: If there is no response to CLICKING the link, please download this PDF first and then click on it.

CLICK HERE TO **DOWNLOAD** THE COMPLETE MANUAL

Débloquer des freins :



Avant de débloquer les freins de l'engin, bloquer ce dernier par des coins en bois pour l'empêcher de se mettre en mouvement !

- Démontez le levier (1).
- Placer la rondelle en position B.

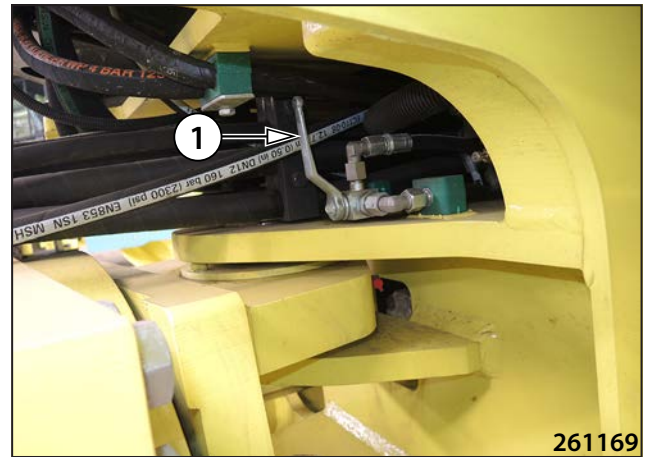

261169

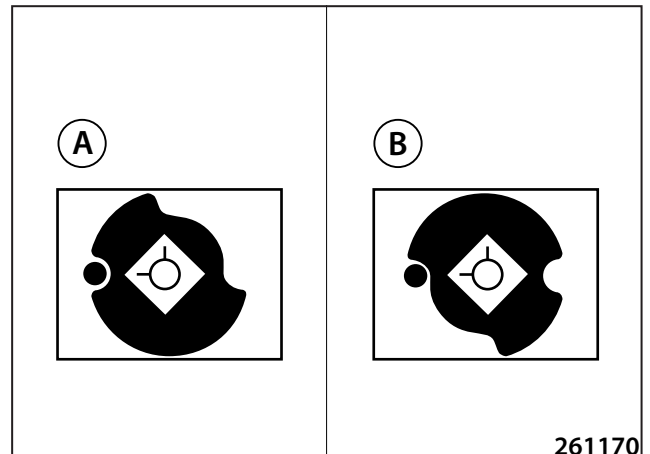

261170

- Remettre le levier (1) en place.
- Placer le levier en position 2.

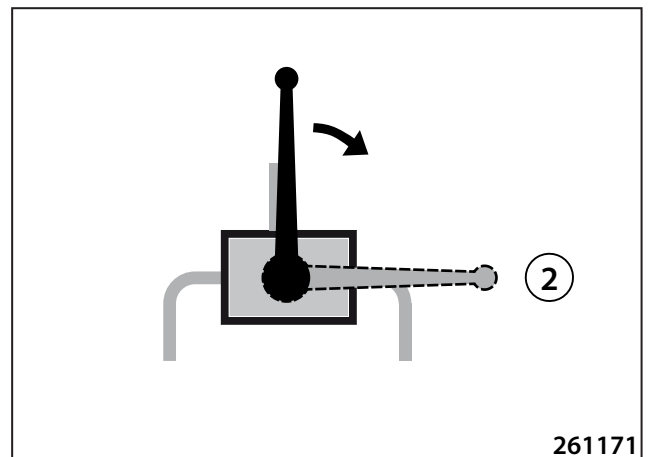

261171

- Insérer le levier de commande dans la pompe et mettre sous pression le circuit 9 en faisant des courses complètes (une course = un mouvement par levier à gauche et à droite).
- Les freins de l'engin sont débloqués, il est possible de le remorquer.



261161

3.2.1 Huile de moteur



2412

Les huiles de moteur sont réparties en classes d'effectivité et en classes de qualité.

Classification de performance

Vu les exigences relatives aux émissions de l'engin Tier 3, le fabricant du moteur insiste que uniquement des huiles certifiées par l'entreprise Deutz puissent être appliquées.

Huiles admissibles pour DEUTZ QUALITY CONTROL (DQC) :

DQC III LA

DQC IV LA

Une liste mise à jour des huiles correspondantes à la classification - à voir sur le site du fabricant du moteur Deutz (www.deutz.com).



S'il y a une panne dont la cause a été provoquée par l'utilisation de l'huile d'une mauvaise classification, aucune garantie ne pourra pas être engagée.

Classification de viscosité

La température ambiante et le type de l'exploitation sur le site déterminent la classe de viscosité SAE (Society of Automotive Engineers).

Remarque

Un dépassement de la limite inférieure de température ne mène pas à l'endommagement du moteur, cela ne peut provoquer que des difficultés lors du démarrage.

Il convient d'utiliser une huile multifonctionnelle à plusieurs gammes pour ne pas devoir remplacer l'huile pour raison d'un changement de température.



Cependant un dépassement de la limite supérieure de température peut réduire la capacité de graissage de l'huile et provoquer une grande usure de l'huile.

L'intervalle de la vidange de l'huile est à réduire à moitié, si un des cas qui suit apparaît :

- température ambiante est constamment inférieure à -10 °C
- température de l'huile lors de l'exploitation de l'engin est inférieure à 60°C.

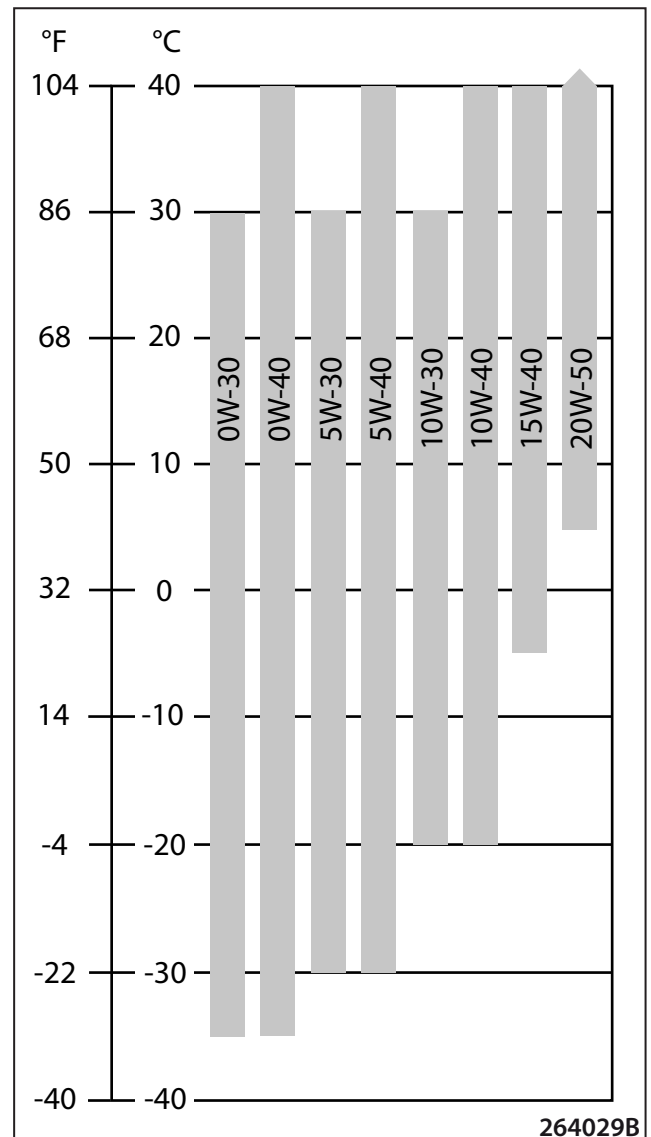

3.6.2 Contrôle du liquide de refroidissement du moteur

- Avant de faire démarrer le moteur, effectuer un contrôle visuel du niveau de liquide.
- Rajouter du liquide par le goulot de remplissage (1).
- Maintenir le niveau entre les repères « MIN » et « MAX ».

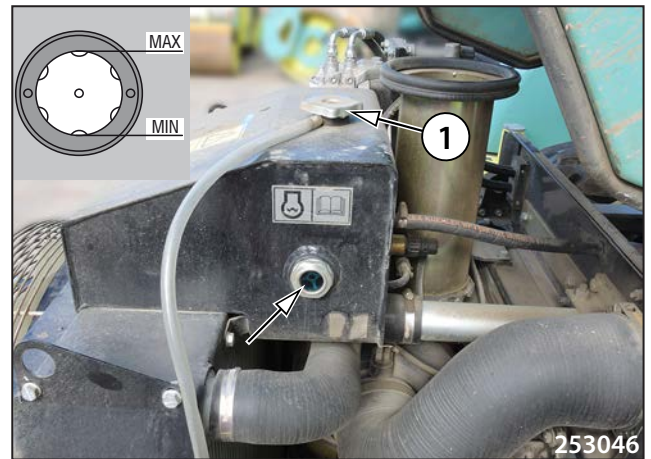

Ne démonter le bouchon de remplissage qu'après que la température du liquide de refroidissement du moteur soit descendue au-dessous de 50°C (120 °F). En démontant le bouchon à haute température, il y a un risque d'ébouillantage par vapeurs ou liquide de refroidissement par l'effet de la pression interne.



Le niveau ne peut pas descendre en dessous de l'œilleton de contrôle.

Ne rajouter qu'un liquide de refroidissement qui soit composé d'un antigel sur la même base que celle indiquée au chapitre 3.2.3.

Dans le liquide de refroidissement, ne pas utiliser de produits qui éliminent les non-étanchéités du système de refroidissement !

Ne pas verser de liquide de refroidissement froid dans un moteur chaud. Les pièces du moteur pourraient être endommagées.

En cas de pertes importantes, faire un constat de fuites du système et éliminer la cause.

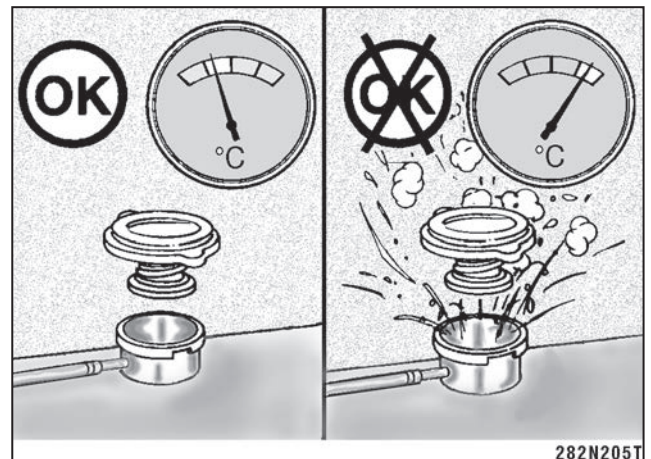

3.6.12.2 Contrôle du frein d'urgence

Le présent test vérifie le bon fonctionnement du frein d'urgence. Vu le risque de l'usure du frein de stationnement, le contrôle du frein d'urgence est à réaliser à l'engin en état de repos. Lors d'un fonctionnement courant, le bouton-poussoir du frein d'urgence est conçu pour le cas d'un danger même en état de mouvement de l'engin. Après avoir appuyé sur le bouton-poussoir du frein d'urgence, la force de traction du moteur se coupe sans délai et le frein de stationnement (P) est activé.



Vérifier que l'espace situé devant et derrière l'engin est libre et que personne ne s'y trouve. Veiller à ce que la distance de sécurité avant, arrière et sur les côtés de l'engin, soit suffisante.

Procédure à suivre

- Stationner l'engin sur une surface plane et solide.
- S'asseoir sur le poste du conducteur et démarrer le moteur selon le chapitre 2.7.1.
- Placer la commande du déplacement (3) dans la position du point mort (N).
- Le voyant du frein de stationnement s'éteint.
- Les freins de l'engin sont débloqués.
- Appuyer sur le bouton-poussoir du frein d'urgence (11). Le moteur de l'engin se coupe et les voyants du frein de stationnement ainsi que le symbole d'avertissement (A) s'allument.
- Si le moteur ne se coupe pas, en arrêter à l'aide de la clé dans le démarreur (18). Verrouiller l'engin contre un mouvement involontaire par des cales sur une surface plane et solide et contacter le servis.
- Pour remettre l'engin en marche, tourner la clé dans le démarreur (18) en position « 0 » et en tournant un peu, détendre le bouton-poussoir du frein d'urgence (11).

Remarque

Le bouton-poussoir de l'arrêt d'urgence (11) ne sert qu'à l'arrêt d'urgence de l'engin. Pour arrêter l'engin normalement, utiliser le frein d'exploitation. Pour couper le moteur normalement, utiliser le démarreur (18) - tourner la clé en position « 0 ».

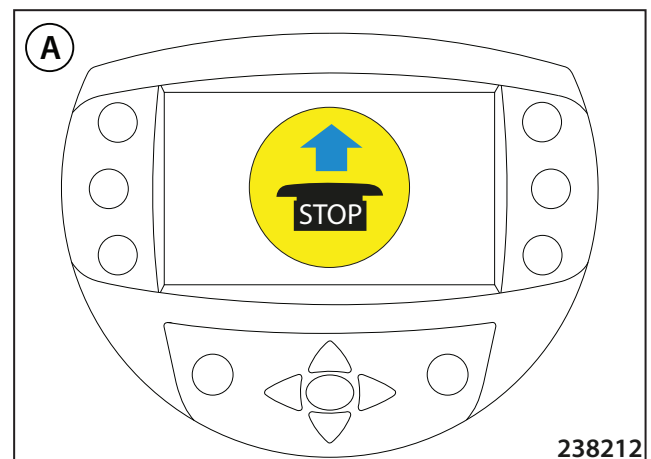
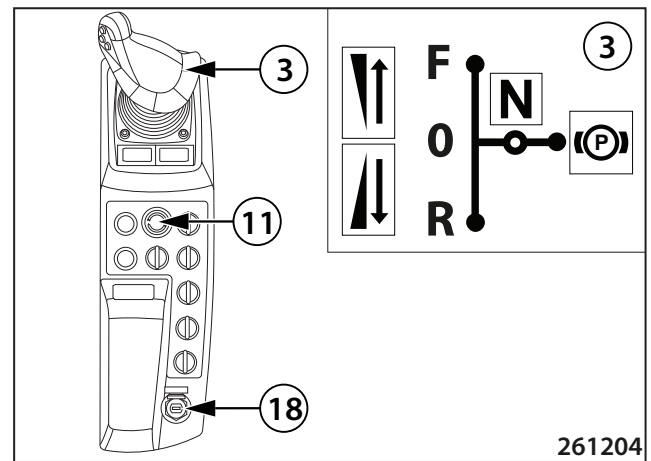

Goujons des charnières du capot

goujons 2x

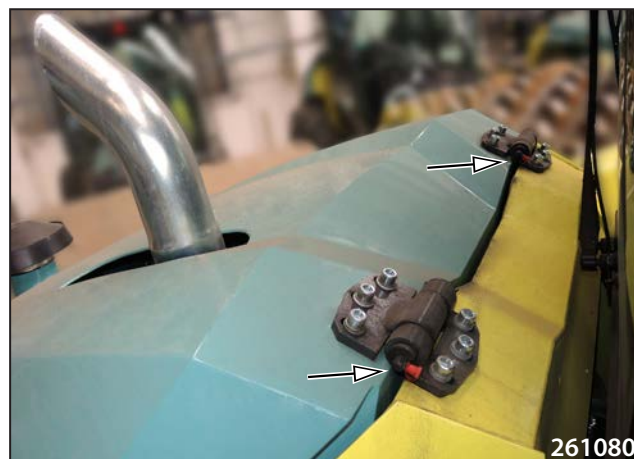

Goujons avant de l'implantation de la cabine

goujons 2x



- Nettoyer la tête du filtre à carburant, démonter le filtre.
- Graisser le joint du nouveau filtre de l'huile.

Cartouche filtrante

N° de commande : 1399158

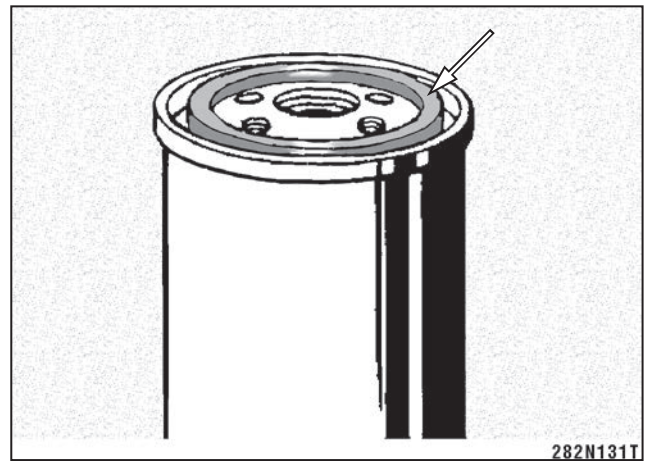

- Une fois que le filtre repose en place, serrer le à 3/4 de tour et raccorder le connecteur du capteur du séparateur à l'eau.
- Couple de serrage : 17 -18 Nm (12,5-13.3 lb ft).

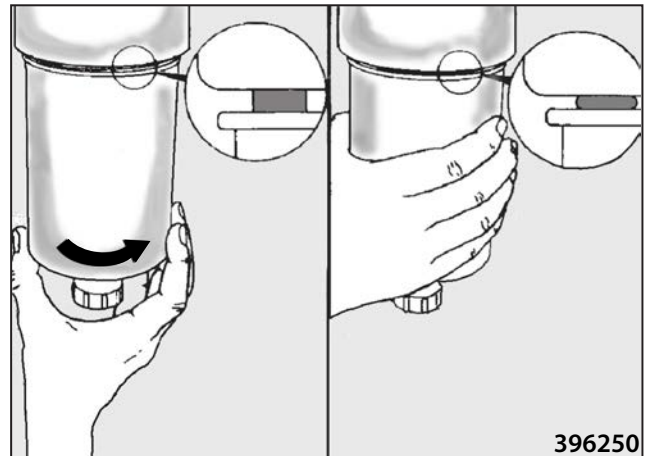

- Desserrer la vis de purge située sur le filtre de carburant.
- Compléter le carburant dans le pré-nettoyeur du carburant à l'aide d'une pompe manuelle.
- Serrer la vis de purge située sur le filtre de carburant.



N'utiliser que des filtres originaux et prescrits.



Ne jamais procéder à une purge avec un moteur chaud, le carburant qui s'écoule pourrait provoquer un incendie. Respecter les consignes de sécurité !

Ne pas fumer et ne pas manipuler de flamme vive lorsque vous travaillez sur le système du carburant !



Récupérer le carburant qui fuit.

Stocker les filtres utilisés dans un container isolé et les remettre à une entreprise spécialisée pour leur liquidation.

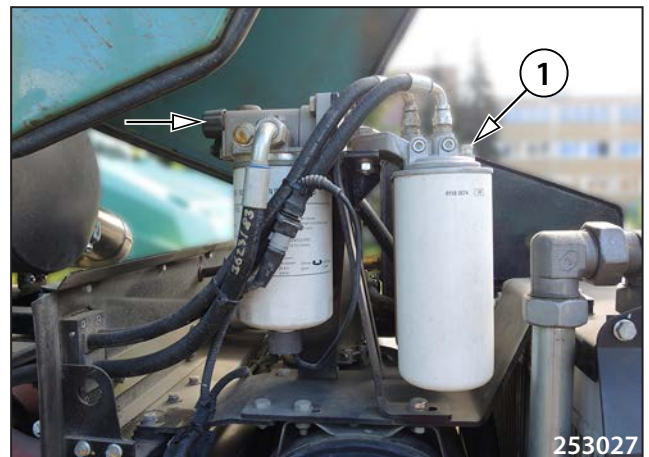



Pour la première fois, il est à effectuer au bout de 100 heures.

Réducteur de la bille - côté droit.

- Démontez le couvercle de protection.
- Nettoyer les alentours des bouchons.
- Placer un récipient sous le bouchon de vidange (3).
- Dévisser tous les bouchons (1), (2), (3) et laisser l'huile de s'écouler.
- Après avoir le vidangé, remettre le bouchon de vidange (3) en place.
- Faire le plein d'huile recommandée en la versant par le bouchon de remplissage (2).
- Vérifier la quantité d'huile dans l'orifice de contrôle (1). Le niveau de l'huile doit atteindre le bord inférieur de l'orifice ou légèrement s'écouler.
- Remonter les bouchons (1) et (2), remplacer les joints endommagés.

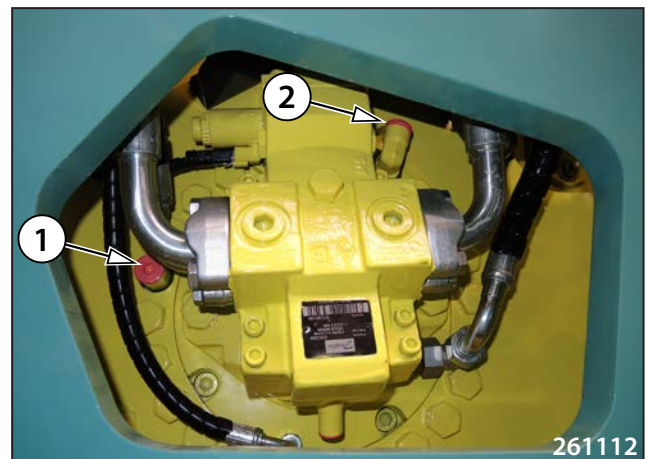

Ne pas toucher le réducteur ni les parties adjacentes tant qu'elles sont chaudes.

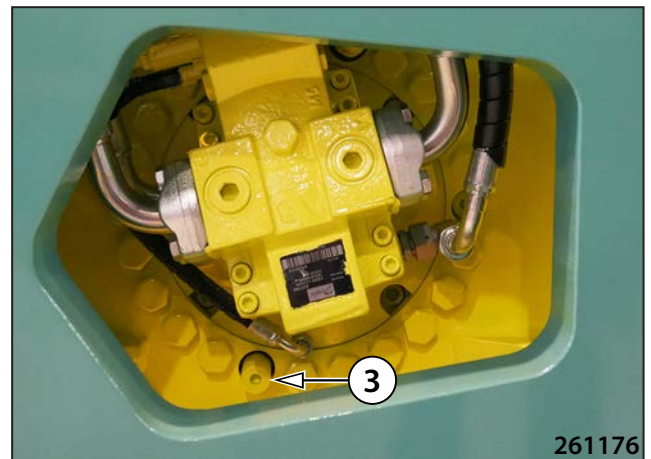

- Vérifier l'usure du joint.
- Appliquer l'huile pure au joint.
- Poser un nouveau filtre.

Cartouche filtrante

N° de commande : 4-5358520121

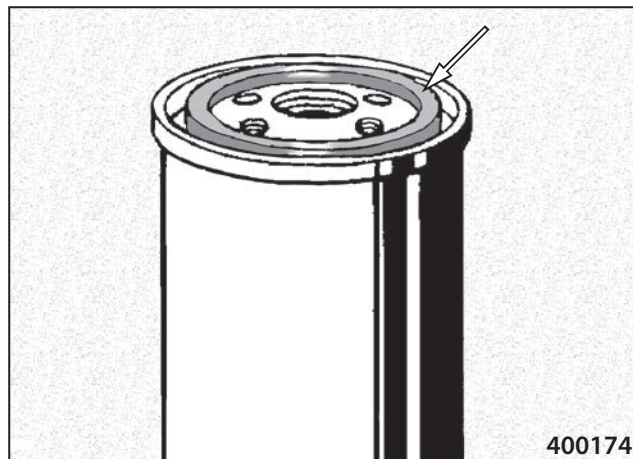

Vidanger l'huile et remplacer le filtre chaque fois que les parties internes des groupes (hydromoteurs, hydrogénérateurs) sont détruites ou le système hydraulique a subi une réparation de grande importance. Nettoyer et rincer le réservoir hydraulique avant de monter un nouveau groupe et remplir le par l'huile. Tester le fonctionnement de l'engin à grands tours du moteur. Vérifier l'étanchéité. N'utiliser que des cartouches filtrantes d'origine, en fonction du catalogue des pièces de rechange.



Les cartouches de filtrations usées sont considérées un déchet dangereux à l'environnement – elles sont à récupérer par une entreprise spécialisée.

3.6.48 Contrôle du serrage des raccords vissés

- Contrôler régulièrement le serrage des raccords vissés. Pour le serrage, utiliser des clés dynamométriques

Filet	COUPLE DE SERRAGE				Filet	COUPLE DE SERRAGE			
	Pour vis 8,8 (8G)		Pour vis 10,9 (10K)			Pour vis 8,8 (8G)		Pour vis 10,9 (10K)	
	Nm	lb ft	Nm	lb ft		Nm	lb ft	Nm	lb ft
M6	10	7,4	14	10,3	M18x1,5	220	162,2	312	230,1
M8	24	25,0	34	25,0	M20	390	287,6	550	405,6
M8x1	19	14,0	27	19,9	M20x1,5	312	230,1	440	324,5
M10	48	35,4	67	49,4	M22	530	390,9	745	549,4
M10x1,25	38	28,0	54	39,8	M22x1,5	425	313,4	590	435,1
M12	83	61,2	117	86,2	M24	675	497,8	950	700,6
M12x1,25	66	48,7	94	69,3	M24x2	540	398,2	760	560,5
M14	132	97,3	185	136,4	M27	995	733,8	1400	1032,5
M14x1,5	106	78,2	148	109,1	M27x2	795	586,3	1120	826,0
M16	200	147,5	285	210,2	M30	1350	995,7	1900	1401,3
M16x1,5	160	118,0	228	168,1	M30x2	1080	796,5	1520	1121,0
M18	275	202,8	390	287,6					

Les valeurs indiquées dans le tableau sont les couples de serrage lorsque le filet est sec (avec un coefficient de friction = 0,14). Lorsque les filets sont graissés, ces valeurs ne sont pas valables.

Tableau des couples de serrage des écrous à chapeau avec joint „O” – des tuyaux

Dimension de la clé	Filet	Tube	Couple de serrage des écrous à chapeau avec joint „O” - des tuyaux					
			Nm			lb ft		
			Nominal	Min	Max	Nominal	Min	Max
14	12x1,5	6	20	15	25	15	11	18
17	14x1,5	8	38	30	45	28	22	33
19	16x1,5	8	45	38	52	33	28	38
		10						
22	18x1,5	10	51	43	58	38	32	43
		12						
24	20x1,5	12	58	50	65	43	37	48
27	22x1,5	14	74	60	88	55	44	65
		15						
30	24x1,5	16	74	60	88	55	44	65
32	26x1,5	18	105	85	125	77	63	92
36	30x2	20	135	115	155	100	85	114
		22						
41	36x2	25	166	140	192	122	103	142
46		28						
50	42x2	30	240	210	270	177	155	199
50	52x2	35	330	280	380	243	207	280
		38						
		42						

3.7.7 Défauts du moteur

Error codes	SPN	FMI	Error description
8	132	1	„The air mass flow AFS_dm is greater than or equal to AFS_PhysRng.Min_C. Physical range check is low for air mass flow sensor.“
9	172	2	Air inlet filter temperature, plausibility error.
26	523891	14	„When AirHt_ctDefSRCLoOn_mp is lower than AirHt_ctMaxDef_C. DFC to SRC Low error when heater is on.“
28	523953	2	„Healing takes place if the condition for error detection is not present. Air temprature monitoring plausibility check array.“
30	523955	2	„Healing takes place if the condition for error detection is not present. Air temperature monitoring plausibility check array.“
36	523923	3	
37	523924	3	Short circuit to battery error of actuator relay 2.
38	523925	3	Short circuit to battery of actuator relay 3.
40	523927	3	Short circuit to battery of actuator relay 6.
41	523923	4	„Short circuit to ground error. Detailinformation not available.“
42	523924	4	Short circuit to ground of actuator relay 2.
43	523925	4	Short circuit to ground of actuator relay 3.
44	523926	4	Short circuit to ground of actuator relay 4.
45	168	3	Sensor battery voltage error; signal range check is high.
46	168	4	Sensor battery voltage error; signal range check is low.
47	168	2	High battery voltage; warning threshold is exceeded.
48	168	2	High battery voltage; Shot off threshold exceeded.
55	523910	14	„Air pump doesn't achieve air mass flow setpoint. Burner Control - burner air pump“
56	524013	7	„Burner does not start after several trials (burner flame lost detection). Burner flame unintentional deleted.“
57	524020	14	„Burner Control: Power reduction due to low lambda. Engine power: Not enough oxygen for regeneration.“
58	523911	0	„Burner dosing valve (DV2); Overcurrent at the end of the injection phase.“
59	523911	12	Burner dosing valve (DV2); Powerstage over temperature.
60	523911	3	Burner dosing valve (DV2); Short circuit to battery.
62	523911	4	Burner dosing valve (DV2); Short circuit to ground.
63	523911	11	„Burner dosing valve (DV2); Short circuit high side powerstage.“
64	523912	2	„Burner dosing valve (DV2) downstream pressure sensor; plausibility error.“
66	523912	0	„Physical range check high for burner dosing valve (DV2) downstream pressure; Shut off regeneration.“
69	523912	1	„Physical range check low for burner dosing valve (DV2) downstream pressure; Shut off regeneration. When burner injector is actuated, the measured pressure does not rise above 1250mbar abs (expected: about 2400mbar).“

Tous les textes sont reproduits uniquement en version d'origine ou comme une traduction de l'original en anglais.

Error codes	SPN	FMI	Error description
893	4343	11	„SCR Monitoring; Pressure stabilisation error, general pressure check error (SCR)“
894	4374	13	Pressure stabilisation error dosing valve (SCR)
897	523632	16	Pump pressure SCR metering unit too high.
898	523632	18	Pump pressure SCR metering unit too low
899	523632	0	Pressure overload of SCR-System.
900	523632	1	Pressure build-up error SCR-System.
903	4365	0	DEF tank temperature too high.
905	3241	0	„Sensor SCR catalyst upstream temperature too high; plausibility error.“
908	3361	7	DEF dosing valve blocked (SCR)
914	523720	2	„DEF supply module heater temperature; plausibility error (normal condition).“
915	523720	2	„Sensor DEF supply module heater temperature; plausibility error (cold start condition)“
916	523721	2	„Sensor DEF supply module temperature; plausibility error (normal condition)“
917	523721	2	„Sensor DEF supply module temperature; plausibility error (cold start condition)“
918	523981	11	„SCR plausibility, OBD and diagnosis; Stuck in range check of DEF tank temperature sensor DEF-tank without heating function (heating phase)“
919	523330	14	Immobilizer status; fuel blocked
920	523330	14	„DFC to block the fuel by Sia No detail informationen!“
921	523330	14	„DFC to indicate that TEN-code or UC-code received if ECU is learned. No detail informationen!“
922	523330	14	„DFC to indicate that no code is received via CAN. No detail informationen!“
923	523330	14	„DFC to indicate that wrong code is received. No detail informationen!“
925	523720	8	„DEF supply module heater temperature; duty cycle in failure range.“
926	523720	8	„DEF supply module heater temperature; duty cycle in invalid range.“
927	523721	11	Urea supply module temperature measurement not available.
928	523722	8	DEF supply module PWM signal; period outside valid range.
929	523722	8	Detect faulty PWM signal from Supply Modul.
930	523721	8	DEF supply module temperature; duty cycle in failure range.
931	523721	8	Urea supply module temperature; duty cycle in invalid range.
932	29	3	Handthrottle idle validation switch; short circuit to battery
935	91	3	„Sensor error accelerator pedal. Signal range check high.“
937	29	4	Handthrottle; short circuit to ground
940	91	4	„Sensor error accelerator pedal. Signal is below the range.“
942	523921	3	Sensor error burner temperature; signal range check high
943	3532	3	ensor error DEF tank level; signal range check high
944	523921	4	Sensor error burner temperature; signal range check low
945	3532	4	Sensor error DEF tank level; signal range check low

Tous les textes sont reproduits uniquement en version d'origine ou comme une traduction de l'original en anglais.

Error codes	SPN	FMI	Error description
1655	1761	14	DEF tank, DEF level below first warning threshold
1656	1761	14	DEF tank, DEF level below second warning threshold
1658	524096	14	„Control of the SCR system; If the start stop counter (EPA-Counter) exceeds the threshold SCRctl_ctEngStrtStopThresh_C. This counter will increment only once in each driving cycle in case of an SCR error. If the counter reaches the threshold, the DFC will be set to inhibit the engine start Engine will not be started, because of EPA-Counter“
1659	524114	9	Timeout error of CAN-Transmit-Frame A1DOC
1660	524115	9	Timeout error of CAN-Transmit-Frame AT1S
1661	524116	9	Timeout error of CAN-Transmit-Frame SCR2“
1662	524117	9	Timeout error of CAN-Transmit-Frame SCR3“
1663	524097	9	Timeout error of CAN-Transmit-Frame DPFBrnAirPmpCtl
1664	524098	9	Timeout error of CAN-Transmit-Frame ComDPFBrnPT
1665	524099	9	Timeout error of CAN-Transmit-Frame ComDPFC1
1666	524100	9	Timeout error of CAN-Transmit-Frame ComDPFHisDat.
1667	524101	9	Timeout error of CAN-Transmit-Frame ComDPFTstMon
1668	524105	9	„Timeout error of CAN-Transmit-Frame ComEGRMsFlw (EGR Steller)“
1669	524108	9	„Timeout error of CAN-Transmit-Frame ComEGRTVActr (EGR actuator)“
1670	524110	9	Timeout error of CAN-Transmit-Frame ComETVActrTO.
1671	524112	9	Timeout ComIntake Throttle Valve Actr.
1672	524118	9	Timeout error of CAN-Receive-Frame ComRxCM1
1675	524103	9	Timeout error of CAN-Receive-Frame ComRxDPFBrnAirPmp
1676	524104	9	Timeout error of CAN-Receive-Frame ComRxDPFctl.
1677	524106	9	„Timeout error of CAN-Receive-Frame ComRxEGRMsFlw1 (EGR actuator)“
1678	524107	9	„Timeout error of CAN-Receive-Frame ComRxEGRMsFlw2 (EGR actuator)“
1679	524109	9	„Timeout error of CAN-Receive-Frame ComRxEGRTVActr (EGR actuator)“
1680	524111	9	Timeout error of CAN-Receive-Frame ComRxETVActr
1681	524113	9	Timeout error of CAN-Receive-Frame ComRxITVActr
1682	524120	9	Timeout error of CAN-Receive-Frame ComRxSCRHtDiag“
1683	524121	9	„Timeout error of CAN-Receive-Frame ComRxTrbChActr (wastegate actuator)“
1684	524122	9	„Timeout error of CAN-Receive-Frame ComRxUQSens (Urea quality)“
1685	524123	9	Timeout error of CAN-Receive-Frame ComSCRHtCtl“
1686	524124	9	Timeout error of CAN-Receive-Frame ComTxAT1IMG“
1687	524125	9	„Timeout error of CAN-Receive-Frame ComTxTrbChActr (Wastegate actuator)“
1698	524133	2	HMI system; set if restore button blocked
1699	524134	0	DPF, ash load exceeds the shutoff threshold
1700	524134	0	DPF, ash load exceeds the warning threshold
1701	524135	0	DPF, soot load exceeds the shutoff threshold
1702	524135	14	DPF, soot load exceeds the service request threshold

Tous les textes sont reproduits uniquement en version d'origine ou comme une traduction de l'original en anglais.

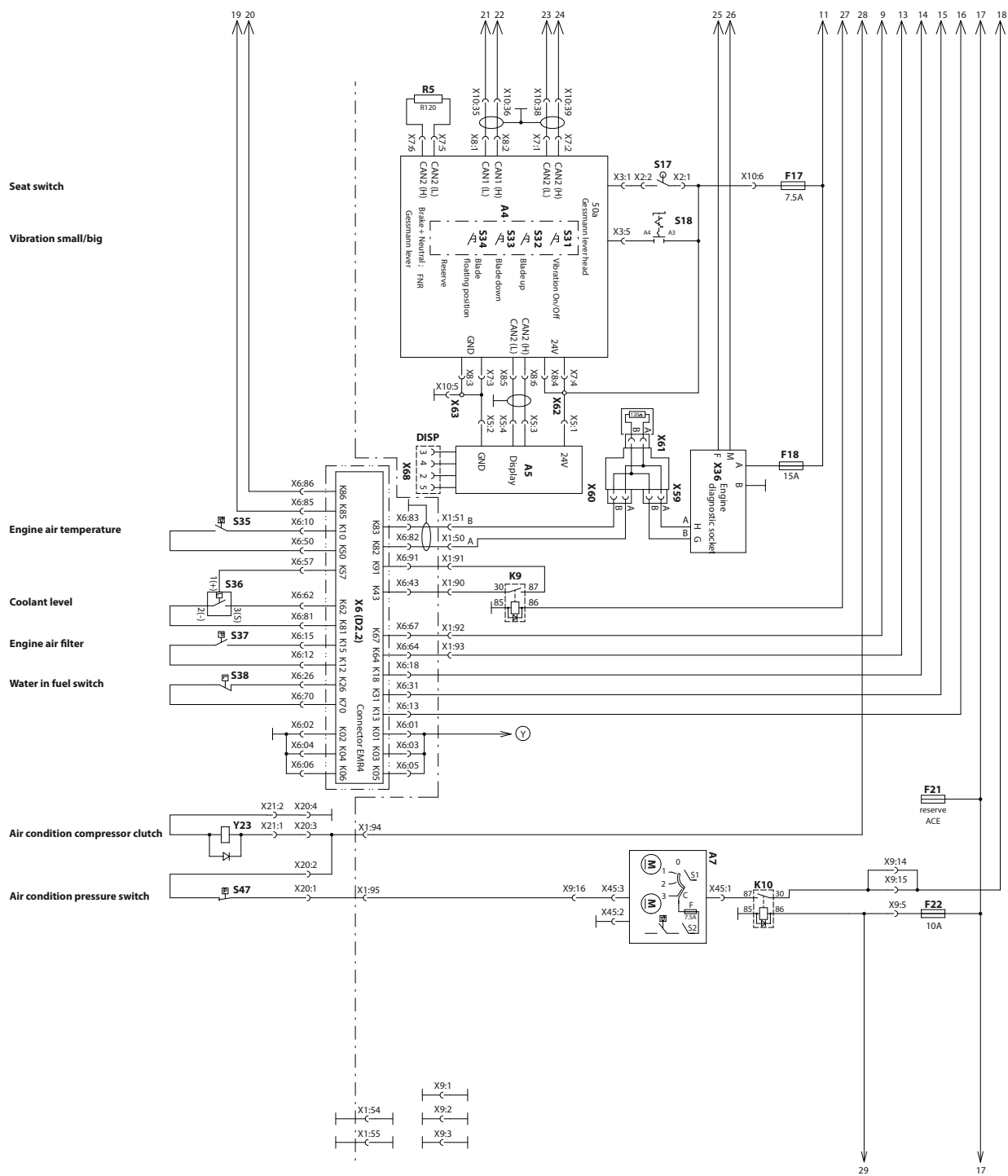

CLICK HERE TO **DOWNLOAD** THE COMPLETE MANUAL

- Thank you very much for reading the preview of the manual.
- You can download the complete manual from: www.heydownloads.com by clicking the link below



- Please note: If there is no response to CLICKING the link, please download this PDF first and then click on it.

CLICK HERE TO **DOWNLOAD** THE COMPLETE MANUAL