



**F40**

**U.S. VERSION**

CLICK HERE TO **DOWNLOAD** THE COMPLETE MANUAL

- Thank you very much for reading the preview of the manual.
- You can download the complete manual from: [www.heydownloads.com](http://www.heydownloads.com) by clicking the link below



- Please note: If there is no response to CLICKING the link, please download this PDF first and then click on it.

CLICK HERE TO **DOWNLOAD** THE COMPLETE MANUAL

**A** - Tipo e numero di identificazione del motore; **B** - Tipo e numero di identificazione del telaio; **C** - Targhetta di omologazione dispositivo lavacristallo; **D** - Targhetta vernice; **E** - Targhetta lubrificanti; **F** - Targhetta Assembly number; **G** - Targhetta catalizzatore e dati riassuntivi del sistema anti-emissioni; **H** - Targhetta VEC (Sistema controllo emissioni); **I** - Targhetta VIN (Numero identificazione vettura); **L** - Targhetta di certificazione conformità alle norme sicurezza; **M** - Targhetta F.M.V. Safety Standard 115; **N** - Targhetta benzina senza piombo; **O** - Targhetta pressioni pneumatici.

**A** - Engine identification number and type; **B** - Chassis identification number and type; **C** - Screen washer type approval plate; **D** - Paint plate; **E** - Lubricant plate; **F** - Assembly number plate; **G** - Vehicle emission control information and catalyst label; **H** - VEC (Vehicle Emission Control) bar code label; **I** - VIN (Vehicle identification Number) bar code label; **L** - F.M.V. Safety Standard certification plate; **M** - F.M.V. Safety Standard 115 label; **N** - Unleaded fuel only label; **O** - Tyre pressure plate.

**A** - Type et numéro d'identification du moteur; **B** - Type et numéro d'identification du châssis; **C** - Plaquette d'homologation, dispositif lave-glace; **D** - Plaquette coloris; **E** - Plaquette lubrifiants; **F** - Plaquette Assembly number; **G** - Plaquette catalyseur et données du système anti pollution; **H** - Plaquette VEC (Système de Contrôle des Emissions); **I** - Plaquette VIN (Numéro d'identification de la voiture); **L** - Plaquette de certification conformité aux règles de sécurité; **M** - Plaquette F.M.V. Safety Standard 115; **N** - Plaquette d'essence sans plomb; **O** - Plaquette pression pneumatiques.

**A** - Typ und Motornummer; **B** - Typ und Rahmennummer; **C** - ulassungsschild Scheibenwaschanlage; **D** - Lackschild; **E** - Schmiermittelschild; **F** - Assembly number-Schild; **G** - Schild Katalisator- und Abgaseanlage-daten; **H** - Abgasnormen-schild (VEC); **I** - Typ und Fahrgestell Nummer (VIN); **L** - Sicherheit- und Konformitaet-schild; **M** - F.M.V. Safety Standard 115-schild; **N** - Bleifreie Benzin-Schild; **O** - Reifendruckschild.

**DATI PRINCIPALI**

**SPECIFICATION**

**DONNEES PRINCIPALES**

**ALLGEMEINE ANGABEN**

**PESI**

Peso a vuoto in ordine di marcia  
**1350 Kg**

**WEIGHTS**

Curb weight, empty  
**2980 lbs (1350 Kg)**

**POIDS**

Poids à vide en ordre de marche  
**1350 Kg**

**GEWICHTE**

Leergewicht in fahrbereitem Zustand  
**1350 Kg**

**PRESTAZIONI**

da 0 a 100 Km/h .....**4.8 sec.**  
1 Km da fermo .....**21.9 sec.**  
velocità massima  
raggiungibile .....**313 Km/h**

**PERFORMANCE FIGURES**

from 0 to 62 mph .....**4.8 secs.**  
(from 0 to 100 kph)  
standing kilometre .....**21.9 secs.**  
maximum speed .....**194.5 mph**  
(**313 kph**)

**PERFORMANCES**

de 0 à 100 Km/h .....**4.8 sec.**  
km départ arrêté .....**21.9 sec.**  
vitesse maximum .....**313 km/h**

**GESCHWINDIGKEITEN**

von 0 auf 100 km/h .....**4.8 s**  
1 km aus dem Stand .....**21.9 s**  
Höchstgeschwindigkeit ...**313 km/h**

La distribuzione è a valvole in testa, comandate da quattro alberi a cammes. Gli alberi sono comandati da due cinghie dentate tramite l'albero motore.

Su ogni testa, le valvole sono disposte a V di 32°30' e portano all'estremità superiore un bicchierino sul quale a sede una pastiglia.

Per consentire la realizzazione dei giochi prescritti, le pastiglie vengono fornite con spessori variabili da 3,25 a 4,60 mm con intervallo di mm 0,05.

**Non è consentita la diminuzione dello spessore delle pastiglie con rettifica, poichè le due superfici sono indurite con speciale procedimento.**

## GIUOCO VALVOLE

Il giuoco tra valvole e alberi a cammes a motore freddo deve essere:

- **Aspirazione:**  
mm 0,20 ÷ 0,25

- **Scarico:**  
mm 0,35 ÷ 0,40

**A motore nuovo tale verifica deve essere effettuata a 1900 ÷ 2400 Km (operazione inclusa nel tagliando gratuito della tessera di garanzia.**

The valve gear features overhead valves operated by four camshafts. The shafts are driven by one toothed belt via the crankshaft.

In each head, the valves are arranged in a 32°30' V and, at the top end of each valve, there is a bucket on which a shim rests. To obtain the specified clearances, the shims are supplied in thicknesses ranging from 0.128" to 0.181" (from 3.25 to 4.60mm), in 0.002" (0.05mm) stages.

**CAUTION: Reducing the thickness of the shims by grinding is not permitted as both faces are hardened by a special process.**

## VALVE CLEARANCE

The clearance between valves and camshafts must be as follows, when the engine is cold:

- **inlet:**  
.008 ÷ .01 in (0.20 ÷ 0.25 mm)

- **exhaust:**  
.014 ÷ .016 in (0.35 ÷ 0.40 mm)

**CAUTION: With a new engine, the se must be checked at 1,200 ÷ 1,500 miles (operation included under the warranty book free Service Coupon).**

La distribution est à soupapes en tête, commandées par quatre arbres à cames.

Les arbres sont commandés par deux courroies crantées, actionnées par le vilebrequin.

Sur chaque culasse, les clapets sont disposés en V de 32°30' et à leur extrémités supérieures ils portent une coupelle sur laquelle se trouve une pastille. Afin de permettre la réalisation des jeux prescrits, les pastilles sont fournies en épaisseur variables de 3,25 à 4,60 mm par intervalles de 0,05 mm.

**Il ne faut pas, diminuer par rectification l'épaisseur des pastilles, étant donné que leurs deux faces ont été durcies par procédé spécial.**

## JEU POUSSOIRS

Le jeu entre les poussoirs et arbres à cammes à moteur froid doit être:

- **Admission:**  
mm 0,20 ÷ 0,25

- **Echappement:**  
mm 0,35 ÷ 0,40

**Quand le moteur est neuf cette vérification sera faite à 1900 ÷ 2400 kilomètres (opération compris dans le coupon gratuit du Certificat de Garantie).**

Obengesteuerter Nockenwellen-antrieb mit 4 Nockenwellen. Die Wellen werden durch 2 Zahnriemen über die Kurbelwelle angetrieben.

An jedem Zylinderkopf sind die Ventile V-förmig in einem Winkel von 32°30' angeordnet und tragen am oberen Ende einen Stößel, auf dem Platz für eine Beilage ist. Um die vorgeschriebenen Ventilspiele herzustellen, werden die Beilagen in unterschiedlichen Stärken von 3,25 bis 4,60 mm, um jeweils 0,05 mm ansteigend, geliefert.

**Die Verringerung der Stärke der Beilagen durch Abschleifen ist nicht zulässig, weil die 2 Oberflächen durch ein spezielles Verfahren gehärtet worden sind.**

## VENTILSPIEL

Das Spiel zwischen Ventilen und Nockenwellen soll bei kaltem Motor folgende Werte aufweisen:

- **Einlaß:**  
mm 0,20 ÷ 0,25

- **Auslaß:**  
mm 0,35 ÷ 0,40

**Bei neuem Motor soll diese Überprüfung alle 1900 ÷ 2400 km erfolgen (diese Arbeit ist in der kostenlosen Garantiedurchsicht enthalten).**

ta superiormente un bocchettone con tappo munito di valvola tarata a 1,1 bar.

### Riempimento del circuito

Per il riempimento del circuito (da eseguire a motore freddo) procedere nel seguente modo:

- immettere il liquido raffreddamento attraverso il vaso di espansione fino al completo riempimento dello stesso;
- scaldare il motore fino a quando la valvola termostatica non apre il passaggio attraverso il radiatore;
- aggiungere di nuovo liquido per ripristinare il livello nel vaso di espansione, quindi chiudere il bocchettone con l'apposito tappo.

Controllare saltuariamente il livello del liquido nel serbatoio, **esclusivamente a motore freddo**; il livello non deve scendere al disotto di 6÷8 cm dal piano del bocchettone immissione liquido.

**NB: non togliere il tappo dal serbatoio di espansione con motore caldo.**

**NB: se si rendessero necessari più rabbocchi dopo percorrenze limitate far verificare l'impianto da un Servizio Ferrari**

### Valvola termostatica

E' posta sul corpo pompa acqua e incomincia ad aprirsi quando la temperatura della miscela raggiunge 80 ÷ 85° C

the top of this, there is a filler with a plug incorporating a valve set at 16 p.s.i. (1.1 bars).

### Filling the system

To fill the system (to be done with the engine cold), proceed as follows:

- pour the coolant in via the expansion tank until this is completely full;
- warm the engine up until the thermostat allows the coolant through the radiator;
- add more coolant to top up the level in the expansion tank and then close the filler with the cap provided.

Check the level of the coolant in the tank at intervals, **only when the engine is cold**; the level must not fall below 2.4 ÷ 3.1in (6÷8 cm) from the level of the coolant filler.

**Warning: Do not remove the expansion tank cap when the engine is hot.**

**Warning: If it is necessary to keep topping up after covering limited distances, have the system checked by a Ferrari Dealer.**

### Thermostat

This is located on the water pump body and starts opening when the mixture temperature reaches 176÷185 °F (80÷85°C).

l'échauffement du moteur. Le réservoir comporte en sa partie supérieure un bouchon équipé d'un clapet de surpression taré à 1,1 bar.

### Remplissage du circuit

Pour remplir le circuit (à réaliser moteur froid) procéder de la façon suivante :

- remplir de liquide le circuit de refroidissement par le réservoir d'expansion jusqu'à ce qu'il soit totalement plein;
- faire chauffer le moteur jusqu'à ce que le thermostat ouvre le passage vers le radiateur
- refaire le niveau du réservoir d'expansion puis le fermer à l'aide de son bouchon

Contrôler régulièrement le niveau du liquide dans le réservoir ; **exclusivement à moteur froid** ; le niveau ne doit pas descendre à plus de 6÷8 cm au-dessous du plan de l'orifice de remplissage du réservoir.

**NB: ne jamais enlever le bouchon du réservoir d'expansion à moteur chaud**

**NB: s'il s'avère nécessaire de faire régulièrement des appoints de liquide de refroidissement sur des parcours de courtes distances, faire vérifier le circuit par les services Ferrari.**

### Thermostat

Il est situé sur le corps de la pompe à eau et il commence à s'ouvrir lorsque la température du mélange atteint 80÷85 °C.

Er weist oben einen Stutzen mit auf 1,1 bar eingestelltem Ventilverschluß auf.

### Befüllen des Kreislaufs

Für die Befüllung des Kreislaufs (bei kaltem Motor durchzuführen) ist wie folgt vorzugehen:

- die Kühflüssigkeit durch das Dehnungsgefäß einfüllen, bis dieses vollständig gefüllt ist;
- den Motor erwärmen, bis das Thermostatventil den Durchgang durch den Kühler nicht mehr öffnet;
- erneut Kühflüssigkeit hinzugeben, um den Flüssigkeitsstand im Dehnungsgefäß aufzufüllen und dann den Stutzen mit dem Verschluß verschließen.

Den Flüssigkeitsstand im Behälter, **ausschließlich bei kaltem Motor**, in unregelmäßigen Abständen kontrollieren. Der Flüssigkeitsstand darf nicht unter 6÷8 cm über der Ebene des Flüssigkeitseinfüllstutzens liegen.

**MERKE: Den Deckel vom Dehnungsbehälter nicht bei warmem Motor abnehmen.**

**MERKE: Wenn nach einer begrenzten Fahrstrecke mehrmals nachgefüllt werden muß, muß die Anlage in einer Ferrari-Vertragswerkstatt überprüft werden.**

### Thermostatventil

Es ist am Wasserpumpengehäuse angeordnet und beginnt, sich zu öffnen, wenn die Temperatur des Gemisches 80÷85 °C erreicht.

### - Filtri benzina

- **Regolatore di pressione:** regola la pressione del carburante negli iniettori in base alla pressione dell'aria nel polmone di aspirazione.

- **Iniettori elettromagnetici:** comandati dalla centralina, operano in modo sequenziale e fasato; sono 2 per cilindro.

### Diagnosi dell'impianto

La vettura è dotata di due prese, una per bancata, per il collegamento dell'apparecchio diagnosi "Ferrari Tester" il quale permette di verificare il buon funzionamento dei componenti dell'impianto

### - Petrol filters

- **Pressure regulator:** Regulates the pressure of the fuel in the injectors on the basis of the pressure of the air in the inlet plenum chamber.

- **Electro-magnetic injectors:** These are operated by the management unit, in a sequential and timed manner: there are 2 per cylinder.

### System fault-finding

The car has two sockets - one per bank - for connection of the "Ferrari Tester" diagnostic equipment, with which the correct operation of the system components can be checked.

### - Filtres carburant

- **Régulateur de pression :** il règle la pression du carburant dans les injecteurs en fonction de la pression de l'air dans la chambre d'admission

- **Injecteurs électriques :** ils sont commandés par la centrale électronique et travaillent de manière séquentielle et en phase, ils sont deux par cylindre

### Diagnostic du circuit

Le véhicule est équipé de 2 prises, une par ligne pour permettre le branchement de l'appareil de diagnostic "Ferrari Tester". Cet appareil permet de contrôler le bon fonctionnement des éléments composant le circuit.

### - Kraftstofffilter

- **Druckregler:** Regelt den Druck des Kraftstoffs in den Einspritzdüsen, in Abhängigkeit vom Luftdruck im Ansaugbehälter.

- **Elektromagnetische Einspritzdüsen:** 2 pro Zylinder; sie werden von der elektronischen Steuerung aktiviert und arbeiten entsprechend der Zündfolge.

### Diagnose der Anlage

Das Fahrzeug ist mit 2 Abgriffen, einer für jede Zylinderreihe, für den Anschluß des Diagnosegeräts "Ferrari Tester" ausgerüstet, der es erlaubt, den einwandfreien Betrieb der Komponenten der Anlage zu überprüfen.

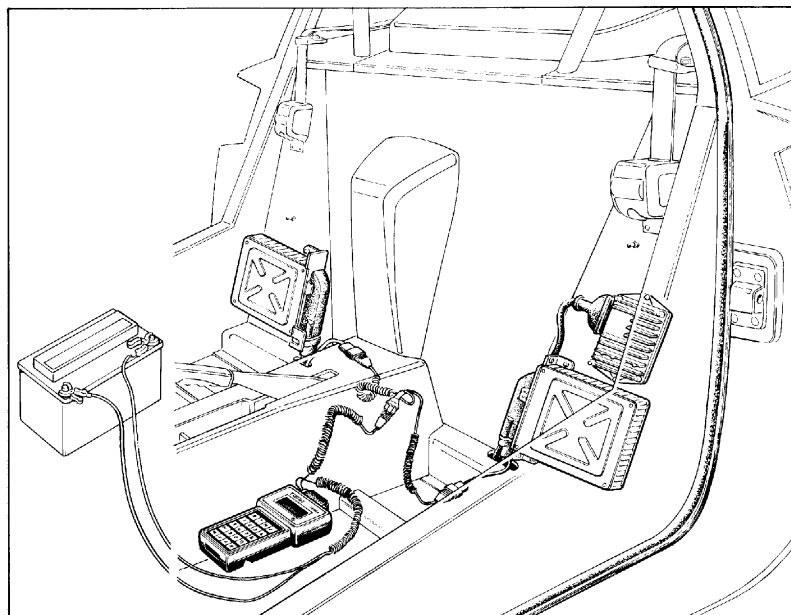
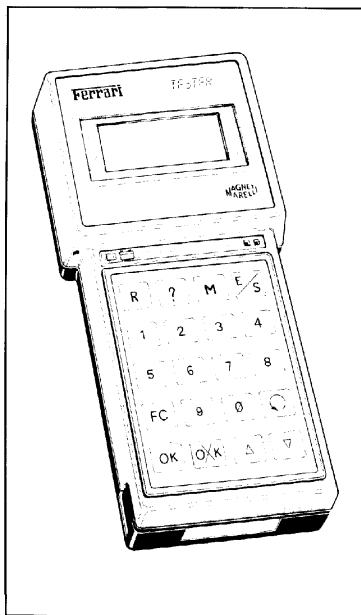

- 3) Apparecchio diagnosi "Ferrari Tester"
- 4) Collegamento "Ferrari Tester" in vettura

- 3) "Ferrari Tester" diagnostic equipment
- 4) "Ferrari Tester" connection in the car.

- 3) Appareil de diagnostic "Ferrari Tester"
- 4) Branchement du "Ferrari Tester" sur le véhicule

- 3) Diagnosegerät "Ferrari Tester"
- 4) Anschluß des "Ferrari Tester" im Fahrzeug

Il sistema di controllo delle emissioni per evaporazione è progettato per prevenire l'inquinamento atmosferico da evaporazione dall'impianto di alimentazione.

### **I principali componenti dell'impianto sono:**

- 1) 2 serbatoi a riempimento limitato collegati con tappo a tenuta
- 2) Valvola a 2 vie
- 3) Separatori liquido-vapori
- 4) 2 filtri a carbone attivo
- 5) Tubi aspirazione vapori
- 6) 2 valvole di controllo

### **Funzionamento**

I vapori di benzina dai serbatoi confluiscono ai filtri a carbone attivo dove vengono assorbiti e trattenuti quando il motore è spento.

Con il motore in moto, i vapori di benzina trattenuti dal filtro a carbone sono aspirati dai collettori di aspirazione attraverso 2 tubazioni di spurgo.

Nel bocchettone di carico è inserita una strozzatura che impedisce rifornimenti accidentali di benzina etilata.

Nella tubazione dal separatore vapori liquido alla valvola a due vie vi è una valvola normalmente aperta che si richiude solo in caso di ribaltamento della vettura.

The fuel vapor control system is designed to prevent air pollution caused by the vapor losses from the fuel system.

### **Major system components:**

- 1) Limited filling tank with sealed filler cap.
- 2) Two-way valve
- 3) Liquid/vapor separator
- 4) Charcoal canister
- 5) Vapor purge line
- 6) Purge valves

### **Mode of operation**

The fuel vapors from the fuel tanks flow into the charcoal canisters where they are absorbed and stored when the engine is not operating.

When the engine is running, the fuel vapors retained in the charcoal canisters are purged through a line which conveys them to the intake manifold.

The tank filler is designed with a restrictor to prevent accidental filling of leaded fuel.

In the line from the liquid vapor separator to the two-ways valve, there is a roll-over valve which is normally opened and closed only in case of a "roll-over".

Le système de contrôle des émissions des vapeurs d'essence a été conçu pour prévenir la pollution atmosphérique dues aux évaporations du circuit d'alimentation.

### **Composants principaux:**

- 1) Réservoir à remplissage limité avec bouchon étanche
- 2) Soupape à deux voies
- 3) Séparateur liquide-vapeur
- 4) Filtre à charbon actif
- 5) Tuyau de purge
- 6) Soupapes de purge

### **Fonctionnement**

Les vapeurs d'essence du réservoir passent au filtre à charbon ou elles sont absorbées et retenues lorsque le moteur est arrêté.

Lorsque le moteur tourne, les vapeurs d'essence retenues par les filtres à charbon sont aspirées par les collecteurs d'admission à travers deux tuyaux de purge.

Un étranglement se trouve dans la tubulure de remplissage qui empêche le remplissage accidentel d'essence plombée.

Sur le tuyau de jonction entre le séparateur et la soupape à deux voies se trouve un clapet normalement ouvert qui se ferme uniquement en cas de basculement du véhicule.

Das System zur Kontrolle der Verdampfungsemissionen hat den Zweck, die Umweltverschmutzung durch aus der Kraftstoffzufuhranlage austretende Dämpfe zu verhindern.

### **Hauptkomponenten der Anlage sind:**

- 1) Kraftstofftank mit Auffüllbegrenzung und dicht schließendem Tankverschluss
- 2) Zwei-Wegeventil
- 3) Flüssigkeit/Dampf-Abscheider
- 4) Aktivkohlefilter
- 5) Dämpfeablaßleitung
- 6) Ablaßventile

### **Arbeitsweise**

Vom Tank strömen die Dämpfe zum Aktivkohlefilter, wo sie bei abgeschaltetem Motor aufgesaugt und gesammelt werden.

Bei laufendem Motor werden die vom Kohlefilter zurückgehaltenen Kraftstoffdämpfe über zwei Ablaßleitungen von den Ansaugkrümmern angesaugt.

Im Einfüllstutzen ist eine Drosselung eingesetzt, die die ungewollte Betankung mit verbleitem Benzin verhindert.

In der Leitung zwischen Abscheider und Zweiwege-Ventil befindet sich das normalerweise geöffnete Kippventil, das sich beim Kippen des Fahrzeugs schließt.

CLICK HERE TO **DOWNLOAD** THE COMPLETE MANUAL

- Thank you very much for reading the preview of the manual.
- You can download the complete manual from: [www.heydownloads.com](http://www.heydownloads.com) by clicking the link below



- Please note: If there is no response to CLICKING the link, please download this PDF first and then click on it.

CLICK HERE TO **DOWNLOAD** THE COMPLETE MANUAL

## GUIDA E STERZO

### Dati principali

- Sterzo collassabile
- Guida a cremagliera
- Giri volante per sterzata .....**2,89**
- Diametro di sterzata ..... **m 11,6**
- Snodi a lubrificazione permanente

## STEERING

### Principal data

- Collapsible steering wheel
- Rack and pinion steering
- Number of steering wheel revolutions per lock: .....**2.89**
- Turning circle diameter: ... **11.6 m**
- Sealed lubricated joints

## DIRECTION

### Caractéristiques principales

- colonne de direction
- direction à crémaillère
- nombre de tours volant .....**2,89**
- diamètre de braquage ..... **11,6 m**
- rotule à lubrification permanente

## LENKUNG

### Allgemeine Daten

- abklappbare Lenkung
- Zahnstangenlenkung
- Lenkradumdrehungen für Lenkbewegung von Anschlag zu Anschlag .....**2,89**
- Wendekreis ..... **m 11,6**
- Gelenke mit Dauerschmierung

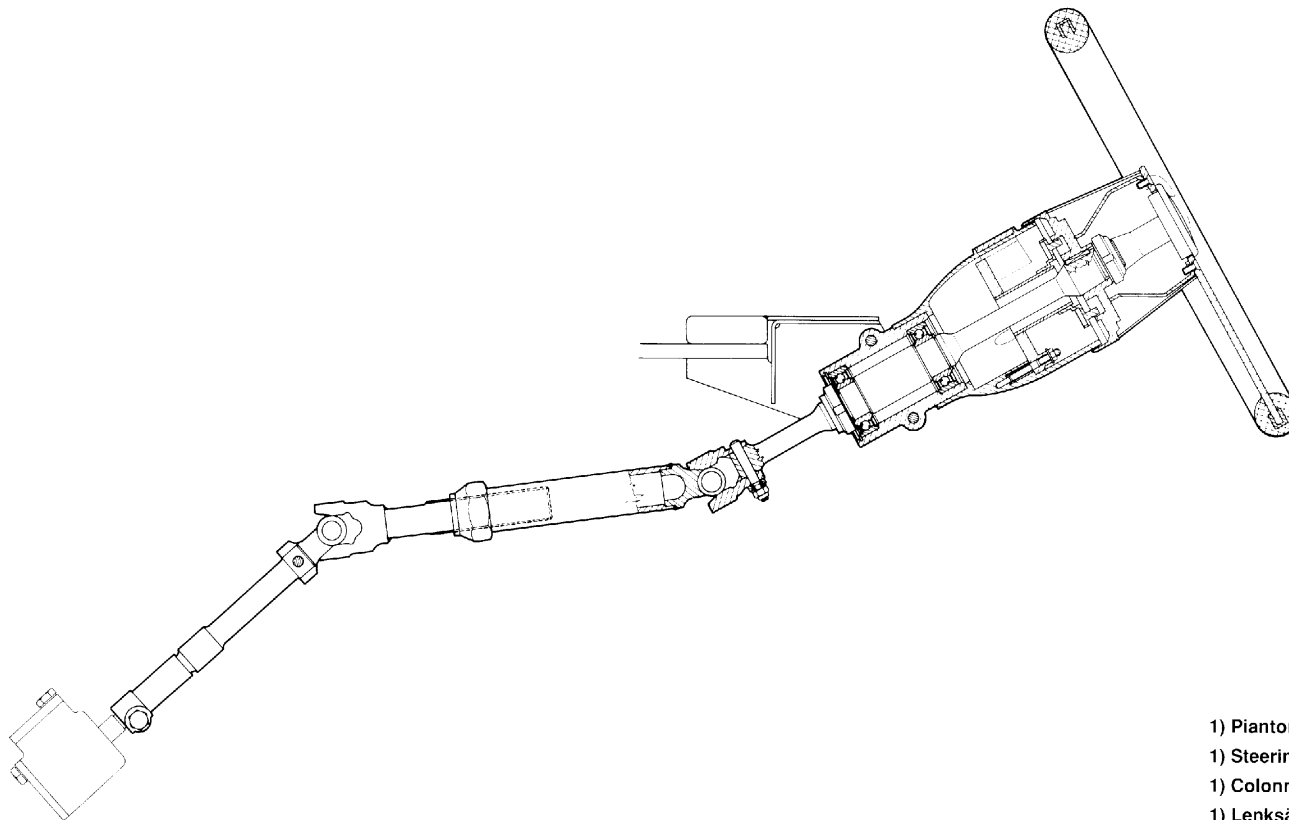

- 1) Piantone sterzo
- 1) Steering column
- 1) Colonne de direction
- 1) Lenksäule

- abbassare la vettura ed agire con chiave dinamometrica tarata a 65 kgm.
- Reinscrivere la molletta di sicurezza. Percorrere con la vettura un tratto di strada di circa 5 km effettuando delle frenate (almeno 4) con carico medio al pedale.
- Ripetere il serraggio tramite chiave dinamometrica tarata a 65 kgm.

### Precauzioni in caso di foratura

In caso di foratura di un pneumatico si può eseguire un primo intervento di depannamento con l'apposita bomboletta in dotazione alla vettura (712P-AGIP 9929600) la quale permette di ottenere una pressione del pneumatico tale da poter proseguire con sufficiente sicurezza. Dopo l'intervento con bomboletta si deve considerare tuttavia la vettura in situazione di emergenza (velocità massima consentita 80 Km/h) e la necessità di provvedere al più presto alla sostituzione del pneumatico.

**N.B.** Interventi di riparazione su pneumatici di questo tipo sono sconsigliati per motivi di sicurezza

**N.B.:** Nel caso di utilizzo della bomboletta seguire scrupolosamente le indicazioni indicate sulla bomboletta stessa. Il prodotto sopra descritto è assolutamente inefficace in casi di grosse forature o lacerazioni del pneumatico.

- Lower the car, and with a minimum tightening torque of 65 Kgm secure the wheel correctly.
- Reinstall the safety pin. Drive the car for approx. 5 km, and with a medium load applied on the pedal brake some time (at least 4).
- Repeat the tightening with torque wrench at 65 kgm.

### Precautions in the event of a puncture

If a tyre punctures, an emergency repair can be made with the special bottle supplied with the car (712P-AGIP 9929600), with which the tyre can be given pressure suitable for the car to be driven with sufficient safety. However, after the bottle has been used, the car must be considered to be in an emergency situation (maximum permissible speed 50 mph) and it must be considered necessary to have the tyre replaced as soon as possible.

**WARNING:** Because of safety reasons, repairing operations are not suggested on these tyres.

**WARNING:** If the bottle is used, follow the instructions on the bottle scrupulously. The product described above is totally ineffective in cases where punctures are large holes or slashes in the tyre.

- Abaisser le véhicule et serrer l'érou à l'aide d'une clé dynamométrique tarée à 65 kgm.
- Remonter la goupille de sécurité. Parcourir environ 5 Kms en effectuant des freinages (au moins 4) en exerçant une charge moyenne sur la pédale.
- Répéter le serrage à l'aide d'une clé dynamométrique tarée à 65 kgm.

### Précaution en cas de crevaison

En cas de crevaison d'un pneumatique ou avec trou important ou pneu lacéré, on peut se dépanner à l'aide de la bombe en dotation avec le véhicule (712P-AGIP 9929600). Celle-ci permet d'obtenir une pression du pneumatique suffisante pour poursuivre sa route en sécurité. Il faut tout de même considérer que le véhicule est en situation anormale (vitesse maxi permise 80 Km/h) et prévoir au plus vite le remplacement du pneumatique.

**N.B.:** Les réparations des pneumatiques de ce genre, sont déconseillées pour des raisons de sécurité.

**N.B.:** suivre scrupuleusement les indications reportées sur la bombe. Par ailleurs, ce produit est absolument inefficace en cas d'importantes crevaisons, ou lacerations du pneumatique.

- Fahrzeug senken und mit Drehmomentschlüssel auf 65 mkg Mutter festziehen.
- Sicherungsschraube anbringen, mit dem Fahrzeug 5 Km fahren und (mindestens 4 Bremsvorgänge) mit mittlerem Bremskraftaufwand durchführen.
- Anzug der Radmutter mit Drehmomentschlüssel auf 65 mkg wiederholen.

### Vorsichtsmaßnahmen bei einer Reifenpanne

Bei einer Reifenpanne kann man "Erste Hilfe" mit der Reifenfüllflasche (712P-AGIP 9929600), die zur Fahrzeugausrüstung gehört, leisten. Damit läßt sich ein zum Weiterfahren ausreichender Reifendruck herstellen. Nach Anwendung der Reifenfüllflasche darf man eine Höchstgeschwindigkeit von 80 km/h jedoch nicht überschreiten, und der Reifen muß so schnell wie möglich ersetzt werden.

**MERKE:** Reparaturen an Reifen dieses Typ, sind aus Sicherheitsgründen untersagt.

**MERKE:** Bei Benutzung der Reifenfüllflasche sorgfältig die auf der Flasche angegebenen Instruktionen beachten. Das oben beschriebene Produkt ist vollkommen unwirksam bei großen Löchern oder Rissen im Reifen.

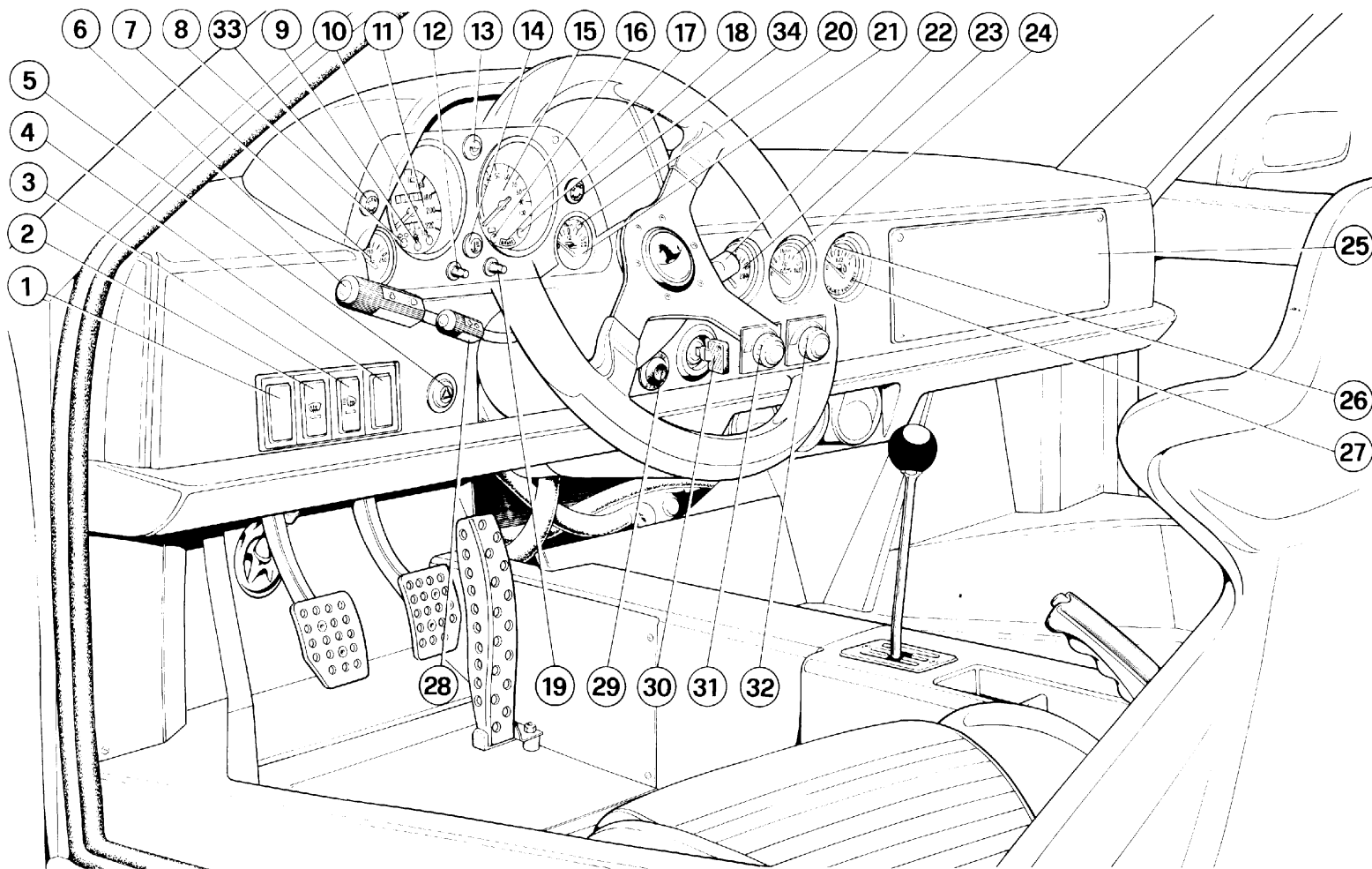

scorrimento che viene "trasportato" su di una rotaia posta sopra alla sede della porta, tramite un motore di guida, dal punto **A** (cintura a riposo) al punto **B** (cintura allacciata).

Il sistema entra in funzione ogni qualvolta che, a porta chiusa, si porta la chiave in posizione 2 (accensione). In queste condizioni il cursore (**E**) trasporta la cintura dal punto **A** al punto **B**.

Aprindo la porta avviene invece il ritorno dal punto **B** al punto **A**, indipendentemente dalla posizione della chiave di accensione.

Quest'ultimo movimento del cursore non avviene quando:

**1** - la vettura é in movimento (a porta aperta) con una velocità superiore a 5 km/h.

**2** - con porta aperta sia inserita la retromarcia.

### **Spia cinture** (fig. 9, pag. H2)

Si accende quando il dispositivo mobile di scorrimento comincia a funzionare (punto **A**) e si spegne quando arriva a fine corsa (punto **B**). In caso di mancato aggancio nel punto **B** la spia rimane accesa.

**Nota: durante l'uso della vettura, le cinture di sicurezza devono essere sempre indossate.**

In situazione di emergenza, è possibile liberarsi della cintura sganciandola manualmente. A tale

guide which slides along a track above the door opening; the sliding guide is driven by an electric motor from **A** (rest position) to **B** (fastened position).

Each system operates when the nearby door is closed and the ignition key is brought into "ON" position: in such condition, the guide (**E**) brings the belt from position **A** (rest) to position **B** (fastened).

The belt slides back from **B** to **A** when the nearby door is opened, independently from the position of the ignition key.

This return does not happen under the following circumstances:

**1** - Car running at a speed in excess of 3 mph.

**2** - Door open and reverse gear engaged.

### **Seat belt warning light** (fig. 9, pag. H2)

It becomes illuminated when the sliding mechanism starts to move from position **A** (rest), and it goes off when the **B** (fastened) position is reached. If fastening in final position **B** is not fully achieved, the warning light remains illuminated.

**Warning: while the car is being used, the safety belts must be always fastened.**

Under emergency conditions, it is possible to free yourself from the restraint by manually disengaging

coulissement qui glisse le long d'un rail placé au dessus de l'emplacement de la porte, grâce à un moteur, du point **A** (ceinture au repos) au point **B** (ceinture attachée).

Le système entre en fonction chaque fois que, lorsque la porte est fermée, la clé est mise en position 2 (allumage). Dans ces conditions le curseur (**E**) transporte la ceinture du point **A** au point **B**.

Lors de l'ouverture de la porte, en revanche, la ceinture va du point **B** au point **A**, indépendamment de la position de la clé d'allumage.

Ce dernier mouvement du curseur n'intervient pas quand :

**1** - La voiture roule (porte ouverte) à une vitesse supérieure à 5 km/h.

**2** - Porte ouverte et marche arrière enclenchée.

### **Voyant ceinture** (fig.9, pag. H2)

Il s'allume lorsque le dispositif mobile de coulissement commence à fonctionner (point **A**), et s'éteint lorsqu'il arrive en fin de course (point **B**). En cas de mauvais accrochage au point **B** le voyant reste allumé.

**Note : durant l'utilisation de la voiture, les ceintures de sécurité doivent toujours être attachées.**

En cas d'urgence, il est possible de se dégager de la ceinture en la décrochant manuellement. Il faut

beweglichen Gleitbahn über der Türöffnung an, die durch einen Motor von **A** (Gurtenruhestellung) bis **B** (angeschnallter Gurt) "geleitet" wird.

Die Vorrichtung funktioniert, wenn die Tür geschlossen ist und der Schlüssel in die Stellung 2 (Zündung) gedreht wird. Unter diesen Bedingungen bringt der Läufer (**E**) den Gurt von Stellung **A** bis Stellung **B**.

Wenn die Tür offen ist, gleitet der Gurt von **B** bis **A** zurück, unabhängig von der Zündschlüsselstellung.

Diese letzte Bewegung des Läufers erfolgt unter folgenden Umständen nicht:

**1** - Das Fahrzeug fährt (mit offener Tür) bei einer Geschwindigkeit über 5 Km/h.

**2** - Die Tür ist offen und der Rückwärtsgang ist eingeschaltet.

### **Gurtenkontrolleuchte** (Abb. 9, S. H2)

Sie leuchtet auf, wenn die bewegliche Gleitvorrichtung zu funktionieren anfängt (Stellung **A**), und sie geht aus, wenn die Vorrichtung Stellung **B** erreicht. Im Falle mangelhaften Anschlusses in der Stellung **B** bleibt die Kontrolleuchte erleuchtet.

**Bemerkung: Bei Benutzung des Fahrzeugs Sicherheitsgurte immer anschnallen.**

Bei Notfällen ist es möglich, die Sicherheitsgurte mit der Hand

## CLIMATIZZAZIONE

Il sistema centralizzato di climatizzazione comprende sia l'impianto di ventilazione e riscaldamento sia l'impianto di condizionamento ed è dotato di una centralina elettronica di regolazione che, dopo i primi minuti di messa a regime dell'impianto, consente il mantenimento di una temperatura pressochè costante all'interno dell'abitacolo.

Il suo funzionamento viene regolato agendo sui comandi 11 e 10 di fig.1

### Manovra dei comandi

Avviato il motore della vettura, ruotando il pomello 10 al primo scatto si predispone al funzionamento l'impianto.

**a) Regolare la portata aria** agendo sul pomello **10**. Ruotare in senso orario per aumentare la velocità dell'aria.

**b) Regolare la temperatura dell'aria** agendo sul pomello **11** tenendo presente che valgono le seguenti condizioni:

**Massimo freddo:** con pomello a fine corsa in senso antiorario (fine settore blu).

**Massimo caldo:** con pomello a fine corsa in senso orario (fine settore rosso).

## AIR CONDITIONING

The centralized air conditioning system includes the ventilation and heating system as well as the air conditioning system. There is an electronic regulating unit which, after the first few minutes brings the system into normal operation, makes it possible for an almost constant temperature to be maintained inside the passenger compartment.

Its operation is regulated by using controls 11 and 10 in Fig.1.

### Using the controls

Once the engine has been started, the system is prepared for operation by turning knob 10 to the first position.

**a) Regulate air flow** by using knob **10**. Rotate clockwise to increase the air flow rate.

**b) Regulate air temperature** by using knob **11**, remembering that the following conditions apply:

**Maximum cold:** with the knob at the end of its movement in an anti-clockwise direction (end of blue sector).

**Maximum heat:** with the knob at the end of its movement in a clockwise direction (end of red sector).

## CLIMATISATION

Le système central de climatisation comprend le circuit de ventilation et chauffage ainsi que le circuit de conditionnement et il est équipé d'une centrale électronique qui règle après, bien entendu, la mise en fonction du circuit, la température à l'intérieur de l'habitacle à une valeur à peu près constante.

Son fonctionnement se règle par les commandes 11 et 10 Fig.1.

### Utilisation

Le moteur étant en marche en tournant le bouton 10 sur la première position, le circuit est prêt à fonctionner.

**a) Le réglage du débit d'air** se réalise en agissant sur le bouton **10**. En le tournant dans le sens des aiguilles d'une montre on augmente la vitesse de l'air.

**b) Le réglage de la température de l'air** se réalise en agissant sur le bouton **11** en tenant compte des conditions suivantes :

**Froid maxi :** bouton à fond de course sens contraire des aiguilles d'une montre (fin zone bleue)

**Chaleur maxi :** bouton à fond de course sens horaire (fin zone rouge)

## KLIMAAANLAGE

Die zentrale Klimaanlage umfaßt sowohl die Lüftungs- als auch die Heizungs- und die Klimaanlage und ist mit einer elektronischen Regelung ausgestattet, die wenige Minuten nach Inbetriebnahme der Anlage die Aufrechterhaltung einer etwa konstanten Temperatur im Fahrgeraustraum erlaubt.

Ihr Betrieb wird durch die Komponenten 11 und 10 der Abb. 1 gesteuert.

### Betätigung der Bedienelemente

Nach Anlassen des Motors wird die Anlage durch Drehen von Knopf 10 auf die erste Stellung betriebsbereit gemacht.

**a) Den Luftdurchsatz an Knopf 10 einstellen.** Im Uhrzeigersinn drehen, um die Luftumwälzungsgeschwindigkeit zu erhöhen.

**b) Die Lufttemperatur an Knopf 11 einstellen,** wobei darauf zu achten ist, daß folgende Bedingungen gelten:

**Tiefsttemperatur:** wenn sich der Knopf entgegengesetzt dem Uhrzeigersinn an seinem Anschlag befindet (Ende des blauen Bereichs)

**Höchsttemperatur:** wenn sich der Knopf im Uhrzeigersinn an seinem Anschlag befindet (Ende des roten Bereichs).

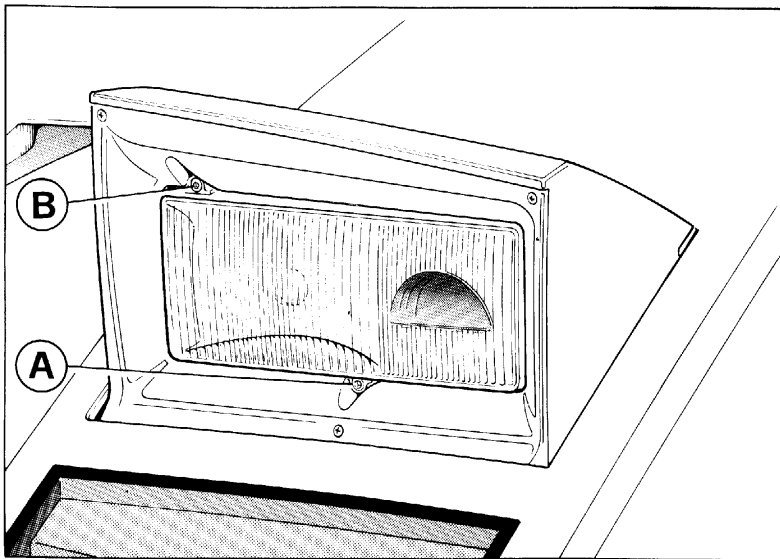

**Fig. 7 - Viti di orientamento**

A - Viti per la regolazione del fascio luminoso in senso verticale; B - Vite per la regolazione del fascio luminoso in senso orizzontale

**Fig.7 - Vis de réglage orientation**

A - vis pour le réglage du faisceau dans le sens vertical; B - vis de réglage du faisceau dans le sens horizontal.

**Fig. 7- Adjusting screws**

A - Screws for adjusting vertical beam; B - Screw for adjusting horizontal beam.

**Abb.7- Einstellschrauben**

A - Schrauben für die Einstellung des Lichtkegels in vertikaler Richtung; B - Schraube für die Einstellung des Lichtkegels in horizontaler Richtung.

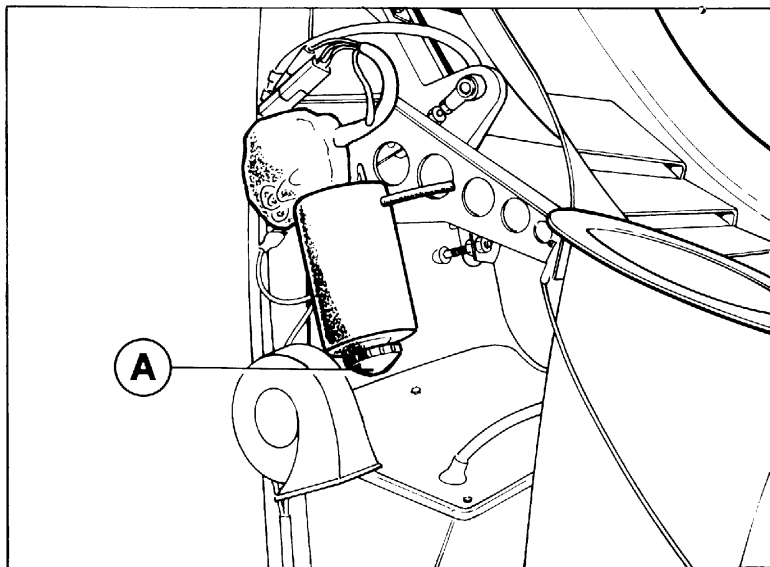

**Dispositivo di emergenza per sollevamento e scomparsa fari**

In caso di mancato funzionamento del dispositivo elettrico alzarfari agire come segue:

- Staccare le spine dei motorini alzarfari.
- Agire sui pomelli **A** (fig.8) facendoli ruotare fino ad ottenere la completa apertura

**Emergency device for raising retractable headlights**

If the electric headlight raising device fails, proceed as follows:

- disconnect the headlight raising motor rods.
- turn knobs **A** (Fig.8) until headlights are fully raised.

**Dispositif de secours pour soulèvement et effacement des projecteurs escamotables**

En cas de non fonctionnement de la commande électrique du dispositif, procéder de la manière suivante :

- déconnecter les cosses du moteur des lève-phares
- agir sur les boutons **A** (Fig.8) en les tournant jusqu'à obtenir l'ouverture totale des projecteurs

**Notvorrichtung für Aus- und Einfahren der Scheinwerfer**

Wenn die elektrische Scheinwerferaus- und -einfahrvorrichtung nicht funktioniert, ist wie folgt vorzugehen:

- die Stecker der Scheinwerferaus- und -einfahrmotoren entfernen;
- auf die Knöpfe **A** (Abb.8) drücken und sie drehen, bis die Scheinwerfer voll ausgefahren sind.

### Fig. 1 - Punti di attacco al telaio

1 - Fissaggio superiore ammortizzatore al telaio; 2 - Fissaggio bracci superiori sospensioni anteriori; 3 - Fissaggio forcelle inferiori sospensione anteriore; 4 - Fissaggio superiore ammortizzatore posteriore; 5 - Fissaggio bracci superiori sospensione posteriore; 6 - Fissaggio forcelle inferiori sospensione posteriore; 7 - Fissaggio supporti gruppo motore e cambio.

### Fig. 1 - Chassis mounting points

1 - Shock absorber top chassis mounting; 2 - Front suspension top arm mounting; 3 - Front suspension bottom wishbone mounting; 4 - Rear shock absorber top mounting; 5 - Rear suspension top arm mounting; 6 - Rear suspension bottom wishbone mounting; 7 - Engine/gearbox mount attachment.

### Fig.1 - Points d'ancrage des organes mécaniques au châssis

1 - fixation supérieure de l'amortisseur au châssis; 2 - fixation des bras supérieurs suspension avant; 3 - fixation fourchettes inférieures suspension avant; 4 - fixation supérieure amortisseurs arrière; 5 - fixation bras supérieurs suspension arrière; 6 - fixation fourchettes inférieures suspension arrière; 7 - fixation supports groupe moteur et boîte de vitesses

### Abb.1 - Angriffspunkte am Rahmen

1 - Obere Befestigung Stoßdämpfer am Rahmen; 2 - Befestigung obere Querlenker Vorderradaufhängungen; 3 - Befestigung untere Gabeln Vorderradaufhängung; 4 - Obere Befestigung hinterer Stoßdämpfer; 5 - Befestigung obere Querlenker Hinterradaufhängung; 6 - Befestigung untere Gabeln Hinterradaufhängung; 7 - Befestigung Triebwerk und Getriebehalterung.

Il telaio è formato da una cellula di elementi tubolari opportunamente disposti e integrati da particolari in materiale composito (fig.2) tramite adesivo strutturale al fine di ottenere un aumento di affidabilità, resistenza e una diminuzione del peso complessivo.

The chassis is formed by a cell of tubular elements, suitably arranged and supplemented with composite material parts (Fig.2) by means of structural adhesive to obtain increased reliability and strength and a reduction in overall weight.

Le châssis est constitué d'une cellule en éléments tubulaires judicieusement disposés et intégrés à des pièces en matériaux composites (fig. 2) maintenus par de l'adhésif structurel afin d'augmenter la fiabilité, la résistance, et diminuer le poids de l'ensemble.

Der Rahmen besteht aus einer Zelle aus Rohrelementen, die mit verklebten Schichtwerkstoffelementen (Abb. 2) aufgefüllt worden sind, um eine stärkere Zuverlässigkeit, Festigkeit und eine Reduzierung des Gesamtgewichtes zu erreichen.

### Protezione anticorrosiva

Per la buona conservazione del telaio rivolgersi ad un Servizio Ferrari ogni 2 anni, possibilmente prima della stagione invernale, utilizzando gli appositi tagliandi contenuti nella tessera di garanzia.

### Anti-corrosion protection

To preserve the chassis well, go to a Ferrari Dealer every two years - before winter if possible - and use the appropriate vouchers in the warranty book.

### Protection contre la corrosion

Pour une bonne conservation du châssis s'adresser aux services Ferrari tous les deux ans si possible avant l'hiver en utilisant les coupons que contient le carnet de garantie.

### Korrosionsschutz

Wegen der richtigen Konservierung des Rahmens wende man sich alle 2 Jahre an eine Ferrari-Vertragswerkstatt, möglichst vor der winterlichen Jahreszeit, indem man die entsprechenden Coupons im Garantieheft benutzt.

**Nota:** Nel caso il telaio venga danneggiato in seguito ad incidente rivolgersi **esclusivamente** ad un Servizio autorizzato Ferrari.

**Note:** If the chassis is damaged due to an accident, use only an authorized Ferrari Dealer.

**Nota :** si à la suite d'un accident le châssis est abimé. pour la réparation s'adresser uniquement aux services autorisés Ferrari.

**Bemerkung:** Wird der Rahmen nach einem Unfall beschädigt, wende man sich **ausschließlich** an eine Ferrari-Vertragswerkstatt.

CLICK HERE TO **DOWNLOAD** THE COMPLETE MANUAL

- Thank you very much for reading the preview of the manual.
- You can download the complete manual from: [www.heydownloads.com](http://www.heydownloads.com) by clicking the link below



- Please note: If there is no response to CLICKING the link, please download this PDF first and then click on it.

CLICK HERE TO **DOWNLOAD** THE COMPLETE MANUAL