

Tigercat®

ХАРВЕСТЕР H855C/LH855C

РУКОВОДСТВО ПО ЭКСПЛУАТАЦИИ

СЕРИЙНЫЙ НОМЕР: С 85531001 ПО 85532000

СЕРИЙНЫЙ НОМЕР: С 85581001 ПО 85582000



ВЫПУСК 2.0 ФЕВРАЛЬ, 2015

Tigercat Industries Inc.

P.O. Box 637
Brantford, Ontario
Канада N3T 5P9

Тел.: (519) 753-2000

Факс: (519) 753-8272

CLICK HERE TO **DOWNLOAD** THE COMPLETE MANUAL

- Thank you very much for reading the preview of the manual.
- You can download the complete manual from: www.heydownloads.com by clicking the link below



- Please note: If there is no response to CLICKING the link, please download this PDF first and then click on it.

CLICK HERE TO **DOWNLOAD** THE COMPLETE MANUAL

Это руководство представляет собой ОРИГИНАЛЫ ИНСТРУКЦИЙ для харвестера H855C/LH855C.

EC Declaration of Conformity

We

Name: Tigercat Industries Inc.
Address: 40 Consolidated Drive
P.O. Box 544
Paris, Ontario, Canada
N3L 3T6

declare that the product

Product Name: Tigercat model H855C/LH855C

is in conformity with the following European Directives

Machinery Directive - 89/37/EC
Electromagnetic Compatibility Directive – 89/336/EEC

Paris, Ontario, Canada March 12, 2008

Place

Date

Signature / President

РАБОЧИЕ МЕРЫ ПРЕДОСТОРОЖНОСТИ (продолжение)

УСТОЙЧИВОСТЬ И СЦЕПЛЕНИЕ МАШИНЫ МАШИНЫ С РЕГУЛЯТОРАМИ УРОВНЯ

Эта машина предназначена для работы на пересеченной местности и склонах, которые обычно встречаются в лесах. Однако состояние грунта сильно зависит от разновидности почв, углов наклона, влажности, снега и льда, скал, валунов и пней, а также упавших деревьев. Все эти факторы влияют на устойчивость машины в отношении опрокидывания и силу сцепления, предотвращающую скольжение. Эта машина может быть неспособна работать в некоторых условиях грунта. Ее необходимо использовать с осторожностью.

По возможности работайте в обычном рабочем диапазоне системы стрелы, как показано на РИС. 1.

ПРИМЕЧАНИЕ: В любом положении стрелы (в обычном рабочем диапазоне и за его пределами) существует риск потери устойчивости и опрокидывания.

Если необходимо работать за пределами обычного рабочего диапазона, помните об уменьшении устойчивости машины. Риск опрокидывания увеличивается при работе в рабочем диапазоне со сниженной устойчивостью.



РИС. 1. РАБОЧИЕ ДИАПАЗОНЫ



РИС. 2. УГЛЫ НАКЛОНА ШАССИ

Помните, что на склоне со стрелой сзади устойчивость машины минимальна.

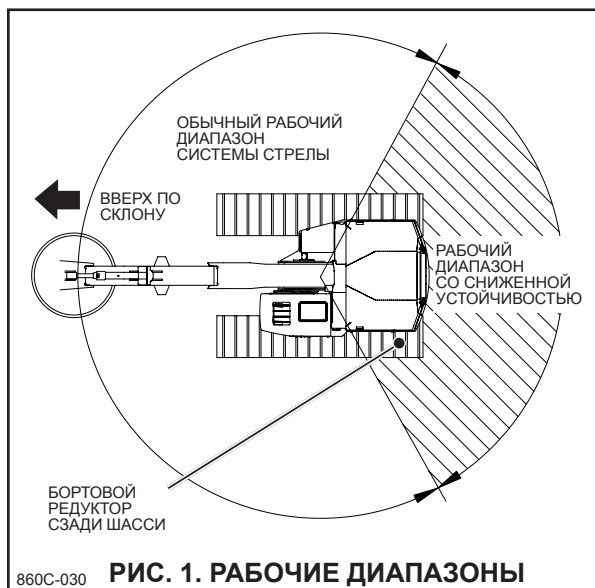
При проектировании машины были приняты все меры, чтобы уменьшить риск опрокидывания, однако полностью исключить его невозможно. Чтобы свести к минимуму риск опрокидывания, обратите внимание на перечисленные ниже рекомендации.

- Не пытайтесь эксплуатировать машину на склонах без предварительной соответствующей тренировки.
- Изучите пределы устойчивости или «почувствуйте» машину, сначала поработав на пологих склонах и разместив стрелу так, чтобы снизить риск опрокидывания. Приобретайте опыт, со временем постепенно увеличивая угол склонов, на которых работаете.
- Держите навесное оборудование как можно ближе к поверхности. В этом случае повышается устойчивость машины, а стрелу можно быстро опустить на поверхность, если машина начнет опрокидываться.
- Работая на склонах, всегда используйте настройку скорости LOW для гусеничной тяги.

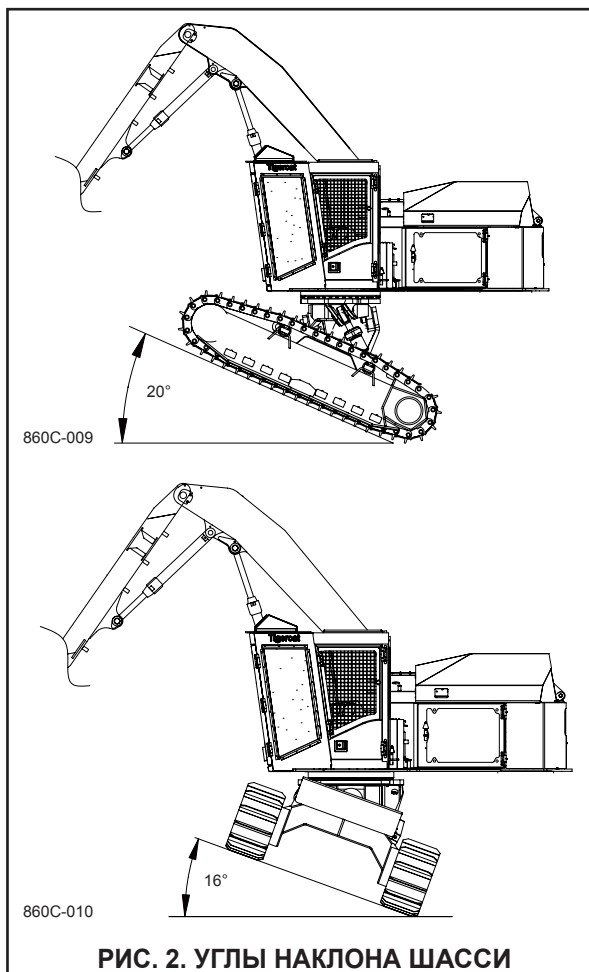
МЕРЫ ПРЕДОСТОРОЖНОСТИ ПРИ ОБСЛУЖИВАНИИ (продолжение)

⚠ ОСТОРОЖНО

Дизтопливо или рабочая жидкость под давлением могут проникнуть под кожу и вызвать серьезные травмы, слепоту или гибель. При попадании на кожу любой жидкости она должна быть хирургически удалена в течение нескольких часов врачом, знакомым с лечением травмы этого типа.



Запрещается проверять наличие утечек жидкости голыми руками.

Утечки жидкости под давлением могут быть не видны. При поиске мест утечки надевайте рабочие перчатки и используйте гаечный ключ или кусок дерева, чтобы двигать гидравлические шланги. Не беритесь за гидравлические шланги руками. Используйте защитные очки для защиты глаз.



Давление может долго поддерживаться в гидравлической системе после отключения источника питания и насоса. Опустите навесное оборудование на землю, заглушите двигатель и сбросьте запорное давление, прежде чем работать с компонентами или отсоединять шланги. См. схему ПАРКОВКА СТРЕЛЫ (РИС. 1). Гидроаккумуляторы самостоятельно сливаются в течение двух минут после остановки двигателя.



860C-036

РИС. 1. ПАРКОВКА СТРЕЛЫ

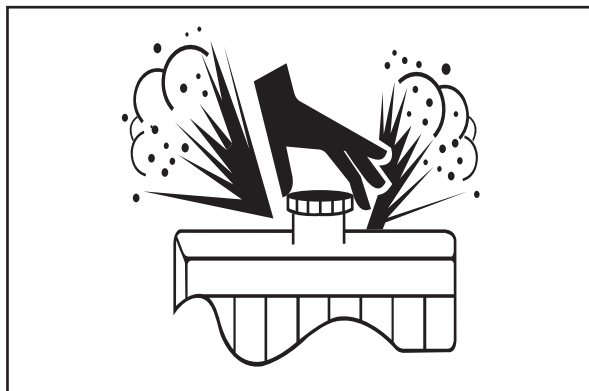

Взрывной выброс жидкостей из системы охлаждения под давлением может вызвать серьезные ожоги.

Выключите двигатель. Снимите только крышку фильтра хладагента, когда достаточно охладится, чтобы можно было касаться голыми руками. Медленно откручивайте крышку, чтобы сначала выровнять давление перед тем, как удалить ее совсем.



Запрещено изменять уставки давления или сброса, если не получено разрешение от компании Tigercat.

Для данной работы используйте соответствующие инструменты. Немедленно отремонтируйте или замените изношенные или поврежденные инструменты, в том числе подъемное оборудование.



Не подносите руки, ноги, голову и просторную одежду к деталям с механическим приводом. Длинные волосы следует закрепить за головой. Снимите кольца и другие драгоценности, чтобы предотвратить короткое замыкание и затягивание в движущиеся части.

Всегда помните о зонах защемления машины, которые могут причинить серьезную травму. Части тела никогда не должны находиться в области движения работающих частей машины.

Запрещается стоять под объектом, поддерживаемым с помощью гидравлики. Всегда используйте безопасные опоры или стопорные устройства.

ПРОТИВОПОЖАРНЫЕ МЕРЫ (продолжение)

13. Выключите разъединитель аккумулятора при завершении работы, чтобы обесточить все электрические контуры.
14. В конце работы оставайтесь рядом с машиной не менее 45 минут, пока машина остывает.

ВНИМАНИЕ



- ПРЕДОТВРАЩЕНИЕ ПОЖАРА.
- ОЗНАКОМЬТЕСЬ И СЛЕДУЙТЕ ТРЕБОВАНИЯМ, УКАЗАННЫМ В РАЗДЕЛЕ «ПРЕДОТВРАЩЕНИЕ ПОЖАРА» В РУКОВОДСТВЕ ПО ЭКСПЛУАТАЦИИ.
- НЕ ДОПУСКАЙТЕ НАКАПЛИВАНИЯ ВОЗГОРАЕМЫХ ДРЕВЕСНЫХ ФРАГМЕНТОВ И МУСОРА, ПРОИЗВОДИТЕ РЕГУЛЯРНУЮ ЧИСТКУ И ПРОМЫВКУ НИЖНЕГО ЗАЩИТНОГО ЩИТА И ДРУГИХ ОТСЕКОВ МАШИНЫ.
- НЕОБХОДИМО НЕМЕДЛЕННО УСТРАНЯТЬ И ВЫТИРАТЬ СЛЕДЫ УТЕЧЕК РАБОЧИХ ЖИДКОСТЕЙ.
- РЕГУЛЯРНО ОБСЛЕДУЙТЕ КОМПОНЕНТЫ СИСТЕМЫ ВЫХЛОПА, ГИДРАВЛИЧЕСКИЕ ШЛАНГИ И ЭЛ. КАБЕЛИ НА ПРЕДМЕТ ПОВРЕЖДЕНИЙ.

- FIRE PREVENTION.
- READ, UNDERSTAND AND FOLLOW FIRE PREVENTION SECTION IN OPERATOR'S MANUAL.
- DO NOT ALLOW COMBUSTIBLE WOOD DUST AND FOREST DEBRIS TO BUILD UP. CLEAN ENGINE AND EXHAUST COMPONENTS FREQUENTLY. EMPTY AND WASH OUT BELLY PANS AND MACHINE COMPARTMENTS OFTEN.
- REPAIR AND CLEANUP FLUID LEAKS AND SPILLS IMMEDIATELY.
- INSPECT EXHAUST COMPONENTS, HYDRAULIC HOSES AND ELECTRICAL CABLES REGULARLY FOR DAMAGE.

37221BRUS RO

15. В конце работы снимите все ключи, блокировочное оборудование и топливную крышку, чтобы снизить риск вандализма.
16. Будьте осторожны при курении. Открытое пламя, зажженные сигареты и т. д. недопустимы рядом с любым автомобилем, особенно во время заправки топливом, когда топливная система открыта в атмосферу, и при обслуживании аккумуляторов.

17. ПОСЛЕ транспортировки (перевозки) машины с одного места работы к следующему откройте все двери и панели доступа и сдуйте весь мусор, который мог попасть в двигатель и детали выхлопной системы из-за воздушных завихрений во время перевозки.
18. Перед началом ремонтных работ, таких как сварка, следует очистить окружающую область и расположить рядом огнетушитель.
19. Храните ветошь и другие горючие материалы в безопасном месте, защищенном от пожара.
20. Не используйте машину над грудой горячей древесины или для ее сталкивания. В противном случае, вероятнее всего, возникнет возгорание машины.

ВОЗГОРАНИЯ ОБОРУДОВАНИЯ ОТРИЦАТЕЛЬНО ВЛИЯЮТ НА СПОСОБНОСТЬ ЗАГОТОВКИ ЛЕСА, МОГУТ ЗНАЧИТЕЛЬНО ПОВЫСИТЬ РАЗМЕРЫ СТРАХОВЫХ ВЗНОСОВ ИЛИ ВООБЩЕ НЕ ПОЗВОЛЯТ ПОЛУЧИТЬ СТРАХОВОЕ ПОКРЫТИЕ.

ПОДГОТОВКА К БОРЬБЕ С ВОЗГОРАНИЕМ МАШИНЫ

- Предотвратите возникновение пожара, в первую очередь убедившись, что все системы машины часто проверяются и всегда хорошо обслуживаются.
- Убедитесь, что все ручные огнетушители заряжены и исправны. Огнетушители требуют регулярного обслуживания. Следуйте инструкциям производителя в отношении осмотра и обслуживания, указанным на табличке огнетушителя и в руководстве производителя огнетушителя.
- Убедитесь, что на машине все водяные системы под давлением (если применимо) заряжены и исправны. См. пункт ОБСЛУЖИВАНИЕ ВОДЯНОЙ СИСТЕМЫ ПОД ДАВЛЕНИЕМ в РАЗДЕЛЕ 3 ДАННОГО РУКОВОДСТВА.
- Убедитесь, что на месте есть соответствующие огнетушители. Большинство пожаров, затрагивающих подвижное лесозаготовительное оборудование, имеют класс **A** или **B**.

Порошковые огнетушители должны иметь рейтинг **ABC**, а жидкостные огнетушители под давлением — рейтинг **A**.

Пожары класса **A** охватывают обычные горючие материалы, такие как дерево, одежда, бумага, резина и многие виды пластмассы. Пожар класса **B** возникает в случае возгорания горючих жидкостей, таких как дизельное топливо, масла и смазки. Пожары класса **C** относятся к электрическому оборудованию под напряжением.

ОПАСНОСТЬ СМЕРТЕЛЬНОГО ПОРАЖЕНИЯ ЭЛЕКТРИЧЕСКИМ ТОКОМ!

Эта табличка находится в кабине. Она предупреждает о потенциальной **ОПАСНОСТИ СМЕРТЕЛЬНОГО ПОРАЖЕНИЯ ЭЛЕКТРИЧЕСКИМ ТОКОМ!** Контакт с электрическими цепями **ВЕДЕТ К ГИБЕЛИ ИЛИ СЕРЬЕЗНЫМ ТРАВМАМ!**

Прежде чем работать в любом месте, тщательно изучите окружающее пространство и познакомьтесь с любыми потенциальными угрозами, особенно с опасностью смертельного поражения электрическим током от электрических цепей.

НЕ ПЕРЕМЕЩАЙТЕ ДЕТАЛИ МАШИНЫ ИЛИ ГРУЗ В ПРЕДЕЛАХ 3 м (10 ФУТОВ) ПЛЮС ДВЕ ДЛИНЫ ИЗОЛЯТОРА ЭЛЕКТРИЧЕСКИХ ЦЕПЕЙ!

НЕ ПРИБЛИЖАТЬСЯ!



Эта табличка требует от персонала **ДЕРЖАТЬСЯ** на расстоянии 150 м (500 футов) из-за летящих предметов и падающих деревьев. Особенно опасно находиться рядом с валочной головкой.

ЗАПРЕЩАЕТСЯ ВОЗИТЬ ПАССАЖИРОВ**ЗАПРЕЩАЕТСЯ ВОЗИТЬ ПАССАЖИРОВ ВНУТРИ И СНАРУЖИ МАШИНЫ.**

Не перевозите пассажиров в кабине или на других частях машины. Данный автомобиль оборудован сиденьем только для оператора. Люди, которые едут снаружи машины, подвергаются таким опасностям, как падение с машины, раздавливание, выброс предметов, и многим другим, **ЧТО МОЖЕТ ПРИВЕСТИ К ГИБЕЛИ ИЛИ СЕРЬЕЗНЫМ ТРАВМАМ.**

Если кто-то пытается взобраться на машину во время работы, **НЕМЕДЛЕННО ОСТАНОВИТЕ МАШИНУ.** Не эксплуатируйте машину, пока остальной персонал не уйдет на безопасное расстояние от машины.

Харвестер Tigercat H855C/LH855C

РАЗДЕЛ 2 - ОРГАНЫ УПРАВЛЕНИЯ И РАБОТА

ПРОТИВОСТОПОРНОЕ УСТРОЙСТВО	
НАСТРОЙКА ПРОТИВОСТОПОРНОЙ СИСТЕМЫ	2.74
ПРОЦЕДУРА ЗАЛИВКИ ТОПЛИВА.....	2.25, 2.27
ПРОЦЕДУРА ЗАПРАВКИ, ЗАПРАВКА СНИЗУ, ОПЦИЯ	2.116
ПРОЦЕДУРА НАСТРОЙКИ	
НАСТРОЙКИ АВТОМАТИЧЕСКОГО ХОЛОСТОГО ХОДА.....	2.49
ПРОЦЕДУРА НАСТРОЙКИ ЭЛЕКТРОНИКИ МЕХАНИЗМА ВЫРАВНИВАНИЯ	2.14
ПРОЦЕДУРА ЭЛЕКТРОННОЙ НАСТРОЙКИ, ЦИЛИНДРЫ ВЫРАВНИВАНИЯ	
НАСТРОЙКА СКОРОСТИ ВЫРАВНИВАНИЯ ВПЕРЕД/НАЗАД (СКОРОСТЬ РАБОТЫ ЦИЛИНДРОВ)	2.71
НАСТРОЙКА СОПРЯЖЕНИЯ ЦИЛИНДРОВ И УСТАНОВОК МИНИМУМА/МАКСИМУМА	2.66
НАСТРОЙКА УКЛОНОВ ПУСКА И ОСТАНОВКИ.....	2.69
УСТАНОВКИ МЕХАНИЗМА ВЫРАВНИВАНИЯ ПО УМОЛЧАНИЮ	2.52, 2.73
УСТАНОВКИ НАСТРОЕК УПРАВЛЕНИЯ — ВЫХОДНОЙ ТОК (COUT)	2.65
РАБОТА С МАШИНОЙ.....	2.49
РАЗГРУЗОЧНЫЙ КЛАПАН, ОЧИСТИТЕЛЬ ВОЗДУХА — 855*1001 ДО 855*1023, 855*1025	2.15
РАЗГРУЗОЧНЫЙ КЛАПАН, ОЧИСТИТЕЛЬ ВОЗДУХА — 855*1024, 855*1026 ДО 855*2000	2.123
РЕЖИМ ПОДОГРЕВА	2.22
РЕЖИМ САМОПОДОГРЕВА	2.39
РЕКОМЕНДАЦИИ ПО РАБОТЕ С ИЗМЕРЕНИЕМ НАГРУЗКИ	2.20
РЕЛЕ И ПРЕДОХРАНИТЕЛИ, КАБИНА.....	2.116
РЕЛЕ И ПРЕДОХРАНИТЕЛИ, ОТСЕК ДВИГАТЕЛЯ	2.19
РЫЧАГ УПРАВЛЕНИЕ СКОРОСТЬЮ ДВИЖЕНИЯ.....	2.135
СБРОС ПИЛОТНОЙ СИСТЕМЫ, КНОПОЧНЫЙ ПЕРЕКЛЮЧАТЕЛЬ.....	2.25
СИДЕНИЕ	2.79
СИДЕНИЕ ОПЕРАТОРА	2.135
СИСТЕМА ВОЗДУХОЗАБОРНИКА, ДВИГАТЕЛЬ — 855*1001 ДО 855*1023, 855*1025	
ИНДИКАТОР БЛОКИРОВКИ ПОТОКА В ФИЛЬТРЕ	2.121, 2.122
КРЫШКА ПЕРЕПУСКНОГО КАНАЛА ВОЗДУХОЗАБОРНИКА.....	2.122, 2.132
ОЧИСТИТЕЛЬ ВОЗДУХА, ДВИГАТЕЛЬ	2.121
ПРЕДВАРИТЕЛЬНЫЙ ОЧИСТИТЕЛЬ, ВОЗДУХ ДВИГАТЕЛЯ	2.123
РАЗГРУЗОЧНЫЙ КЛАПАН.....	2.123
СИСТЕМА ВОЗДУХОЗАБОРНИКА, ДВИГАТЕЛЬ — 855*1024, 855*1026 ДО 855*2000	
ИНДИКАТОР БЛОКИРОВКИ ПОТОКА В ФИЛЬТРЕ	2.125
КРЫШКА ПЕРЕПУСКНОГО КАНАЛА ВОЗДУХОЗАБОРНИКА.....	2.125, 2.132
ОЧИСТИТЕЛЬ ВОЗДУХА, ДВИГАТЕЛЬ	2.124
ПРЕДВАРИТЕЛЬНЫЙ ОЧИСТИТЕЛЬ, ВОЗДУХ ДВИГАТЕЛЯ	2.124
РАЗГРУЗОЧНЫЙ КЛАПАН.....	2.124
ЭЛЕМЕНТЫ ВОЗДУШНОГО ФИЛЬТРА	2.120, 2.124
СИСТЕМА ВОЗДУХОЗАБОРНИКА ДВИГАТЕЛЯ — 855*1001 ДО 855*1023, 855*1025	
ИНДИКАТОР БЛОКИРОВКИ ПОТОКА В ФИЛЬТРЕ	2.122
ОЧИСТИТЕЛЬ ВОЗДУХА, ДВИГАТЕЛЬ	2.121
ПЕРЕПУСКНОЙ КАНАЛ ВОЗДУХОЗАБОРНИКА.....	2.122, 2.132
ПРЕДВАРИТЕЛЬНЫЙ ОЧИСТИТЕЛЬ, ВОЗДУХ ДВИГАТЕЛЯ	2.123
РАЗГРУЗОЧНЫЙ КЛАПАН.....	2.123
СИСТЕМА ВОЗДУХОЗАБОРНИКА ДВИГАТЕЛЯ — 855*1024, 855*1026 ДО 855*2000	2.124
ИНДИКАТОР БЛОКИРОВКИ ПОТОКА В ФИЛЬТРЕ	2.125
ОЧИСТИТЕЛЬ ВОЗДУХА, ДВИГАТЕЛЬ	2.124
ПЕРЕПУСКНОЙ КАНАЛ ВОЗДУХОЗАБОРНИКА.....	2.125, 2.132
ПРЕДВАРИТЕЛЬНЫЙ ОЧИСТИТЕЛЬ, ВОЗДУХ ДВИГАТЕЛЯ	2.124
РАЗГРУЗОЧНЫЙ КЛАПАН.....	2.124

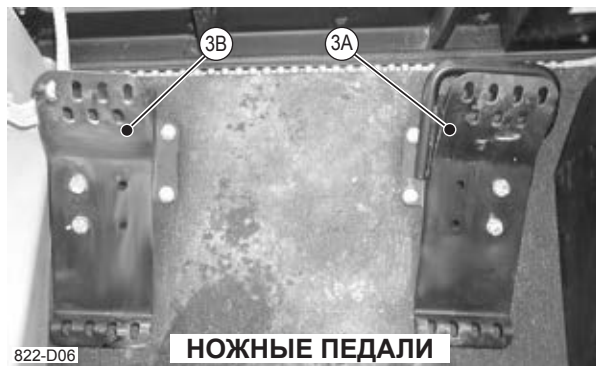

3А. ПРАВЯЯ НОЖНАЯ ПЕДАЛЬ — ПРАВЫЙ ГУСЕНИЧНЫЙ ПРИВОД

Нажмите педаль НОСКОМ для движения ПРАВОЙ ГУСЕНИЦЫ ВПЕРЕД.
Нажмите педаль ПЯТКОЙ для движения ПРАВОЙ ГУСЕНИЦЫ НАЗАД.

3В. ЛЕВАЯ НОЖНАЯ ПЕДАЛЬ — ЛЕВЫЙ ГУСЕНИЧНЫЙ ПРИВОД

Нажмите педаль НОСКОМ для движения ЛЕВОЙ ГУСЕНИЦЫ ВПЕРЕД.

Нажмите педаль ПЯТКОЙ для движения ЛЕВОЙ ГУСЕНИЦЫ НАЗАД.

Перемещение

Перемещение выполняется путем одновременного нажатия обеих педалей. Перемещение на значительные расстояния должно выполняться в направлении вперед для снижения износа компонентов гусениц. При движении вперед редукторы гусеничного привода считаются находящимися в задней части машины.



4. УПРАВЛЕНИЕ СКОРОСТЬЮ ДВИЖЕНИЯ

Функция управления скоростью на компьютере MD3 позволяет оператору устанавливать максимальную скорость машины для поддержания данной скорости без необходимости дальнейшего нажатия педалей.

Нажмите стрелку вниз на компьютере MD3 для снижения максимальной скорости машины. Зеленый индикатор скорости гусениц покажет снижение скорости при выполнении изменения. Нажмите стрелку вверх на компьютере MD3 для повышения максимальной скорости машины или нажмите кнопку ОК для сброса установки до максимальной скорости.

Данная функция может использоваться при движении машины с выбранной высокой или низкой скоростью движения.

ПРИМЕЧАНИЕ: Если машина отключается и затем вновь включается ключом зажигания, управление скоростью перемещения сбрасывается до максимальной скорости.



860C-398

ЗАДНЯЯ ПАНЕЛЬ УПРАВЛЕНИЯ

7. КОНДИЦИОНЕР ВОЗДУХА/НАГРЕВАТЕЛЬ

Три ручки управления на данной панели используются для регулировки температуры нагрева и кондиционирования воздуха для комфорта оператора в кабине.

A. ПЕРЕКЛЮЧАТЕЛЬ РАЗМОРАЖИВАНИЯ — КОНДИЦИОНЕРА

Трехпозиционный переключатель, помеченный КОНДИЦИОНЕР — ОТКЛ. — РАЗМОРАЖИВАНИЕ. Вытяните переключатель вверх для ВКЛЮЧЕНИЯ компрессора кондиционера для охлаждения. Нажмите переключатель вниз для включения режима размораживания.

B. СКОРОСТЬ ВЕНТИЛЯТОРА — ОТКЛ./МЕДЛЕННО/СРЕДНЯЯ/ВЫСОКАЯ

Поворотный четырехпозиционный переключатель для контроля скорости вентилятора.

C. ТЕПЛО/ХОЛОД — ВРАЩАЮЩИЙСЯ РЕГУЛЯТОР

Вращающийся дисковый регулятор для управления количеством нагретого воздуха для кабины за счет управления потоком охлаждающей жидкости двигателя через контур нагревателя. Убедитесь, что данный регулятор установлен на МАКСИМАЛЬНЫЙ ХОЛОД при использовании кондиционера.

ПРИМЕЧАНИЕ: Для повышения эффективности кондиционирования воздуха регулятор тепло/холод должен быть установлен в положение МАКСИМАЛЬНЫЙ ХОЛОД и два запорных клапана горячей воды на двигателе должны быть установлены в положение ОТКЛ. См. ЗАПОРНЫЙ КЛАПАН ГОРЯЧЕЙ ВОДЫ в ДАННОМ РАЗДЕЛЕ.

См. ПРОВЕРКА СИСТЕМЫ КОНДИЦИОНИРОВАНИЯ ВОЗДУХА в РАЗДЕЛЕ 3 ДАННОГО РУКОВОДСТВА.

8. СБРОС ПИЛОТНОЙ СИСТЕМЫ — КНОПОЧНЫЙ ПЕРЕКЛЮЧАТЕЛЬ

Кнопочный переключатель с пружинным возвратом. При работающем двигателе и закрытой передней двери, нажмите данный переключатель для активации *пилотной системы*. На дисплее компьютера MD3 будет активирована пиктограмма ВКЛЮЧЕНИЯ пилотной системы (зеленая).



822-D02

БЛОКИРУЮЩИЙ ПЕРЕКЛЮЧАТЕЛЬ (ПЕРЕДНЯЯ ДВЕРЬ)

ПРИМЕЧАНИЕ: Для АКТИВАЦИИ пилотной системы передняя дверь должна быть закрыта. Дверь бокового выхода НЕ ОТКЛЮЧАЕТ пилотную систему при открытии.

9. ОТКЛЮЧЕНИЕ ПИЛОТНОЙ СИСТЕМЫ — КНОПОЧНЫЙ ПЕРЕКЛЮЧАТЕЛЬ

Кнопочный переключатель ОТКЛЮЧЕНИЯ с пружинным возвратом. Данный переключатель отключает *пилотную систему*, отключает все работающие функциональные группы, а также включает тормоз привода гусениц и тормоз поворота. На дисплее компьютера MD3 будет активирована пиктограмма ОТКЛЮЧЕНИЯ пилотной системы (желтая).

Пилотная система может быть ВКЛЮЧЕНА повторно при нажатии кнопки СБРОС ПИЛОТНОЙ СИСТЕМЫ (позиция 8) при закрытой передней двери.

ВАЖНО!

Если ПЕРЕКЛЮЧАТЕЛЬ ОТКЛЮЧЕНИЯ ПИЛОТНОЙ СИСТЕМЫ не останавливает работу функциональных групп, ПОВЕРНИТЕ КЛЮЧ ЗАЖИГАНИЯ в ПОЛОЖЕНИЕ ОТКЛЮЧЕНИЯ.



17. ФИЛЬТР, РЕЦИРКУЛЯЦИИ ВОЗДУХА — БЛОК КОНДИЦИОНЕРА

Воздух в кабине поступает в блок кондиционера/нагревателя через данный фильтр и рециркулирует. Данный фильтр следует регулярно осматривать и очищать. Кондиционер не будет эффективно охлаждать воздух при засорении или забивании фильтра.



18. ФИЛЬТР, СВЕЖИЙ ВОЗДУХ — БЛОК КОНДИЦИОНЕРА

Наружный воздух постоянно поступает в блока кондиционера воздуха кабины через данный фильтр и смешивается с воздухом внутри кабины. Фильтр расположен с правой стороны кабины и может обслуживаться снаружи при снятии двух фиксаторов, удерживающих крышку на петлях. Фильтр следует регулярно проверять и очищать/заменять при засорении или намокании. НИКОГДА не включайте кондиционер без установленного фильтра.

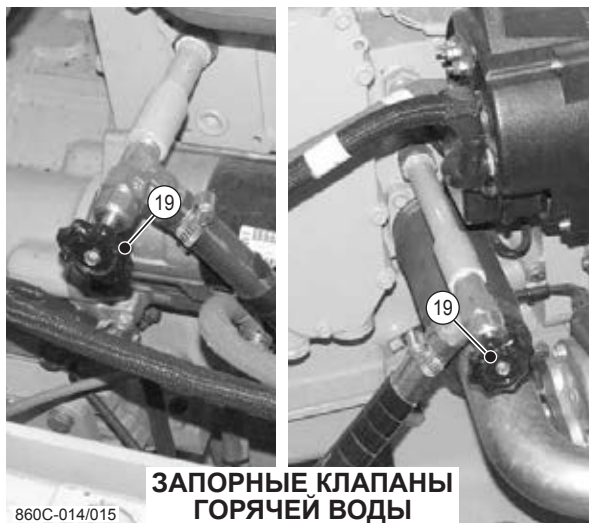

19. ЗАПОРНЫЕ КЛАПАНЫ ГОРЯЧЕЙ ВОДЫ, ДВИГАТЕЛЬ

Для повышения эффективности кондиционирования воздуха регулятор тепла (C) на панели управления кондиционером и нагревателем должен быть установлен в положение максимального холода (MAX COLD). Если обогрев кабины не требуется, перекройте оба ЗАПОРНЫХ КЛАПАНА ГОРЯЧЕЙ ВОДЫ на блоке двигателя, предотвращая циркуляцию горячей воды через блок КОНДИЦИОНЕРА, что снижает эффективность системы охлаждения.

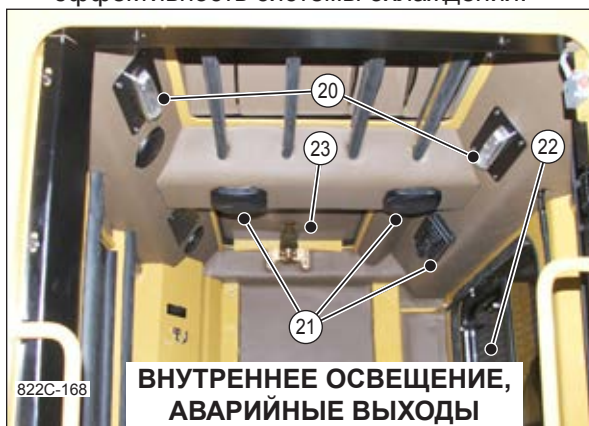

20. ВНУТРЕННЕЕ ОСВЕЩЕНИЕ

Переключатель включается путем перемещения бегунка освещения.



РЕЖИМ ОБСЛУЖИВАНИЯ



ВЕНТИЛЯТОРА СИСТЕМЫ ОХЛАЖДЕНИЯ

Нажмите кнопку F1 для выбора меню **РЕЖИМА ОБСЛУЖИВАНИЯ ВЕНТИЛЯТОРА** в МЕНЮ РЕГУЛИРОВКИ. Появляется меню режима обслуживания вентилятора. Приводятся два варианта, ВКЛ и ОТКЛ. Стрелками вверх и вниз выберите нужный вариант и нажмите кнопку ОК для подтверждения выбора.

Данный режим используется, когда механику нужно находиться в отсеке двигателя. При данном режиме вентилятор будет работать в направлении ОЧИСТКИ и его скорость будет регулироваться в зависимости от потребностей системы охлаждения, чтобы горячий воздух не поступал на механика. Также будет отключен кондиционер.

Нажмите кнопку назад  для возврата в МЕНЮ РЕГУЛИРОВКИ. Снова нажмите кнопку назад для возврата в главное меню.



ВЫБОР СОРТА РАБОЧЕЙ ЖИДКОСТИ



Нажмите кнопку F2 для выбора меню **ВЫБОРА СОРТА РАБОЧЕЙ ЖИДКОСТИ** в МЕНЮ РЕГУЛИРОВКИ.

Появится меню СОРТ РАБОЧЕЙ ЖИДКОСТИ.

ISO22
ISO32
MULTI
ISO46
ISO68

Стрелками вверх и вниз выберите нужный сорт рабочей жидкости и нажмите кнопку ОК при завершении.

Данная информация используется программой машины для адаптации сообщений о температуре рабочей жидкости в соответствии с рабочим диапазоном для каждого сорта рабочей жидкости.

Информация о сорте рабочей жидкости показана на главном дисплее под указателем температуры рабочей жидкости.

См. также **ОДОБРЕННЫЕ РАБОЧИЕ ЖИДКОСТИ** в РАЗДЕЛЕ 3 ДАННОГО РУКОВОДСТВА, где приводится информация по рабочему диапазону рабочей жидкости.

См. также **КОМПЬЮТЕР — СООБЩЕНИЯ — КРИТИЧЕСКИЕ — ВЫСОКАЯ ТЕМПЕРАТУРА РАБОЧЕЙ ЖИДКОСТИ** в ДАННОМ РАЗДЕЛЕ для получения дополнительной информации о сообщении о температуре рабочей жидкости.

 Нажмите кнопку **НАЗАД** для возврата к главному дисплею.

УСТАНОВКИ НАСТРОЕК УПРАВЛЕНИЯ (ВЫХОДНОЙ ТОК)

Прежде чем перейти к меню гидравлики, важно понять установки, которые будут настраиваться. Ниже приводится краткое описание.

Канал СОУТ поддерживает постоянный выходной ток для управления пропорциональными соленоидами. Напряжение регулируется для поддержания постоянного тока на базе сопротивления в цепи.

Эти настройки (см. ниже) подстраивают более точно скорость работы и кривые запуска/остановки функций, управляемых выходным током.

MIN = МИНИМАЛЬНЫЙ ТОК (мА)

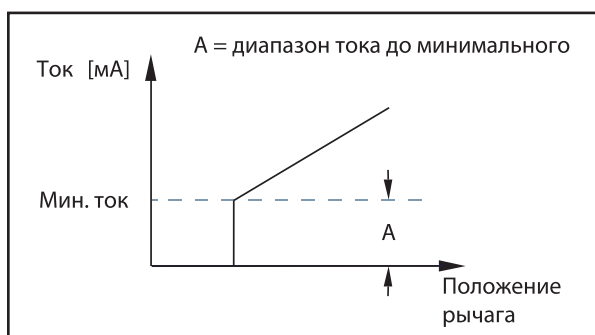

Настройки минимального тока определяют скорость запуска функции. Перед тем как катушки гидравлических клапанов начнут управлять клапанами, на них должно поступить определенное количество тока. Значение минимального тока определяет ток, который подается на катушку при нажатии кнопки функции.

Задается значение минимального тока, при котором устройство только начинает двигаться.

MAX = МАКСИМАЛЬНЫЙ ТОК (мА)

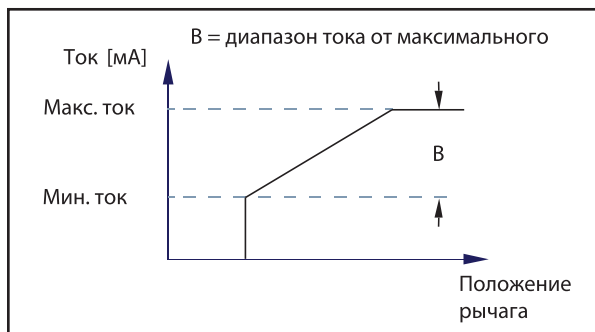

Настройки максимального тока регулируют максимальную скорость устройства.

УКЛОН ПУСКА/ОСТАНОВКИ

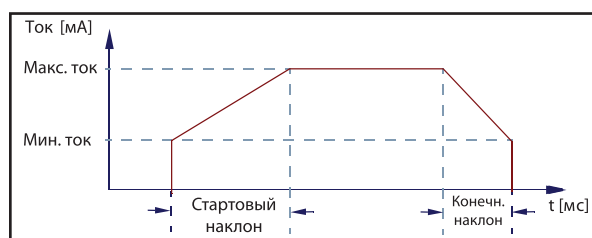

Кривая определяет время, за которое ток меняется от минимального значения к максимальному и наоборот.

См. подробности в ОПИСАНИИ ЭЛЕКТРОННЫХ УСТАНОВОК в РАЗДЕЛЕ 18.

См. подробности в НАСТРОЙКАХ КОРРЕКЦИИ МЕХАНИЗМА ВЫРАВНИВАНИЯ в РАЗДЕЛЕ 13.

УСТАНОВКИ НАСТРОЕК ВЫРАВНИВАНИЯ

Данные установки (описаны ниже) позволяют осуществить тонкую настройку скорости работы, уклона пуска/остановки и хода цилиндров для функции выравнивания.

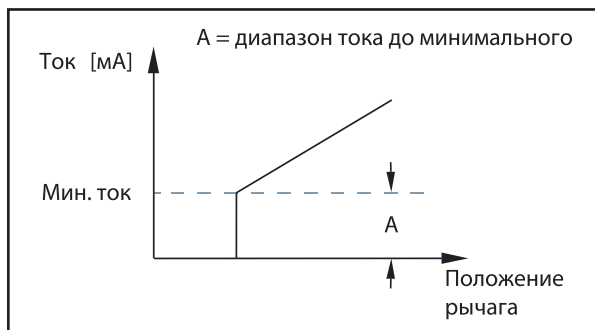
MIN = МИНИМАЛЬНЫЙ ТОК (mA)

Настройки минимального тока определяют скорость запуска функции. Перед тем как катушки гидравлических клапанов начнут управлять клапанами, на них должно поступить определенное количество тока. Значение минимального тока определяет ток, который подается на катушку при нажатии кнопки функции.

Минимальный ток регулируется до значения, при котором функция только начинает движение.

ПРИМЕЧАНИЕ. Используйте установку по умолчанию 300 mA при установке минимального тока.

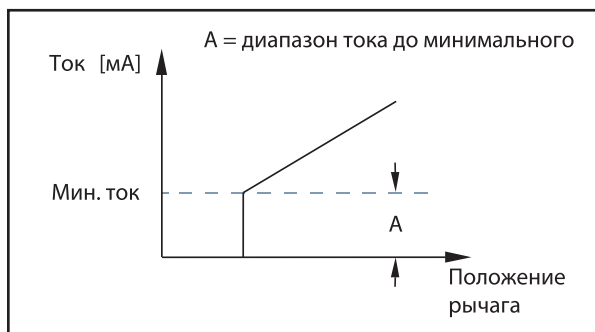
MAX = МАКСИМАЛЬНЫЙ ТОК (mA)

Настройки максимального тока контролируют максимальную скорость, с которой работает функция. Повышение значения приводит к повышению скорости хода цилиндра.

ПРИМЕЧАНИЕ: Установки mA+ (выдвижение) и mA- (задвигание) для левого и правого цилиндров должны настраиваться отдельно во избежание сопряжения (выдвижения или задвигания одного цилиндра быстрее другого).

УКЛОН ПУСКА

Количество времени в мс в течение которого ток повышается от минимального значения до максимального значения при включении функции. Более высокая установка вызывает задержку времени, в течение которой функция достигает максимальной скорости. Обратите внимание, что при установке 0 мс установка минимального тока не учитывается и функция начинается с подачи максимального тока при включении.

УКЛОН ОСТАНОВКИ

Количество времени в мс в течение которого ток понижается от максимального значения до минимального значения при включении функции. Более высокая установка вызывает задержку времени, в течение которой функция останавливается от максимальной скорости. Обратите внимание, что при установке 0 мс установка минимального тока не учитывается и функция прекращается сразу при отключении. Ниже приводится типичный график, иллюстрирующий четыре установки.

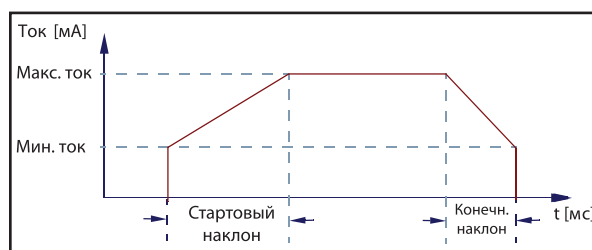

ПРИМЕЧАНИЕ: Настройки уклонов пуска и установки устанавливаются одно и то же значение для левого и правого цилиндров.

СКОРОСТЬ ВЫРАВНИВАНИЯ ВПЕРЕД

Данная установка настраивает скорости левого и правого цилиндров пропорционально соответствующей установке mA+ (выдвижение цилиндра).

СКОРОСТЬ ВЫРАВНИВАНИЯ НАЗАД

Данная установка настраивает скорости левого и правого цилиндров пропорционально соответствующей установке макс. mA- (задвигания цилиндра).

CLICK HERE TO **DOWNLOAD** THE COMPLETE MANUAL

- Thank you very much for reading the preview of the manual.
- You can download the complete manual from: www.heydownloads.com by clicking the link below



- Please note: If there is no response to CLICKING the link, please download this PDF first and then click on it.

CLICK HERE TO **DOWNLOAD** THE COMPLETE MANUAL



Используйте кнопки стрелок вверх и вниз для выбора желаемой скорости двигателя в об./мин и нажмите ОК. Установка по умолчанию — 2 250 об./мин.



Используйте кнопки стрелок вверх и вниз для установки начального значения снижения об./мин и нажмите ОК. Работа противостопорной системы активируется, если максимальная скорость двигателя в об./мин снижается или падает ниже данного значения.

Установка по умолчанию — 250 об./мин.



Используйте кнопки стрелок вверх и вниз для выбора пункта меню Начальное значение снижения и нажмите ОК.



Используйте кнопки стрелок вверх и вниз для выбора пункта меню Максимальная скорость снижения противостопорной системы и нажмите ОК.

СООБЩЕНИЯ MD3



Компьютер MD3 отображает сообщения и активирует основной предупредительный сигнал и лампочку основного предупредительного сигнала в случае неисправности системы. Обратите внимание, что компьютеризированная система управления автоматически выполняет проверку лампочки при запуске двигателя, чтобы убедиться в работе основного предупредительного сигнала и сигнальной лампочки.

Имеются различные типы сообщений, они все появляются на экране как групповые сообщения.

Типы сообщений следующие.

- КРИТИЧЕСКИЕ СООБЩЕНИЯ — КРАСНЫЙ цвет
- СООБЩЕНИЯ ОБ ОШИБКАХ — КРАСНЫЙ цвет
- СООБЩЕНИЯ ПРЕДУПРЕЖДЕНИЙ — ЖЕЛТЫЙ цвет
- ИНФОРМАЦИОННЫЕ СООБЩЕНИЯ — СИНИЙ цвет

Сообщения можно скрыть или подтвердить нажатием кнопки F2 (скрыть или ОК).

Все сообщения, которые были скрыты или подтверждены, сохраняются в компьютере.

В некоторых случаях может потребоваться немедленно остановить машину, отключить двигатель и устранить проблему, вызвавшую сообщение об ошибке.

Активное сообщение о неисправности, которое было скрыто, может быть просмотрено при нажатии клавиши F4. Вызванные сообщения будут отображаться в порядке начиная с сообщений с наиболее высоким приоритетом.

ВАЖНО!

При обращении в службу поддержки клиентов Tigercat по поводу любых сообщений важно записать и передать все сообщение (весь текст, показанный на экране). Это резко сократит время устранения неполадки.

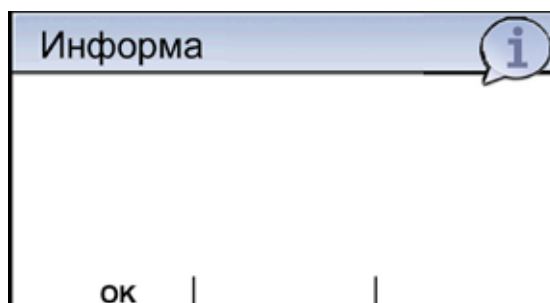
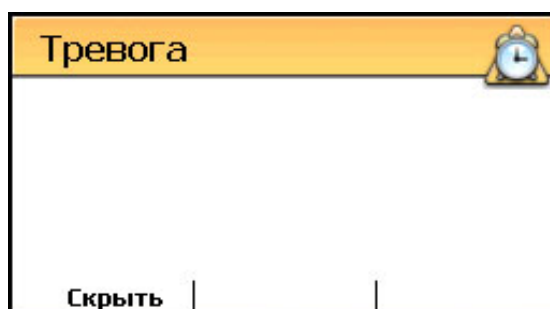

**ОШИБКА ОТСУТСТВИЯ КОНТАКТА МОДУЛЯ**

Сообщение об ошибке отсутствия контакта модуля будет отображаться для сообщения о потере связи с модулем. Модуль определяется на экране дисплея.

При потере контакта с модулем все функции машины, управляемые данным модулем, останавливаются и отображаются предупреждения, связанные с данным модулем. Если проблема в проводах шины CAN, все модули за неисправным также будут отключены.

Обратите внимание, что при отключении питания или прочих неисправностях модуля дисплея MD3 экран может погаснуть, что повлияет на все функции машины, контролируемые компьютерной системой.

После ознакомления данное сообщение будет заменено сообщением об аппаратном сбое в соответствующем модуле, когда активные сообщения о неисправностях будут вызваны на экран. См. КОМПЬЮТЕР — СООБЩЕНИЯ — КРИТИЧЕСКИЕ — АППАРАТНЫЙ СБОЙ в ДАННОМ РАЗДЕЛЕ.



Тревога 	
SPN: 168 FMI: 18 1 из 1	
Низкое напряжение двигателя — ниже нормы, значительно	
Скрыть	

НИЗКОЕ НАПРЯЖЕНИЕ ДВИГАТЕЛЯ

Данное сообщение будет отображено, если определяется показание напряжения двигателя ниже 20 вольт.

При активации данного предупреждения немедленно установите причину.

Тревога 	
SPN: 168 FMI: 16 1 из 1	
Высокое напряжение двигателя — выше нормы, значительно	
Скрыть	

ВЫСОКОЕ НАПРЯЖЕНИЕ ДВИГАТЕЛЯ

Данное сообщение будет отображено, если определяется показание напряжения двигателя выше 30 вольт.

При активации данного предупреждения немедленно установите причину.

Тревога 	
SPN: 110 FMI: 16 1 из 1	
Высокая температура охлаждающей жидкости двигателя — выше нормы, значительно	
Скрыть	

КОДЫ СООБЩЕНИЙ НЕИСПРАВНОСТИ ДВИГАТЕЛЯ — ПРЕДУПРЕЖДЕНИЯ

Если от электронного модуля управления двигателем поступает предупреждающее сообщение о неисправности двигателя, отображаются предупреждающие сообщения о неисправности двигателя, мигает сигнальная лампочка и звучит предупредительный сигнал.

В них приводится код SPN (номер возможного параметра) и код FMI (код режима неисправности), а также сообщение, описывающее неисправность (при его наличии).

Коды предупреждений о неисправностях двигателя — сообщения более низкого приоритета, чем коды сообщений неисправности двигателя критического уровня. Предупреждающие сообщения могут быть скрыты, но требуются меры (обслуживание двигателя) для устранения причины неисправности.

Примеры предупреждающих сообщений о неисправности двигателя показаны выше.

ОБРАТИТЕ ВНИМАНИЕ: некоторые менее частые коды неисправности двигателя появляются без сообщения, описывающего неисправность. Запишите коды SPN и FMI и свяжитесь с сервисной службой для получения дополнительной информации.

См. руководство производителя двигателя, где приводится конкретная информация относительно двигателя.

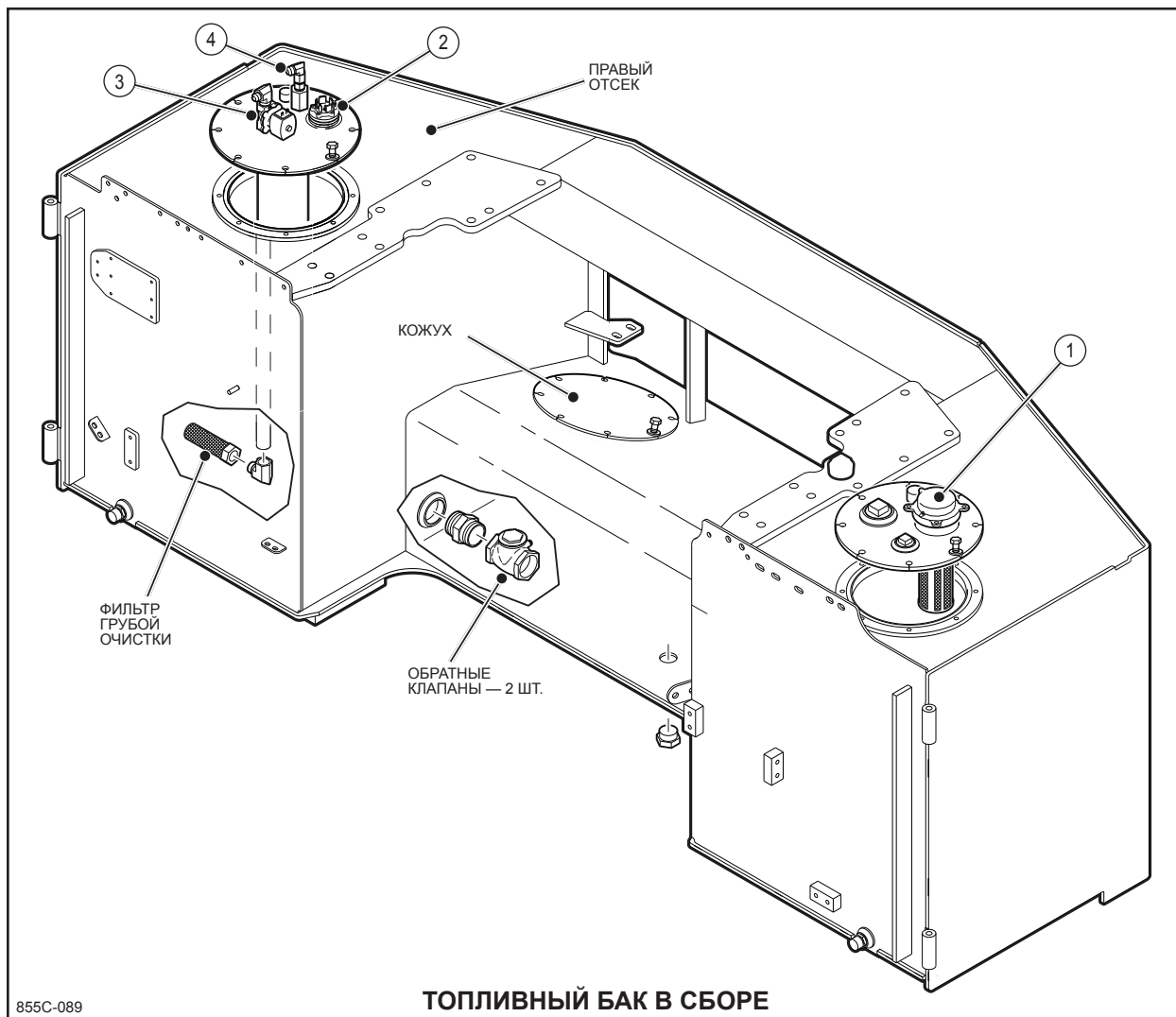

ТОПЛИВНЫЙ БАК — ОПЦИОНАЛЬНЫЙ, ВЫСОКОЙ ЕМКОСТИ

КОМПОНЕНТЫ

1. Крышка топливного бака.
2. Датчик уровня топлива.
3. Запорный электромагнитный клапан подачи топлива.
4. Обратный клапан возврата топлива.

В задней части верхней рамы расположен блок топливного бака, состоящий из трех компонентов, левого бака, центрального отсека и правого бака.

Крышка топливного бака (1) расположена на верхней части левого бака и имеет сетчатый фильтр, встроенный в горловину, предотвращающий попадание инородных частиц в бак при заполнении.

Датчик уровня топлива (2) расположен на верхней части правого бака.

Электрический запорный топливный клапан (3) расположен в верхней части топливопровода правого бака. Запорный топливный клапан

активируется переключателем зажигания. Если переключатель зажигания находится в положении ВКЛ. или ХОД, запорный клапан открывается, обеспечивая подачу топлива в двигатель. Если переключатель зажигания находится в положении ОТКЛ., запорный клапан отключается.

Возвратная линия (4) на верхней части правого бака имеет обратный клапан, предотвращающий обратный ток топлива из бака.

ПРИМЕЧАНИЕ: Топливный бак высокой емкости оборудован двумя пластинчатыми обратными клапанами, которые удерживают топливо в правом отсеке топливного бака. Клапаны поддерживают уровень топлива на питающей стороне бака.

ЕМКОСТЬ ТОПЛИВНОГО БАКА

Общая емкость топливного бака **БОЛЬШОЙ ЕМКОСТИ, ОПЦИЯ** составляет **1 268 л (335 галлонов США)**.



ИНДИКАТОР БЛОКИРОВКИ ПОТОКА В ФИЛЬТРЕ

Индикатор блокировки потока в фильтре подключен к выходной стороне воздухофильтра. Когда индикатор загорается **КРАСНЫМ**, требуется обслуживание воздушного фильтра. Данный индикатор работает постоянно, при включенном и выключенном двигателе. После обслуживания фильтра, выполните сброс индикатора, нажав кнопку сброса на конце индикатора.



Машина также оборудована датчиком блокировки потока в воздухофильтре двигателя, который передает сигнал в компьютеризованную систему управления в случае блокировки потока в фильтре. Пиктограмма давления воздухозаборника двигателя подсвечивается **ЖЕЛТЫМ**, если требуется обслуживание фильтра, и **КРАСНЫМ** с сообщением **ПРЕДУПРЕЖДЕНИЯ**, если необходимость обслуживания воздушного фильтра достигла критического состояния.

См. **ОБСЛУЖИВАНИЕ СИСТЕМЫ ОЧИСТКИ ВОЗДУХА, ИЗБЫТОЧНОЕ ОБСЛУЖИВАНИЕ и НЕПРАВИЛЬНОЕ ОБСЛУЖИВАНИЕ** в РАЗДЕЛЕ 3 ДАННОГО РУКОВОДСТВА.



КРЫШКА ПЕРЕПУСКНОГО КАНАЛА ВОЗДУХОЗАБОРНИКА

При работе в холодную погоду крышка перепускного канала воздухозаборника может быть перемещена для поступления теплого воздуха из отсека двигателя в воздухозаборник двигателя.

При работе в теплую погоду измените положение крышки для блокирования перепускного канала.

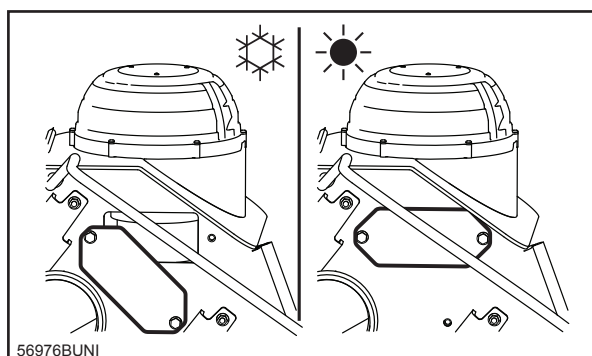

ДВИЖЕНИЕ (С ПОДНЯТОЙ СТРЕЛОЙ)

1. Выберите соответствующий диапазон привода.

Переведите переключатель гусениц в положение МИКРОХОД (МАЛЫЕ ОБОРОТЫ) или ХОД.

В режиме МИКРОХОД машина движется медленнее, но с большей тягой. Все функции харвестера должны выполняться на МАЛЫХ ОБОРОТАХ.

В режиме ХОД машина движется быстрее, но с меньшей тягой. Перемещение на большие расстояния (без выполнения рабочих функций харвестера) осуществляется в режиме ХОД для более быстрого перемещения, если местность это позволяет. Также **НЕ СЛЕДУЕТ** двигаться непрерывно в течение более 10 минут, следует делать 5-минутные перерывы, это позволит предотвратить перегревание раздаточных коробок гусениц.

Более подробное описание диапазонов приводов приводится в главе ГУСЕНИЦЫ, ПЕРЕКЛЮЧАТЕЛЬ МИКРОХОД/ХОД в ДАННОМ РАЗДЕЛЕ.

2. Установите тормоз поворота в положение ОТКЛ.
3. Переведите регулятор мощности двигателя в положение HIGH (высокая).
4. Опирируйте ножными педалями для движения машины.

РЕКОМЕНДАЦИИ ПО РАБОТЕ С ИЗМЕРЕНИЕМ НАГРУЗКИ

При использовании органов управления на системе с чувствительностью нагрузки, знайте, что пытается выполнить система чувствительности нагрузки. При перемещении рычага или педали на 20% от полного угла, система обеспечит любое требуемое давление (при необходимости до максимального) для соблюдения требуемой скорости. При движении рычага за точку, которая нужна для увеличения скорости движения стрелы, вы всего лишь проскочите скорость, которую хотели. Не волнуйтесь и попробуйте использовать меньшее значение рычага.

Системы с чувствительностью к нагрузке отвечают на резкость управления увеличением этих движений. Если стрела движется медленно или пытается «отвечать», вероятно, вы слишком активны с управлением. Если замедление не позволяет устранить грубую работу, установка **предела давления** может быть слишком высокой и может быть снижена для более плавного ответа машины.

См. УСТАНОВКА ПРЕДЕЛА ДАВЛЕНИЯ в РАЗДЕЛЕ 4 РУКОВОДСТВА ПО ОБСЛУЖИВАНИЮ.

См. УСТАНОВКА СКОРОСТИ ПОТОКА (СКОРОСТИ ФУНКЦИИ) в соответствующих разделах СТРЕЛЫ, ПОВОРОТА или ПРИВОДА ГУСЕНИЦ РУКОВОДСТВА ПО ОБСЛУЖИВАНИЮ.

Харвестер Tigercat H855C/LH855C

РАЗДЕЛ 3 - СМАЗКА И ТЕХНИЧЕСКОЕ ОБСЛУЖИВАНИЕ

ТАБЛИЦА МОМЕНТОВ ЗАТЯЖКИ	3.53
ТОПЛИВНЫЙ БАК	
ВМЕСТИМОСТЬ ТОПЛИВНОГО БАКА	3.25
КОМПОНЕНТЫ	3.25
СИСТЕМА ЗАПРАВКИ ТОПЛИВОМ СНИЗУ (ОПЦИЯ)	3.28
ТОПЛИВНЫЙ БАК - СТАНДАРТНЫЙ	3.25
ТОПЛИВНЫЙ БАК - С УВЕЛИЧЕННОЙ ВМЕСТИМОСТЬЮ (ОПЦИЯ)	3.26
ТОЧКИ ОБСЛУЖИВАНИЯ И СМАЗКИ	
ТОЧКИ СМАЗКИ - 855*1001 - 855*1023, 855*1025	3.14
ТОЧКИ СМАЗКИ - 855*1024, 855*1026 - 855*2000	3.16
ТОЧКИ СМАЗКИ - 855*1001 - 855*1023, 855*1025	3.14
УСТАНОВКИ ДАВЛЕНИЯ И СКОРОСТИ	3.59, 3.60, 3.61, 3.62
УСТРОЙСТВО СТРЕЛЫ РРД	3.13
ФИЛЬТР НАСОСА ЗАПОЛНЕНИЯ РАБОЧЕЙ ЖИДКОСТЬЮ	3.34
ФИЛЬТР ТОПЛИВНОГО БАКА - СТАНДАРТНЫЙ	3.27
ФИЛЬТРЫ	
ВОЗВРАТНЫЕ ФИЛЬТРЫ РАБОЧЕЙ ЖИДКОСТИ	3.31
ВОЗВРАТ РАБОЧЕЙ ЖИДКОСТИ - ДИФфуЗОРЫ/ФИЛЬТРЫ - ГРУБОЙ ОЧИСТКИ	3.36
ПРОЦЕДУРА ЗАМЕНЫ ОБРАТНОГО ФИЛЬТРА	3.32
САПУН ФИЛЬТРА ГИДРОБАКА	3.37
СИГНАЛИЗАТОР ДАВЛЕНИЯ БЛОКИРОВКИ ПОТОКА ФИЛЬТРА	3.31
СНЯТИЕ И ЗАМЕНА	3.22
ФИЛЬТР НАСОСА ЗАПОЛНЕНИЯ РАБОЧЕЙ ЖИДКОСТЬЮ	3.34
ФИЛЬТР ПИЛОТНОГО МАНИФОЛЬДА 8***1001 - 8***1070	3.35
ФИЛЬТР ПИЛОТНОГО МАНИФОЛЬДА 8***1071 - 8***2000	3.35
ФИЛЬТР ПРЕДВАРИТЕЛЬНОГО ЗАПОЛНЕНИЯ ГИДРОБАКА	3.34
ФИЛЬТР ТОПЛИВНОГО БАКА - ОПЦИЯ (УВЕЛИЧЕННОЙ ВМЕСТИМОСТИ)	3.27
ЭЛЕМЕНТЫ ВОЗДУХОФИЛЬТРА ДВИГАТЕЛЯ - 855*1024, 855*1026 - 855*2000	3.44
ЭЛЕМЕНТЫ ВОЗДУШНОГО ФИЛЬТРА ДВИГАТЕЛЯ - 855*1001 - 855*1023, 855*1025	3.39
ФИЛЬТРЫ ГРУБОЙ ОЧИСТКИ СЛИВА ИЗ КОРПУСА	3.37
ЭКСПЛУАТАЦИЯ ГУСЕНИЦ И ПРЕДОТВРАЩЕНИЕ ИЗНОСА	3.48
ЗАЩИТА СТАЛЬНЫХ ГУСЕНИЦ	3.48
ИЗМЕРЕНИЕ ВЕЛИЧИНЫ ПРОВИСАНИЯ ГУСЕНИЦЫ	3.50
ПРОВИС ГУСЕНИЧНОЙ ЦЕПИ	3.50
ПРОЦЕДУРА ЗАТЯЖКИ	3.50

ПЕРИОДИЧЕСКОЕ ТЕХНИЧЕСКОЕ ОБСЛУЖИВАНИЕ

ПРИМЕЧАНИЕ: При замене фильтров и рабочей жидкости происходит аэрация. Для достижения максимального срока службы насоса машину нужно оставить после обслуживания на один час, чтобы из масла вышел воздух, а затем нагнетать рабочее давление насосов.

ПРИМЕЧАНИЕ: После замены рабочей жидкости проверьте работоспособность всех компонентов гидравлической системы, особенно охлаждающего насоса.

УСТРОЙСТВО СТРЕЛЫ РРД

⚠ ОСТОРОЖНО

Эта машина может быть оборудована системой стрелы РРД. Поэтому она может двигаться не так, как ожидается в сравнении с машинами со стандартной стрелой.

При выполнении процедур обслуживания или при настройке машины, оборудованной стрелой РРД, необходимо помнить следующее.

Контуры цилиндров основной и сочлененной стрелы связаны гидравлически. Таким образом, отсоединение гидравлической линии от цилиндров стрелы может вызвать непредсказуемые движения обеих стрел. Стрелы могут также двигаться по неожиданной траектории, если регулировочный винт разгрузочного клапана отверстия излишне вывинчен (против часовой стрелки) и давление упало ниже уровня, необходимого для того, чтобы выдерживать вес стрел и навесного оборудования. Перед тем как отсоединять гидравлические линии, убедитесь, что навесное приспособление прямо стоит на твердой опоре, цилиндры сочлененной стрелы полностью выдвинуты, давление в баке сброшено, а двигатель заглушен.

Перед тем как отсоединять гидравлические шланги или проводить работы на комплексе стрелы, убедитесь, что:-

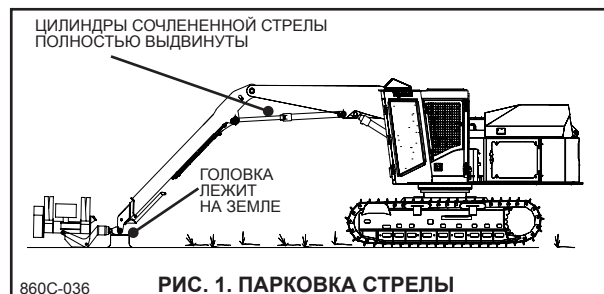

- Машина стоит на ровной поверхности на земле и головка опущена на землю.
- Цилиндры сочлененной стрелы полностью выдвинуты (РИС. 1) или цилиндры основной стрелы полностью задвинуты (РИС. 2).
- Головка сочлененной стрелы на опоре.

Дополнительные правила по технике безопасности см. в главе «ПРАВИЛА БЕЗОПАСНОСТИ, КАСАЮЩИЕСЯ СТРЕЛЫ РРД» в РАЗДЕЛЕ 1 ДАННОЙ ИНСТРУКЦИИ.

ТАКЖЕ ОБРАТИТЕ ВНИМАНИЕ:

Из-за гидравлической связи между цилиндрами основной и сочлененной стрелы при определенных условиях цилиндр основной стрелы может пересилить цилиндры сочлененной стрелы, вызвав таким образом непредсказуемые движения сочлененной стрелы. Чаще всего это случается при настройке разгрузочного клапана «ОСНОВНАЯ СТРЕЛА ВВЕРХ», когда цилиндры сочлененной стрелы выдвигаются, но это может произойти также и в других случаях при неправильной уставке разгрузочного клапана. Перед тем как производить любые работы по регулировке, убедитесь, что весь персонал и оборудование удалены с возможной траектории движения стрелы и что над навесным приспособлением достаточно свободного пространства для подъема.

ПРОВЕРКА СИСТЕМЫ ВОЗДУШНОГО КОНДИЦИОНИРОВАНИЯ

Все работы по обслуживанию должен выполнять сертифицированный техник по системам воздушного кондиционирования. Систему нужно заправлять только охлаждающей жидкостью R134a. В системе должно находиться масло PAG (полиалкиленгликоль); оно же наносится на уплотнительные кольца и фитинги при сборке.

ОБЩИЕ ЕМКОСТИ СИСТЕМЫ ВОЗДУШНОГО КОНДИЦИОНИРОВАНИЯ	
ОХЛАЖДАЮЩАЯ ЖИДКОСТЬ R134a	МАСЛО PAG (полиалкиленгликоль)
1.81 кг (4 фунта)	207 мл (7 унции)

Доступ к компрессору и заправочным клапанам осуществляется с правой стороны двигателя. *Ресивер-осушитель* крепится на опорный кронштейн уплотнения кожуха вентилятора.

Выполните следующую проверку во время осмотра после первых 125 ЧАСОВ работы, описанного в разделе ПЛАНОВОЕ ОБСЛУЖИВАНИЕ в ЭТОМ РАЗДЕЛЕ.

- a. Проверьте рециркуляционные фильтры и фильтры свежего воздуха в кабине оператора. См. РАЗДЕЛ 2 РУКОВОДСТВА ОПЕРАТОРА.



- b. Проверьте центральный блок конденсатора на наличие грязи и мусора. При необходимости очистите. См. главу ОЧИСТКА ВОЗДУШНОГО КОНДИЦИОНЕРА, МАСЛООХЛАДИТЕЛЯ И РАДИАТОРА в РАЗДЕЛЕ 2 РУКОВОДСТВА ОПЕРАТОРА.



⚠ ВНИМАНИЕ

При очистке сжатым воздухом или водой давление не должно превышать 2 бар (30 фунтов/кв. дюйм). Для защиты от летучего мусора используйте средства индивидуальной защиты (очки).

- c. Проверьте наличие грязи и мусора на змеевике испарителя, расположенном внутри нагревательного элемента воздушного кондиционера и внутреннюю часть нагревательного элемента кондиционера. При необходимости очистите.

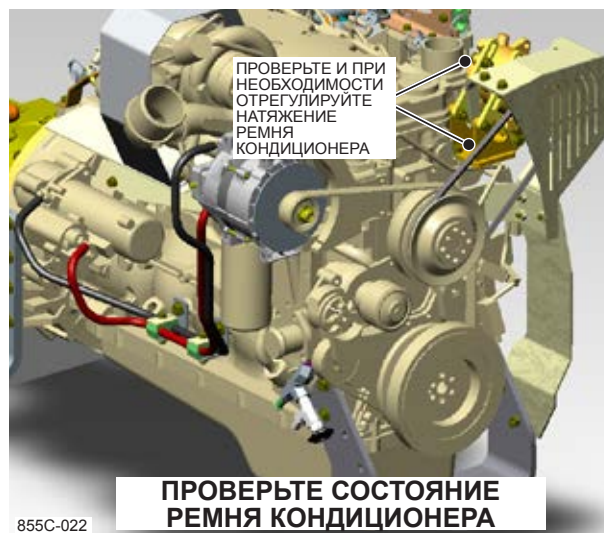

- d. Выключите двигатель, проверьте и отрегулируйте натяжение ремня привода компрессора.
- e. Проверьте, не перекручены ли шланги кондиционера.*
- f. Запустите систему воздушного кондиционирования на три-пять минут.
- g. Убедитесь, что сцепление компрессора задействовано.*
- h. Проверьте, нет ли непривычных шумов от компрессора и двигателя вентилятора.*

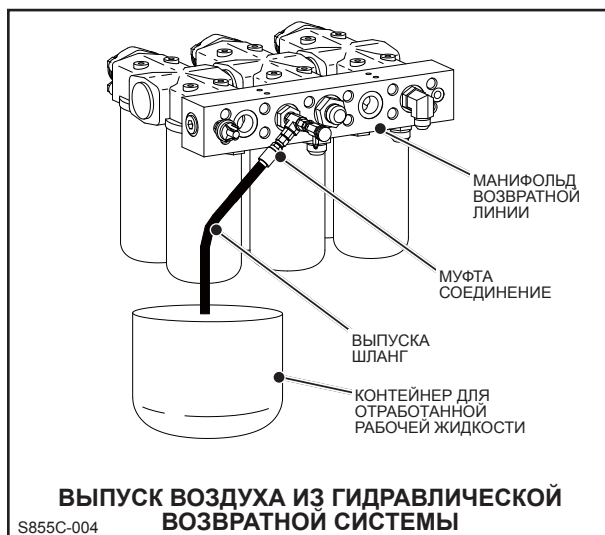

1. Присоедините выпускной шланг (в отсеке за кабиной, над гидробаком) к муфте на манифольде возвратной линии.
2. Вставьте шланг в контейнер для отработанной рабочей жидкости.
3. С помощью заправочного насоса поднимите уровень рабочей жидкости до отметки FULL (МАКСИМУМ), чтобы восполнить потерю рабочей жидкости при замене фильтра.
4. В процессе заправки рабочей жидкости в бак выпускайте воздух из манифольда возвратной системы через шланг, пока оттуда не пойдет стабильный поток рабочей жидкости.
5. Отсоедините сливной шланг от муфты на возвратном манифольде.
6. Очистите все следы пролитой рабочей жидкости.
7. Если уровень рабочей жидкости дойдет до максимальной отметки до того, как выйдет весь воздух, то можно увеличить давление в гидробаке, подавая чистый воздух из источника через шредерный клапан (например сжатый воздух из ремонтного автомобиля или мастерской). При увеличении давления воздуха следите за манометром гидравлического резервуара. Не превышайте давление 34,5 кПа (5 фунтов/кв. дюйм).
8. Заведите двигатель и проверьте на протечки.
9. Включите ХОЛОСТОЙ ХОД как минимум на пять минут, чтобы выпустить из системы фильтров весь воздух. Затем ВЫКЛЮЧИТЕ двигатель на 15 минут, чтобы в гидробаке поднялись пузырьки воздуха.
10. Еще раз проверьте уровень рабочей жидкости, при необходимости долейте.

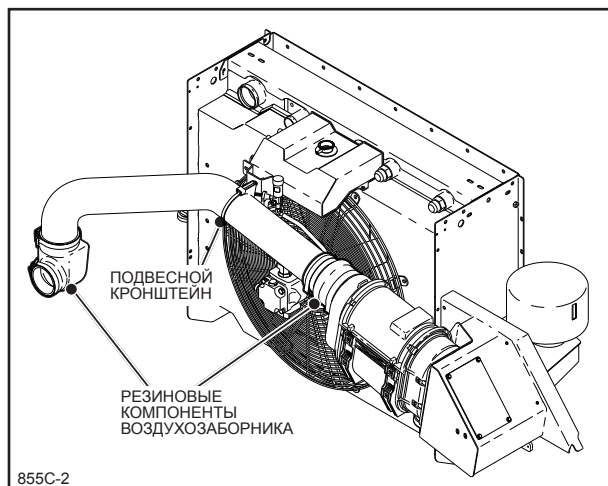

ВПУСКНЫЕ ТРУБКИ И СОЕДИНЕНИЯ

Проверьте все компоненты системы воздухозаборника, резиновые колена, соединительные шланги, трубки и крепления на наличие повреждения, затвердения, износа, трещин, утечек, ослабших соединений или крепежа подвешного кронштейна. Немедленно отремонтировать или заменить.

Через каждые 2000 часов заменяйте все резиновые детали воздухозаборника, например колена и штуцера. Из-за высокой температуры в этом месте резина может затвердеть.

ТАБЛИЦА МОМЕНТОВ ЗАТЯЖКИ

БРИТАНСКАЯ СИСТЕМА

Приведенные ниже цифры представляют собой данные общего пользования, не заменяющие цифры, специально указанные для какой-либо другой операции.



БОЛТЫ 8-Й КАТЕГОРИИ



БОЛТЫ 5-Й КАТЕГОРИИ

МОМЕНТ ЗАТЯЖКИ БОЛТА В БРИТАНСКОЙ СИСТЕМЕ									
БОЛТЫ 8 КАТЕГОРИИ					БОЛТЫ 5 КАТЕГОРИИ				
КРУПНАЯ РЕЗЬБА	БЕЗ СМАЗЫВАНИЯ		СМАЗАННЫЕ		КРУПНАЯ РЕЗЬБА	БЕЗ СМАЗЫВАНИЯ		СМАЗАННЫЕ	
	фунт-фут	Нм	фунт-фут	Нм		фунт-фут	Нм	фунт-фут	Нм
1/4" - 20	11 - 12	15 - 16	8 - 10	11 - 13	1/4" - 20	7 - 8	10 - 11	8 - 10	11 - 13
5/16" - 18	20 - 28	27 - 38	26 - 30	35 - 40	5/16" - 18	14 - 18	19 - 24	38275	13 - 20
3/8" - 16	44 - 48	60 - 65	33 - 36	45 - 49	3/8" - 16	31 - 34	42 - 46	23 - 25	31 - 34
7/16" - 14	70 - 77	95 - 104	52 - 57	71 - 77	7/16" - 14	49 - 54	66 - 73	37 - 41	50 - 55
1/2" - 13	106 - 117	144 - 158	80 - 88	109 - 119	1/2" - 13	75 - 83	102 - 112	57 - 63	77 - 85
9/16" - 12	153 - 168	208 - 228	115 - 127	156 - 172	9/16" - 12	109 - 120	148 - 162	82 - 90	111 - 122
5/8" - 11	212 - 233	288 - 316	159 - 175	216 - 237	5/8" - 11	150 - 165	204 - 223	113 - 124	152 - 168
3/4" - 10	376 - 414	510 - 561	282 - 310	393 - 420	3/4" - 10	266 - 293	360 - 397	200 - 220	271 - 298
7/8" - 9	606 - 667	822 - 904	455 - 501	617 - 679	7/8" - 9	394 - 433	535 - 586	296 - 326	402 - 441
1" - 8	909 - 1000	1233 - 1355	682 - 750	925 - 1016	1" - 8	591 - 649	802 - 879	443 - 489	601 - 663
1 1/8" - 7	1288 - 1417	1746 - 1921	966 - 1062	1310 - 1441	1 1/8" - 7	794 - 873	1077 - 1183	596 - 656	808 - 889
1 1/4" - 7	1817 - 1999	2464 - 2710	1360 - 1496	1844 - 2027	1 1/4" - 7	1120 - 1232	1519 - 1670	840 - 924	1139 - 1252
РЕЗЬБА С МЕЛ-КИМ ШАГОМ	БЕЗ СМАЗЫВАНИЯ		СМАЗАННЫЕ		РЕЗЬБА С МЕЛ-КИМ ШАГОМ	БЕЗ СМАЗЫВАНИЯ		СМАЗАННЫЕ	
1/4" - 28	13 - 14	18 - 19	10 - 13	14 - 17	1/4" - 28	9 - 10	12 - 13	9 - 10	12 - 13
5/16" - 24	23 - 28	31 - 38	18 - 25	25 - 33	5/16" - 24	17 - 22	23 - 29	16 - 20	21 - 27
3/8" - 24	49 - 54	67 - 73	37 - 41	50 - 55	3/8" - 24	35 - 39	48 - 53	26 - 29	35 - 39
7/16" - 20	78 - 86	106 - 116	58 - 64	79 - 86	7/16" - 20	55 - 61	75 - 83	41 - 45	56 - 61
1/2" - 20	120 - 132	163 - 179	90 - 99	122 - 134	1/2" - 20	85 - 94	116 - 127	64 - 70	87 - 95
9/16" - 18	171 - 188	232 - 255	128 - 141	174 - 191	9/16" - 18	121 - 133	164 - 180	91 - 100	124 - 135
5/8" - 18	240 - 264	326 - 358	180 - 198	244 - 268	5/8" - 18	170 - 187	231 - 253	128 - 141	174 - 191
3/4" - 16	420 - 462	570 - 626	315 - 347	427 - 470	3/4" - 16	297 - 327	403 - 443	223 - 245	303 - 332
7/8" - 14	668 - 735	906 - 996	501 - 550	679 - 745	7/8" - 14	434 - 477	589 - 646	326 - 359	442 - 486
1" - 12	995 - 1096	1359 - 1486	746 - 821	1012 - 1113	1" - 12	646 - 711	876 - 965	484 - 534	657 - 724
1 1/8" - 12	1445 - 1590	1960 - 2155	1083 - 1191	1469 - 1613	1 1/8" - 12	891 - 980	1208 - 1328	668 - 735	906 - 996
1 1/4" - 12	2012 - 2213	2728 - 2997	1509 - 1660	2046 - 2250	1 1/4" - 12	1240 - 1364	1682 - 1849	931 - 1024	1262 - 1387

МЕТРИЧЕСКАЯ СИСТЕМА

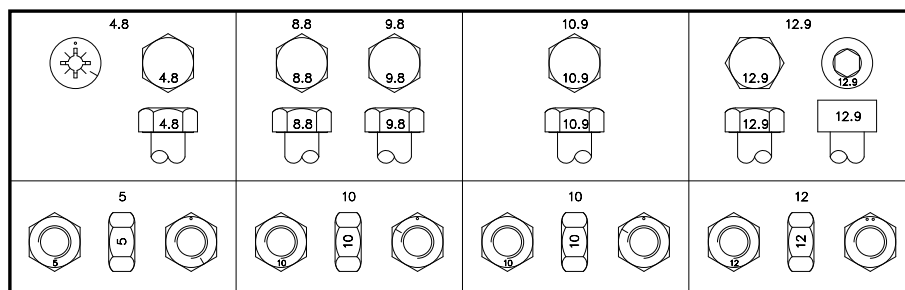

РАЗМЕР	МОМЕНТ ЗАТЯЖКИ БОЛТА В МЕТРИЧЕСКОЙ СИСТЕМЕ															
	КАТЕГОРИЯ 4.8				КАТЕГОРИЯ 8.8 ИЛИ 9.8				КАТЕГОРИЯ 10.9				КАТЕГОРИЯ 12.9			
	СМАЗАННЫЕ		БЕЗ СМАЗЫВАНИЯ		СМАЗАННЫЕ		БЕЗ СМАЗЫВАНИЯ		СМАЗАННЫЕ		БЕЗ СМАЗЫВАНИЯ		СМАЗАННЫЕ		БЕЗ СМАЗЫВАНИЯ	
	Нм	фунт-фут	Нм	фунт-фут	Нм	фунт-фут	Нм	фунт-фут	Нм	фунт-фут	Нм	фунт-фут	Нм	фунт-фут	Нм	фунт-фут
M6	4.8	3.5	6.0	4.5	9.0	6.5	11.0	8.5	13.0	9.5	17.0	12.0	15.0	11.5	19.0	14.5
M8	12.0	8.5	15.0	11.0	22.0	16.0	28.0	20.0	32.0	24.0	40.0	30.0	37.0	28.0	47.0	35.0
M10	23.0	17.0	29.0	21.0	43.0	32.0	55.0	40.0	63.0	47.0	80.0	60.0	75.0	55.0	95.0	70.0
M12	40.0	29.0	50.0	37.0	75.0	55.0	95.0	70.0	110.0	80.0	140.0	105.0	130.0	95.0	165.0	120.0
M14	63.0	47.0	80.0	60.0	120.0	88.0	150.0	110.0	175.0	130.0	225.0	165.0	205.0	150.0	260.0	190.0
M16	100.0	73.0	125.0	92.0	190.0	140.0	240.0	175.0	275.0	200.0	350.0	225.0	320.0	240.0	400.0	300.0
M18	135.0	100.0	175.0	125.0	260.0	195.0	330.0	250.0	375.0	275.0	475.0	350.0	440.0	325.0	560.0	410.0
M20	190.0	140.0	240.0	180.0	375.0	275.0	475.0	350.0	530.0	400.0	675.0	500.0	625.0	460.0	800.0	580.0
M22	260.0	190.0	330.0	250.0	510.0	375.0	650.0	475.0	725.0	540.0	925.0	675.0	850.0	625.0	1,075.0	800.0
M24	330.0	250.0	425.0	310.0	650.0	475.0	825.0	600.0	925.0	675.0	1,150.0	850.0	1,075.0	800.0	1,350.0	1,000.0
M27	490.0	360.0	625.0	450.0	950.0	700.0	1,200.0	875.0	1,350.0	1,000.0	1,700.0	1,250.0	1,600.0	1,150.0	2,000.0	1,500.0
M30	675.0	490.0	850.0	625.0	1,300.0	950.0	1,650.0	1,200.0	1,850.0	1,350.0	2,300.0	1,700.0	2,150.0	1,600.0	2,700.0	2,000.0
M33	900.0	675.0	1,150.0	850.0	1,750.0	1,300.0	2,200.0	1,650.0	2,500.0	1,850.0	3,150.0	2,350.0	2,900.0	2,150.0	3,700.0	2,750.0
M36	1,150.0	850.0	1,450.0	1,075.0	2,250.0	1,650.0	2,850.0	2,100.0	3,200.0	2,350.0	4,050.0	3,000.0	3,750.0	2,750.0	4,750.0	3,500.0

CLICK HERE TO **DOWNLOAD** THE COMPLETE MANUAL

- Thank you very much for reading the preview of the manual.
- You can download the complete manual from: www.heydownloads.com by clicking the link below



- Please note: If there is no response to CLICKING the link, please download this PDF first and then click on it.

CLICK HERE TO **DOWNLOAD** THE COMPLETE MANUAL