

MANUAL DE OPERAÇÃO DERRUBADEIRA ENFEIXADEIRA Tigercat 860C/870C/L870C

EDIÇÃO 5.1, MARÇO, 2009

CONTEÚDO

	SEÇÃO
INTRODUÇÃO	iii
MODIFICAÇÕES NÃO AUTORIZADAS EXECUTADAS FORA DA FABRICA.....	v
SEGURANÇA.....	1
USO SEGURO DE SERRAS COM DISCO DE ALTA VELOCIDADE	APÊNDICE À SEÇÃO 1
CONTROLES E OPERAÇÃO	2
LUBRIFICAÇÃO E MANUTENÇÃO	3

IMPORTANTE
SISTEMA ELÉTRICO DE
24 VOLTS

860C-SM00

Manuais disponíveis para Derrubadeiras Enfeixadeiras 860C/870C/L870C

Operação, Inglês	Peça N.º. 25195A
Operação, Português (Este Manual).....	Peça N.º. 30184A
Serviço, Inglês.....	Peça N.º. 25196A
Serviço, Português	Peça N.º. 30185A
Peças.....	Peça N.º. 25194A

Tigercat®

Tigercat Industries Inc.
P.O. Box 544
Paris, Ontario
Canada N3L 3T6

Tel: (519) 442-1000
Fax: (519) 442-1855

CLICK HERE TO **DOWNLOAD** THE COMPLETE MANUAL

- Thank you very much for reading the preview of the manual.
- You can download the complete manual from: www.heydownloads.com by clicking the link below



- Please note: If there is no response to CLICKING the link, please download this PDF first and then click on it.

CLICK HERE TO **DOWNLOAD** THE COMPLETE MANUAL

PRECAUÇÕES GERAIS DE SEGURANÇA (Continuação)

Riscos de Segurança - Vedações de Viton

Os anéis 'O' e outras vedações fabricados em Viton (borracha de fluorine) produzem um ácido muito corrosivo (Hidrofluórico) se submetidos à temperatura superior a 315° C ou (600° F).

Esta contaminação pode ter conseqüências extremas nos tecidos humanos pois sua retirada é quase que impossível após o contato.

Quando inspecione uma máquina submetida a alta temperatura como no caso de um incêndio, siga os procedimentos recomendados a seguir:

- Faça uma inspeção ocular de todos os selos e vedações escaldados; terão aparência preta e pegajosa.
- Caso os encontrar, **Não Os Toque!!!**
- Determine a composição de todos os selos ou vedações. Se é de fluor elastômeros (Viton, fluorel, ou tecnoflon), a área afetada deverá ser descontaminada antes de dar início a qualquer outro trabalho. A borracha natural e o nitrilo não são perigosos.
- É preciso usar luvas descartáveis (neopreno) para serviço pesado e descontaminar a área afetada lavando-a meticulosamente com água de cal (solução de Hidróxido de Cálcio).
- Todos os panos resíduos e luvas devem ser eliminados em segurança depois do uso.

OBSERVAÇÃO:

Não é recomendável queimar os itens eliminados, salvo num processo de incineração aceito no qual os produtos de risco sejam esfregados em solução alcalina.

Riscos de Segurança - Na Operação

Mantenha sempre no veículo um extintor de fogo carregado E SAIBA COMO USA-LO.

Não leve passageiros na cabine nem em nenhum outro lugar da máquina. O veículo é fornecido e aprovado só com assento para o operador.

Não permita ninguém em más condições físicas ou que se encontre sob a influencia do álcool ou drogas, operar a máquina.

Ao movimentar a máquina veja que haja suficiente folga por ambos os seus lados e por cima dela e todos os seus aditamentos. Uma folga adicional pode ser necessária onde o terreno seja irregular.

Aproxime da máquina com cuidado extremo em lugares com linhas pingentes de alta tensão. Se a máquina e aditamentos não são mantidos a prudente distancia delas, sérias feridas e até mesmo morte por electrocução podem ocorrer.

Mantenha 3 metros (10') entre a máquina ou a sua lança e toda linha com tensão de até 50.000 Volts ou menos, mais 10 mm (1/2") por cada aumento de 1.000 Volts acima do nível de 50.000.

Se os regulamentos Estaduais, Federais, locais ou da empresa exigem distancias ainda maiores do que as indicadas acima, obedeça-os a risca pelo seu próprio bem.

Caso precisar transportar a máquina, veja que esteja bem presa ao veículo transportador.

Na SEÇÃO 2 do MANUAL DE OPERAÇÃO, veja INSTRUÇÕES PARA MOVIMENTAR MÁQUINAS.

Se parar o motor logo após trabalhar carregado, pode ocorrer sobre aquecimento e desgaste prematuro nos seus componentes. Ponha-o em RALENTI SEM CARGA e deixe-o virar assim mais ou menos 5 minutos para dissipar gradualmente o calor e reduzir as RPM do turbo. Isto também impede perca de refrigerante se ferver após a parada e, possíveis danos nos pontos quentes.



Ao fazer serviço ou trabalhos de manutenção após o motor funcionar, lembre sempre que as alças e superfícies em volta do motor e sistema arrefecedor podem ficar muito quentes. O contato com as superfícies quentes pode causar feridas.

Sempre que operar esta máquina, obedeça as instruções contidas neste manual e também as da sua companhia.

Leia, compreenda e obedeça todas as precauções de segurança emitidas pelo fabricante do acessório.

⚠ ATENÇÃO

O Estado da Califórnia declara que os gases do motor, alguns constituintes dele e certos componentes veiculares, contêm ou emitem produtos químicos causando câncer, defeitos de nascença e outros danos na reprodução.

PRECAUÇÕES DE SEGURANÇA DURANTE O SERVIÇO (Continuação)

Prévio à solda em qualquer lugar da máquina a área de trabalho deve ser limpa e um extintor de fogo colocado ao alcance da mão no mesmo lugar da solda.

É preciso colocar o grampo de massa cuidando que a corrente de solda não possa passar pelos rolamentos, especialmente pelo da tornamesa.

Desligue o terminal negativo (-) de todas as baterias.

Esta máquina tem equipamento eletrônico de controle sensitivo. **Prévio à solda:-**



PRIMEIRAS MÁQUINAS DAS SÉRIES (860*1501 ATÉ 2100, 870*1501 ATÉ 2100)

Desligue a tomada multi-pino do controle anti-atolagem do motor montada sobre a porta de cobertura elétrica traseira dentro da cabine.

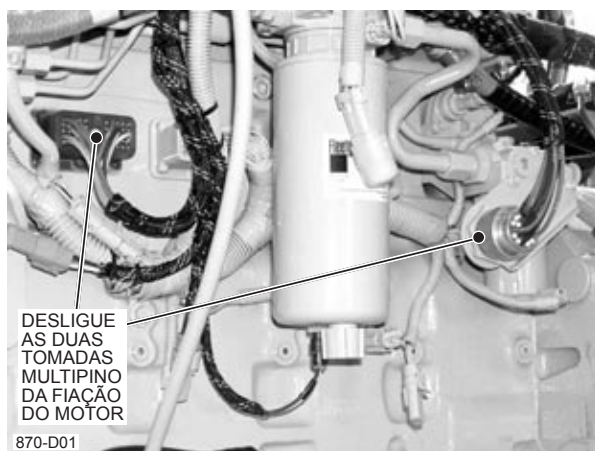

PRIMEIRAS MÁQUINAS DAS SÉRIES (860*1501 ATÉ 1699, 870*1501 ATÉ 1699)

Desligue o MCE (Módulo de Controle Eletrônico) do motor desligando as tomadas multi pino do lado esquerdo do motor.



MÁQUINAS RECENTES DAS SÉRIES (860*1700 ATÉ 860*2100, 870*1700 ATÉ 870*2100)

Desligue o CEM (Controle Eletrônico do Motor) desligando a tomada força de quatro pinos e as duas tomadas multi-pino no costado esquerdo do motor.



Desligue a tomada de 6 pinos do monitor IQAN e a tomada de 42 pinos do modulo de controle.



LIMPEZA DO PÓ QUÍMICO SECO

Ambos, o extintor de pó químico seco e o sistema supressor de fogo ABC, descarregam pó químico seco para matar o fogo. A combinação química e o pequeno tamanho das partículas do pó, tanto como, a força da descarga, contribuem todos na capacidade de extinção. As mesmas características também permitem ao pó de penetrar e cobrir totalmente os componentes em volta da descarga.

A continuação seguem-se as recomendações de limpeza e neutralização dos setores expostos ao pó químico seco.

Para minimizar a exposição pessoal ao pó químico seco os trabalhadores que executem este trabalho devem vestir roupa, óculos, e máscara contra partículas finas, de proteção e segurança.

Prévio toda limpeza assegure que todos os sistemas elétricos tenham sido desligados.

1. Naqueles setores da máquina que ficaram secos e não esquentaram, o pó químico seco fica em forma de pó.

Assegure-se de limpar estas áreas na hora, para impedir que, todo pó residual depositado entre em contato direto com água ou a umidade suspensa no ar.

Remova o pó residual soprando-o com ar, varrendo-o, sacudindo-o ou aspirando-o com filtro HEPA que prende as partículas secas pequenas. Logo limpe todas as superfícies com um pano húmido.

2. Nas áreas expostas a umidade, o pó químico seco combina com a água formando uma pasta levemente ácida. Lembre que toda área coberta por esta pasta de químico seco, inclusive os contatos elétricos, é vulnerável ao ataque corrosivo.

Para neutralizar a pasta ácida nas áreas de porte, esparja-a ou lave-a com uma mistura de 3 partes de água quente e 1 de bicarbonato de soda. Deixe esta mistura descansar por vários minutos antes de enxuga-la com água morna. Lave a área com solução de sabão suave e água. Enxágüe bem com água e sobre a seco toda a água residual.

A limpeza de contatos elétricos deve ser feita com limpador de contatos elétricos que não tenha pontos de fusão nem ignição e que não seja corrosivo nem condutor como o CRC Contact Cleaner 2000.

3. Nas área expostas ao calor no incêndio, o pó químico seco derrete e forma um depósito que fica como crosta em todas as superfícies.

Para desagregar a crosta química, esparja-a ou lave-a com uma mistura de 50/50 % de água e álcool isopropílico.

Quando exposta a umidade a crosta química também fica levemente ácida. Por tanto logo que o procedimento de desagrega-la se completar, execute imediatamente o processo de neutralização descrito no passo 2.

Uso Seguro de Serras Tigercat com Disco de Alta Velocidade

FIGURA 7a

- SERRA
- COM ESCOTILHA DE DESCARGA DE LASCAS E TOPE CURTO.
 - EXIBIDA COM O PULSO VIRADO NUM ÂNGULO DE ARREMESSO MUITO ALTO DEIXANDO A CABINE DO OPERADOR EM LINHA DIRETA COM A ESCOTILHA DE DESCARGA DE LASCAS SEM DEFLETOR.

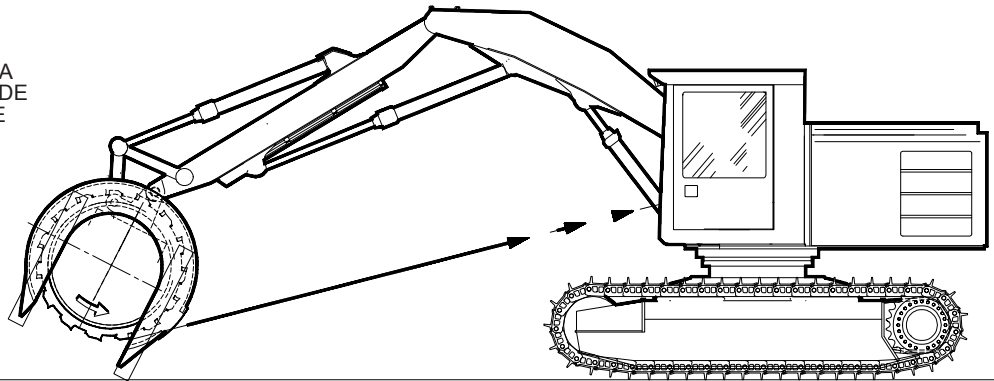

VISTA EM PLANTA DA MÁQUINA MOSTRANDO O ARREMESSO DO DISCO COM O PULSO VIRADO NO SENTIDO DO RELOGIO (SR) E CONTRA O RELOGIO (CR)



FIGURA 7B

- SERRA
- COM TOPE MAIS COMPRIDO NA LATERAL DE ARREMESSO DA BOCA E A DESCARGA DA ESCOTILHA DESVIADA POR DEFLETOR.

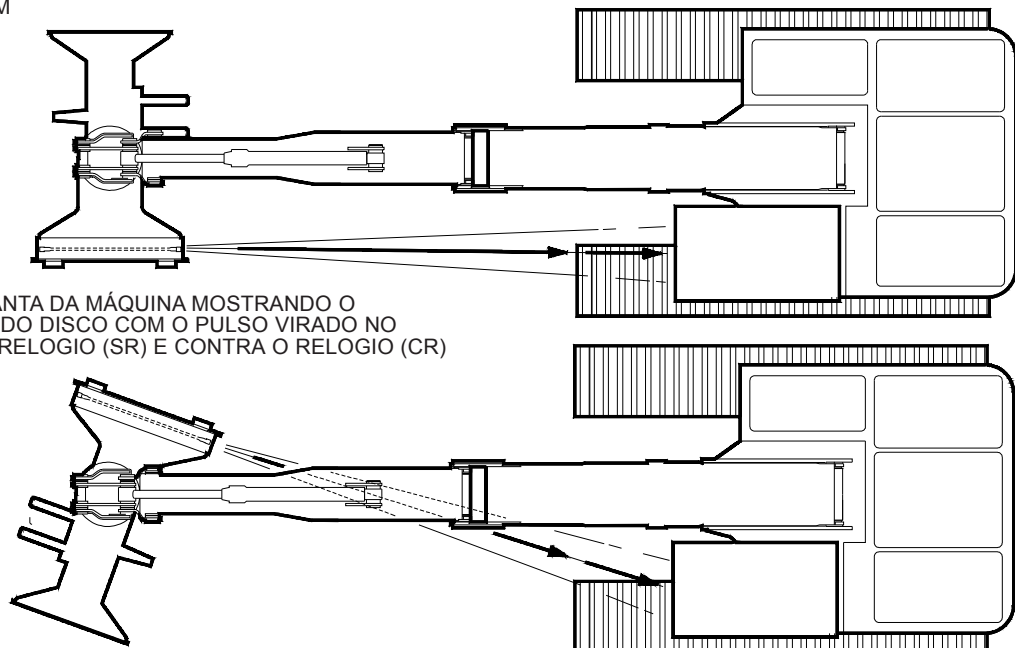

FIGURA 7: SERRA DE DISCO COM PULSO DE ROTAÇÃO AMPLA

Derrubadeira Enfeixadeira Tigercat 860C/870C/L870C

SEÇÃO 2 - CONTROLES & OPERAÇÃO

MOTOR - PARTIDA	2.96
MOTOR - PARTIDA APÓS FICAR SEM COMBUSTÍVEL	2.98
MOTOR - PARTIDA EM TEMPO FRIO	2.97
MOTOR - TORNEIRAS DO REFRIGERANTE	2.45
MOVIMENTAÇÃO DAS ESTEIRAS, PEDAIS	2.12
MOVIMENTAÇÃO DE MÁQUINAS - INSTRUÇÕES	2.106
MOVIMENTAÇÃO (LANÇA ERGUIDA)	2.100
NIVELADOR - AJUSTE ELETRÔNICO	2.69
OPERAÇÃO DA MÁQUINA	2.91
REVISÃO PRÉVIO À PARTIDA	2.91
PAINEL DE CONTROLE DIANTEIRO	2.35
PAINEL DE CONTROLE TRASEIRO	2.37, 2.39
PAINEL DE INSTRUMENTOS	
860*1501 ATÉ 860*1699, 870*1501 ATÉ 870*1699	2.23
ALARME PRINCIPAL	2.24
INTERRUPTOR DA PORTA HIDRÁULICA DO MOTOR	2.23
INTERRUPTOR DAS LUZES DE SERVIÇO	2.23
INTERRUPTOR DE TESTE DE LÂMPADAS	2.28
INTERRUPTOR DO MODO DO VENTILADOR	2.28
INTERRUPTOR ISOLADOR DAS BATERIAS	2.28
LUZ (ÂMBAR) - PILOTO "SUPRIMIDO"	2.27
LUZ DA SERRA "ON" (LIGADA)	2.27
LUZ DE ADVERTÊNCIA DAS LUZES DE SERVIÇO ACESAS	2.27
LUZ DE DESVIO ABERTO - FILTRO DO RETORNO HIDRÁULICO	2.27
LUZ E BUZINA - BAIXO NÍVEL DO ÓLEO HIDRÁULICO	2.26
LUZ (VERDE) - PILOTO "RESTABELECIDO"	2.27
LUZ (VERMELHA) DE ADVERTÊNCIA - TEMPERATURA DO ÓLEO HIDRÁULICO	2.26
MEDIDOR DE RPM, TACÔMETRO	2.25
MEDIDOR DO NÍVEL DE COMBUSTÍVEL	2.25
MEDIDOR, LUZ DE ADVERTÊNCIA E BUZINA DA TEMPERATURA DO ÓLEO HIDRÁULICO ..	2.26
MÓDULO E MONITOR DE CONTROLE ELETRÔNICO E DIAGNOSTICO DO MOTOR	2.25
TOMADA DE DIAGNÓSTICOS DE MOTOR	2.23
860*1700 ATÉ 860*2100, 870*1700 ATÉ 870*2100	2.29
ALARME PRINCIPAL	2.29
INTERRUPTOR DA PORTA HIDRÁULICA DO MOTOR	2.29
INTERRUPTOR DAS LUZES DE SERVIÇO	2.29
INTERRUPTOR DE TESTE DE LÂMPADAS	2.34
INTERRUPTOR DO MODO DO VENTILADOR	2.34
INTERRUPTOR ISOLADOR DAS BATERIAS	2.33
LUZ (ÂMBAR) DE ADVERTÊNCIA DAS LUZES DE SERVIÇO ACESAS.	2.33
LUZ (ÂMBAR) DE ADVERTÊNCIA DE, TETO/PORTA DE MOTOR ABERTO-S	2.33
LUZ (ÂMBAR) - PILOTO "SUPRIMIDO"	2.32
LUZ DA SERRA "ON" (LIGADA)	2.32
LUZ DE DESVIO ABERTO - FILTRO DO RETORNO HIDRÁULICO	2.32
LUZ (VERDE) - PILOTO "RESTABELECIDO"	2.32
LUZ (VERMELHA) DE ADVERTÊNCIA - TEMPERATURA DO ÓLEO HIDRÁULICO	2.31
LUZ (VERMELHA) E BUZINA DE ADVERTÊNCIA - BAIXO NÍVEL DO ÓLEO HIDRÁULICO	2.31
MEDIDOR DE RPM, TACÔMETRO	2.30
MEDIDOR DO NÍVEL DE COMBUSTÍVEL	2.30
MEDIDOR, LUZ DE ADVERTÊNCIA E BUZINA DA TEMPERATURA DO ÓLEO HIDRÁULICO ..	2.31
MÓDULO E MONITOR DE CONTROLE ELETRÔNICO E DIAGNOSTICO DO MOTOR	2.30

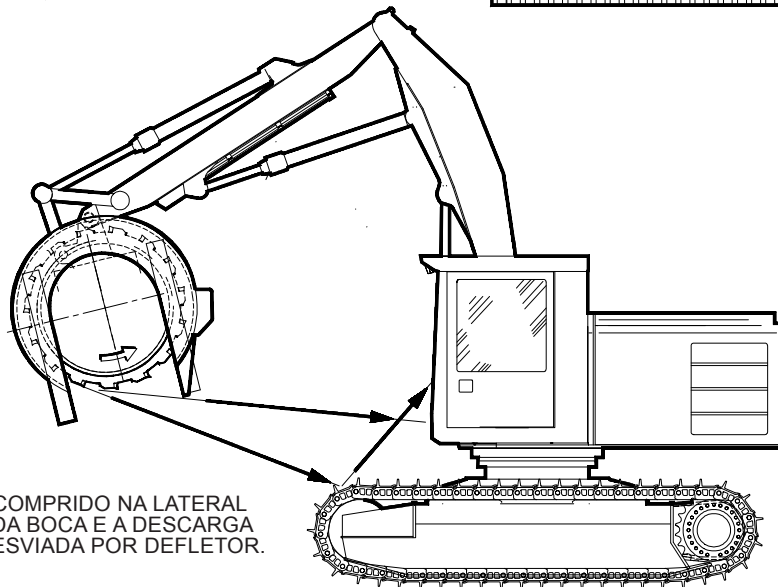
4. ALARME PRINCIPAL

Este alarme soa para alertar o operador da detecção de uma condição de alarme que precisa de dedicação imediata. O alarme principal é disparado por:

- O interruptor de teste das lâmpadas de luzes
- Sensor de nível hidráulico baixo demais (luz)
- Sensor de temperatura hidráulica (luz)
- Porta/teto aberto (luz, mensagens IQAN)
- Alarmes do motor (sinais vermelhos de parada IQAN, J1939).

NESTA SEÇÃO veja também, PAINEL DE INSTRUMENTOS - LUZ DE BAIXO NÍVEL DE ÓLEO HIDRÁULICO - LUZ DE ADVERTÊNCIA DE TEMPERATURA HIDRÁULICA. SISTEMA DE CONTROLE COMPUTARIZADO ~ CHAMADAS DE ATENÇÃO DO SISTEMA e, PAINEL DE INSTRUMENTOS ~ MONITOR DE CONTROLE ELETRÔNICO E DIAGNÓSTICO DO MOTOR.

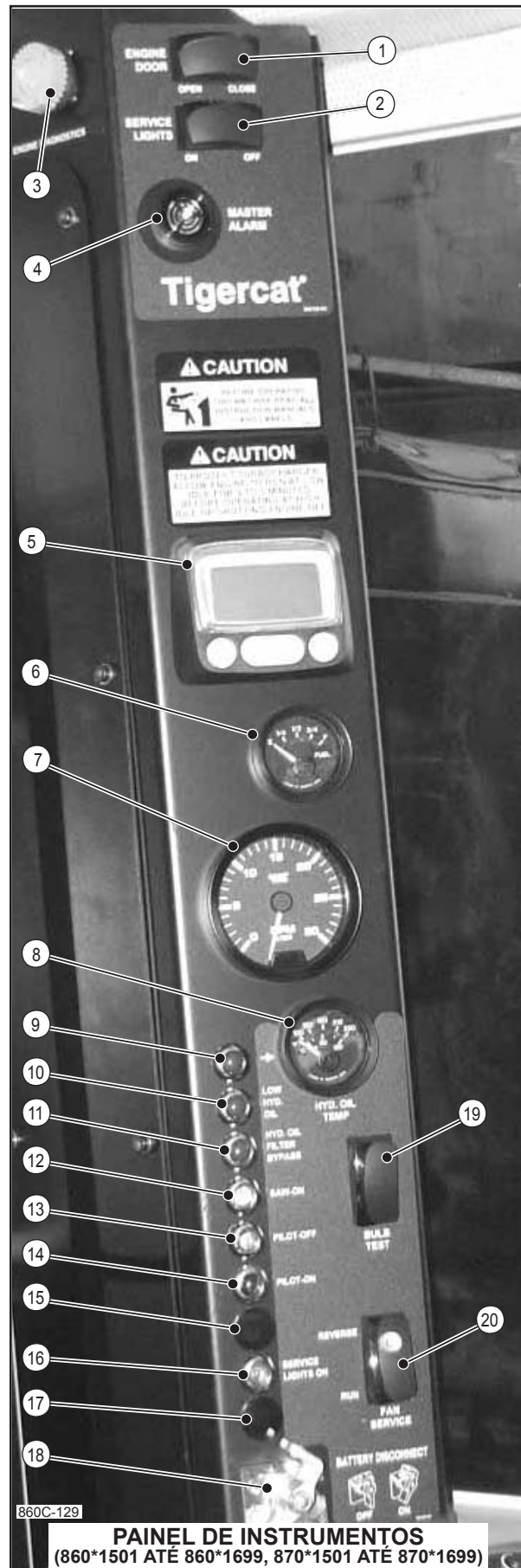

PAINEL DE INSTRUMENTOS
(860*1501 ATÉ 860*1699, 870*1501 ATÉ 870*1699)

20. INTERRUPTOR DE TESTE DE LÂMPADAS

De aperto “momentâneo” em 2 posições. Mantenha-o em ON (liga) para experimentar as lâmpadas das luzes de advertência. Troque todas as lâmpadas das luzes que NÃO ACENDAM e se alguma das novas continua sem acender revise o fusível ou o disjuntor.

21. INTERRUPTOR DO MODO DO VENTILADOR

O INTERRUPTOR (iluminado) DO MODO DO VENTILADOR tem duas posições, ON (LIGA) e OFF (DESLIGA). OFF (DESLIGA) é a posição na qual o interruptor deve estar para o ventilador funcionar no modo normal. A posição ON (LIGA) é utilizada toda vez que houver um Técnico de Serviço dentro do Compartimento de Serviço fazendo testes de desempenho. A reversão da rotação do ventilador desvia o fluxo do ar para longe do técnico de serviço. Deve-se lembrar que, para inverter a rotação do ventilador com o interruptor do modo serviço, é preciso ter aberta uma das quatro portas de acesso para serviço (porta direita o esquerda de acesso, porta do compartimento das bombas, ou porta de acesso aos radiadores).

Assim que terminadas as revisões de serviço ponha o interruptor de serviço em OFF (DESLIGA).

NESTA SEÇÃO veja também uma descrição da mensagem de informação sobre o MODO DO VENTILADOR exibida quando o interruptor está na posição ON (LIGA) sob: SISTEMA DE CONTROLE COMPUTARIZADO ~ CHAMADAS DE ATENÇÃO DO SISTEMA ~ CHAMADAS DE INFORMAÇÃO.

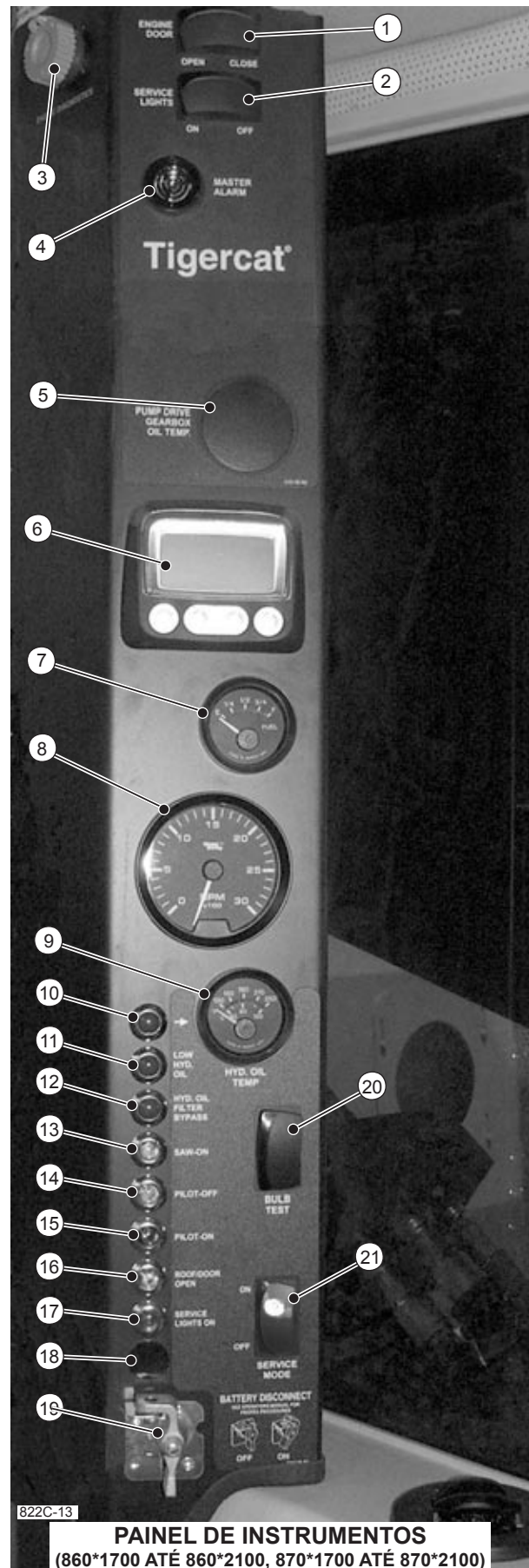

822C-13

PAINEL DE INSTRUMENTOS
(860*1700 ATÉ 860*2100, 870*1700 ATÉ 870*2100)

CLICK HERE TO **DOWNLOAD** THE COMPLETE MANUAL

- Thank you very much for reading the preview of the manual.
- You can download the complete manual from: www.heydownloads.com by clicking the link below



- Please note: If there is no response to CLICKING the link, please download this PDF first and then click on it.

CLICK HERE TO **DOWNLOAD** THE COMPLETE MANUAL

17. SISTEMA DE ÁGUA PRESSURIZADO

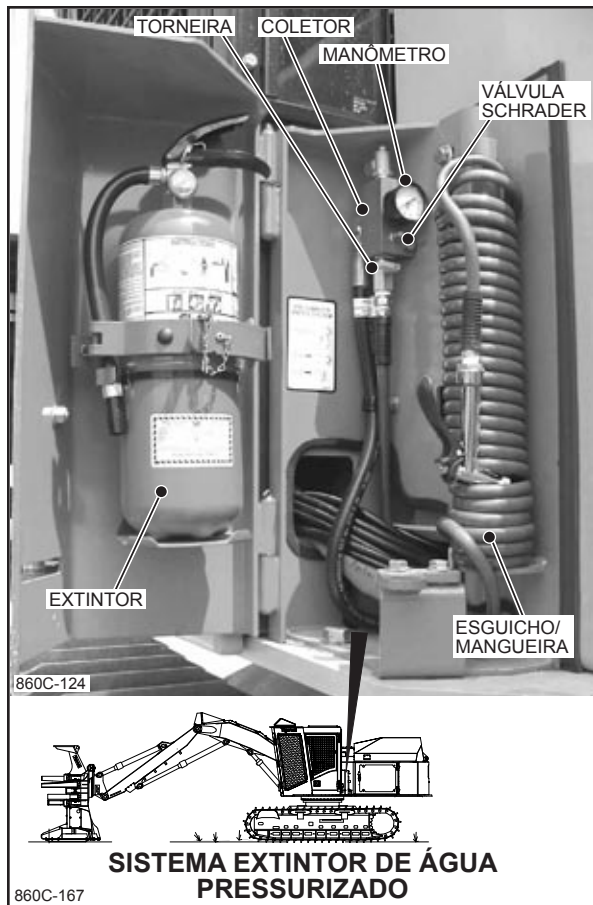
**OPERAÇÃO:**

Abra a porta vermelha à esquerda da máquina e levante o esguicho e mangueira para fora. Para tirar água do depósito pressurizado de 79 lts (21



gal. US) no compartimento de serviço, ponha a torneira de passo manual em ON (ABRIR). Assim que terminar de usar o sistema ponha-a em OFF (FECHADA) e desafogue a pressão da mangueira.

No coletor, o manômetro deve indicar 35 psi. **NÃO EXCEDA 35 psi.**

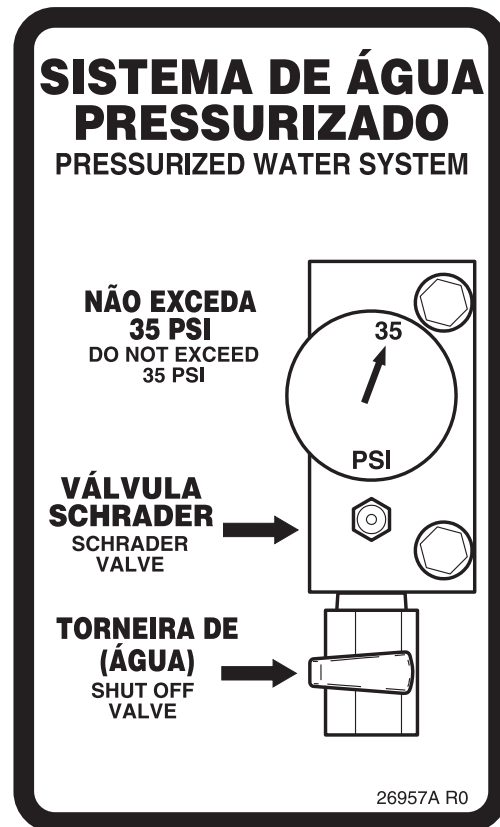
**ENCHIMENTO E PRESSURIZAÇÃO**

- Abra a torneira de passo e descarregue toda a água e o ar comprimido do depósito pela mangueira e o esguicho.
- Desparafuse devagar o bujão de enchimento especial duas voltas completas e todo o ar do tanque sairá assobiando. Não tire o bujão todo fora até o ar terminar de sair (assobiar).
- Feche a torneira de passo e encha o depósito com água (Capacidade \pm 79 lts, 21 gal US)

OBSERVAÇÃO: Se a predição de temperatura está abaixo de -32°F bote *anticongelante Nontoxic R.V.* na água ou outra solução anticongelante apropriada.

OBSERVAÇÃO: Muitos anticongelantes Nontoxic RV contem inibidor de alga e ferrugem e por tanto recomenda-se agregá-los sempre à água sem importar as condições de temperatura.

- Instale o bujão de recheio de volta no depósito.
- Pressurize o depósito até 35 psi ligando uma mangueira de ar comprimido à válvula scharader no coletor do manômetro. **NÃO EXCEDA** essa pressão.

DESCRIÇÃO DOS MENUS

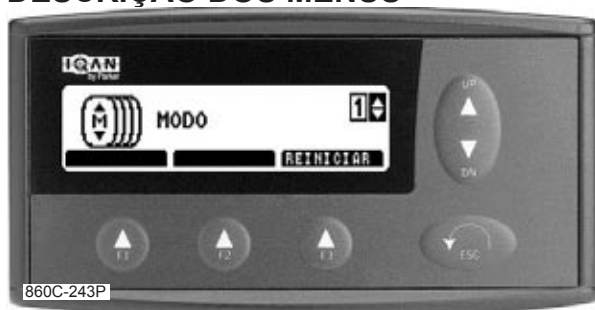

1. MENU MODO

Programa instalado sem aplicação por enquanto e portanto não utilizado.



2. MENU INFORMAÇÃO

- A. Pode-se exibir informação sobre aplicações de software, até comentários.
- B. É possível exibir informação do módulo, inclusive estado, informação do software e também do hardware.

⚠ ATENÇÃO

Não faça ajustes neste menu pois isso pode inabilitar os alarmes da máquina.



3. MENU AJUSTES

No menu ajustes é possível,

- A. ajustar o CONTRASTE e LUMINOSIDADE da TCL (BRILHO)
- B. selecionar o idioma de exibição de texto,

- C. ajustar o volume do SOM do computador,
- D. ajustar a DATA e a HORA.



4. MENU MEDIÇÃO

Ele permite :

- A. medir a VOLTAGEM e a CORRENTE dos sinais de entradas e saídas,
- B. Pode-se ver o CONTADOR DE EVENTOS.
- C. ver os DADOS da RAC J1939.



5. MENU PROPRIEDADES

- A. pode-se ajustar os PARÂMETROS DE FUNÇÃO para as funções ajustáveis da máquina.
- B. pode-se ajustar as ENTRADAS para as funções ajustáveis da máquina.
- C. pode-se ajustar as SAÍDAS para as funções ajustáveis da máquina.

É preciso lembrar uma exceção a esta regra: (860*1501 até 860*2100, 870*1501 até 870*2100)

Os programas da Colheitadeira, Derrubadeira e Carregadeira contem informação para todos os modelos inclusive a programação de módulo do XP2-A0. Dependendo do modelo de máquina o programa instalado neste módulo pode ser inabilitado pois esta máquina não usa esse módulo. Se por ocasião de um procedimento de serviço, uma versão nova do programa e/ou um módulo MDM novo foram instalados, o técnico de serviço pode precisar inabilitar o módulo correspondente.

O módulo nivelador deve ser inabilitado em todas as máquinas sem sistema nivelador.



Em todas as máquinas com sistema nivelador o módulo nivelador deve estar habilitado.



CHAMADAS DE ATENÇÃO



1. SISTEMA PILOTO DESLIGADO

Esta chamada é exibida e a luz PILOTO DESLIGADO acende, com o sistema piloto desativado. Para ligar o sistema piloto de volta feche as portas e preme o interruptor RESTABELECEDOR DO PILOTO.

Para mais informação do sistema desligador do piloto NESTA SEÇÃO veja: SISTEMA PILOTO - INTERRUPTOR DE INTERLIGAÇÃO - SUPRESSOR, RESTABELECEDOR DO SISTEMA PILOTO e, PAINEL DE INSTRUMENTOS - LUZ (ÂMBAR) PILOTO SUPRIMIDO - LUZ (VERDE) PILOTO RESTABELECIDO.



2. PORTA(S) DO MOTOR ABERTA(S)

(860*1700 até 860*2100, 870*1700 até 867*2100)

Esta chamada de atenção é exibida, o alarme mestre soa e, a luz de atenção de TETO/ PORTA acende com o sistema piloto LIGADO e qualquer uma das portas com sensor aberta por mais de 2 segundos. A chamada pode ser reconhecida no IQAN MDM para silenciar o alarme mas a luz de atenção fica acesa até fechar a(s) porta(s) aberta(s).

Há sensores de proximidade nas portas, de acesso direito e esquerdo, do compartimento de bombas e, de limpeza de radiadores.

NESTA SEÇÃO veja também, chamada de atenção de TETO ABERTO além de LUZ DE TETO/PORTA ABERTA, ALARME PRINCIPAL e PORTAS DE ACESSO DE SERVIÇO.

ACESSÓRIO - PROCEDIMENTO DE AJUSTE ELETRÔNICO

Os ajustes feitos ao sistema de controle do acessório a través do MENU PROPRIEDADES do sistema IQAN de controle acerta o desempenho do acessório às condições de operação. NESTA SEÇÃO veja também, SISTEMA DE CONTROLE COMPUTARIZADO ~ MENUS DE DIAGNÓSTICO DE SISTEMA - OPERAÇÃO DOS MENUS.

Estes ajustes controlam o funcionamento dos atuadores eletro-hidráulicos de carretel os quais controlam o encaço e velocidade dos cilindros regulando o fluxo de óleo entre os controles das funções hidráulicas e os cilindros ou motores (de alta rotação) do acessório.

No sistema de controle do acessório é possível fazer três tipos de ajustes:

PULSO

Ajustes para controle fino da velocidade de operação e das rampas de início e parada das funções, pulso giro SR e pulso giro CR.

GARRA

Ajustes para controle fino da velocidade de operação e das rampas de início e parada das funções, garra abre e, garra fecha.

ACUMULADOR

Ajustes para controle fino da velocidade de operação e das rampas de início e parada das funções acumulador, abrir e, fechar.

PROCEDIMENTO:

Prévio qualquer ajuste, confira que **o óleo hidráulico esteja na temperatura de operação**. Além disso, a(s) func(ao-oes) em processo de ajuste deve(m) ser operada(s) com intensidade similar à normal para certeza que as **bobinas estejam na temperatura de operação típica**. Devido à natureza das conexões elétricas, alguns sinais variam com a temperatura e, sempre devem ser ajustados na temperatura normal de operação no intuito de melhorar a precisão conforme às condições de operação e às preferências do operador.

1. Verifique que não haja ninguém na área durante este procedimento.
2. De partida e deixe o acelerador em ALTA RPM SEM CARGA.
3. Feche a porta da cabine e acione o RESTABELECEDOR DO PILOTO para ativar o sistema piloto.

4. Prema o botão do INTERRUPTOR DE MENUS para exibir os menus de diagnóstico do IQAN MDM e os menus de ajuste de função.



Prema Escape e depois UP/DN para exibir PROPRIEDADES.

Prema SAÍDAS (F2) e com UP/DN navegue pelos menus até SAÍDA DE MAP.

Prema SELECT (F1) para entrar no menu SELECIONAR FUNÇÃO.



A TCL exibira uma FUNÇÃO DE SELEÇÃO.

Com UP/DN navegue até a função de acessório que deseja ajustar, Pulso, Garra ou Acumulador.

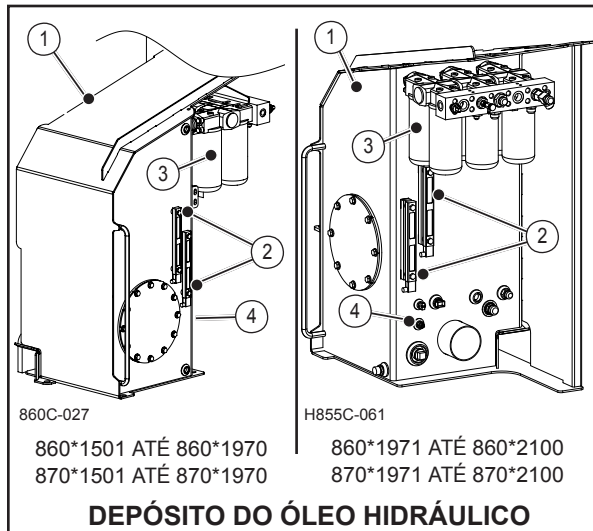

DEPÓSITO DE ÓLEO HIDRÁULICO

O depósito (1) está por trás da cabine à esquerda da estrutura superior e tem capacidade de **190 lts (50 gal US)**.

Os visores de nível (2) acessíveis pela porta lateral esquerda exibem o nível do óleo hidráulico dentro do depósito.

Na base do visor de nível superior há um sensor de baixo nível ligado à Luz de Advertência de Baixo Nível Hidráulico na cabine. Ela fica ACESA enquanto o óleo esteja por baixo desse nível.

Mais um sensor de nível localizado num outro visor de nível mais EMBAIXO que o anterior no depósito, envia um sinal até um zombador na cabine fazendo-o soar se acontecer outra perda de óleo fazendo o nível descer até esse ponto.

Mantenha sempre o nível do óleo 5 cm (2") acima da marca SUPERIOR. Um nível de óleo hidráulico baixo pode acabar em sérios danos às bombas.

Ligados ao depósito hidráulico e no lado direito dele há seis filtros (3) de fluxo total. Eles tem cabeçais com ponte de desvio interno.

Há também no costado do tanque do lado dos filtros um sensor de temperatura (4) o qual ativa o medidor de temperatura na cabine.

12. Verifique a tensão das correntes das esteiras medindo a folga de esteira como se segue:

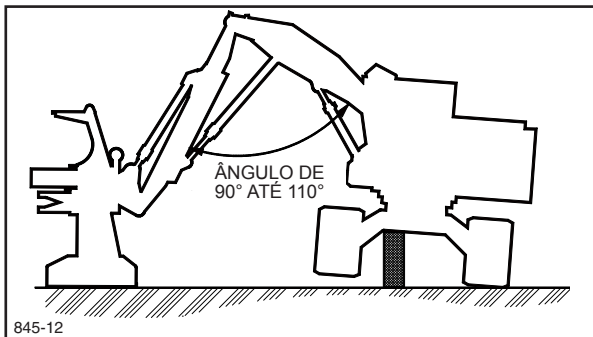

MEDIÇÃO DA FOLGA DAS ESTEIRAS

- A. Ponha o cabeçal derrubador vertical e vire a lança para um costado da máquina.
- B. Deposite o cabeçal no chão e force-o contra o solo com os controles da lança para levantar uma esteira sobre o chão.
- C. Faça a esteira levantada avançar e retroceder varias vezes e pare-a na reversão. Não a limpe.
- D. Pare o motor.
- E. Meça a distancia entre a cara superior da sapata até o centro da cara inferior do protetor da esteira.

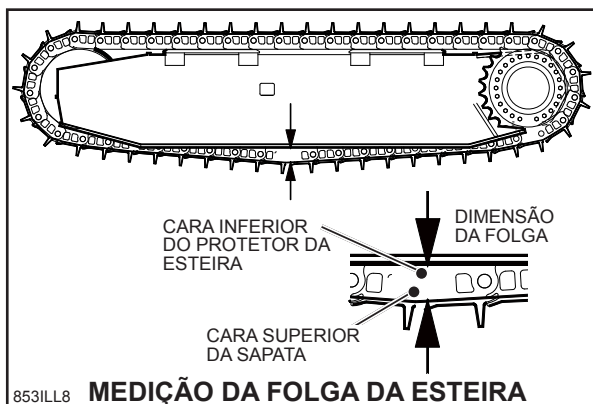

F. Em operações normais esta distancia deveria medir de 4" para 6".

OBSERVAÇÃO: A folga menor à padrão acelera o desgaste da esteira e a maior pode fazer a corrente pular da catalina. Veja a seção 11 do manual de serviço com o procedimento para ajustar a tensão da corrente de esteira.



13. Revise e aperte com o torque certo todos os parafusos dos dentes no disco.

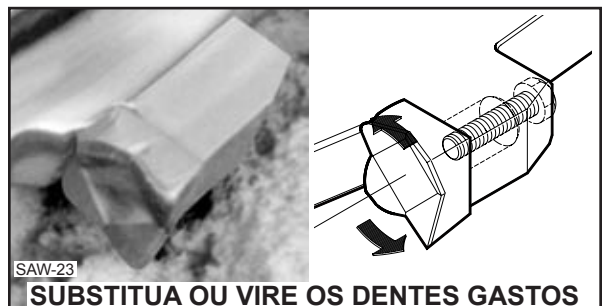

14. Substitua todos os dentes gastos ou vire-os para deixar só gumes frescos alinhados.

15. Sempre, a cada vez que substitua um dente, substitua também o parafuso de fixação.



16. Faça inspeção do disco a procura de trincas de sobre carga e oscilação no giro devido a rolamentos de eixo gastos.

INSTRUÇÕES DE LIMPEZA

As áreas de visão das lâminas de policarbonato das janelas de cabine recebem tratamento especial com uma cobertura dura fornecendo de aprimorada resistência à abrasão e à radiação ultra violeta (UV).

A vida desta cobertura dura é prolongada seguindo as instruções que se seguem:

1. Enxágüe a janela cuidadosamente com água morna.
2. Com um pano suave, esponja de celulose ou pele de camurça, molhada numa solução leve de sabão ou detergente em água morna, lave delicadamente a janela. Não esfregue nem use escovas nem rodos.

As marcas de sabões e detergentes recomendados para lavar policarbonato são:

- Fantastik
- Formula 409
- Hexcel F.O. 554
- Joy
- Lysol
- Mr. Clean
- Neleco-Placer
- Pine-Sol
- Top Job

3. Enxágüe a janela com água morna cuidadosamente.
4. Para impedir as marcas de água, seque a janela com um pano suave, esponja de celulose ou pele de camurça.
5. Para remover graxa ou óleo, primeiro esfregue de leve com um bom grau de VM&P Naphta ou álcool isopropílico seguido de enxágüe com o mesmo produto, lavagem, novo enxágüe e procedimento de secado descritos nos pontos 1 até 4.

Veja a lista de produtos com os quais o policarbonato não deve entrar em contato, sob RESISTÊNCIA DOS POLICARBONATOS AOS PRODUTOS QUÍMICOS, .

PRECAUÇÕES

- Nas janelas de policarbonato, NÃO aplique procedimentos de limpeza abusivos, seja manuais ou por lavado a pressão.
NÃO passe escovas, lâminas de rasurar, raspadores, rodos nem outras ferramentas afiadas sobre janelas de policarbonato.
- NÃO limpe janelas de policarbonato em ambiente diurno quente ou sob exposição direta ao sol.
- NÃO passe limpadores abrasivos nem muito alcalinos em lâminas de policarbonato.
- NÃO limpe lâminas de policarbonato com limpa-vidro seja em vasilhame com ou sem aerosol.
- A falta de seguimento destas instruções de limpeza encurta a vida do policarbonato e pode causar cerração, perda de transmissão de luz e a separação da cobertura dura da superfície do policarbonato.

RASCUNHOS FINOS COMO CABELO - APAGADO

Se nas janelas de policarbonato aparecerem rascunhos ou abrasões menores, elas podem ser minimizadas com um polimento automotivo como:

- Johnson's Paste Wax
- Novus Plastic Polish #1 and #2
- Mirror Glaze Plastic Polish

Prévio à aplicação de um polimento automotivo, tenha certeza de ter limpado a janela de policarbonato como detalhado anteriormente. Veja, INSTRUÇÕES DE LIMPEZA.

PREVENÇÃO CONTRA INCÊNDIO

A boa manutenção da sua máquina estende sua vida e reduz os custos de operação.

O fogo pode acabar na perca da máquina o que



APÓS o transporte da máquina de uma faina para outra, abra todas as portas e painéis de acesso e sople fora todo detrito que tenha mudado de lugar para cima do motor ou partes do escapamento com a turbulência do ar produzida pela viagem.

pode ser financeiramente devastador.

1. Se permitir a acumulação de detritos florestais e material orgânico fino (ramos, agulhas de pinheiro, galhos, cortiça, folhas, serragem, lasca) e todo material que possa pegar fogo, forma-se uma fonte de combustível muito difícil de apagar após sua ignição. Um minucioso programa de limpeza e lavagem regular reduz a probabilidade do fogo ocorrer. Caso ele pegar mesmo vigorando o programa de limpeza regular, o mesmo melhora as possibilidades do combate ao fogo ser bem sucedido.
2. Preste atenção especial às redes de cabos e linhas hidráulicas durante a manutenção e veja que TODOS os feixes destes elementos estejam bem seguros e as braçadeiras em bom estado para evitar danos por fricção.
3. Leia o manual do sistema supressor de fogo e assegure que ele receba o serviço regular de pessoal qualificado.
4. Caso acontecer um incêndio abaixe o sistema da lança para o chão e desligue o motor prévio à descarga do sistema supressor de fogo.

Veja mais informação na SEÇÃO 1 DESTA MANUAL sob PREVENÇÃO DE INCÊNDIOS.

IMPORTANTE**DEPÓSITO HIDRÁULICO PRESSURIZADO**

MÁXIMO 34.5 kPa (5 psi)

Prévio fazer serviço no sistema hidráulico libere a pressão do depósito com a válvula de descarga de ar usando sempre óculos de proteção.

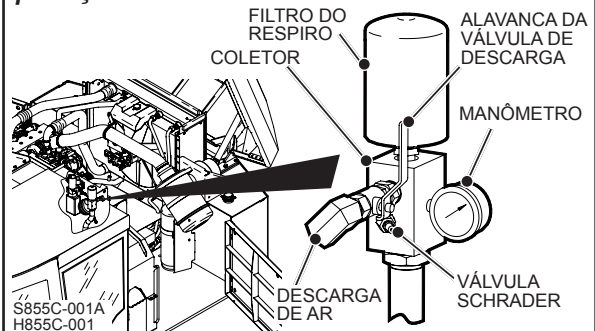

Alavanca Vertical (acima) = Válvula Fechada
Alavanca Horizontal (90°) = Válvula Aberta

Após completar o serviço, feche a válvula da descarga de ar e com uma fonte de ar limpa aumente a pressão do depósito na válvula schrader. **Não exceda 34.5 kPa (5 psi)**. Veja detalhes NESTA SEÇÃO sob DEPÓSITO HIDRÁULICO - PRESSURIZAÇÃO.

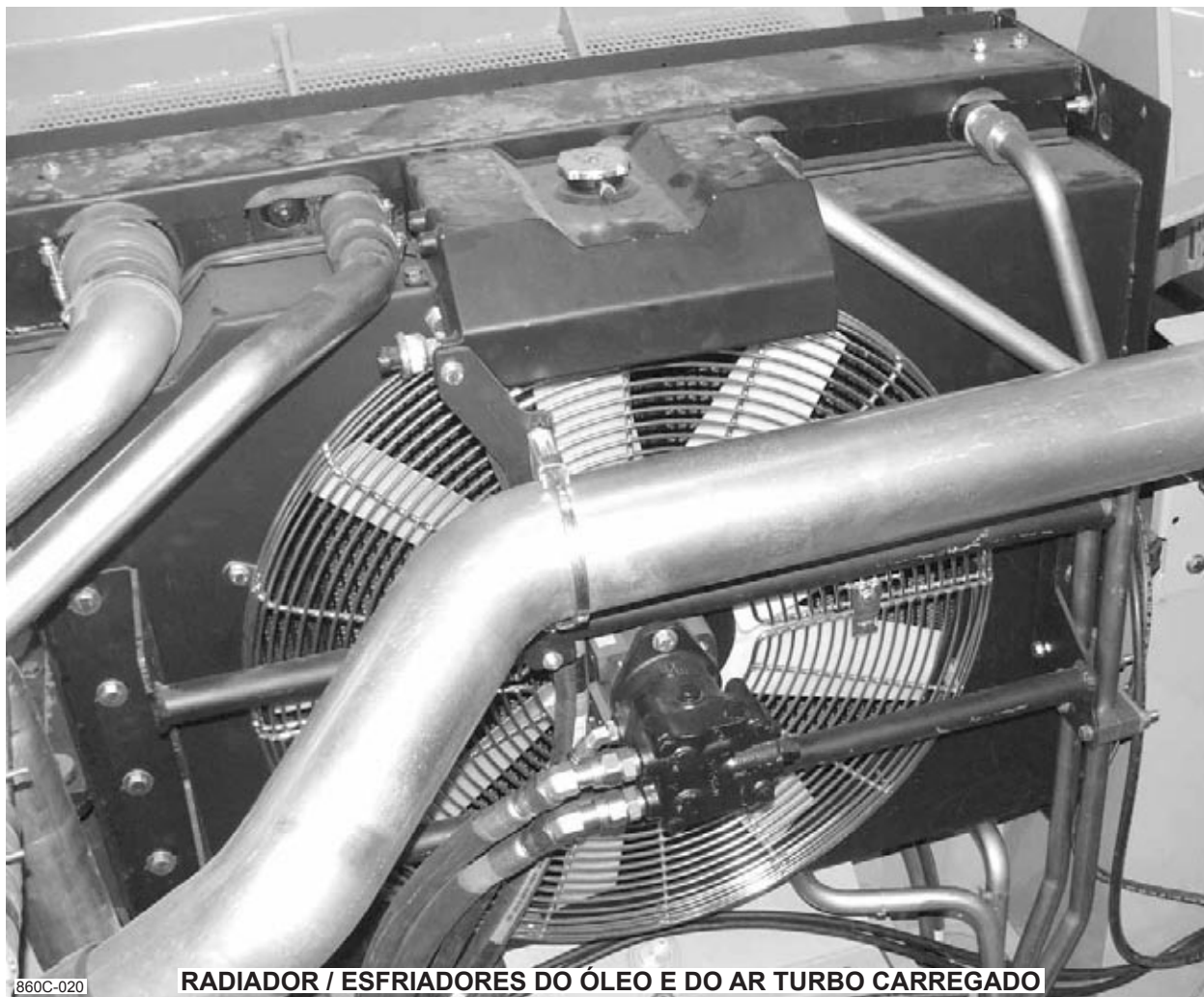

860C-020

RADIADOR / ESFRIADORES DO ÓLEO E DO AR TURBO CARREGADO

DETECTOR DE HUMIDADE
AZUL - OK
RÓSA - TROCAR SECADOR,
RECARREGAR O SISTEMA

O DETECTOR DE
BORBULHAS INDICA A
CONDIÇÃO DA CARGA

RECEPTOR / SECADOR
DO AR CONDICIONADO

**RECEPTOR / SECADOR
DO AR CONDICIONADO**

860C-070

- j. Com o Ar/Con ligado olhe o *visor do detector de borbulhas* no receptor secador. Se houver corrente contínua de borbulhas é preciso recarregar o sistema.*

Veja a cor do *detector de umidade*. Se AZUL está bem, se ROSA a umidade saturou o dessecante do secador. No caso substitua o *receptor/secador* drene o sistema e recarregue-o com refrigerante R134 e óleo PAG.*

* Indica que só os **técnicos certificados em Ar/Con** podem executar os concertos.

Para mais informação de SERVIÇO veja o MANUAL DE SERVIÇO DO AR/CON Tigercat com numero de peça 18795A disponível no Departamento de Peças da Tigercat.

IMPORTANTE!

Como na estação fria o Ar/Con não é usado é recomendável liga-lo a cada 2 semanas durante 5 minutos. Isto é necessário para o óleo circular pelos componentes do sistema.

CRIVO DOS DRENOS DE CAIXA

IMPORTANTE DEPÓSITO HIDRÁULICO PRESSURIZADO.

MÁXIMO, 34.5 kPa (5 psi).

Prévio o serviço no sistema hidráulico e usando óculos de segurança, esgote a pressão do depósito pela válvula de descarga.

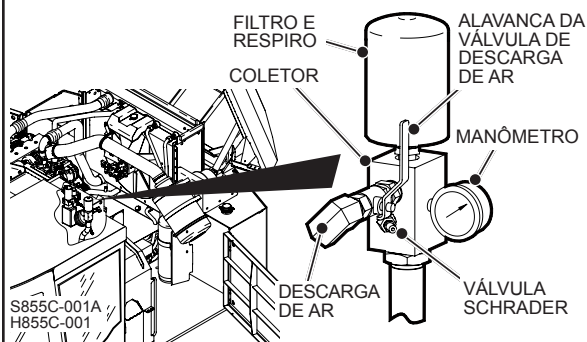

Terminado o serviço, feche a válvula de descarga de ar e, pela válvula schraeder, agregue pressão de ar limpo no depósito hidráulico. **Não exceda 34.5 kPa (5 psi).** Na SEÇÃO 3 deste manual veja, DEPÓSITO HIDRÁULICO - INSTRUÇÕES DE PRESSURIZAÇÃO.

A máquina possui 2 crivos de drenos de caixa.

IMPORTANT: Estes elementos devem receber serviço só após a falha de uma bomba ou motor. Use sempre a peça de reposição certa.



860C-069

CRIVO DOS DRENOS DE CAIXA

Um deles no compartimento de bombas serve a maioria dos drenos de caixa das bombas.



860C-085

CRIVO DOS DRENOS DE CAIXA

O outro crivo de drenos em baixo do banco Linde principal de controles no compartimento de bancos serve os retornos de caixa do cabeçal.

ESTES CRIVOS PRECISAM DE SERVIÇO SÓ CASO OCORRER FALHA CATASTRÓFICA DE BOMBAS OU MOTORES HIDRÁULICOS.



860C-148

RESPIRO DO DEPÓSITO HIDRÁULICO

RESPIRO DO DEPÓSITO HIDRÁULICO

O respiro do depósito hidráulico está atrás da cabine de operação. Ele deve ser substituído a cada 2000 horas.

CLICK HERE TO **DOWNLOAD** THE COMPLETE MANUAL

- Thank you very much for reading the preview of the manual.
- You can download the complete manual from: www.heydownloads.com by clicking the link below



- Please note: If there is no response to CLICKING the link, please download this PDF first and then click on it.

CLICK HERE TO **DOWNLOAD** THE COMPLETE MANUAL