

Tigercat®

720G/724G/726G FELLER BUNCHER

MANUAL DO OPERADOR

NÚMERO DE SÉRIE 7206601 A 7207500

NÚMERO DE SÉRIE 7244001 A 7245000

NÚMERO DE SÉRIE 7266001 A 7266500



EDIÇÃO 4.1, DEZEMBRO DE 2018

Tigercat Industries Inc.

P.O. Box 637
Brantford, Ontario
Canada N3T 5P9

Tel: (519) 753-2000
Fax: (519) 753-8272

CLICK HERE TO **DOWNLOAD** THE COMPLETE MANUAL

- Thank you very much for reading the preview of the manual.
- You can download the complete manual from: www.heydownloads.com by clicking the link below



- Please note: If there is no response to CLICKING the link, please download this PDF first and then click on it.

CLICK HERE TO **DOWNLOAD** THE COMPLETE MANUAL

Tigercat 720G/724G/726G Feller Buncher

SEÇÃO 1 – SEGURANÇA

Antes de operar ou realizar manutenções neste equipamento, leia e compreenda todo o conteúdo deste manual e de todos os manuais de acessórios ou acessórios associados a esta máquina.

CONTEÚDO – SEÇÃO 1

EDIÇÃO 4.1, DEZEMBRO DE 2018

BARRA DE BLOQUEIO DA ARTICULAÇÃO	1.17
BLOQUEIO DO CILINDRO DA LANÇA	1.18
CHAVE DE DESLIGAMENTO DA BATERIA.....	1.14
CONSCIENTIZAÇÃO DA SEGURANÇA CONTRA RAIOS	
O QUE É UM RAIOS?.....	1.23
SEGURANÇA EM CASO DE RAIOS	1.23
DERRUBAR ÁRVORES.....	1.13
ESTABILIDADE E TRAÇÃO DA MÁQUINA.....	1.12
ESTACIONANDO A MÁQUINA.....	1.14
EVITE FERIMENTOS CAUSADOS POR ACIDENTES DURANTE A MARCHA A RÉ	1.9
FERIMENTOS POR INJEÇÃO DE GRAXA.....	1.22
FERIMENTOS POR INJEÇÃO DE LÍQUIDO	1.21
FLUIDO PARA SISTEMA DE ESCAPE DE VEÍCULOS A DIESEL (FED).....	1.10
FUMAÇA DE ESCAPE	1.16
INTERRUPTORES PORTA DE BLOQUEIO.....	1.11
LIBERAÇÃO DA PRESSÃO DO SISTEMA PILOTO	1.20
PALAVRAS DE SINALIZAÇÃO DE SEGURANÇA.....	1.3
PLACAS DE AVISO	1.39
PRECAUÇÕES DE SEGURANÇA	
GERAL.....	1.4
OPERAÇÃO.....	1.10
REPARO.....	1.15
PRECAUÇÕES DE SEGURANÇA DE MANUTENÇÃO	1.15
PRECAUÇÕES DE SEGURANÇA GERAIS.....	1.4
PRECAUÇÕES DE SEGURANÇA OPERACIONAIS	1.10
PREPARAÇÃO DA MÁQUINA PARA MANUTENÇÃO	1.14
PRESSÃO DO SISTEMA PILOTO, LIBERAÇÃO	1.20
PREVENÇÃO DE INCÊNDIOS	
COMO SE PREPARAR PARA INCÊNDIOS NA MÁQUINA	1.27
DIRETRIZES PARA PREVENÇÃO DE INCÊNDIOS.....	1.26
O QUE FAZER APÓS UM INCÊNDIO NA MÁQUINA.....	1.29
O QUE FAZER EM CASO DE INCÊNDIO NA MÁQUINA	1.28
PROCESSO DE LIMPEZA COM PRODUTOS QUÍMICOS SECOS	1.29
RISCOS DE SEGURANÇA	
OPERAÇÃO.....	1.8
VEDAÇÕES DE VITON	1.7
SAÍDAS DA CABINE	1.11
INTERRUPTORES PORTA DE BLOQUEIO	1.11
SEGURANÇA DA BATERIA.....	1.8

SAÍDAS DA CABINE

Há três formas de sair da cabine em caso de emergência.

Porta esquerda- Este é o ponto de entrada principal e a única porta a ser usada para entrar e sair da cabine em condições de operação normais. Esta porta é equipada com um interruptor da porta de bloqueio. Consulte INTERRUPTOR DA PORTA DE BLOQUEIO nesta SEÇÃO.

Porta direita—Esta porta deve ser usada apenas para saída de emergência. Não use esta porta para entrar ou sair da cabine rotineiramente. Esta porta também é equipada com um interruptor da porta de bloqueio. Sempre DESLIGUE o motor antes de usar a saída pela porta direita.

Escotilha de escape – Esta é uma terceira saída da cabine, se a saída lateral ou porta dianteira ficar bloqueada. A escotilha de escape não está equipada com um interruptor de chave de bloqueio de segurança e, portanto, quando deixada aberta, não desativará o sistema de chave de bloqueio. Sempre DESLIGUE o motor antes de usar a escotilha de escape para sair.

IMPORTANTE!

O operador da máquina deve estar familiarizado com estas saídas de emergência e com seu uso.

Todos os operadores devem praticar o uso de todas as saídas da cabine para se familiarizem com procedimentos de fuga, caso precisem fazê-lo no escuro, com a máquina tombada ou outras condições adversas possíveis.

Todas as três saídas devem ser verificadas para garantir sua operacionalidade e funcionamento em caso de emergência. O interruptor da porta de bloqueio nas portas esquerda e direita não devem adulteradas ou retiradas.

IMPORTANTE!

Desbloqueie ambas as portas antes de operar a máquina para permitir que sejam abertas por fora em caso de emergência. Certifique-se que as portas estão funcionais. Abra as portas duas vezes; uma vez com a maçaneta de trinco externa e outra, usando a maçaneta interna.

Para informações adicionais, consulte SAÍDAS DE EMERGÊNCIA na SEÇÃO 3.

INTERRUPTORES PORTA DE BLOQUEIO

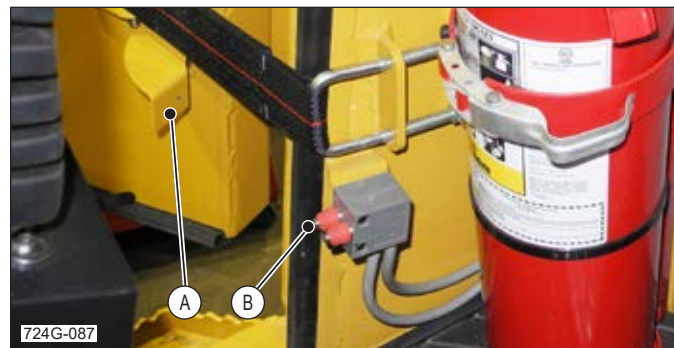

724G-087

- A Atuador (Na Porta)
- B Interruptor Da Chave De Bloqueio De Segurança Da Porta (Porta Esquerda Mostrada)

As duas portas e o apoio de braço esquerdo estão equipados com um interruptor da chave de bloqueio para evitar que a máquina seja operada com as portas abertas e o apoio de braço esquerdo na posição levantada (o sistema da chave de bloqueio está desativado).



724G-078



200084

200085

- A Interruptor De Redefinição Da Chave De Bloqueio De Segurança
- B Sistema Da Chave De Bloqueio Desligado (Amarelo)
- C Sistema Da Chave De Bloqueio Ligado (Verde)

Para operar a máquina, feche ambas as portas e prima e solte o interruptor de restabelecimento de bloqueio. O ícone do sistema da chave de bloqueio no monitor do computador mudará de amarelo para verde.

Após ativar o sistema da chave de bloqueio, a segurança do operador e de todas as pessoas fora da cabine é responsabilidade do operador.

OBSERVAÇÃO: O motor pode ser ligado, mas as funções da máquina não podem ser operadas com a porta aberta.

⚠ ATENÇÃO

Os interruptores da chave de bloqueio de segurança da porta e o interruptor de redefinição da chave de bloqueio são recursos de segurança, e suas funções não devem ser danificadas de nenhuma forma.

FERIMENTOS POR INJEÇÃO DE LÍQUIDO

⚠️ ATENÇÃO

Quando pressurizado, óleo diesel ou líquido hidráulico pode penetrar na pele e causar a morte ou ferimentos graves. Se for injetado líquido sob a pele, este deve ser removido cirurgicamente dentro de algumas horas por um médico familiarizado com o tratamento deste tipo de ferimentos.

Os sistemas hidráulicos de combustível diesel das máquinas florestais operam com pressão muito alta, frequentemente 207 bar (3.000 psi) e superiores. Se uma conexão se soltar ou ocorrer um defeito em uma mangueira, isto causará um vazamento de líquido fino e de alta velocidade. Mesmo em sistemas com pressões baixas, como 7 bar (100 psi), este vazamento de líquido pode penetrar na pele humana como uma agulha hipodérmica.

Inicialmente, uma injeção acidental de líquido sob a pele pode resultar apenas em uma leve sensação de picada. Há perigo que este sinal seja ignorado e se pense que melhorará com o tempo. Na maioria dos casos, isto não acontece! Em pouquíssimo tempo, a ferida pode começar a doer e latejar, indicando que os tecidos já estão danificados.

Assim como líquidos injetados em um vaso sanguíneo, este líquido pode se espalhar rapidamente no sistema circulatório. O corpo humano tem pouca capacidade de purgar líquidos injetados.

O fator tempo é crítico, pois os danos nos tecidos progridem rapidamente. Quanto mais tempo esperar por cuidados médicos profissionais, mais danos podem ocorrer.

Apesar dos acidentes com injeção de líquidos serem rápidos, os ferimentos resultantes já causaram a amputação de dedos, mãos e, em alguns casos, do membro completo. Quanto mais se esperar por assistência médica, mais os danos nos tecidos se propagam pelo membro. Um ferimento deste tipo pode se tornar muito grave ou mesmo fatal, se não for assistido imediata e adequadamente.

EM CASO DE SUSPEITA DE FERIMENTOS POR INJEÇÃO DE LÍQUIDOS

- **COMUNIQUE O FERIMENTO A SEU SUPERVISOR IMEDIATAMENTE.**
- **PROCURE ASSISTÊNCIA MÉDICA PROFISSIONAL IMEDIATAMENTE.**

Como sempre, a melhor defesa contra os efeitos da injeção de líquidos é impedir que o acidente aconteça.

AO PROCURAR POR POSSÍVEIS VAZAMENTOS DE LÍQUIDOS:

- **NÃO** procure por vazamentos com as mãos nuas. Use **SEMPRE** luvas de proteção grossas.
- **SEMPRE** use óculos de proteção para proteger os olhos.
- Mantenha todos os membros do corpo bem afastados da área a ser inspecionada.

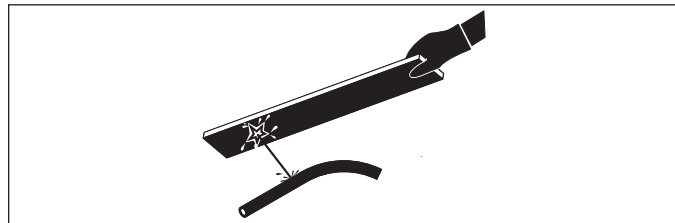

- Use a extremidade de um pedaço de madeira longo para movimentar mangueiras ou outros obstáculos.
- Coloque a extremidade de um pedaço de madeira longo no trajeto suspeito de qualquer fluxo de líquido. **NÃO** use qualquer parte de seu corpo.
- Tenha em consideração que a fonte da vazamento e o fluxo de líquido pode ser muito pequena e não ser facilmente visível. Você só poderá ver o acúmulo de líquido resultante do vazamento.

AO REALIZAR QUALQUER SERVIÇO DE REPARO OU MANUTENÇÃO

- Pare o motor e alivie toda a pressão do combustível ou hidráulica antes de desligar qualquer tubo ou realizar qualquer trabalho no sistema.
- **NÃO** agarre em conectores ou mangueiras hidráulicas ou de combustível diesel quando estes estão sob pressão.
- Certifique-se sempre que as mangueiras são adequadas para as pressões a que serão sujeitas.
- **NÃO** use mangueiras suspeitas de estarem danificadas.

NÃO SÃO PERMITIDOS PASSAGEIROS

Não transporte passageiros na cabine ou em qualquer outro lugar da máquina. Os assentos existentes no veículo destinam-se apenas a um único operador. As pessoas transportadas fora da máquina estão sujeitas a perigos, como queda, esmagamento, projeção de objetos e muitos outros que **PODEM CAUSAR MORTE OU FERIMENTOS GRAVES**.

Se alguma pessoa tentar subir na máquina durante a operação, **PARE A MÁQUINA IMEDIATAMENTE**. NÃO opere a máquina até que o todo o pessoal esteja a uma distância segura da máquina.

RETIRE A CHAVE DA IGNIÇÃO ANTES DE TRABALHOS DE MANUTENÇÃO NA MÁQUINA!

Antes de realizar qualquer serviço de manutenção na máquina, **DESLIGUE** o motor, retire a chave de ignição e guarde-a em local seguro.

USANDO SERRAS DE DISCO DE ALTA VELOCIDADE COM SEGURANÇA



Estas informações têm como objetivo encorajar as organizações e os operadores de corte de madeira a desenvolver e praticar regras adicionais para se adequar a condições de terreno e exigências de trabalho específicas. Também pretende auxiliar para uma compreensão mais rápida de como e por que podem acontecer coisas quando se usa uma serra de disco; e, assim, auxiliar na realização de práticas operacionais seguras.

As informações a seguir são complementares a quaisquer instruções de segurança ou práticas operacionais recomendadas que possam já estar em circulação.



ÍNDICE - APÊNDICE DA SEÇÃO 1

COMENTÁRIOS E INSTRUÇÕES	A.7
ÁREAS OPERACIONAIS SEGURAS	A.7
ARREMESSANDO LONGOS PEDAÇOS DE MADEIRA	A.10
AVALIAÇÃO DOS PERIGOS POTENCIAIS NO LOCAL DE TRABALHO	A.7
CAPACIDADE DE ROTAÇÃO DO PULSO EM UM ALTO ÂNGULO	A.8
DIREÇÃO DO ARREMESSO	A.7
DISTÂNCIA DE ARREMESSO	A.7
MANUTENÇÃO REGULAR	A.7
RECONHECENDO OS PERIGOS	A.7
 O TIPO DE ALOJAMENTO FAZ DIFERENÇA	 A.4
 PERIGOS	 A.3
 PREFÁCIO	 A.2
ENERGIA ARMAZENADA	A.3
ESTEJA CIENTE DOS RISCOS	A.3
OUTRAS INSTRUÇÕES	A.3
PRÁTICAS SEGURAS	A.3
VÁRIOS TIPOS DE CABEÇOTES ENVOLVIDOS	A.2
PROIBIÇÕES PARA O CABEÇOTE DA SERRA	A.14
 TIPOS DE ALOJAMENTO	 A.4
ALOJAMENTO COM ABERTURA ADICIONAL	A.6
ALOJAMENTO COM PROJEÇÃO PARA DENTRO MAIS LONGA	A.5
ALOJAMENTO COM PROJEÇÕES	A.4
ALOJAMENTO SEM PROJEÇÕES	A.5

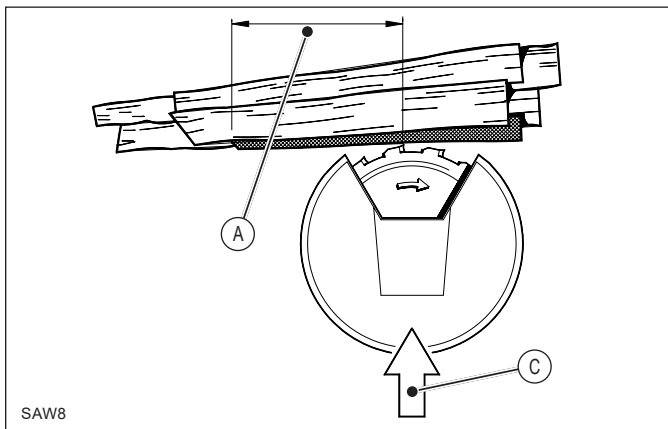
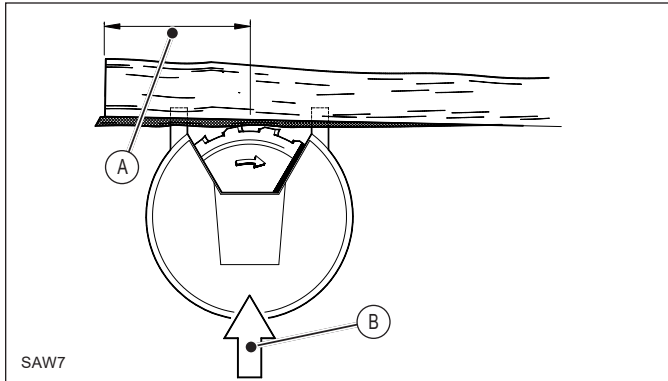

Ação Do Arremesso - Visão Superior

- A Distância De Ação Do Arremesso
- B Cabeçote De Corte Se Movendo Para Dentro Da Placa/Tora
- C Cabeçote De Corte Se Movendo Para Dentro Da Pilha/Tora Pequena

Um alojamento sem projeções pode criar uma distância de ação do arremesso longa, a qual, por sua vez, pode causar um perigoso arremesso de lança.

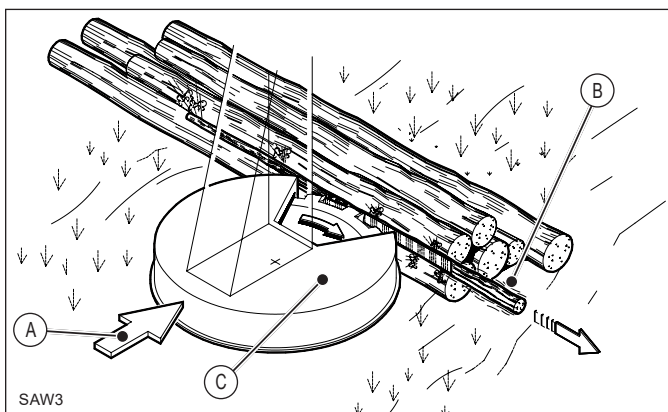

Como Uma Tora Pode Ser Arremessada Como Um Lança

- A Cabeçote De Corte Se Movendo Para Dentro Da Pilha/Tora Pequena
- B Tronco Pequeno
- C Alojamento Da Serra Sem Projeções



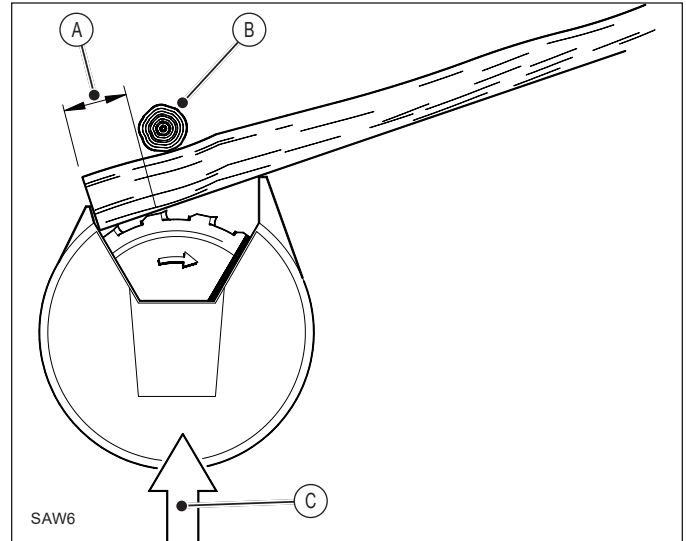







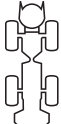



















Uma pequena tora em uma pilha de outras toras também pode ser projetado para fora com comprimento suficiente de contato continuado para alcançar quase a velocidade da ponta da serra.



Cabeçote De Corte Com Projeções

- A Distância De Ação Do Arremesso
- B Árvore Não Cortada Ou Reserva De Toco
- C Alimentação De Entrada Radial

Um cabeçote com projeções não permite um longo contato de arremesso. Embora os testes mostrem que um comprimento de contato curto em uma tora ou toco de árvore longo não resulte em um arremesso como uma lança, essa ação deve ser, ainda assim, evitada, pois lascas anormalmente grandes são produzidas e arremessadas às vezes.

	= Temperatura Do Óleo Do Motor		= Feller Buncher
	= Motor – Percentagem De Carga		= Nível De Fluido Alto
	= Funcionamento Do Motor		= Nível De Fluido Baixo
	= Velocidade Do Motor – Rpm		= Controle Do Pedal
n/min			= Taxa De Consumo De Combustível
	= PARTIDA Do Motor		= Combustível, Diesel
	= PARADA Do Motor		= Aquecedor Do Combustível
	= AGUARDE PARA LIGAR O Motor		= Informação Do Combustível
	= AQUECIMENTO Do Motor		= Informação Restaurar Combustível E Combustível De Viagem
	= Advertência Do Motor		= TEMPERATURA Do Combustível
	= Temperatura De Escape		= Combustível - ÁGUA NO COMBUSTÍVEL
AUTO	= Inversão/Limpeza Automática Do VENTILADOR		= Buzina
	= Ventilador Completamente LIGADO		= Horas MOTOR
	= Inversão/Limpeza Do Ventilador		= Horas–MÁQUINA
	= Velocidade Do Ventilador		= Drenagem Da Caixa Do Óleo Hidráulico
	= Ventilador Da Ventilação		= Desvio Do Filtro Do Óleo Hidráulico
	= Ajuste De Fluxo		= Grau do óleo hidráulico

ACUMULAÇÃO AUTOMÁTICA

O modo de acúmulo automático simplifica a operação e reduz o número de comandos do operador necessários para acumular várias árvores no acessório. O modo fornece ao operador funções automáticas que alteram a operação dos controles dos braços de acúmulo e da garra.

OBSERVAÇÃO: Quando equipado com um acessório do cabeçote de corte, os braços da garra e cisalha abrem e fecham ao mesmo tempo .

JOYSTICK ESQUERDO

Interruptor esquerdo

- Pressione para ABRIR os braços da garra.

Este botão também pode ser usado como sobreposição manual dos movimentos do braço da garra automático.

Interruptor direito

- Empurre e mantenha em fechado os braços da garra e abra os braços de acúmulo.
- Solte para FECHAR os braços de acumulador.

BASTÃO DIREITO

Interruptor esquerdo

- Pressione para ABRIR os braços de acumulador.

Este botão também pode ser usado como sobreposição manual dos movimentos do braço de acúmulo automático.

Interruptor direito

- Pressione para FECHAR os braços de acumulador.

Este botão também pode ser usado como sobreposição manual dos movimentos do braço de acúmulo automático.

OBSERVAÇÃO: As configurações padrão de fábrica do interruptor são referenciadas. Os interruptores de joystick são programáveis para permitir ao operador para customizar o braço da garra e funções do braço de acumulador. Consulte CONFIGURAÇÃO DO BOTÃO-JOYSTICKS nesta SEÇÃO.

SIMULTÂNEA

O modo de acúmulo simultâneo simplifica a operação e reduz o número de comandos do operador necessários para derrubar uma árvore de cada vez, em vez de acumular várias árvores. O modo fornece ao operador funções automáticas que alteram a operação dos controles dos braços de acúmulo e da garra.

OBSERVAÇÃO: Quando equipado com um acessório do cabeçote de corte, os braços da garra e cisalha abrem e fecham ao mesmo tempo .

JOYSTICK ESQUERDO

Interruptor esquerdo

- Empurre para abrir ambos braços de acúmulo e garra simultaneamente.

Interruptor direito

- Empurre para fechar ambos braços de acúmulo e garra simultaneamente.

BASTÃO DIREITO

Interruptor esquerdo

- Pressione para ABRIR os braços de acumulador.

Este botão também pode ser usado como sobreposição manual dos movimentos do braço de acúmulo automático.

Interruptor direito

- Pressione para FECHAR os braços de acumulador.

Este botão também pode ser usado como sobreposição manual dos movimentos do braço de acúmulo automático.

OBSERVAÇÃO: As configurações padrão de fábrica do interruptor são referenciadas. Os interruptores de joystick são programáveis para permitir ao operador para customizar o braço da garra e funções do braço de acumulador. Consulte CONFIGURAÇÃO DO BOTÃO-JOYSTICKS nesta SEÇÃO.

COMPUTADOR E MONITOR



- A Tela Do Computador
- B Porta USB
- C Luz De Alarme
- D Chave Do Cortador (Serra)

Este módulo está localizado no canto direito dianteiro da cabine.

Consulte COMPUTADOR NESTA SEÇÃO PARA obter detalhes e instruções de operação completos.

PORTA USB, COMPUTADOR

IMPORTANTE!

Esta conexão USB deve ser usada somente por um técnico de serviço treinado.

Esta porta USB é usada para acessar o computador . Um computador portátil com software IQAN adequado pode ser conectado a esta porta para atualizações de software, diagnósticos e alguns ajustes.

Consulte COMPUTADOR na SEÇÃO 6 do MANUAL DE SERVIÇO para mais informações e medidas de segurança relacionadas com o uso desta porta.

LUZ DE ALARME

O computador apresenta mensagens, ativa o alarme principal e a luz de alarme (VERMELHA) sempre que ocorre uma falha do sistema.

OBSERVAÇÃO: O computador realizará automaticamente um teste durante a partida do motor, para garantir que o alarme principal e a luz de alarme estão funcionando. Consulte COMPUTADOR-MENSAGENS NESTA SEÇÃO.

CHAVE DO CORTADOR - (SERRA)



A Ícone Da Serra

Use este interruptor PARA ligar ou DESLIGAR a serra. A chave envia um sinal ao computador e o computador envia um sinal á válvula de controle do cortador para girar para LIGADO. O ícone da serra no monitor do computador ficará verde quando a serra estiver LIGADA.

Ajuste a velocidade do motor para ALTA ROTAÇÃO (1500 rpm mínimo) antes de LIGAR a serra.

OBSERVAÇÃO: Ao iniciar a serra com o óleo hidráulico fora da temperatura de operação, a serra pode ser LIGADA com o motor a 1500 rpm e conforme a serra começa a girar, a velocidade do motor pode ser reduzida para BAIXA ROTAÇÃO para permitir que o óleo se aqueça.

OBSERVAÇÃO: Se o motor for DESLIGADO ou o sistema da chave de bloqueio for desativado com o interruptor na posição LIGADA, a serra não iniciará quando o motor for reiniciado ou sistema de bloqueio for restabelecido. O interruptor da serra deve ser DESLIGADO e depois LIGADO novamente para que a serra inicie (com o sistema de bloqueio ligado).

Sempre reduza a velocidade do motor para BAIXA ROTAÇÃO por vários minutos para permitir que a serra diminua a velocidade antes de DESLIGAR a serra.

INDICADOR DE PRESSÃO DA SERRA

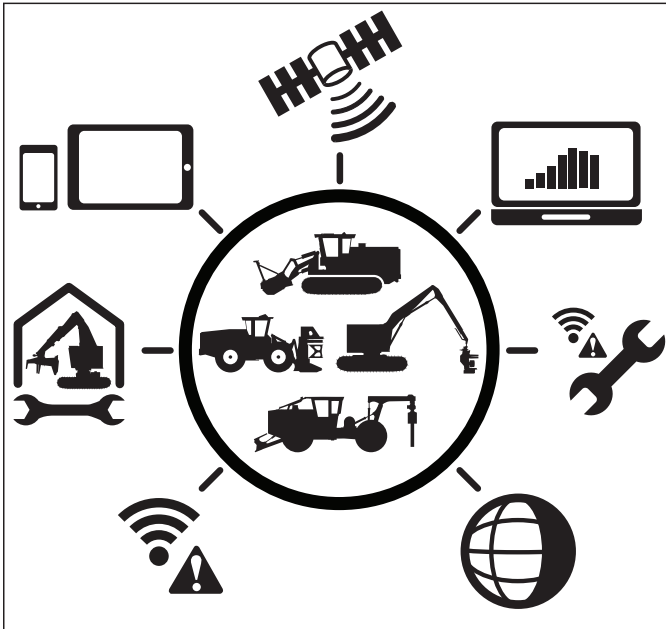

Cada incremento do medidor representa automaticamente 69 bars (1000 psi). Durante as operações de corte, o valor do indicador subirá para quando a lâmina ficar mais lenta devido ao corte e cairá conforme a lâmina acelera. Um valor de 2 ou 3 ou maior indica que a lâmina não atingiu a velocidade máxima a partir do corte anterior ou empurrado.

SISTEMA TELEMÁTICO (OPCIONAL)

Telemática é uma ferramenta usada por proprietários, operadores e técnicos de manutenção para monitorar uma máquina ou uma frota de máquinas. O monitoramento do local, movimentos, status do combustível, códigos de falha ou diversos outros parâmetros é feito usando um dispositivo habilitado para web.

OBSERVAÇÃO: Deixe a chave de ignição na posição FUNCIONAR por vários minutos para permitir que o módulo telemático carregue por completo após ter sido desligado.

Consulte SISTEMA TELEMÁTICO na SEÇÃO 3 para mais informações.

**TEMPERATURA DO ÓLEO DO MOTOR - °F OU °C**

Esta tela indica a temperatura atual do óleo do motor.

Se a temperatura exceder a temperatura recomendada, soará um alarme. Verifique o seguinte:

- Telas de entrada de ar do conjunto do arrefecedor conectadas no painel de acesso e portas.
- Radiador conectado.

NÃO continue operando a máquina.

Consulte CONJUNTO DO ARREFECEDOR, LIMPEZA na SEÇÃO 3 e COMPUTADOR-MENSAGENS nesta SEÇÃO.

**TEMPERATURA DO COMBUSTÍVEL - °F OU °C**

Esta tela indica a temperatura do combustível.

**ROTAÇÕES DO MOTOR - RPM**

Esta tela indica as rotações do motor em rpm.

MANTER AS RPM CORRETAS DO MOTOR

É importante que as rotações do motor estejam sempre corretas:

N67 Tigercat por Motor FPT:

BAIXA ROTAÇÃO: 900 rpm (Sem carga)

ALTA ROTAÇÃO: 2200 rpm (sem carga)

OBSERVAÇÃO: Os valores acima são medidos com o óleo hidráulico e o óleo do motor em temperatura de operação normal e sem funções ativadas.

Velocidade do motor com predefinição de 900 rpm quando o motor é ligado.



OBSERVAÇÃO: A velocidade do motor pode também ser monitorada com o tacômetro do motor apresentado no menu principal.

**PRESSÃO DE IMPULSO DO TURBOCOMPRESSOR - PSI OU BAR**

Esta tela indica a pressão de impulso do coletor de admissão. Esta leitura é um valor absoluto e inclui a pressão atmosférica.

**PRESSÃO DO ÓLEO DO MOTOR - PSI OU BAR**

Esta tela indica a pressão do óleo do motor.

Se a pressão do óleo descer muito, soa um alarme.

Consulte COMPUTADOR-MENSAGENS NESTA SEÇÃO.

**CARGA DO MOTOR - %**

Esta tela indica a percentagem da carga de motor máxima do motor atualmente usado.

**HORAS DO MOTOR - H**

Esta tela indica o número total de horas de funcionamento do motor.

**VOLTAGEM - V****IMPORTANTE!****SISTEMA ELÉTRICO DE 24 VOLTS**

Esta tela indica os níveis de voltagem do motor.

O intervalo de funcionamento normal para o sistema elétrico fica entre 20 e 30 volts.

Se a voltagem do motor sair do intervalo normal, soa um alarme. Consulte COMPUTADOR-MENSAGENS NESTA SEÇÃO.

Uma leitura com excesso de 30 volts indica um possível defeito no regulador de tensão.

Uma leitura inferior 20 volts indica um possível defeito na bateria ou alternador.

**TAXA DE COMBUSTÍVEL - US GPH OU L/H (INSTANTÂNEA)**

Esta tela indica a taxa de consumo de combustível atual em galões por hora.

MENU MEDIÇÃO



Pressione o botão F2 para ter acesso ao menu Medir.

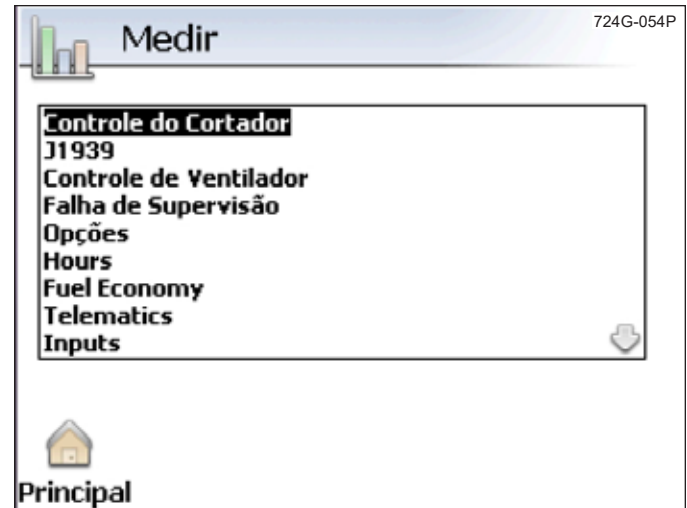

É possível selecionar os seguintes itens de menu.

- Controle Do Cortador
- J1939
- Controle Do Ventilador
- Gerenciamento Da Falha
- Opções
- Horas
- Economia De Combustível
- Telemática
- Entradas
- Saídas

Este menu é usado pelos técnicos de serviço da Tigercat. Consulte a SEÇÃO 6 do MANUAL DE SERVIÇO para mais informações.

Pressione os botões de flecha PARA CIMA ou PARA BAIXO para selecionar o item do menu.

Pressione o botão OK para ver as informações a partir do item do menu.

Pressione o botão voltar para retornar para menu Medir ou pressionar o botão F1 para retornar o menu Principal.

Pressione novamente o botão voltar para voltar ao menu principal.

DERIVAÇÃO DOS FILTROS DE RETORNO DO ÓLEO HIDRÁULICO

Crítico	
<p>Filtros De Óleo De Retorno</p> <p>Desviado. Aqueça lentamente a máquina ou forneça manutenção se já estiver quente.</p>	
<p>Ocultar </p>	

Esta mensagem será exibida, a luz do alarme acende e soa o alarme para informar ao operador que o óleo hidráulico está desviando os filtros de retorno.

Esta mensagem pode aparecer se a máquina estiver fria. Se a máquina já tiver sido aquecida, então a máquina deve passar por manutenção imediatamente.

OBSERVAÇÃO: Quando o óleo hidráulico tiver em temperatura de operação, o ícone de derivação do filtro de óleo hidráulico será iluminado em VERMELHO. Quando a temperatura de óleo hidráulico estiver baixa, o ícone será iluminado em AMARELO.

Consulte **FILTROS DE RETORNO DE ÓLEO HIDRÁULICO** na **SEÇÃO 3** para obter mais informações.

TEMPERATURA ALTA DA CAIXA DE VELOCIDADES DA BOMA HIDRÁULICA

Crítico	
<p>Temperatura Da Caixa De Velocidades Da Bomba Hidráulica</p> <p>Alta Temperatura.</p>	
<p>Ocultar </p>	

Esta mensagem é exibida, a luz do alarme acende e o alarme soa para informar ao operador que temperatura do óleo da caixa de velocidades da bomba é alta.

Pare a máquina imediatamente quando este alarme for ativado e verifique o funcionamento adequado da caixa de velocidades da bomba.



A Ícone De Derivação Do Filtro De Óleo Hidráulico

CLICK HERE TO **DOWNLOAD** THE COMPLETE MANUAL

- Thank you very much for reading the preview of the manual.
- You can download the complete manual from: www.heydownloads.com by clicking the link below



- Please note: If there is no response to CLICKING the link, please download this PDF first and then click on it.

CLICK HERE TO **DOWNLOAD** THE COMPLETE MANUAL

REINÍCIOS RESTANTES DO MOTOR ATÉ BLOQUEIO DO MOTOR

Crítico		STOP
Motor	3 partidas disponíveis até bloqueio do motor.	
Ocultar		

Esta mensagem é exibida, a luz do alarme acende e o alarme soa para informar o operador do número de reinícios disponíveis até que o motor seja bloqueado.

Observe que o motor é bloqueado após várias outras mensagens críticas do sistema de tratamento posterior relativas à causa do problema e esta mensagem relativa ao número de reinícios até ao bloqueio do motor.

Consulte COMPUTADOR - MENSAGENS DE ALARME - CRÍTICAS - MOTOR BLOQUEADO nesta SEÇÃO.

MOTOR BLOQUEADO

Crítico		STOP
Motor	Motor bloqueado. Redução do torque do motor para 0% e 850 rpm. Entre em contato com o distribuidor.	
Ocultar		

Esta mensagem é exibida, a luz do alarme acende e o alarme soa quando um motor é bloqueado pelo sistema do computador para impedir mais danos no motor e no sistema de tratamento posterior.

Observe que um motor é bloqueado após várias outras mensagens críticas do sistema de tratamento posterior relativas à causa do problema e mensagens adicionais relativas ao número de reinícios até ao bloqueio do motor.

Uma vez bloqueado, o motor só funciona em BAIXA ROTAÇÃO. Devem ser tomadas medidas para corrigir a(s) causa(s) originais do bloqueio antes de ser possível restaurar o motor. Entre em contato com o distribuidor para restaurar o bloqueio do motor para a operação normal.

Consulte o MANUAL DE OPERAÇÃO E MANUTENÇÃO DO MOTOR.

Consulte COMPUTADOR – MENSAGENS - CRÍTICO – REINÍCIOS RESTANTES DO MOTOR ATÉ BLOQUEIO DO MOTOR NESTA SEÇÃO.

MOTOR - REFRIGERANTE - ALTA TEMPERATURA

Alarme	
	
SPN: 62755 1 de 1	
Motor - refrigerante - alta temperatura.	
Ocultar	

Esta mensagem é exibida, a luz de aviso do alarme acende e o alarme soa quando a temperatura do motor exceder a temperatura do motor recomendada.

Investigue a causa logo que possível.

Quando este alarme for ativado, verifique a existência de:

- Telas de entrada de ar do conjunto do arrefecedor conectadas no painel de acesso e portas.
- Radiador conectado.

Consulte CONJUNTO DO REFRIGERADOR, LIMPEZA na SEÇÃO 3.

Consulte COMPUTADOR - MENSAGENS - CRÍTICAS TEMPERATURA ALTA REFRIGERANTE MOTOR NESTA SEÇÃO.

ROTAÇÃO DO MOTOR AUTOMATICAMENTE AUMENTADA

Alarme	
	
Velocidade Do Motor	
Automaticamente aumentado para impedir danos no sistema de controle de emissões.	
Ocultar	

Esta mensagem será exibida quando um mau funcionamento do sistema de controle de emissão (pós-tratamento) for detectado.

Quando este alarme for ativado, investigue imediatamente a causa.

QUALIDADE DO FLUIDO DE ESCAPE DE DIESEL - SEQUÊNCIA DE ESCAPE DO MOTOR

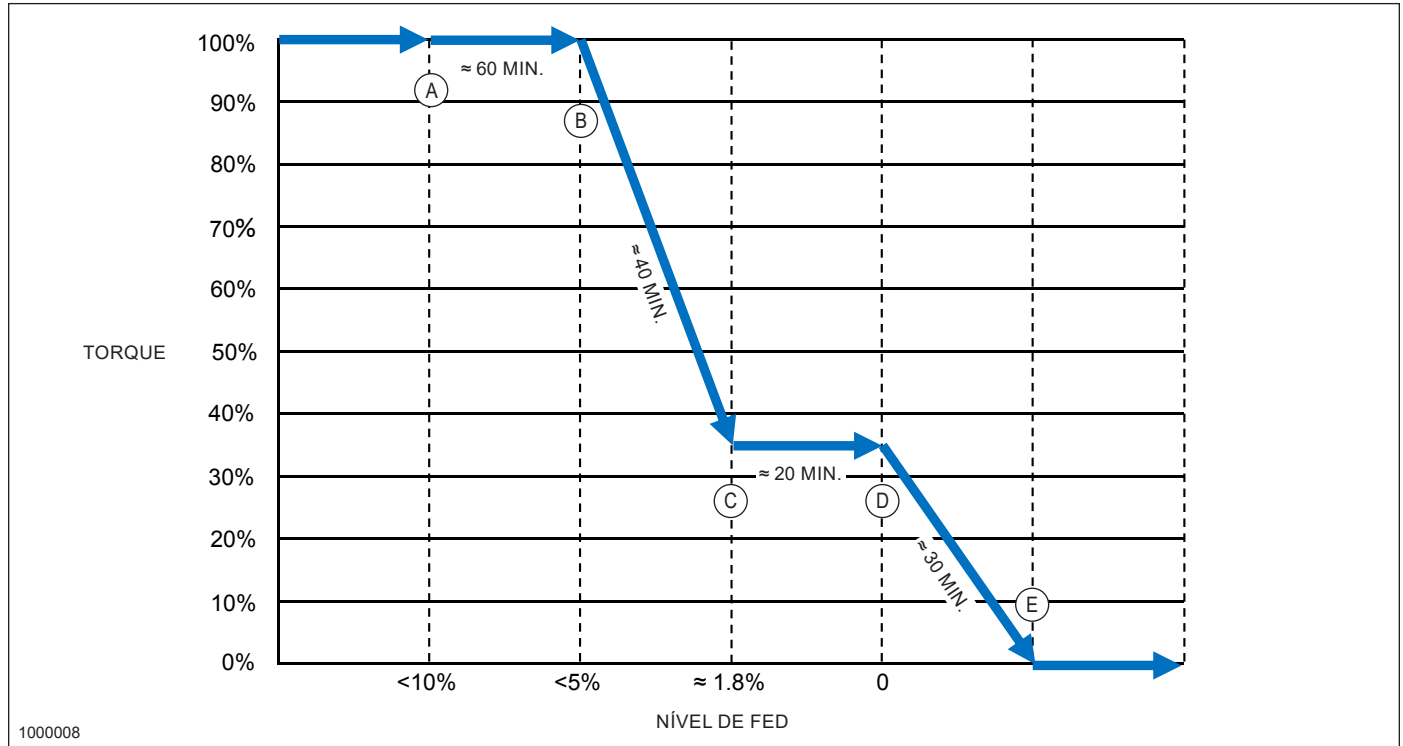

- | | |
|--|--|
| A Mensagem De Alerta: Nível De Fed Abaixo De 10%. | D Reservat. De Fed Esta Vazio. A Velocidade Do Motor Começa A Reduzir Para A Velocidade Baixa. |
| B Mensagem De Alerta: Nível De Fed Abaixo De 5%. O Torque Do Motor Começa A Reduzir. | E Torque Do Motor Reduzido Para Baixa Rotação Depois De 30 Minutos. |
| C Torque Do Motor Reduzido Para 35% Depois De 40 Minutos. | |

REINICIANDO O MOTOR QUE FICOU SEM COMBUSTÍVEL OU QUANDO UM FILTRO DE COMBUSTÍVEL FOI SUBSTITUÍDO

1. encha completamente o tanque de combustível.
2. Sangre o sistema de acordo com os procedimentos indicados no MANUAL DE OPERAÇÃO E MANUTENÇÃO do MOTOR.



ATENÇÃO

NÃO USE ÉTER! O motor está equipado com um auxiliar de partida elétrico. O uso de éter pode causar uma explosão e ferimentos graves.

3. Ligue o motor. Se não ligar após 20 segundos, pare e aguarde dois minutos antes de tentar novamente.

IMPORTANTE!

Para evitar danos no motor de partida, não ligue o motor de partida durante mais de 15 a 20 segundos. Aguarde dois minutos entre cada tentativa de ligar o motor. Se o motor não ligar, consulte o MANUAL DE OPERAÇÃO E MANUTENÇÃO DO MOTOR.

PARAR O MOTOR

IMPORTANTE!

Parar o motor imediatamente após este ter trabalhado sob carga pode causar superaquecimento e desgaste precoce dos componentes do motor. Siga o procedimento de parada descrito abaixo para permitir que o motor esfrie. As vantagens mais importantes são:

- maior vida útil do motor e sistemas de refrigeração e sistema de escape.
 - risco reduzido de incêndios pós-desligamento.
 - dentro da máquina resfria significativamente, reduzindo o risco de contato com superfícies quentes.
1. Desligue o anexo antes de sair da área de corte.
 2. Procure uma área desobstruída e nivelada, no mínimo 15 m (50 pés) de distância de qualquer outro equipamento para estacionar a máquina.
 3. Estacione a máquina em piso nivelado com o acessório firmemente apoiado no solo.
 4. Acione o freio de mão.
 5. Reduza a velocidade do motor para BAIXA ROTAÇÃO, desative o sistema da chave de bloqueio de segurança (abra uma porta da cabine) e deixe o motor funcionar a BAIXA ROTAÇÃO por aproximadamente três minutos (mínimo), para permitir a dissipação de calor e reduzir a velocidade turbo. Isto também impedirá a perda de refrigerante após o aquecimento e possíveis danos pelo calor no motor.

Não aumente a velocidade do motor antes de DESLIGÁ-LO.

6. DESLIGUE o motor.
7. Retire a chave de ignição.

OBSERVAÇÃO: Para máquinas Tier 4f, sempre que o motor é parado, toda a solução FED é bombeada novamente para o tanque, antes que o sistema de alimentação do motor seja desligado. Esse processo demora, aproximadamente, 90 segundos. Consulte SISTEMA DE TRATAMENTO POSTERIOR na SEÇÃO 3 para mais informações.

OBSERVAÇÃO: O sistema de tratamento posterior e os componentes relacionados são aplicáveis somente em máquinas Tier 4F.

OBSERVAÇÃO: A lâmina da serra deve ser parada antes de sair da cabine.

8. Instale a proteção da lâmina de ferro.
9. DESLIGUE o interruptor de desconexão da bateria se for necessário devido a procedimento de manutenção ou se o veículo ficar estacionado durante um longo período de tempo, como no período da noite.
10. A CADA 8 HORAS, no final do turno, faça a manutenção (lubrificação, limpeza do compartimento do motor, etc.). Isto permite que a máquina tenha tempo de esfriar sob a supervisão do operador.

VERIFIQUE AS SAÍDAS DE EMERGÊNCIA MENSALMENTE

PORTAS DA CABINE



- A Porta Esquerda Da Cabine-Primário
- B Porta Direita Da Cabine-Alternado

A porta da cabine esquerda é a saída primária. Há duas vias de saída alternativas:

- Porta direita da cabine.
- Saída de emergência/Claraboia.

A claraboia e porta da cabine direita devem ser usadas APENAS se não for possível abrir a porta esquerda da cabine.

Verifique estas saídas de emergência mensalmente para garantir que estejam totalmente operacionais.

CLARABOIA/SAÍDA DE EMERGÊNCIA

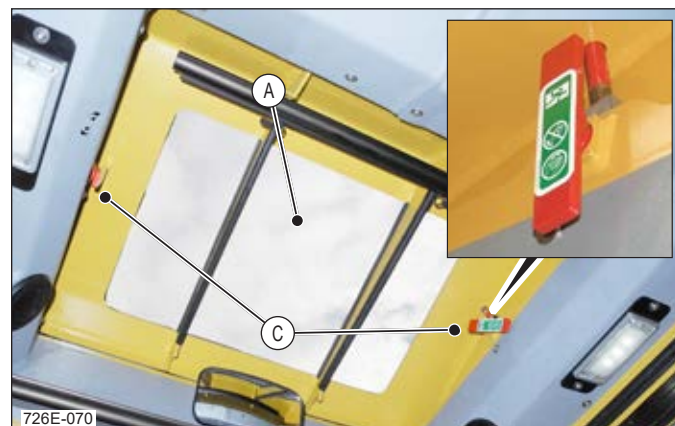
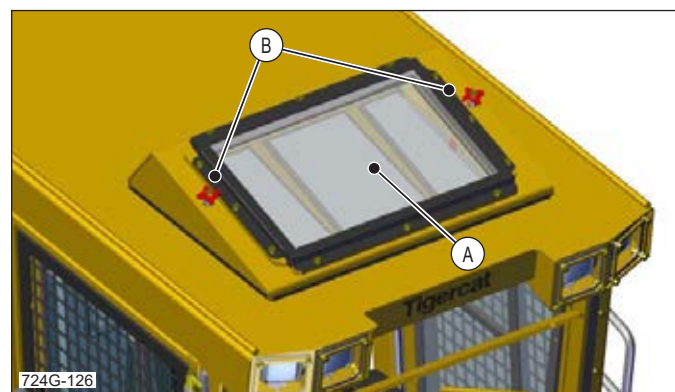

- A Escotilha De Escape
- B Alças De Retenção-Exterior
- C Alças De Retenção-Interior

A escotilha de escape serve como uma terceira saída da cabine se as duas portas estiverem bloqueadas. Há dois botões de retenção por dentro para permitir a remoção da escotilha de cada um dos lados.



Gire as alças na direção indicada na etiqueta para remover a escotilha. Estes manípulos devem ser apenas APERTADOS MANUALMENTE para permitir que sejam desenroscados em caso de emergência.

Tigercat Modelo 718G/720G/724G/726G												
PONTOS DE LUBRIFICAÇÃO E DE SERVIÇOS												
CONSULTE O MANUAL DO OPERADOR DA Tigercat PARA OBTER MAIS INFORMAÇÕES												
PONTO DE SERVIÇO Nº	ITEM	EXECUTE OS SERVIÇOS A CADA						CAPACIDADE			DESCRIÇÃO	
		8 h	125 h	250 h	500 h	1000 h	2000 h	LITROS	USG	QTDE		
1	SISTEMA DE REFRIGERAÇÃO 720G/724G/726G 718G	VER	VER	SUBSTITUA O LIQUÍDO A CADA 2 ANOS			31 24	8.2 6		VEJA O MANUAL DE OPERAÇÃO E MANUTENÇÃO ANT-CONGELANTE RECOMENDADO E A QUANTIDADE DA MISTURA.		
2	ÓLEO E FILTRO DO MOTOR	VER		TRO								* VEJA O MANUAL DE OPERAÇÃO E MANUTENÇÃO DO MOTOR PARA PROCEDIMENTOS E CAPACIDADES
3	FILTRO DE VENTILAÇÃO DO CARTER SOMENTE TIER 4			TRO						1		
4	FILTRO DE COMBUSTÍVEL (MOTOR)			TRO						1		
5	FILTRO SEPARADOR DE AGUA	DRE		TRO						1		
6	DEF DOSING MODULE FILTER - T4F ONLY			TRO						1		VEJA SEÇÃO 3 NO MANUAL DE OPERAÇÃO E MANUTENÇÃO PARA MAIORES DETALHES
7	COADOR SOB A TAMPA DO COMBUSTÍVEL		VER							1		LIMPE OU TROQUE CONFORME NECESSÁRIO
8	CRIVO INTERNO NO DEPÓSITO DE COMBUSTÍVEL					VER				1		DRENE O DEPÓSITO, LIMPE OU TROQUE CONFORME NECESSÁRIO
9	PRÉ-PURIFICADOR DA ENTRADA DE AR	VER								1		LIMPE CONFORME NECESSÁRIO /VERIFIQUE SE HÁ DESGASTE OU DANOS NA VENTONINHA, SUBSTITUA CONFORME NECESSÁRIO
10	ELEMENTO PRINCIPAL DO FILTRO DE AR	VER								1		VERIFIQUE O INDICADOR DE RESTRIÇÃO NO FILTRO. VEJA DETALHES NO SERVIÇO DE 8 HORAS DO PROGRAMA DE MANUTENÇÃO (SEÇÃO 3 DO MANUAL).
11	ELEMENTO DE SEGURANÇA DO FILTRO DE AR	VER								1		
12	VÁLVULA DE SEGURANÇA DO PURIFICADOR DE AR (MÁQUINAS ANTERIORES)	VER				TRO				1		CONSULTE A SEÇÃO 3 DO MANUAL
13	CONEXÕES DE ADMISSÃO DE AR.	VER					TRO			3		VERIFIQUE AS BRAÇADEIRAS SOLTAS E COMPONENTES DE BORRACHA ESTRAGADOS, SUBSTITUA OS COMPONENTES DE BORRACHA.
14	FILTRO DO ÓLEO HIDRÁULICO				TRO					1		ELEMENTO (AZUL) DE ABSORÇÃO DE ÁGUA
15	PANTÓGRAFO/VENTILADOR/DIREÇÃO/SERRA				†					2		FILTRO DE ÓLEO HIDRÁULICO (BRANCO)
16	DEPÓSITO HIDRÁULICO 720G/724G 726G 718G	VER					D/N ††	160 166.5 149	42 44 39			DRENAR E COMPLETAR EM CADA TROCA DE ÓLEO ESTACIONAL. VEJA OS ÓLEOS APROVADOS NO MANUAL. †† VERIFIQUE USANDO O VISOR DA MÁQUINA
17	RESPIRO DO TANQUE HIDRÁULICO						TRO †			1		
18	FILTRO DE ÓLEO HIDRÁULICO PRESSÃO DE CARGA TRACÇÃO HIDRÁULICA				TRO †					1		
19	FILTROS DO Ar/Con E AQUECEDOR		VER		TRO †					2		LIMPE OU TROQUE CONFORME NECESSÁRIO
20	CAIXA PROPULSORA DAS BOMBAS	VER			D/N			4	1.1			REVISAR NÍVEL DO ÓLEO. COMPLETE COM ÓLEO PADRÃO MIL-L-2105C OU API-GL-5
21	TRANSMISSÃO - AMPLA VARIEDADE - 2 MARCHAS	VER VER			D/N D/N			5.7 4.9	1.5 1.3			ABAIXO DE -10°F(-23°C), USE 75W-90 ATÉ 100°F(38°C), USE 80W-90 ACIMA DE 100°F(38°C), USE 85W-140
22	EIXOS: DIANTEIRA TRASEIRO						D/N D/N	26.5 24.6	7.0 6.5			
23	VEDADOR DE GRAXA DO PINHÃO - EIXOS DIANT E TRAS					LUB				PURGAR	2	UM BICO DE ENGRAXAR EM CADA EIXO GRAXA EP2 À BASE DE LÍTIO
24	EIXO FRONTAL TRANSMISSÃO		LUB								1	GRAXA EP2 À BASE DE LÍTIO ◆
	EIXO INTERMEDIÁRIO TRANSMISSÃO	LUB ***								PURGAR	1	
	EIXO TRASEIRO TRANSMISSÃO		LUB								1	
25	CONJUNTO CENTRAL	LUB								PURGAR	2	GRAXA EP2 À BASE DE LÍTIO ◆
	CONJUNTO CENTRAL PRÉ CARGA DE ROLAMENTO	VER 48 h				VER						VEJA SEÇÃO 3 NO MANUAL DE SERVIÇO PARA DETALHES
26	FREIO ESTACIONAMENTO		LUB	VER			D/N	0.4	0.11	2		COMPLETE COM ÓLEO PADRÃO MIL-L-2105C OU API-GL-5 GRAU DE LUBRIFICANTE/TEMPERATURA AMBIENTE: ABAIXO DE -10°F(-23°C), USE 75W-90 ATÉ 100°F(38°C), USE 80W-90 ACIMA DE 100°F(38°C), USE 85W-140
27	ADITAMENTO	LUB										VEJA O MANUAL DO FABRICANTE DO ADITAMENTO
28	SISTEMA DE ÁGUA PRESSURIZADA	VER	TESTAR				D/N					REVISE A PRESSÃO (60 PSI) DO SISTEMA. VEJA A SEÇÃO 2 DO MANUAL DE OPERAÇÃO.
29	COADOR DO CARREGADOR DE ACUMULADORES					TRO				1		

BOMBA DE ENCHIMENTO DO MANUAL DO ÓLEO HIDRÁULICO



700073

- | | | | |
|---|---|---|---|
| A | Bomba De Abastecimento Manual | D | Conexão Rápida Da Mangueira De Enchimento |
| B | Conexão Rápida Da Bomba De Abastecimento Manual | E | Visor Do Nível De Óleo Hidráulico |
| C | Tubo De Sucção Bomba De Abastecimento Manual | | |

A bomba de enchimento manual de óleo hidráulico é usada para colocar óleo hidráulico no reservatório de óleo hidráulico. A bomba de enchimento manual está montada no interior da porta do compartimento de serviço traseira. O óleo é bombeado diretamente para dentro do tanque através dos filtros de retorno.

1. Remova o tubo de sucção a partir de sua posição de armazenamento e remova a tampa de rosca.
2. Limpe o tubo, então insira-o no tanque de fornecimento.
3. Remova a mangueira de enchimento do suporte de armazenamento e remova a tampa de conexão rápida.
4. Remova a tampa de borracha contra poeira da conexão rápida da bomba manual e conecte a mangueira de enchimento à bomba manual.
5. Opere a bomba para abastecer o tanque.
6. Bombeie o óleo até que o nível esteja na marca FULL no visor de nível de óleo.
7. Remova o tubo de sucção do tambor de alimentação, limpe-o, instale a tampa de rosca e coloque em sua posição de armazenamento.
8. Desconecte a mangueira de enchimento da conexão rápida na bomba manual.
9. Limpe todo o óleo para evitar o acúmulo de poeira.
10. Instale a tampa de conexão rápida da mangueira de enchimento e coloque a extremidade da mangueira de volta no suporte.
11. Instale a tampa de borracha contra poeira na conexão rápida da bomba manual.

A bomba deve ser sempre operada a velocidade média, com movimentos regulares.

CONTROLE DO VENTILADOR

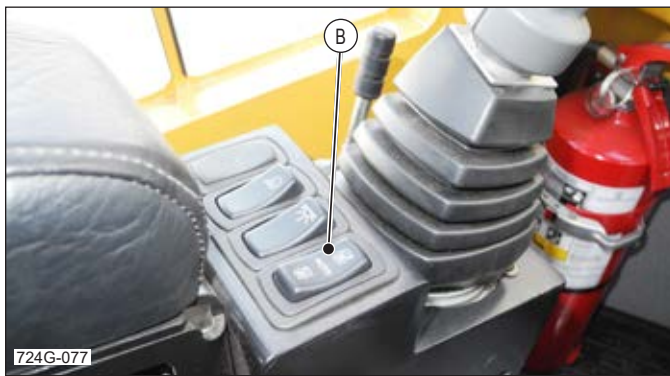
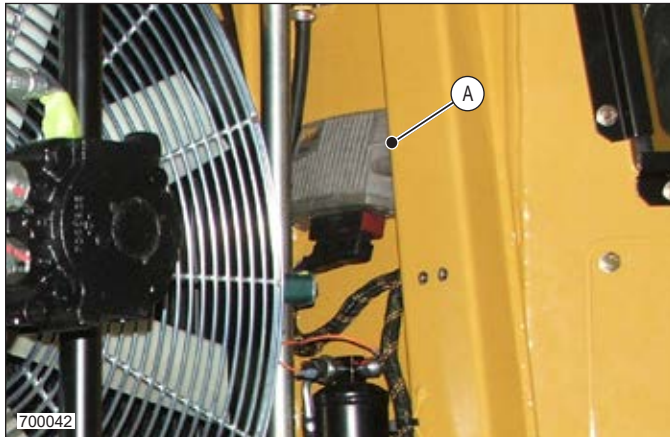

724G-011

- A Módulo De Expansão XA2
- B Ventilador De Refrigeração
- C Ligado Ao Máximo
- D Automático
- E Limpeza (Purga)

Este ventilador consiste em um módulo de processamento eletrônico XA2, um ventilador de três posições na cabine do operador com as posições LIMPEZA/AUTOMÁTICO/LIGADO* para controle do ventilador.

Quando a temperatura do líquido de arrefecimento do motor atingir 90 ° C (195 ° F), o sensor no motor em conjunto com o módulo de controle eletrônico enviará um sinal para a válvula de controle para começar a girar o ventilador lentamente. A velocidade do ventilador é variável de zero a um máximo de 2500 rpm da velocidade do ventilador a 2200 rpm do motor. À medida que a temperatura do arrefecedor aumenta, também aumenta a velocidade do ventilador até a velocidade máxima do motor de 2500 rpm @ 2200 rpm. Neste ponto, a temperatura do líquido de arrefecimento do motor será de 95 ° C (203 ° F) ou superior.

O sensor de temperatura no tanque de óleo hidráulico opera de maneira similar ao sensor de temperatura do líquido de arrefecimento do motor, mas de forma independente e com uma faixa de temperatura diferente. A faixa de temperatura do óleo hidráulico depende do tipo de óleo hidráulico usado.

Este sensor sinalizará o módulo de controle eletrônico para LIGAR o ventilador à temperatura do ponto de ajuste mínimo. À medida que a temperatura do óleo hidráulico aumenta, também aumenta a velocidade do ventilador até a velocidade máxima do motor de 2500 rpm @ 2200 rpm. Neste ponto, a temperatura do óleo hidráulico estará no ponto de ajuste máximo ou maior.

PONTO DE AJUSTE DO ARREFECEDOR

Ar De Sobrealimentação Min	60 °C (140 °F)
Ar De Sobrealimentação Máx	82°C (180 °F)
Refrigerante Do Motor Min	90°C (195 °F)
Refrigerante Do Motor Máx	95°C (203 °F)

A Temperatura De Óleo Hidráulico depende do tipo de óleo usado.

Quando o interruptor estiver na posição AUTO e o ventilador estiver parado devido ao baixo nível de líquido de arrefecimento do motor, entrada de ar ou temperaturas do óleo hidráulico a ATIVAÇÃO do A/C desligará imediatamente o ventilador de arrefecimento para funcionar a 1200 rpm na velocidade do motor a 2200 rpm. Isto garante a disponibilidade de fluxo de ar para o AR CONDICIONADO da cabine, mesmo quando a máquina está em fase de aquecimento.

! CUIDADO

Antes de colocar a chave do ventilador NA POSIÇÃO LIMPEZA (PURGA), certifique-se que não há pessoas perto do lado esquerdo da máquina, onde o ventilador expelle os detritos.

Quando o interruptor estiver na posição LIGADO NO MÁXIMO (ANULAÇÃO), o ventilador funcionará a velocidade COMPLETA para resfriamento, independentemente do líquido refrigerante, da entrada de ar ou das temperaturas do óleo. O recurso AUTOLIMPEZA/ REVERSO não funcionará na posição LIGADO NO MÁXIMO.

Quando o interruptor é pressionado momentaneamente para a posição LIMPEZA (PURGA), o módulo de controle sinalizará a válvula de controle para reverter o fluxo de óleo para o motor e girar o ventilador em sentido inverso. O módulo de controle também DESLIGARÁ o sistema de ar condicionado enquanto o interruptor do ventilador estiver na posição LIMPEZA (PURGA).

Consulte COMPUTADOR–MENU DE AJUSTE–FREQUÊNCIA DE LIMPEZA DO VENTILADOR e DURAÇÃO DA LIMPEZA DO VENTILADOR nesta SEÇÃO 2 para fazer ajustes.

1. Estacione a máquina em piso nivelado. Consulte ESTACIONANDO A MÁQUINA na SEÇÃO 1.
2. Limpe com um pano a área em redor do filtro e da cabeça.
3. Coloque um recipiente adequado sob o filtro e/ou coloque panos abaixo para coletar derramamento de combustível.
4. Desaperte a tampa de purga metálica na cabeça do filtro.
5. Abra a válvula de drenagem no copo do separador para permitir que o combustível escoe completamente do copo para um recipiente adequado.

OBSERVAÇÃO: Se necessário, pode ser ligada uma mangueira de drenagem à válvula de drenagem.

6. Feche a válvula de drenagem.

O filtro de combustível/separador de água é uma unidade combinada com um filtro de combustível substituível e um copo de sedimentos de água removível no fundo da unidade. O copo de sedimentos de água é substituído somente se ficar danificado ou não funcionar. Para obter informações sobre intervalos de manutenção e substituição consulte PONTOS DE MANUTENÇÃO E LUBRIFICAÇÃO NESTA SEÇÃO.

SUBSTITUIÇÃO DO FILTRO DE COMBUSTÍVEL/SEPARADOR DE ÁGUA

Consulte MANUTENÇÃO PROGRAMADA e PONTOS DE MANUTENÇÃO E LUBRIFICAÇÃO NESTA SEÇÃO quanto aos intervalos de substituição do filtro.

1. Estacione a máquina em piso nivelado. Consulte ESTACIONANDO A MÁQUINA na SEÇÃO 1.
2. Drene o combustível do filtro/separador de água como descrito anteriormente nesta seção.
3. Desligue o aquecedor do combustível e o sensor de água no combustível de seus respectivos chicotes do fio.

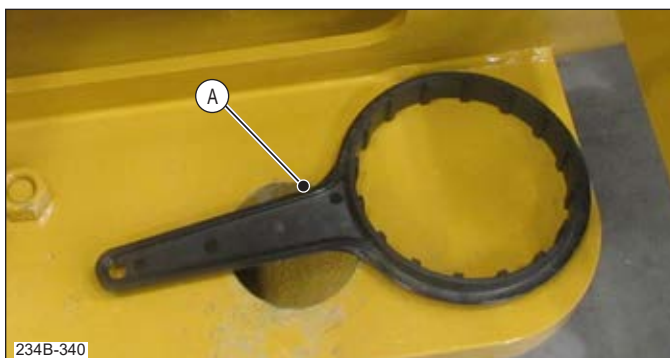

A Ferramenta De Remoção Do Filtro

4. Utilizando proteção nos olhos e no rosto (no caso de projeção de combustível), use uma chave de correia para remover o copo do separador de água do cabeçote do filtro. Uma ferramenta opcional de remoção do filtro (Código de peça Tigercat: BH859) está disponível em seu concessionário.
5. Elimine o combustível de forma adequada.

6. Remova e elimine o O-ring da parte superior do copo do separador.
7. Limpe o copo do separador.
8. Remova o cartucho do filtro da cabeça (pressão de ajuste) e descarte-o de forma adequada.
9. Coloque o novo filtro na respectiva posição, na cabeça do filtro.
10. Lubrifique o O-ring com óleo de motor limpo e instale-o na parte superior do copo do separador.
11. Instale o copo do separador (parafuso) no cabeçote do filtro, pressione manualmente e gire apenas $\frac{3}{4}$ de volta.
12. Ligue novamente o aquecedor do combustível e o sensor de "água no combustível" em seus respectivos chicotes de fio.
13. Gire a chave de ignição para a posição LIGADA para energizar a válvula solenoide de corte de abastecimento de combustível.
14. Prepare o sistema de combustível usando a bomba primária manual até que o combustível transborde do bujão de ventilação de metal.
15. Feche a tampa de purga.
16. Ligue o motor e verifique se há vazamentos. Consulte LIGANDO O MOTOR na SEÇÃO 2.

ATENÇÃO

Para reduzir o risco de incêndios acidentais, **NÃO** deixe panos embebidos em combustível ou óleo no chão.

ATENÇÃO

Drene o filtro do combustível para um recipiente e elimine todos os líquidos adequadamente.



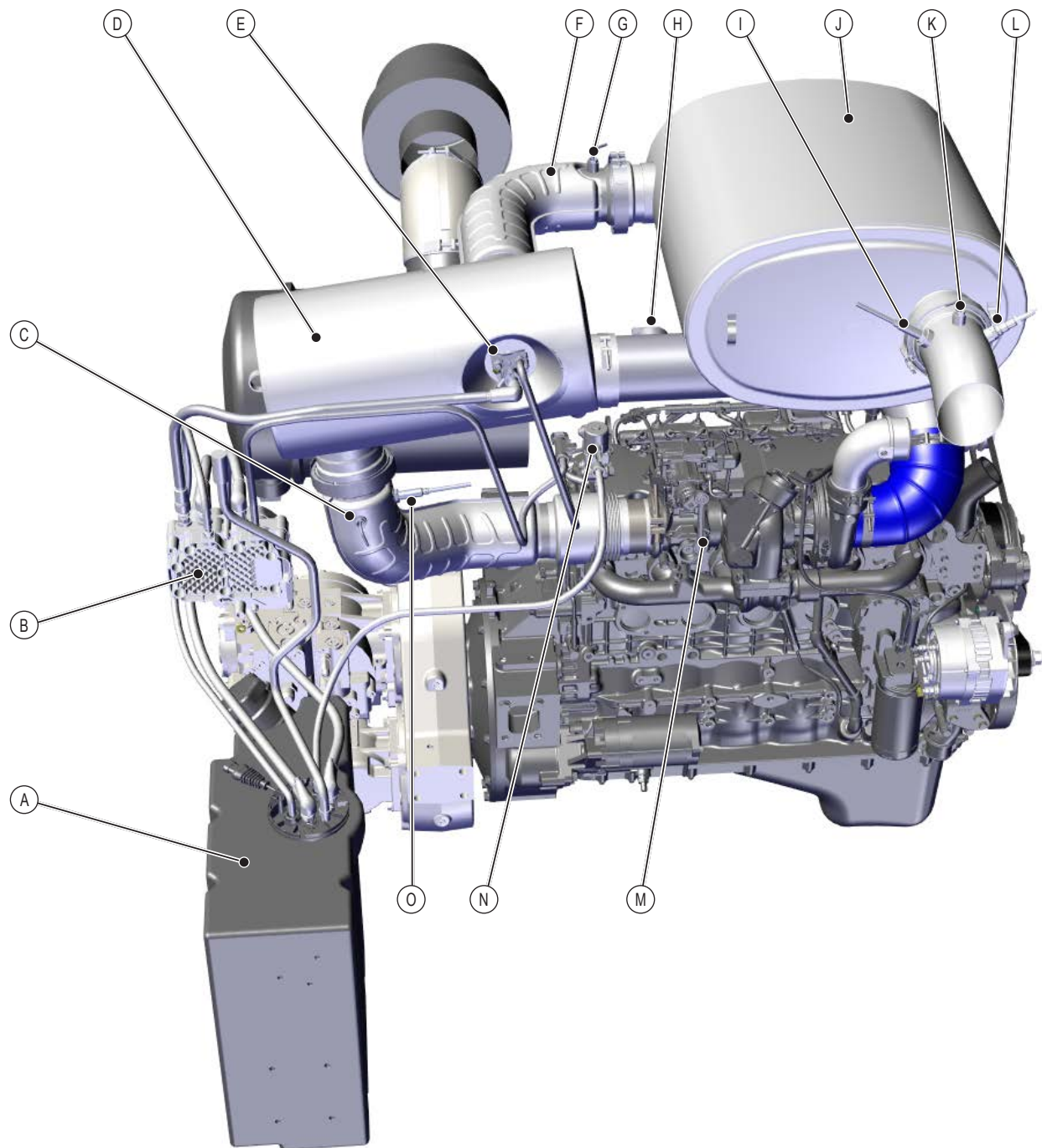

700008

Sistema De Pós Tratamento Componentes – 724G E 726G

- | | |
|--|--|
| A Reservatório De FED | I Sensor De NOx Da Saída |
| B Módulo De Alimentação De FED | J Scr Com Catalisador De Limpeza (CUC) |
| C Sensor De Temperatura De Entrada Do COD | K Sensor De Temperatura De Saída Do Conversor Catalítico |
| D Catalisador De Oxidação Diesel (COD) | L Sensor de NH ₃ |
| E Módulo De Dosagem (Injetor FED) | M Aba De Exaustão |
| F Tubo Misturador | N Válvula Do Aquecedor |
| G Sensor De Temperatura De Entrada Do Conversor Catalítico | O Sensor De NOx De Entrada |
| H Sensor De Umidade E Temperatura | Sistema De Dosagem DENOX 2.2 (Incorporado Ao Motor ECU) |

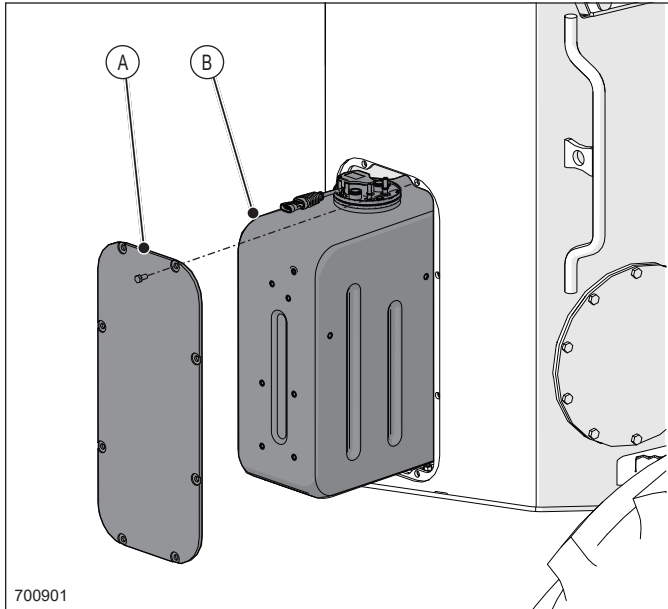

700901

Remoção Do Reservatório De FED

- A Painel De Acesso Ao Tanque De FED
- B Reservatório De FED

3. Remova o painel de acesso do tanque de FED no lado direito traseiro da máquina. Remova os parafusos de retenção do depósito de FED e a porca do suporte do tanque de FED.
4. Deslize o tanque de FED pela abertura do painel de acesso.

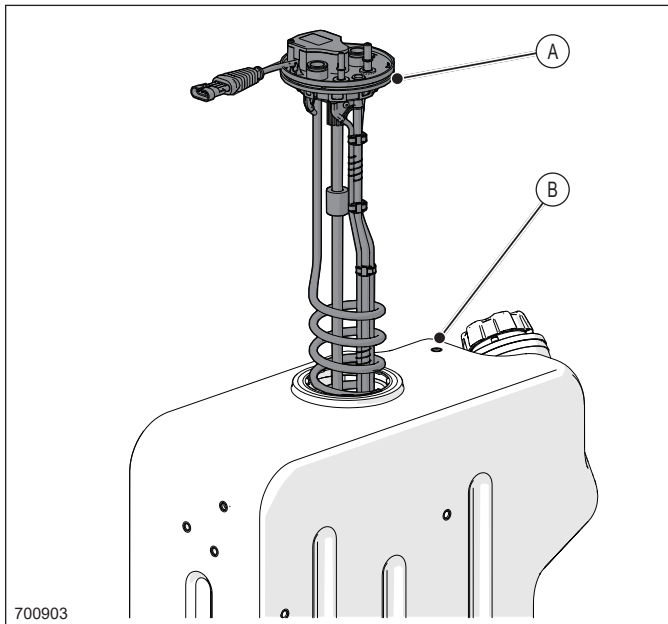

700903

Remoção Unidade De Envio Do FED

- A Unidade De Envio Do FED
- B Reservatório De FED

5. Use uma chave grande de filtro de óleo para girar a unidade de emissão de FED no sentido anti-horário em cerca de 10 graus. Levante lentamente a unidade de envio para cima e para fora do reservatório.

6. Limpe o interior do reservatório com FED limpo, água desmineralizada ou água destilada. Após a limpeza, drene completamente o reservatório.
7. Instale o bujão de drenagem do reservatório de FED.
8. Inspeccione a peneira de entrada na parte inferior da unidade de emissão.

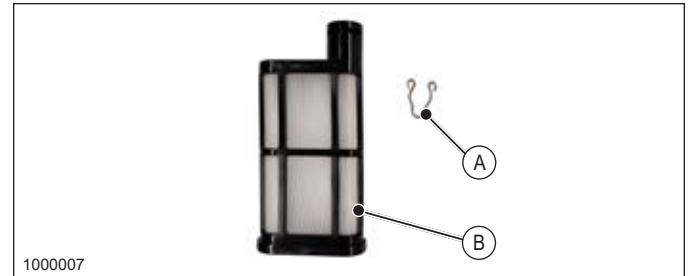

1000007

Peneira Da Entrada Da Unidade De Emissão

- A Presilha
- B Peneira Do Reservatório

9. Remova o clipe que prende a peneira de entrada e remova a peneira da unidade de envio.
10. Limpe a peneira com FED limpo e água desmineralizada ou destilada.
11. Instale a peneira de entrada na unidade de emissão.
12. Remova a peneira de enchimento do FED e limpe-a com FED limpo e água desmineralizada ou destilada. Consulte LIMPEZA DO FILTRO DO FILTRO DE FED nesta SEÇÃO.
13. Instale a unidade de envio e a peneira de abastecimento no tanque de FED.
14. Instale o tanque de FED no compartimento.
15. Reconecte as linhas de FED, as linhas de resfriamento e o conector elétrico na unidade de emissão.
16. Substitua o painel de acesso do tanque de FED

- Encha a garrafa de plástico com água destilada/desmineralizada.

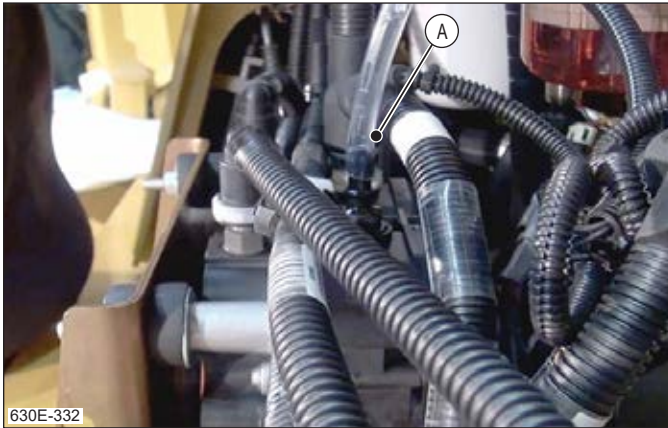

630E-332

A Porta De Entrada

- Ligue a mangueira da garrafa de água à porta de entrada do módulo de alimentação FED.

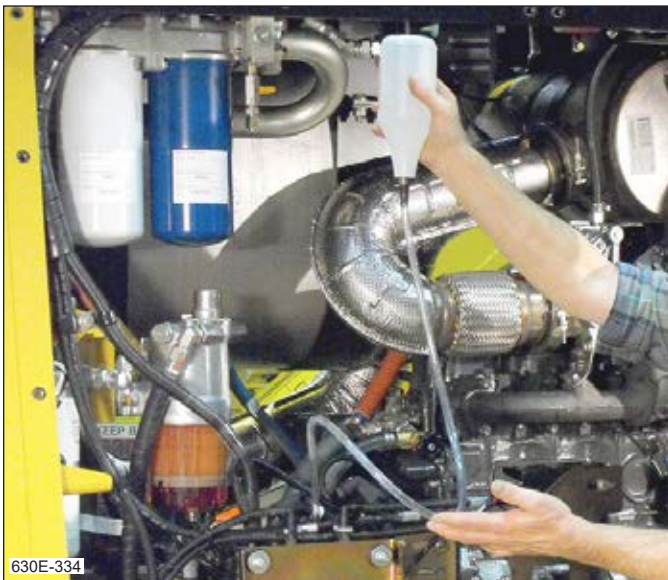

630E-334

- Levante a garrafa de água por cima do módulo de alimentação FED.
- Uma pequena quantidade de água flui através do módulo de alimentação e sai pelo fundo, onde o filtro foi retirado.
- Com ajuda de um assistente, faça um teste UDST a partir do computador. Consulte o MANUAL DA CAIXA PT para informações sobre o teste UDST.



630E-331

- A água destilada será retirada da garrafa e conduzida através do módulo de alimentação de FED. A sucção pode fazer colapsar a garrafa e o fluxo de água pelo fundo do módulo aumenta.

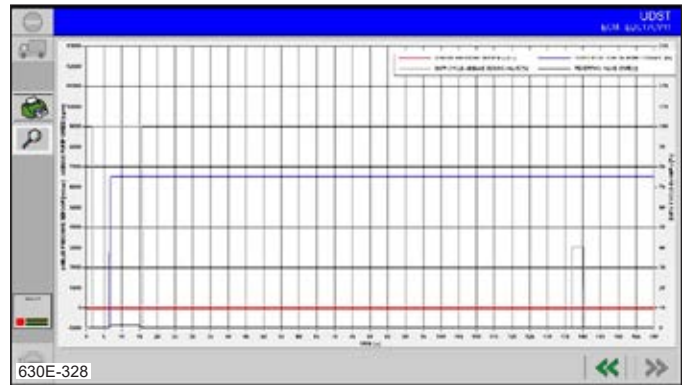

630E-328

- Os resultados do UDST mostram uma linha plana para a pressão do FED (linha vermelha), porque a bomba não consegue pressurizar sem o filtro.
- Repita o teste UDST uma segunda vez para garantir que o módulo de alimentação é lavado completamente e trabalha corretamente.
- Após realizar duas vezes o procedimento de lavagem UDST com sucesso, retire a garrafa e a mangueira.
- Instale novamente a mangueira de entrada do módulo de FED.

PURGAR O SISTEMA DE ÁGUA PRESSURIZADO

A purga deve ser realizada sempre que o fluxo de água não saia com pressão da extremidade da mangueira, com uma leitura de 4 bars (60 psi) do manômetro de pressão.

1. Abra a válvula de corte da água e escoe completamente toda a água e o ar comprimido do tanque através do bocal da mangueira.



Nunca remova o plugue de enchimento antes de despressurizar o tanque pois pode causar ferimentos. Este plugue de enchimento incorpora um orifício de ventilação para liberar a pressão de ar do tanque antes que os fios se soltem. NÃO substitua este bujão de preenchimento por qualquer substituto.

2. Desaperte lentamente a tampa do tanque duas rotações completas. Qualquer ar restante no tanque será expelido de forma audível da tampa do tanque especial. NÃO retire a tampa do tanque até que todo o ar seja expelido.
3. Feche a válvula de corte de água e adicione 2 US gal (8 L) de água limpa ao tanque.
4. Instale o bujão de abastecimento da tampa de água.

OBSERVAÇÃO: Esta é uma tampa especial projetada para resistir à pressurização do tanque de água. Não substitua.

5. Pressurize o sistema para 60 psi (4 Bar) como indicado no manômetro de pressão conectando uma mangueira de ar à válvula de carga junto do manômetro de pressão.
6. Abra a válvula de corte da água e escoe completamente toda a água do tanque através do bocal da mangueira.
7. Drene toda a água para um recipiente de anticongelante vazio ou outro recipiente adequado.

Será formada muita espuma à medida que o líquido é vertido para o recipiente. Continue até obter um fluxo potente e qualquer contaminação do tanque seja expelida do sistema.

8. Se não for obtida uma saída com pressão, repita o procedimento de purga. Se uma segunda purga não funcionar, retire os tubos e verifique se há obstruções.
9. Após a operação de purga, encha e carregue o sistema como descrito em ABASTECIMENTO E CARGA DO SISTEMA DE ÁGUA PRESSURIZADO NESTA SEÇÃO.

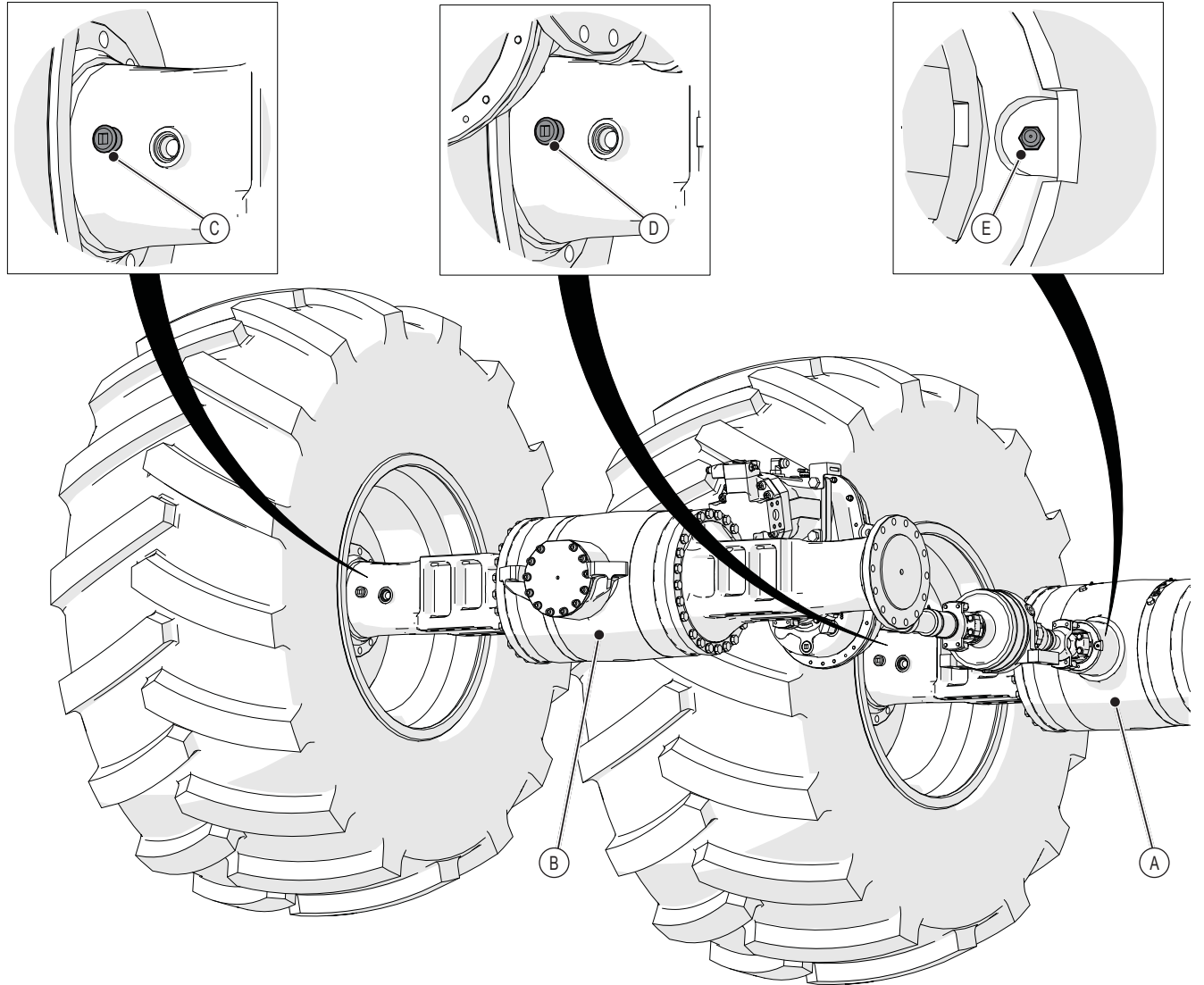

700024

Localizações De Enchimento E Drenagem Do Eixo-Vista Traseira Da Máquina

- | | |
|--|---|
| A Eixo Dianteiro | D Enchimento Do Eixo Dianteiro/Bujão De Nível-Traseiro Esquerdo |
| B Eixo Traseiro | E Vedação Do Pinhão Do Eixo Dianteiro |
| C Enchimento Do Eixo Traseiro/Bujão De Nível-Traseiro Esquerdo | |

RESISTÊNCIA A PRODUTOS QUÍMICOS

A resistência dos materiais de policarbonato a produtos químicos varia bastante. Felizmente, o policarbonato tem boa resistência a combustível diesel, graxa, óleo hidráulico, querosene e óleo de motor.

No entanto, outros produtos químicos podem enfraquecer seriamente o policarbonato.

Não permita que qualquer dos seguintes químicos entre em contato com janelas de policarbonato:

- acetona
- Refrigerante de ar condicionado
- amoníaco
- Anticongelante
- benzina
- Líquido de freios
- Tetracloroeto de carbono
- Óleos de corte
- gasolina
- Diluentes
- tolueno
- terebentina
- xileno

RESISTÊNCIA À ÁGUA

O policarbonato possui boa resistência à água até aproximadamente 65 °C (150 °F). Com temperaturas superiores, o efeito da água está relacionado com o fator tempo-temperatura. Isto significa que quanto mais alta for a temperatura da água, mais reduzido o tempo antes que o policarbonato seja afetado.

A exposição do policarbonato a limpezas a vapor repetidas ou à lavagem de pressão a alta temperatura pode causar riscos, que levam a que a superfície fique turva. Estas fissuras podem resultar em perda de resistência física e podem anteceder uma fratura.

INSTRUÇÕES DE LIMPEZA

As superfícies de visualização das janelas de policarbonato da cabine são tratadas com um revestimento rígido especial para aumento da resistência a abrasão e à radiação ultravioleta (UV).

As seguintes instruções são fornecidas para prolongar a durabilidade deste revestimento rígido protetor.

1. Enxágue minuciosamente a janela com água morna
2. Com um pano macio, esponja de celulose ou camurça, lave cuidadosamente a janela com uma solução de sabão ou detergente suave em água morna. Não esfregue ou use escovas ou rodos.

As marcas recomendadas de sabão e detergente para limpeza de policarbonato são:

- Fantastik
- Formula 409
- Hexcel F.O. 554
- Joy
- Lysol
- Mr. Limpar
- Neleco-Placer
- Pine-Sol
- Top Job

3. Passe minuciosamente a janela por água morna.
4. Seque a janela com um pano macio úmido, esponja de celulose ou camurça para prevenir a formação de manchas.
5. Para remover graxa ou óleo, esfregue levemente com nafta VM&P ou isopropanol, seguido do mesmo procedimento de enxágue, lavagem, enxágue e secagem descrito nos passos 1 a 4.

Consulte RESISTÊNCIA A PRODUTOS QUÍMICOS nesta seção para uma lista de produtos químicos que não devem entrar em contato com janelas de policarbonato.

CLICK HERE TO **DOWNLOAD** THE COMPLETE MANUAL

- Thank you very much for reading the preview of the manual.
- You can download the complete manual from: www.heydownloads.com by clicking the link below



- Please note: If there is no response to CLICKING the link, please download this PDF first and then click on it.

CLICK HERE TO **DOWNLOAD** THE COMPLETE MANUAL