

Комбайн Fendt 8300-8350серии

Руководство по ремонту



CLICK HERE TO **DOWNLOAD** THE COMPLETE MANUAL

- Thank you very much for reading the preview of the manual.
- You can download the complete manual from: www.heydownloads.com by clicking the link below



- Please note: If there is no response to CLICKING the link, please download this PDF first and then click on it.

CLICK HERE TO **DOWNLOAD** THE COMPLETE MANUAL

11.4.1	Промежуточный привод, элеваторы - элеватор недомолота	258
11.4.2	Промежуточный привод, элеваторы - элеватор загрузки бункера	258
11.4.3	Промежуточный привод, элеваторы - шнек загрузки бункера	258
11.4.4	Элеватор недомолота - молотилка недомолота	259
11.4.5	Привод мотовила	259
11.4.6	Верхний вал цепи элеватора - электрическое реверсирование	260
11.5	Замена ремней с левой стороны	261
11.5.1	Промежуточный вал - привод соломотряса	261
11.5.2	Промежуточный вал - задний битер	261
11.5.3	Промежуточный вал - промежуточный привод, соломорезка	262
11.5.4	Промежуточный привод - соломорезка	262
11.5.5	Двигатель - промежуточный вал	263
11.5.6	Задний битер - промежуточный вал, привод грохота	264
11.5.7	Промежуточный вал, привод грохота - эксцентриковый вал	265
11.5.8	Промежуточный вал, привод грохота - кривошип соломотряса	265
11.5.9	Задний битер - верхний вал цепи элеватора	266
11.5.10	Двигатель - вал разгрузочного шнека	266
11.5.11	Двигатель - гидростатический насос	267
11.5.12	Промежуточный вал жатки - привод ножа	268
11.5.13	Промежуточный вал - гидравлический насос, разбрасыватель соломенной сечки	268
11.6	Замена цепей с левой стороны	269
11.6.1	Промежуточный вал жатки - шнек жатки	269
11.6.2	Верхний вал цепи элеватора - промежуточный вал элеватора	269
11.6.3	Шнек жатки - ролики ремня (жатки с принудительной подачей)	270
11.6.4	Привод соломотряса	270
11.6.5	Гидравлический двигатель, реверсирование - промежуточный вал элеватора	271
12:	Ходовая часть	273
12.1	Кронштейн конечного привода автоматического уровня - 4 скорости	275
12.1.1	Снятие	275
12.1.2	Установка	276
12.1.3	Замена втулки	278
12.1.4	Замена гидравлического цилиндра	279
12.1.5	Ремонт гидравлического цилиндра	280
12.2	Конечный привод - 3 скорости	281
12.2.1	Снятие	281
12.2.2	Установка	281
12.2.3	Ремонт конечного привода	283
12.3	Коробка передач - 4 скорости	287
12.3.1	Снятие	287
12.3.2	Установка	288
12.3.3	Настройка цилиндров переключения передач и датчика	289
12.3.4	Настройка цилиндров переключения передач и датчика	290
12.3.5	Замена насоса подачи смазки	296
12.3.6	Замена вилок переключения передач	297
12.3.7	Ремонт дифференциала	298
12.3.8	Ремонт коробки передач	302
12.4	Кронштейн конечного привода автоматического уровня - 3 скорости	305
12.5	Конечный привод - 3 скорости	306
12.6	Коробка передач - 3 скорости	307
12.6.1	Снятие стеблеподъемника	307
12.6.2	Установка	307
12.6.3	Замена и регулировка тросов переключения передач	308
12.6.4	Замена вилок переключения передач	309
12.6.5	Ремонт дифференциала	309
12.6.6	Ремонт коробки передач	309
12.7	Гидростатический двигатель	310
12.7.1	Снятие стеблеподъемника	310
12.7.2	Установка	310
12.8	Тормозная система, машины с четырьмя передачами	311

0. Введение - Технические характеристики

<i>Двигатель</i>	Компонент		8300	8350	8350
Обороты	об/мин		2000-2200	2000-2200	2080
Объем	литры		8.4	8.4	8.4
Количество цилиндров			6	6	6
Полная мощность* (с форсированным наддувом**)	л.с.		325	350	348 (378)/ 382 (413)
Полная мощность* (с форсированным наддувом**)	кВт		200	257	256 (278)/ 281 (304)
Заслонки в бункере соломы для очистки клавишного соломотряса	литры		27	27	27
Вращающееся решето	ед.		1	1	1
Воздухоочиститель, работающий от выхлопных газов на воздухозаборнике			да	да	да
Топливный бак, объем	литры		750	750	750
Охлаждающая жидкость	литры		60	60	60
* Полная мощность в соответствии с ISO 14396					
** Форсированный наддув обеспечивает дополнительную мощность во время разгрузки. Когда от системы разгрузки поступает сигнал, выходная мощность двигателя увеличивается на 30 л.с./ 22 кВт.					

<i>Масло для коробки передач</i>	Компонент		8300	8350
Заправочная емкость коробки передач	литры		9.5	9.5
Корпус муфты гидромотора	литры		1.5	1.5
Заправочная емкость конечных приводов	литры		6.0	6.0

<i>Трансмиссия</i>	Компонент		8300	8350
Гидростатическая трансмиссия			да	да
4-х скоростная электрич. передача			да	да

0. Введение - Технические характеристики

Прочтите информацию на этикетках растворителей, чтобы убедиться в их пригодности для очистки деталей и безопасности для использующего их человека.

При наличии повреждений выполните замену уплотнительных колец, сальников или прокладочных колец. Никогда не применяйте одновременно новые и старые уплотнительные кольца независимо от их состояния. Перед установкой смажьте новые сальники и уплотнительные кольца гидравлическим маслом.

При замене деталей используйте инструмент, соответствующий выполняемой работе.

Шланги и трубопроводы

Замените шланги и трубопроводы с поврежденными концами.

При установке новых шлангов сначала наживите оба конца шланга, убедитесь в правильности его установки, а затем затяните соединения. Хомуты должны быть надежно затянуты без передавливания шлангов, трения или контакта с другими деталями.

Перед снятием шлангов и трубопроводов убедитесь, что вы сможете определить назначение шланга при обратной установке.

Убедитесь, что после закрепления шланги не имеют перегибов и перекручивания.

Подшипники

Подшипники, которые имеют хорошее состояние для дальнейшего использования, необходимо промыть в соответствующем растворителе и хранить в чистом масле до использования.

ЗАПРЕЩАЕТСЯ проворачивать подшипники при помощи сжатого воздуха. Шарик или ролик под воздействием центробежной силы может вылететь из подшипника и нанести травму.

Установку подшипников можно подразделить на два способа: запрессовка на вращающиеся детали, такие как валы и зубчатые колеса, и запрессовка в неподвижные детали, например, в корпус коробки передач. По возможности всегда устанавливайте подшипник сначала на вращающуюся деталь.

Для снятия и/или установки подшипников, втулок, гильз цилиндров и т.п. всегда используйте пресс или съемник. Используйте молоток, выколотку или зубило только при крайней необходимости, при этом надевайте защитные очки.

Регулировочные кольца

После снятия регулировочных колец свяжите их вместе и пометьте их в соответствии с местом установки. Кольца должны быть чистыми и неповрежденными.

Кабели и провода

При снятии или отсоединении группы проводов или кабелей необходимо пометить каждый провод и кабель для обеспечения последующей правильной установки.

Правильно выполняйте обрезку кабелепроводов и изоляционных труб для предотвращения

перетирания, повреждения проводов и возникновения пожара.

0. Введение - Технические характеристики

0.7 Таблицы перевода единиц измерений

0.7.1 Стандартные единицы измерения

Единицы измерения (СИ)

Сила, Н (ньютоны)	Преобразование:	1 Н 1 кг	= 0,1019 кг = 9,81 Н	
Мощность, кВт (киловатты)	Преобразование:	1 кВт 1 кВт 1 л.с. (Великобритания, США) 1 л.с. 1 л.с. 1 л.с.	= 1,36 л.с. = 1,34 л.с. = 0,736 кВт = 0,986 л.с. = 0,746 кВт = 1,014 л.с.	Другие единицы: л.с. (лошадиная сила)
Момент, Нм (ньютон-метр)	Преобразование:	1 Нм 1 кг*м 1 кг*м	= 0,1019 кг*м = 9,81 Нм = 10 Нм*	
Удельный расход топлива, г/кВт-ч (грамм на киловатт-час)	Преобразование:	1 г/кВт-ч 1 г/л.с.-ч	= 0,736 г/л.с.-ч = 1.36 г/кВт-ч	Другие единицы: г/л.с. - ч (грамм на лошадиную силу-час)
Давление, кПа (килопаскаль)	Преобразование:	1 кг/см 1 кг/см 1 кг/см 1 кг/см 1 бар 1 бар 1 бар 1 фунт/кв.дюйм 1 фунт/кв.дюйм 1 фунт/кв.дюйм 1 кПа 1 кПа 1 кПа	= 1 атм. = 98,1 кПа = 0,981 бар = 1 бар* = 14,22 фунта/кв.дюйм = 100 кПа = 1.02 кг/см = 14,51 фунта/кв.дюйм = 6,9 кПа = 0,069 бар = 0,0703 кг/см = 0,145 фунта/кв.дюйм = 0,0102 кг/см = 0,01 бар	Другие единицы: кг/см (килограмм на квадратный сантиметр) атм. (техническая атмосфера) фунт/кв. дюйм (фунтов на квадратный дюйм)

* Для упрощения расчетов преобразование Нм и бар выполняется по соотношениям 10:1 и 1:1.

1.2 Привод ножа - вибрационная коробка

1.2.1 Снятие

1. Снимите боковую панель.
2. Снимите защитный кожух.
3. Снимите нож.
4. Ослабьте крепления поворотного рычага и снимите его с вала. (Поворотный рычаг нельзя снять без ослабления креплений вибрационной коробки.)
5. Снимите вибрационную коробку.



Рисунок 3

01658

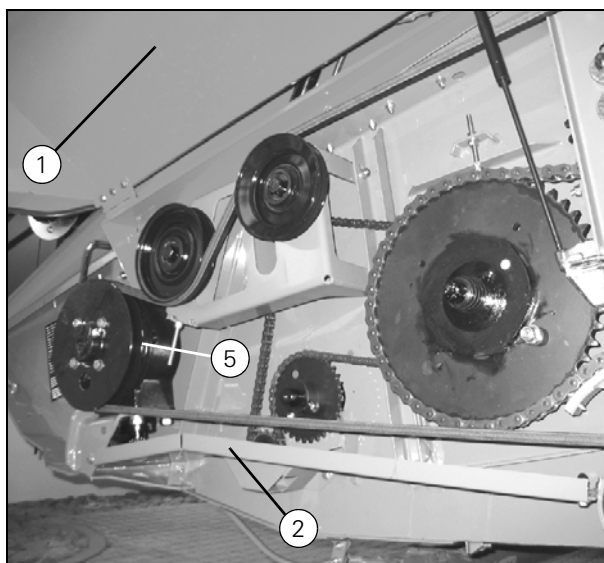

Рисунок 4

01687

1.3.4 Замена вала с левой стороны

1. Снимите торцевую крышку как описано в разделе 1.3.1 на стр. 45.
2. Снимите болты.
3. Снимите болты внутреннего кронштейна через треугольное отверстие (G). Используйте накидной ключ с длинной рукояткой. При наличии повреждений шнека жатки снимите смотровые лючки (3) и (A), (Рис. 25).
4. Снимите вал через отверстия треугольной формы.

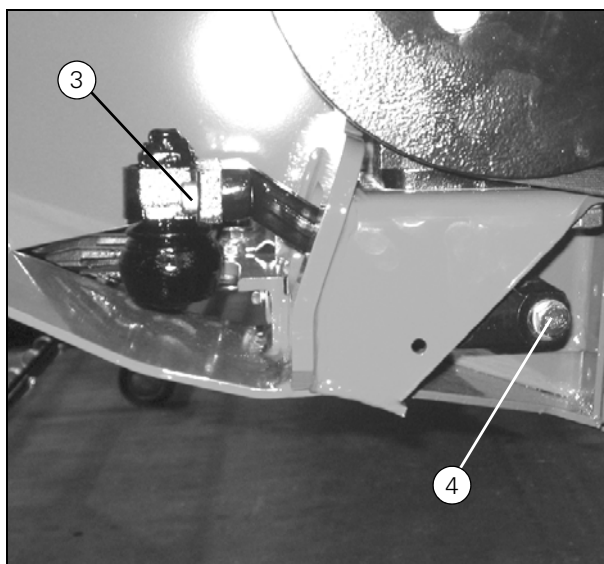
1.3.5 Замена коленчатого вала

1. Снимите смотровой лючок (3) (Рис. 25).
2. Ослабьте болты.
3. Ударьте по кривошипу в направлении стрелки, чтобы снять его с коленчатого вала (A) (при сборке не забудьте установить шплинты (B)).
4. Снимите болты.
5. Снимите кронштейн подшипника через треугольное отверстие и вытолкните вал через смотровое отверстие.
6. Снимите фланцевые подшипники как описано в разделе 18.4 на стр. 593.



Рисунок 27

01470

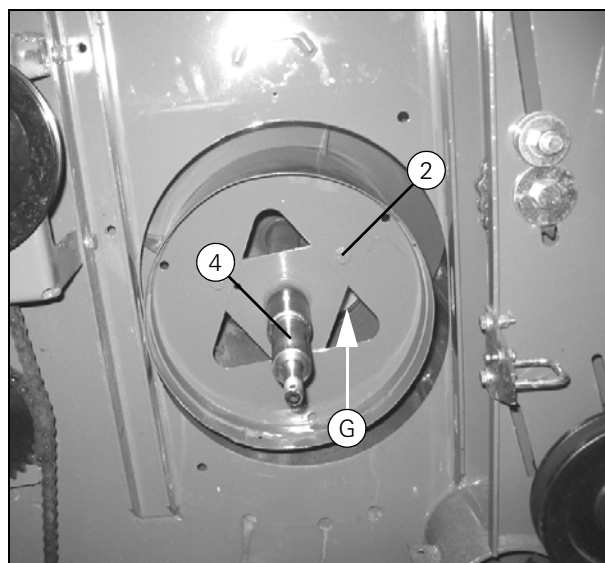

Рисунок 28

01486

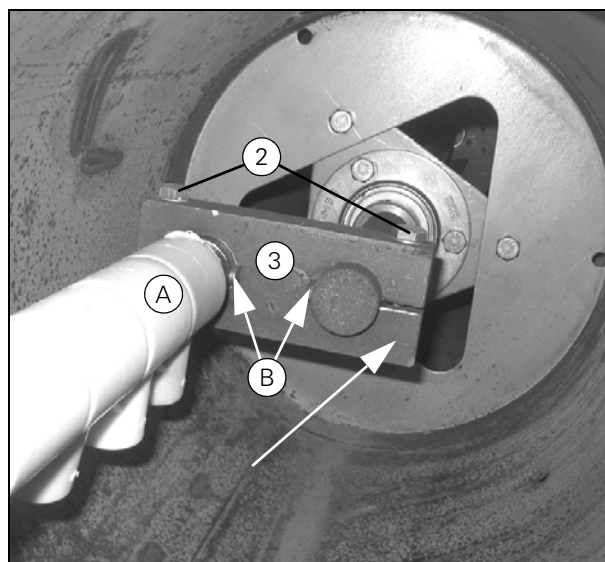

Рисунок 29

01487

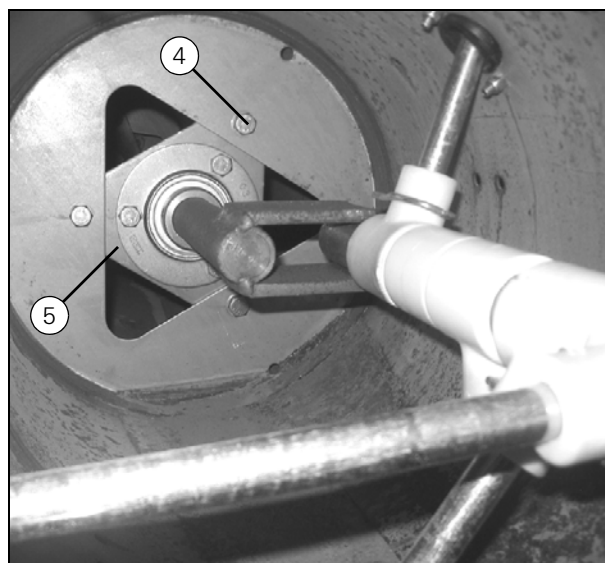

Рисунок 54

01507

1.6.1 Снятие

1. Снимите кожури
2. Снимите ремень как описано в разделе 11.5.12 на стр. 268.
3. Снимите шкив ременной передачи. Ослабьте стопорные болты и снимите шкив с вала.
4. Снимите цепь как описано в разделе 11.6.1 на стр. 269.
5. Отсоедините кронштейн подшипника (только для жаток с цепью 1")
6. Снимите фланцевый подшипник как описано в разделе 18.4 на стр. 593.
7. Снимите кронштейн подшипника и достаньте вал в сборе со звездочкой и подшипником.
8. Снимите фланцевый подшипник как описано в разделе 18.4 на стр. 593.
9. Снимите звездочку.

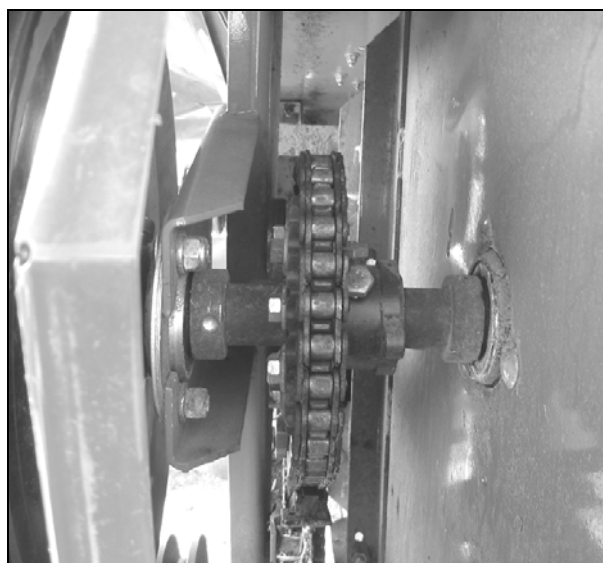

Рисунок 55

01509

Жатка с цепью 1"

Выбейте клиновую шпонку и снимите звездочку с вала.

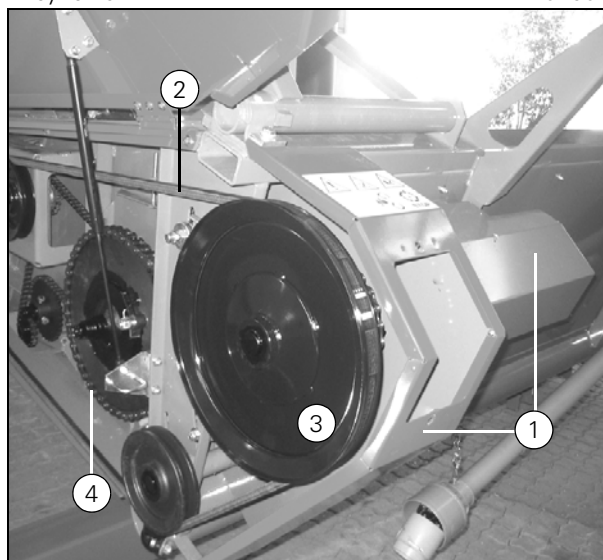
Жатка с цепью 3/4"

Ослабьте стопорные болты и снимите звездочку с вала.

Примечание: Вал можно снять без отсоединения кронштейнов (5) и (7), однако снятие подшипников и звездочки удобнее выполнять, зажав вал в тисках.

На (Рис. 56) изображена жатка с принудительной подачей и цепью 1".

На (Рис. 57) изображена жатка с принудительной подачей и цепью 3/4", а также жатка со свободной подачей.



Рисунок 56

01515

1. Жатка

- Отрегулируйте высоту путем установки прокладок под кронштейн так, чтобы отклонение составляло ± 1 мм (X).
- Отрегулируйте длину путем перемещения корпуса подшипника по пазам так, чтобы отклонение составляло ± 1 мм (Y).
- Закрепите подшипниковые кронштейны. При помощи стержня диаметром 8 мм проверьте, что отверстие для направляющего штифта в днище жатки совпадает с отверстием (G) в кронштейне. Если отверстия совпадают, забейте направляющий штифт.
- Если отверстия не совпадают, необходимо снять кронштейн и заварить отверстие в днище жатки. Зашлифуйте контактирующие поверхности.
- Снова установите кронштейн и отрегулируйте его положение. Просверлите отверстие 8 мм под направляющий штифт в днище жатки через отверстие (G) кронштейна.
- Отрегулируйте скребки (D) так, чтобы расстояние (D) от ролика составляло $0,4 \pm 0,2$ мм (Рис. 83).
- Снимите секции и установите ремни, как описано в разделе 1.7.2 на стр. 62.

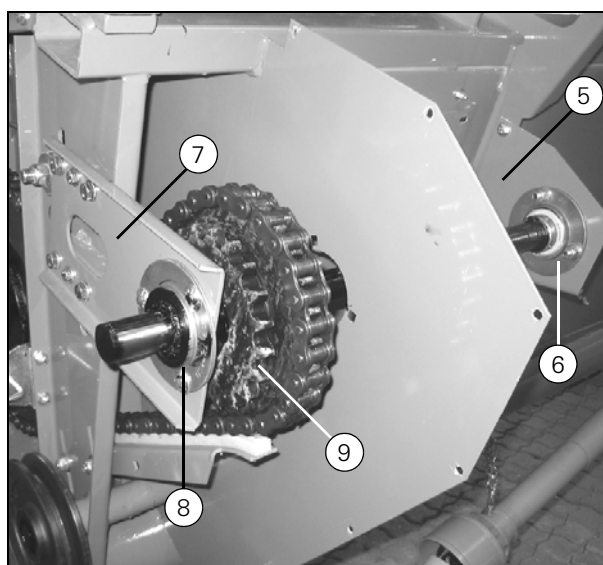

Рисунок 81

01720

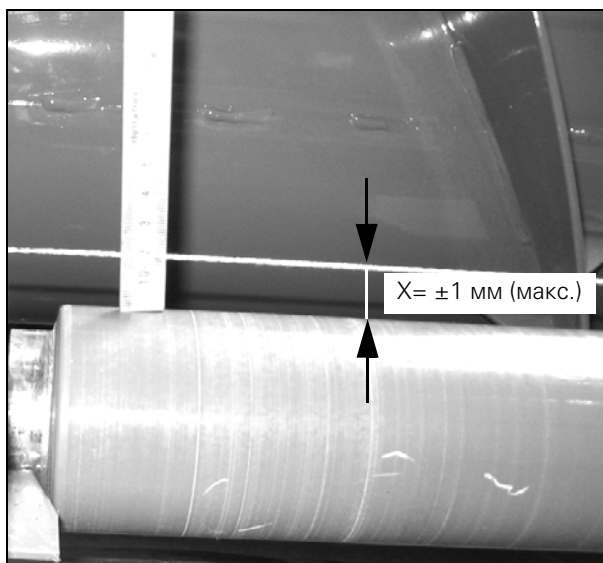

Рисунок 82

01719

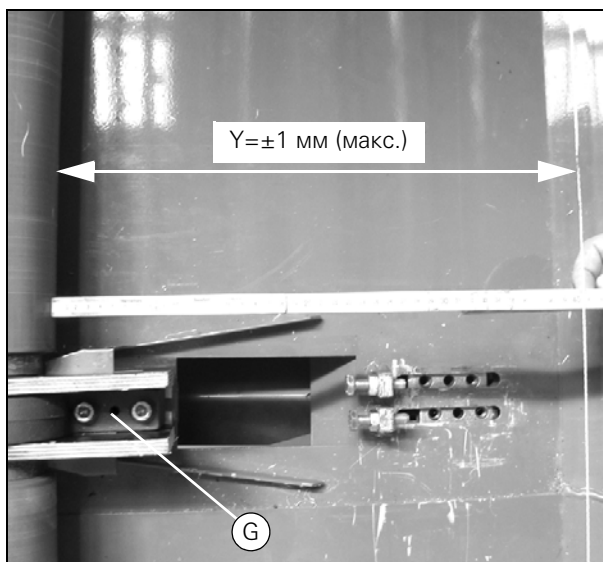

Рисунок 83

01715

2.1.5 Замена пластин мотовила

1. Снимите мотовило, как описано в разделе 2.1.1 на стр. 73.
2. Снимите грабельные брусья мотовила, как описано в разделе 2.1.3 на стр. 75.
3. Снимите зажимы.
4. Снимите подшипники и эксцентрик, как описано в разделе 2.1.4 на стр. 76.
5. Снимите пластины с оси мотовила.

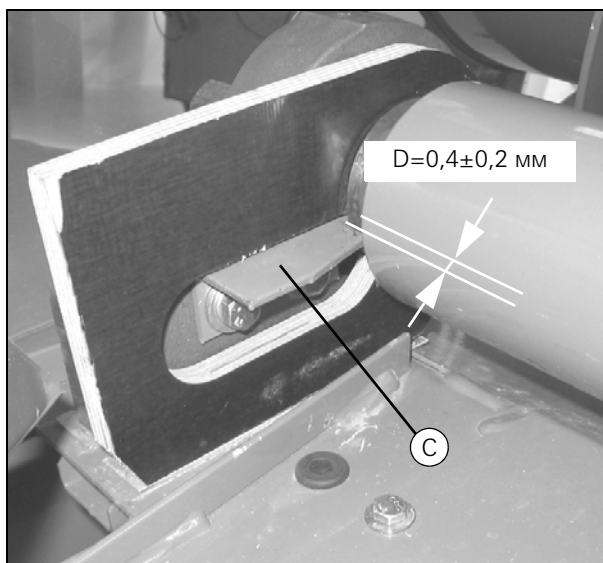
2.1.6 Замена оси мотовила и подшипников

1. Снимите мотовило, как описано в разделе 2.1.1 на стр. 73.
2. Снимите подшипники и эксцентрик, как описано в разделе 2.1.4 на стр. 76.
3. Снимите зажимы.
4. Вытащите ось мотовила (А) из пластин.



Рисунок 11

20590

3. Главный приемный элеватор

3.1 Общая информация

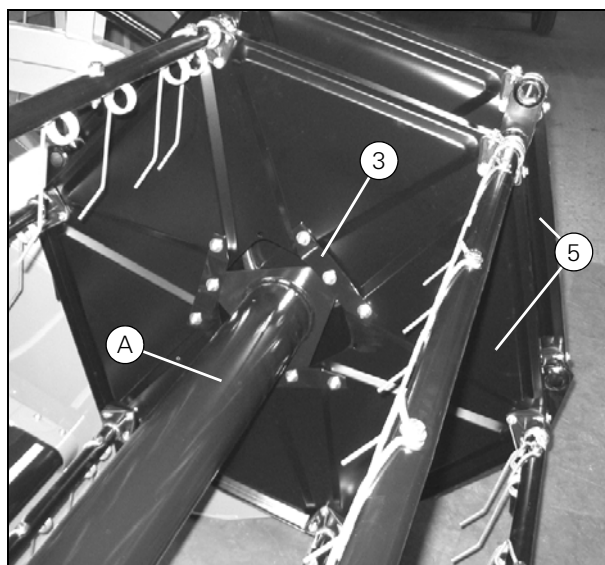
Снимите жатку в соответствии с инструкциями руководства оператора.

Для облегчения работы рекомендуется снять ведущие колеса и обеспечить надежную устойчивость машины.

Описание и иллюстрации, относящиеся к главному приемному элеватору машин с 8-клавишным соломотрясом, могут использоваться и для работы с машинами, имеющими 5 клавишный соломотряс.

Специальные инструкции для 5-клавишных соломотрясов указаны отдельно под описанием каждой операции.

3. Главный приемный элеватор

3.4.3 Замена подшипников

1. Снимите муфту жатки как описано в разделе 3.7.1 на стр. 105.
2. Снимите втулку как описано в разделе 3.4.1 на стр. 96.
3. Ослабьте крепление корпуса подшипника, снимите корпус и подшипник с вала.
4. Снимите стопорное кольцо с правого корпуса подшипника (на левой стороне стопорное кольцо не установлено).
5. Снимите шариковый подшипник при помощи съемника.
6. Запрессуйте новый подшипник в корпус.
7. Смажьте новые войлочные кольца маслом и установите их в канавки корпуса подшипника.

ВАЖНОЕ ЗАМЕЧАНИЕ: Установите стопорное кольцо в корпус с правой стороны, не устанавливайте кольцо с левой стороны. При установке подшипникового корпуса убедитесь, что центральное отверстие на латунном подшипнике (А) (Рис. 19) направлено вперед.



Рисунок 21

30137_30138

3. Главный приемный элеватор

3.8.2 Установка

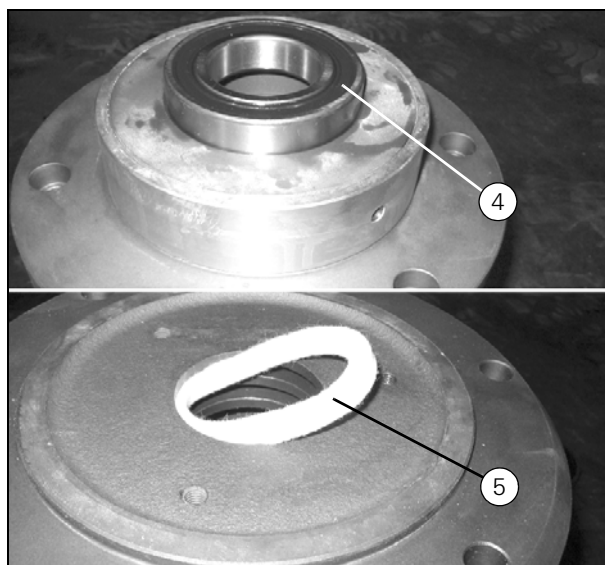
При установке выполните пункты 1 - 6 в обратном порядке. Обратите внимание на следующее:

- При установке направляющей (4) (Рис. 40) используйте регулировочные прокладки. Соединительное устройство должно свободно вращаться, но без излишнего люфта.



Рисунок 42

30099

3.8.3 Замена цилиндра/соединительной тяги

1. Отсоедините гидравлические шланги.

ВАЖНОЕ ЗАМЕЧАНИЕ: Закройте пробками шланги и резьбовые соединения для предотвращения утечек масла. Пометьте расположение шлангов. Машина будет функционировать некорректно при неправильной установке шлангов.

2. Снимите шток поршня.
3. Снимите фиксирующие детали и вытащите штифт.
4. После замены цилиндра выполните прокачку цилиндра. Цилиндр оснащен встроенными клапанами, с помощью которых выполняется прокачка цилиндра: Запустите двигатель машины, поверните соединительное устройство до упора в одну сторону и удерживайте переключатель в течение 10 с. Затем поверните соединительное устройство до упора в другую сторону и снова удерживайте переключатель в течение 10 с. Повторите эту процедуру 3-4 раз.
5. Выполните калибровку в FIELDSTAR как описано в разделе 1.1 на стр. 35.

Примечание: Стандартные машины оснащены соединительной тягой вместо гидравлического цилиндра. Замена выполняется в соответствии с инструкциями, приведенными выше. После замены отрегулируйте жатку в горизонтальное положение, как описано в разделе 1.1 на стр. 35.



Рисунок 43

30095_2_30109

4. Молотильный агрегат

4.3 Подбарабанье

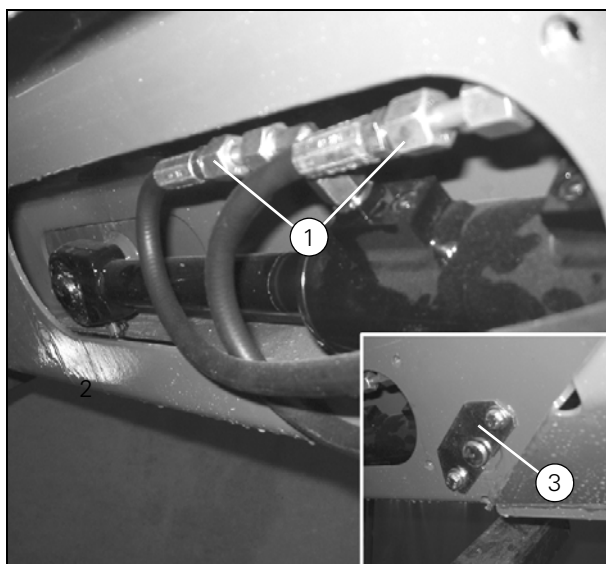
ВАЖНОЕ ЗАМЕЧАНИЕ: Для защиты подъемников главной скатной доски и облегчения снятия подбарабанья после ослабления креплений необходимо положить два деревянных бруска 75 x 75 мм, как показано на (Рис. 6).

4.3.1 Снятие

1. Снимите переднюю и заднюю соединительные тяги на обеих сторонах подбарабанья.
2. Снимите смотровые лючки на правой и левой стороне.
3. Отвинтите крепления концов валов.
4. Снимите пыльники с внутренней поверхности (D) (Рис. 8).
5. Обоприте подбарабанье на деревянные бруски и снимите его, сдвинув вперед и вверх.

Примечание: В машинах, которые не оснащены барабанным сепаратором, необходимо демонтировать надставку подбарабанья, как описано в разделе 4.3.6 на стр. 119, для того, чтобы снять подбарабанье.

ВАЖНОЕ ЗАМЕЧАНИЕ: Избегайте повреждений боковых уплотнений (A) на главной скатной доске (Рис. 8).

4.3.2 Монтаж

При установке выполните пункты 1 - 5 в обратном порядке. Обратите внимание на следующее:

- После установки подбарабанья аккуратно вставьте пыльники (D) (Рис. 8) между подбарабаньем и боковой панелью машины.

ВАЖНОЕ ЗАМЕЧАНИЕ: Плоская сторона пыльника должна быть обращена к боковой панели, а изогнутая пружина должна быть направлена к подбарабанью.



Рисунок 6

40015



Рисунок 7

40011

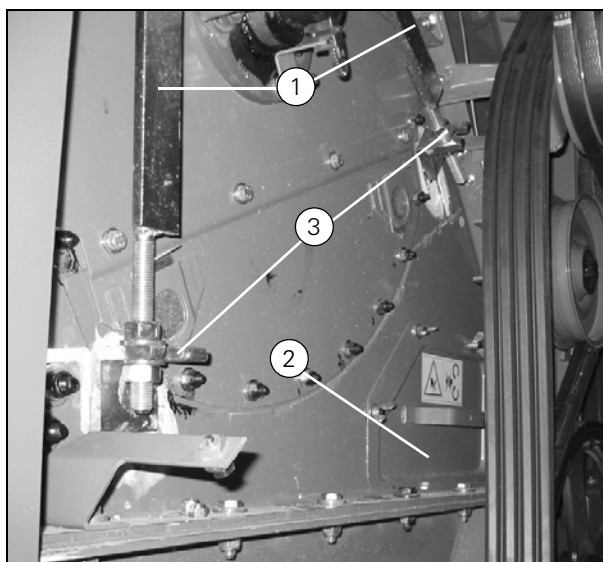

Рисунок 8

40014

4. Молотильный агрегат

- Оба полушкива вариатора имеют метки на фланцах. При установке штифтов (M) обе метки (X) должны располагаться на одной линии. Конический торец штифта должен быть направлен вниз.
- Установите торцовую крышку и отцентрируйте ее по отношению к шейке вариатора при помощи калибра-пробки (N), диаметр которой совпадает с диаметром вала заднего битера. В первую очередь затяните два болта на шейке вариатора (P). Затем затяните два болта на неподвжном полушкиве (Q). Убедитесь, что подвижный полушків свободно перемещается и затяните оставшиеся болты. Затяните все болты в перекрестном порядке моментом 70Нм и еще раз проверьте перемещение подвижного полушкива.

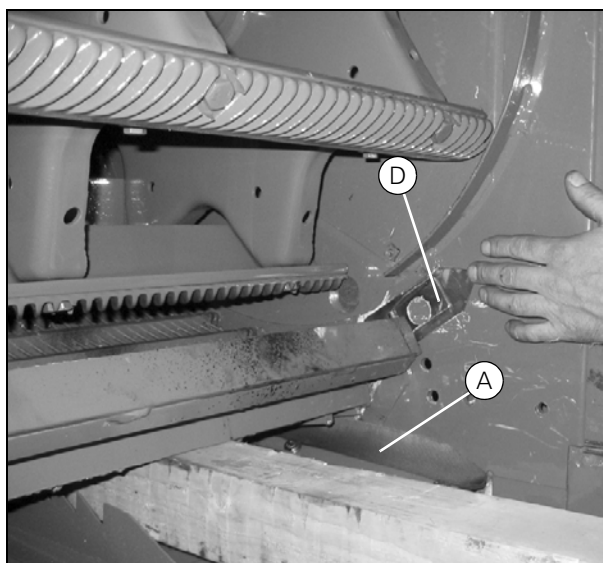

Рисунок 33

40248_40244

4. Молотильный агрегат

4.7.3 Замена подшипников

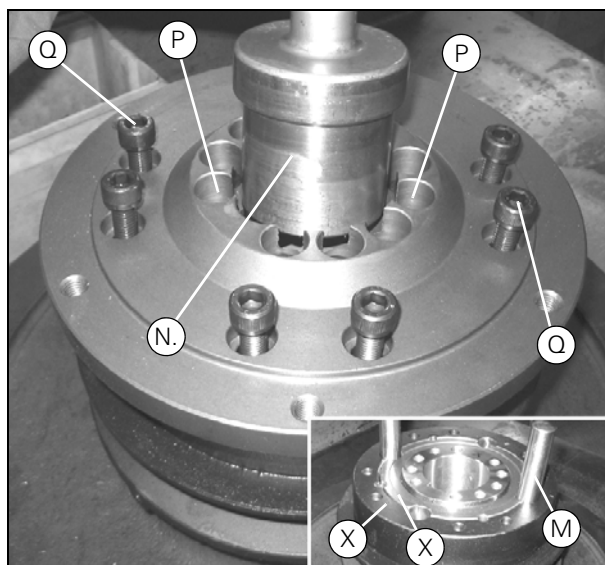
1. Выполнив снятие подшипника и его корпуса, замените подшипник, как описано в разделе 18.4 на стр. 593.

Для получения доступа к подшипниковому корпусу необходимо снять следующие детали:

Правая сторона:

2. Отсоедините штуцер для подачи гидравлического масла.
3. Отсоедините гидравлический вариатор барабана, как описано в разделе 4.5.1 на стр. 125.

Левая сторона:

4. Снимите наружный подшипник и коммутатор.
5. Снимите внутренний подшипник и электромагнитную муфту жатки, как описано в разделе 4.5.7 на стр. 130.



Рисунок 57

40208

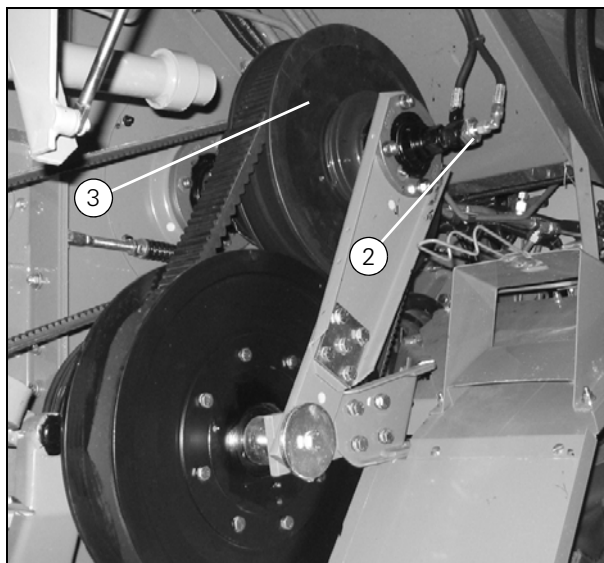

Рисунок 58

40250

5. Клавишный соломотряс

5.1 Общая информация

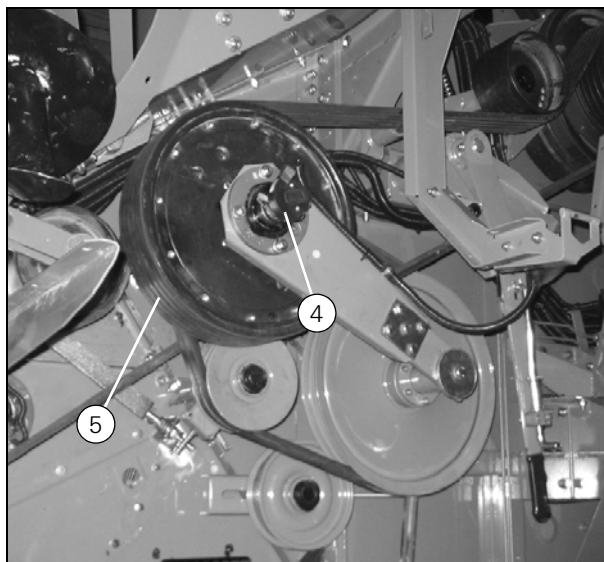
Для выполнения описанных ниже работ необходимо снять удлинитель сита, верхнее и нижнее сито согласно инструкциям руководства оператора. Теперь доступ через заднюю часть машины свободен.

Описание и иллюстрации, относящиеся к машинам с 8-клавишным соломотрясом, могут использоваться и для работы с машинами, имеющими 5 клавишный соломотряс. Специальные инструкции для 5-клавишных соломотрясов указаны отдельно под описанием каждой операции.

6. Грохот - Вейлка

ВАЖНОЕ ЗАМЕЧАНИЕ: Перед снятием необходимо пометить места установки лопастей вентилятора, спицевых дисков и ступиц. Это необходимо для их установки в первоначальное положение и сохранения балансировки.

5. Снимите лопасти вентилятора.
6. Отсоедините спицевые диски от ступиц.
7. Снимите центральный опорный кронштейн.
8. Снимите внешний подшипниковый фланец на обеих сторонах (А) + (В) (Рис. 3).
9. Выдвиньте вал со спицевыми дисками через боковую панель корпуса вейлки.



Рисунок 4

60143_60184

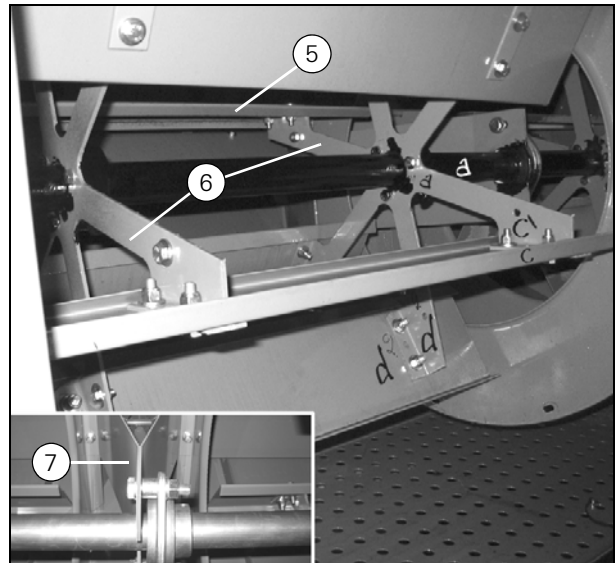

Рисунок 5

60150

6.2.2 Установка

При установке выполните пункты 1 - 9 в обратном порядке. Обратите внимание на следующее:

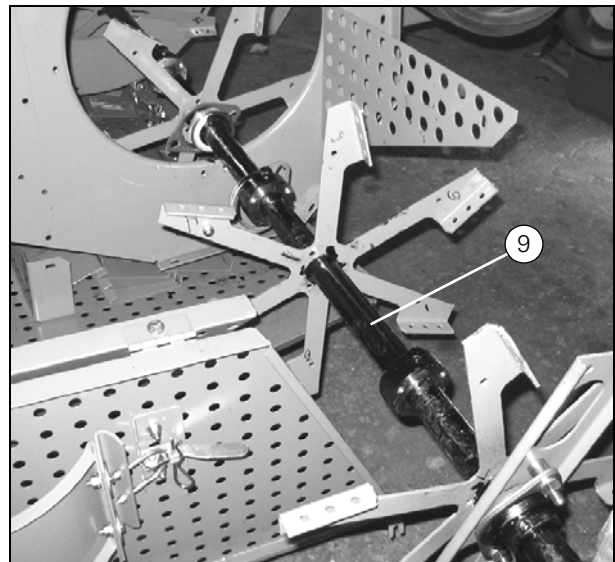
- Отрегулируйте зазор (С) между лопастями вентилятора и задним краем корпуса вейлки до значения $8 + 2/-0$ мм. Разность значений на левой и правой стороне не должна превышать 2 мм. Регулировка производится перемещением фланцевых подшипников (А) + (В) (Рис. 3) (нижние отверстия крепления подшипников выполнены в виде пазов). Убедитесь, что расстояние (D) составляет мин. 8 мм.

ВАЖНОЕ ЗАМЕЧАНИЕ: При установке новых деталей балансировка вентилятора выполняется следующим образом: Установите все детали на вал и выполните балансировку узла. Отметьте расположение деталей, как описано выше, и разберите узел для установки на машину.



Рисунок 6

61201

6. Грохот - Веялка

6.5 Верхний грохот

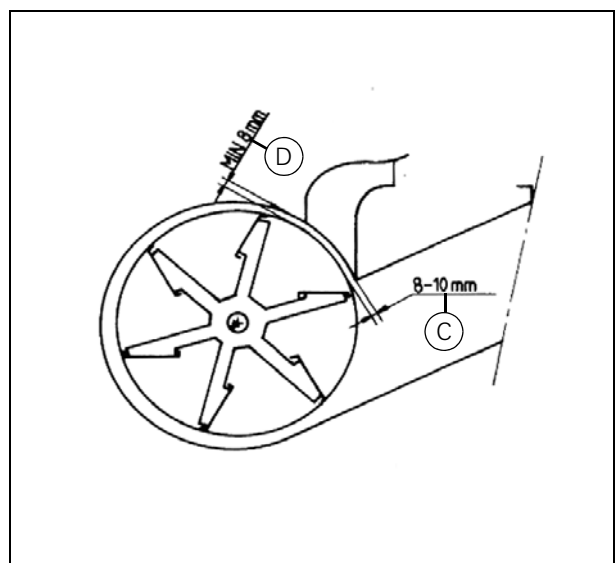
6.5.1 Снятие

1. Снимите верхнее и нижнее сито в соответствии с руководством оператора.
2. Снимите корпус подшипника на передней подвеске внутри машины. Отверните гайки через отверстия (А). Зафиксируйте главную скатную доску на корпусе веялки.
3. Снимите соединительную тягу второй скатной доски.
4. Снимите подшипники (В) и (С).
5. Снимите подвеску подшипника.
6. Снимите задний поворотный рычаг.
7. Теперь можно достать грохот из машины через заднюю часть.



Рисунок 29

60.349А

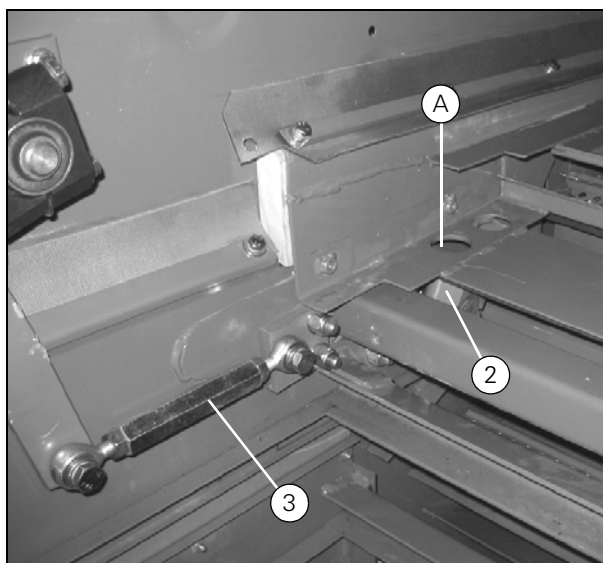

Рисунок 30

60446

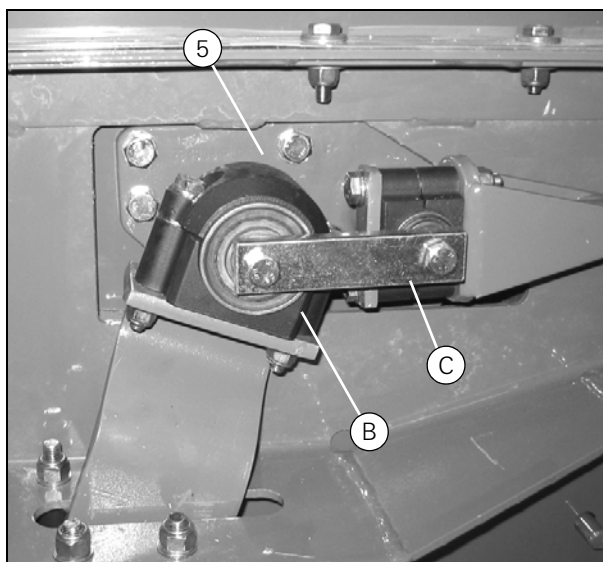

Рисунок 31

60441

6. Грохот - Веялка

6.8.3 Регулировка соединительной тяги / регулировка положения грохотов

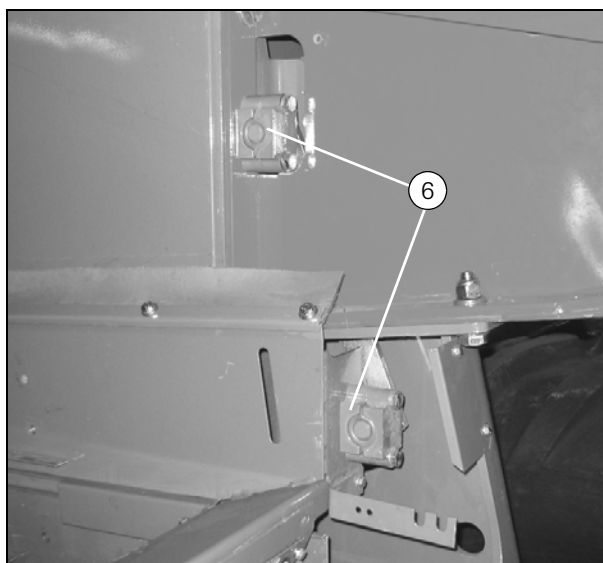
1. Установите эксцентрик (A) в переднее положение, под углом 27°. Если расстояние (B) равно 16 +0/-1 мм, то значение угла верное.
2. Затяните подшипники, не устанавливая прокладки в точке (C).
3. Затем установите эксцентрик (A) в центральное нижнее положение (90°) и установите регулировочную пластину (D) в центральное положение.
4. Затяните болты подшипников в следующем порядке: болт (E) моментом 63 Нм; болты (F) и (G) моментом 78 Нм; болты (H), (J) и (K) моментом 45 Нм.

ВАЖНОЕ ЗАМЕЧАНИЕ: При установке корпусов подшипников (E), (F) и (G) необходимо установить втулку (L) толщиной 2 мм между двумя частями корпуса на одном из болтов (только на одном!).

5. Убедитесь, что между подшипником и боковой панелью машины в точке (Y) имеется зазор приблизительно 2 мм.
6. Убедитесь, что подшипниковые шейки (F) и (G) расположены перпендикулярно боковой панели машины в обеих плоскостях. При необходимости отрегулируйте положение в вертикальной плоскости при помощи прокладок (Z) на наружном подшипнике.



Рисунок 54

60437

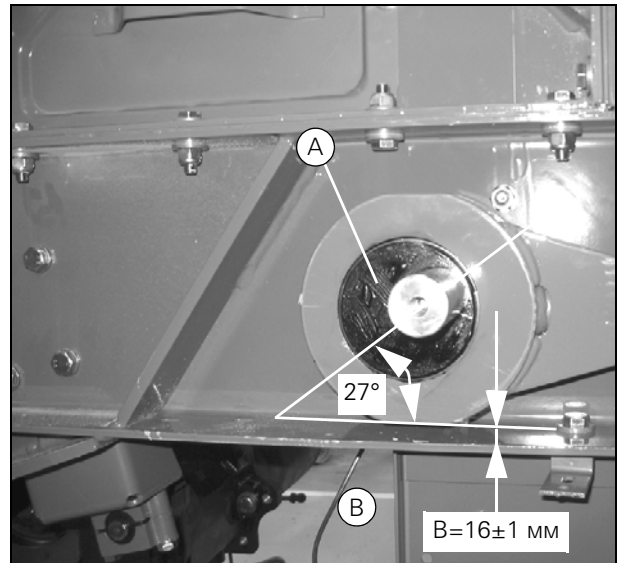

Рисунок 55

60438_60439

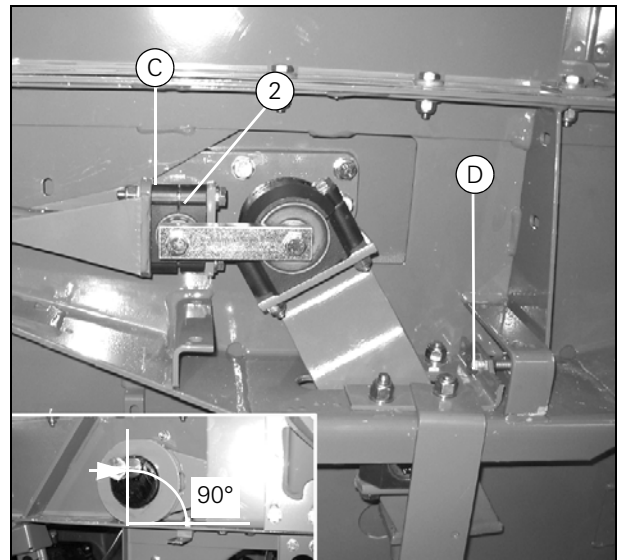

Рисунок 56

60440_60426

7.1.4 Замена нижней звездочки

1. Снимите крышку в сборе с подшипником. Ослабьте запорное кольцо подшипника и снимите подшипник с вала.
2. Выбейте крепежный штифт и снимите звездочку с вала.

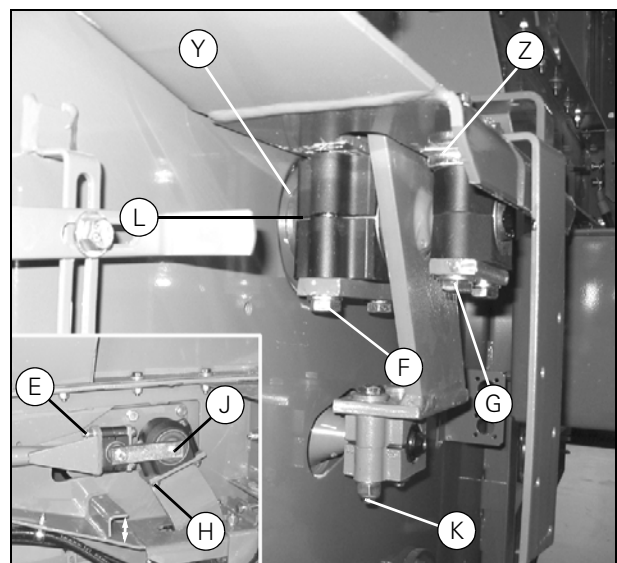

Рисунок 7

70508_70461

7.1.5 Замена цепи элеватора

Доступ производится через нижний и верхний лючки очистки.

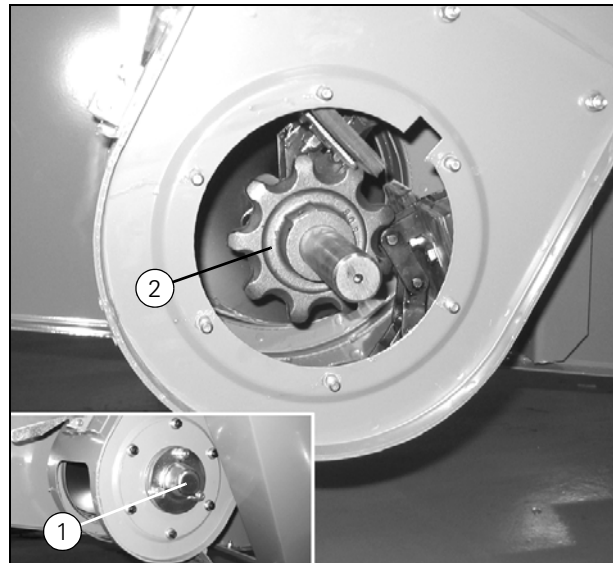
1. Поверните цепь так, чтобы стали видны соединительные звенья, и разъедините цепь.
2. Накиньте веревку на верхний вал элеватора, привяжите ее к обоим концам цепи и вытащите цепь.
3. Для установки цепи натяните ее на верхний вал при помощи веревки.
4. В соединительном звене цепи должен иметься поперечный люфт макс. 1,2 мм. При необходимости выполните регулировку, установив шайбы между звеном цепи и штифтом.
5. Натяните цепь так, чтобы звенья цепи на нижней звездочке можно было перемещать от руки. Между резиновыми лопастями и краями элеватора должен быть зазор не менее 1 мм.



Рисунок 8

70302

ВАЖНОЕ ЗАМЕЧАНИЕ: *Запрещается чрезмерно натягивать цепь во избежание деформации вала шнека.*

8. Двигатель

Содержание

8.1	Общая информация.....	199
8.2	Замена двигателя.....	200
8.2.1	Снятие двигателя в сборе.....	200
8.2.2	Установка двигателя в сборе.....	203

9. Разгрузочный шнек - Зерновой бункер

9.1 Разгрузочный шнек

9.1.1 Снятие

Примечание: Рекомендуется нанести метки керном на карданные соединения перед их разборкой. Это облегчит последующую сборку шнека.

1. Отверните торцовую крышку с разгрузочной трубы (не снимайте подшипник).
2. Снимите стопор.
3. Снимите нижнюю подвеску подшипника. Доступ через смотровой лючок.
4. Снимите шнек. Необходимо повернуть разгрузочную трубу, чтобы разъединить телескопическое соединение. После отсоединения поверните трубу обратно, вытащите шнек.



Рисунок 1

90022_90049

9.1.2 Установка

При установке выполните пункты 1 - 4 в обратном порядке.

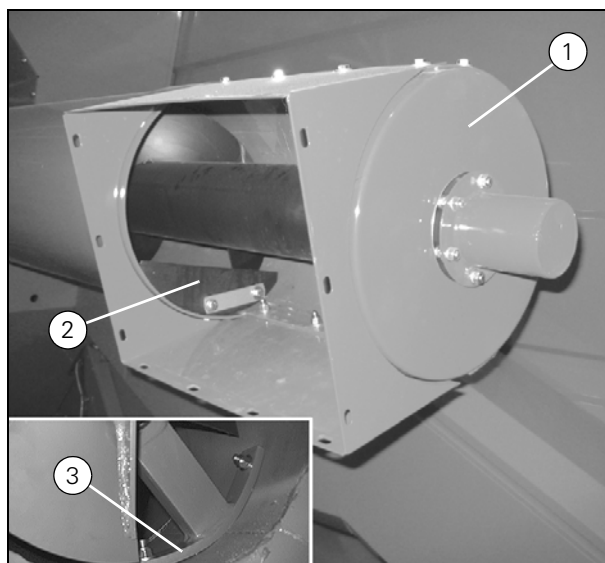
ВАЖНОЕ ЗАМЕЧАНИЕ: При сборке шнека необходимо установить вал трансмиссии в те же шлицевые соединения так, чтобы карданные соединения (5) располагались напротив друг друга, а шнек (6) являлся соединением между ними.



Рисунок 2

90200

9. Разгрузочный шнек - Зерновой бункер

9.5 Крышки зернового бункера

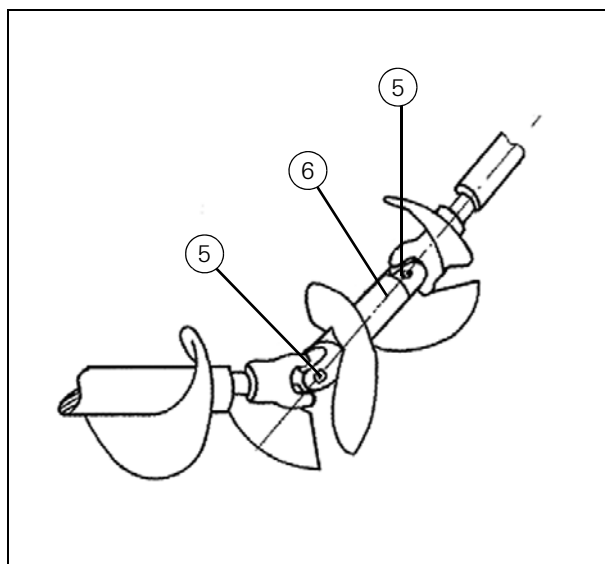
9.5.1 Снятие

ВАЖНОЕ ЗАМЕЧАНИЕ: В связи с большой массой и высоким расположением крышек соблюдайте особую осторожность при подъеме и опускании крышек. Всегда используйте кран или лебедку, проверяйте надежность закрепления подъемного крюка на крышке.

ВАЖНОЕ ЗАМЕЧАНИЕ: Описанные ниже операции требуют участия помощников, каждый из которых должен стоять на каждой стороне зернового бункера.

1. Откройте крышки при помощи электрического привода.
2. Выверните болты с головкой под шплинт на тяге.
3. Выверните болты с пневматической распорки (только на задней крышке).
4. Поднимите крышку в вертикальное положение.
5. Снимите шарнирный кронштейн.
6. Поднимите крышку, положите ее на зерновой бункер или подвесьте ее.

9.5.2 Монтаж

При установке выполните пункты 1 - 6 в обратном порядке. Обратите внимание на следующее:

- Поднимите крышку и положите ее на верхнюю часть зернового бункера.
- Поднимите крышку в вертикальное положение. Установите элементы шарнирного кронштейна один на другой (А). Закрепите шарнирный кронштейн (5).
- Заверните болт в пневматическую распорку (3), заверните болт с головкой под шплинт (2) в тяги.
- Залезьте в зерновой бункер через люк и убедитесь, что крышки плотно прилегают к бункеру. При необходимости отрегулируйте тяги (В).
- Регулировка боковых панелей зернового бункера производится при помощи тяг (С).



Рисунок 24

90107

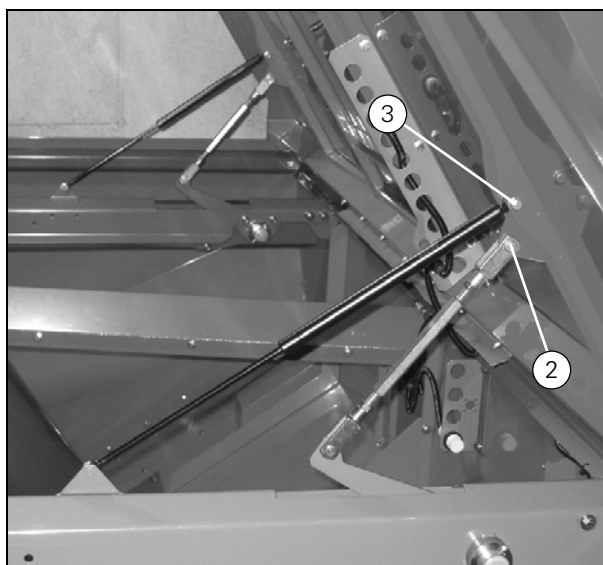

Рисунок 25

90115_90116

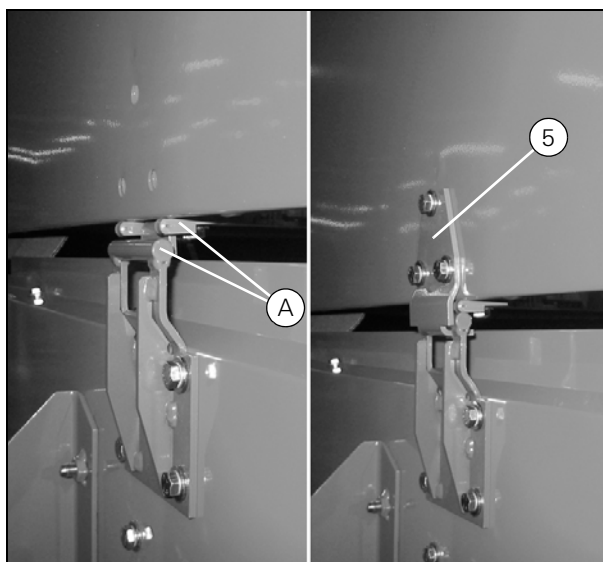

Рисунок 26

90103_90117

10. Блок приводов

10.4.4 Замена приводного вала и муфты

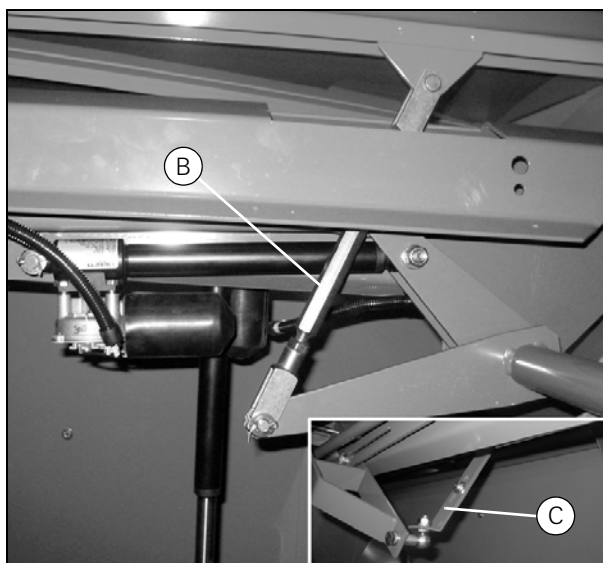
Вал держателя:

1. Откиньте вращающийся пылесборник.
2. Снимите ремень как описано в разделе 11.3.7 на стр. 255.
3. выверните болты и снимите кронштейн (A).
4. Снимите фланцевый подшипник как описано в разделе 18.4 на стр. 593.
5. Ослабьте установочные винты в упорном кольце (B) и шкиве (C).
6. Выверните болты на фланцевом подшипнике (D), вытащите подшипник и вал.



Рисунок 17

10379

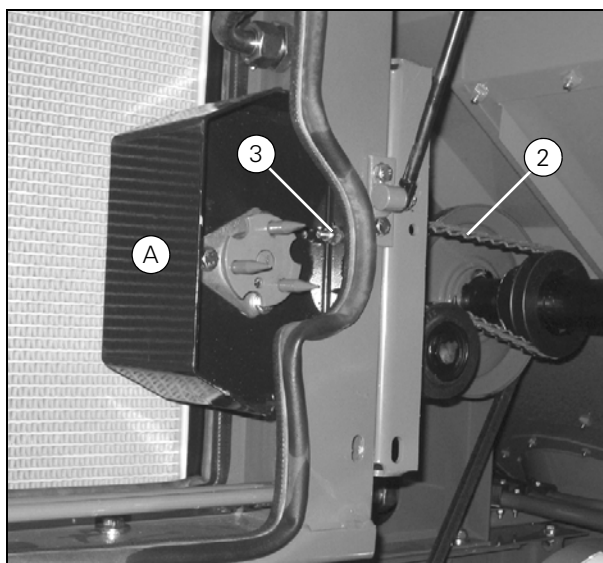

Рисунок 18

10395_10375

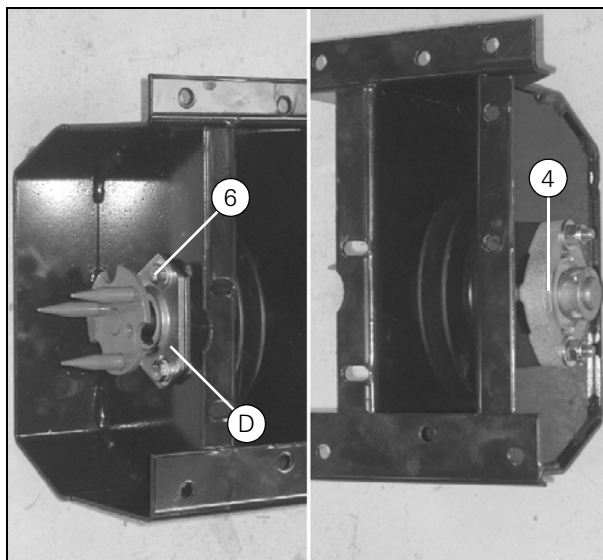

Рисунок 19

10376

10. Блок приводов

Машина с 5-клавишным соломотрясом:

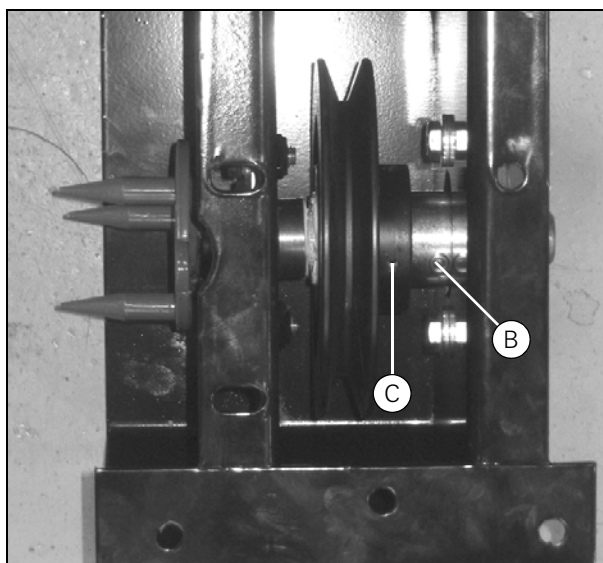
1. Слейте дизельное топливо из бака при помощи насоса или сифонного шланга. В баке должно остаться не более 10-20 л топлива.
2. Снимите несущую раму (Рис. 41).
3. Отсоедините электрические кабели и выверните винты.
4. Отодвиньте переднюю часть бака и снимите датчик уровня топлива.

При установке датчика используйте новую резиновую прокладку и нанесите на сопрягаемые поверхности герметик Loctite 542.



Рисунок 43

10096

11. Трансмиссии

11. Отверните центральную гайку (С) и снимите шкив с вала.
12. С правой стороны снимите запорное кольцо (Е), отсоедините смазочную трубку (F) и открутите корпус подшипника. Слегка ударьте по подшипнику с внутренней стороны машины, чтобы обеспечить место для установки съемника. Снимите корпус подшипника с вала.
13. С левой стороны отсоедините смазочную трубку (G), открутите корпус подшипника и снимите вал и корпус с машины.

Примечание: Чтобы получить доступ к валу и подшипникам с внутренней стороны машины, необходимо залезть в машину через ее заднюю часть по соломотрясам.

ВАЖНОЕ ЗАМЕЧАНИЕ: Накройте соломотрясы подходящим материалом, чтобы не повредить соломоподъемники.



Рисунок 4

11272

11.3.9 Промежуточный вал - промежуточный привод, элеваторы

1. Ослабьте ремни в точке (D). Обязательно ослабьте центральный болт (E).
2. Замените ремни, вынув их по одному между фрикционной муфтой и рамой (F). На нижнем шкиве выньте ремни между шкивом и боковой панелью машины.
3. Выполните сборку в обратном порядке.
4. Затяните ремень при помощи регулировочного винта (D) и затяните центральный болт (E).

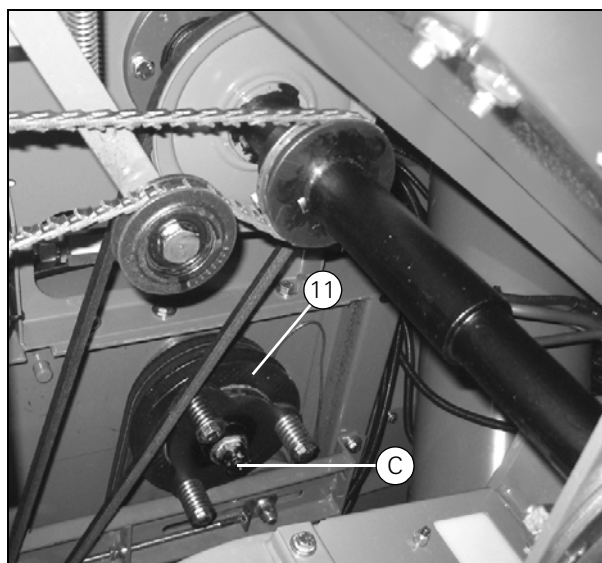

Рисунок 25

11499_11501

11. Трансмиссии

11.5.11 Двигатель - гидростатический насос

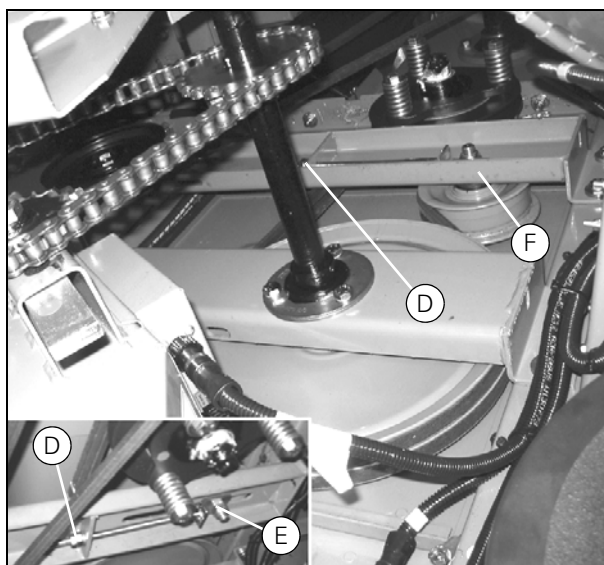
1. Снимите защитный кожух.
2. Ослабьте ремень промежуточного вала и снимите его со шкива, как описано в разделе 11.5.5 на стр. 263.
3. Ослабьте ремень вала разгрузочного шнека и снимите его со шкива, как описано в разделе 11.5.10 на стр. 266.
4. Ослабьте ремень при помощи пружины (A) на задней части кронштейна.
5. Замените ремень и выполните сборку в обратном порядке.

ВАЖНОЕ ЗАМЕЧАНИЕ: Убедитесь, что ремень расположен в середине натяжного шкива. При необходимости отрегулируйте эксцентрик (D). Отверните гайку (E) и поверните два шестигранника эксцентрика так, чтобы ремень был расположен прямо на шкиве.



Рисунок 48

11558_11578

Машины с 8-клавишным соломотрясом:

6. Отрегулируйте пружину (A) на натяжителе ремня до длины 105 мм и зафиксируйте ее контргайкой. При установке нового ремня пружину можно отрегулировать до 102 мм, так как новый ремень слегка растянется через некоторое время.

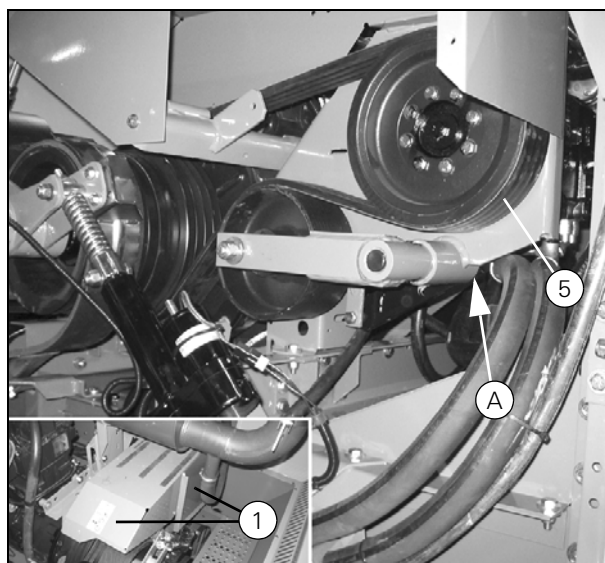
Примечание: Длина пружины равна 105 мм, когда верхний край пружины находится напротив нижнего края паза в кронштейне (F). Регулировка ремня требуется, когда длина пружины превышает 111 мм и ее край совпадает с верхним краем паза в кронштейне.

Машины с 5-клавишным соломотрясом:

6. Отрегулируйте пружину (A) на натяжителе ремня до длины 111 мм и зафиксируйте ее контргайкой. При установке нового ремня пружину можно отрегулировать до 108 мм, так как новый ремень слегка растянется через некоторое время.

Примечание: Длина пружины равна 111 мм, когда верхний край пружины находится напротив нижнего края паза в кронштейне (F). Регулировка ремня требуется, когда длина пружины превышает 118 мм и ее край совпадает с верхним краем паза в кронштейне.



Рисунок 49

11580_11579

12. Ходовая часть

- После установки кронштейна конечного привода на конечный привод, входной вал (Н) (Рис. 6) необходимо выровнять относительно кронштейна. Соберите цилиндрическую втулку и рукоятку (N) так, чтобы их можно было вставить в цилиндр кронштейна. Размеры: Наружный 80 мм - внутренний 45 мм.
- Наденьте уплотнительные кольца (S) на цилиндр. После затягивания всех болтов протолкните уплотнительное кольцо в канавку.
- Затяните болты (P) с приложением момента 1220 Нм (предварительно обработайте болты герметиком Loctite 270). Помните, что эффективнее использовать затягивание с приложением большого момента, когда кронштейн конечного привода, предварительно установленный на штатное место, укреплен на передней оси.
- При установке кронштейна конечного привода на штатное место втулка захватывает шлицевой вал при повороте стопорного диска в разные стороны.
- Поднимите гидравлический цилиндр (R) установите его на место, при этом кронштейн конечного привода должен быть также установлен на место.
- Залейте в конечный привод трансмиссионное масло в количестве ок. 6 литров (проверьте уровень масла как описано в разделе 19.3.5 на стр. 639). Смажьте подшипники скольжения (V) и фланцевые подшипники (U) консистентной смазкой для подшипников.
- Смажьте внутреннюю шлицевую втулку (T), заполнив цилиндр кронштейна консистентной смазкой для подшипников.

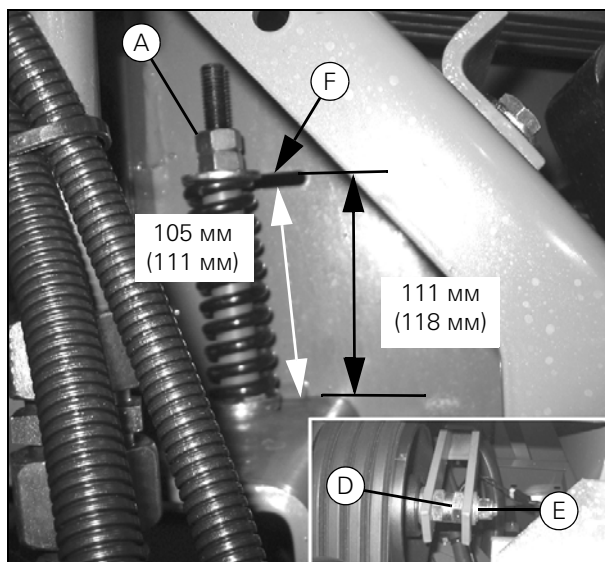

Рисунок 7

12535



Рисунок 8

12537



Рисунок 9

12543

12. Ходовая часть

12.3 Коробка передач - 4 скорости

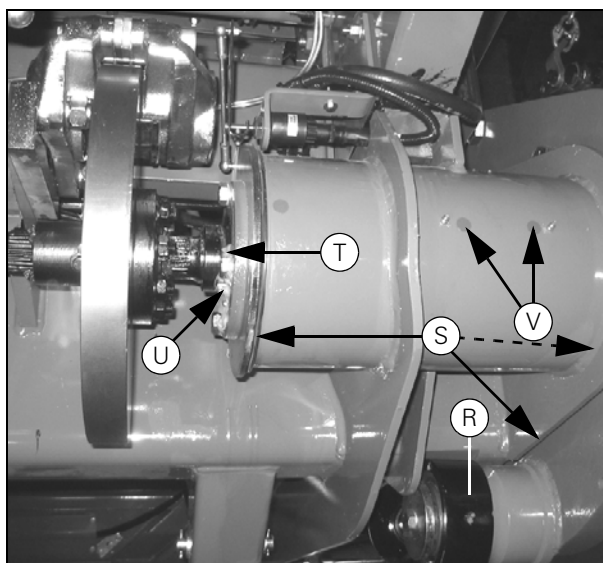
12.3.1 Снятие

1. Снимите приводные колеса и установите упоры, чтобы обеспечить опору и зафиксировать машину.
2. Слейте трансмиссионное масло из корпуса муфты.
3. Выверните стопорный болт и протолкните втулку (A) в направлении к тормозному диску так, чтобы они отделились от выходного вала коробки передач (B).



Рисунок 20

12140

4. Слейте трансмиссионное масло из коробки передач.
5. Отсоедините защитный экран.
6. Разъедините разъем датчика частоты оборотов.

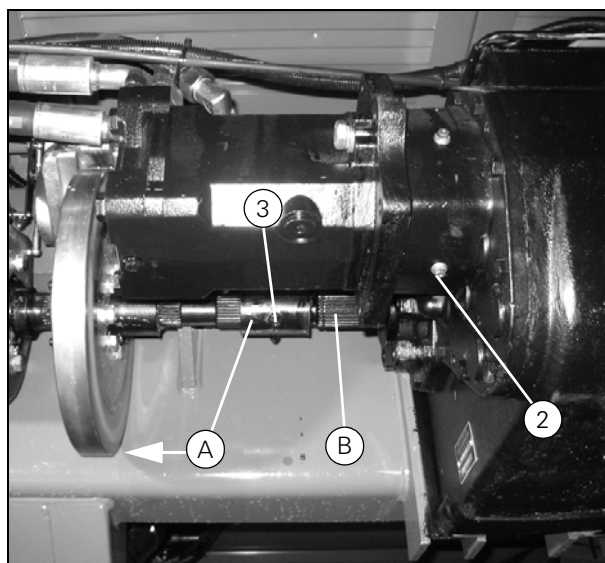

Рисунок 21

12126_B

7. Выверните болт штока переключения передач.
8. Отсоедините кронштейн цилиндра переключения передач.
9. Выверните болт с головкой под шплинт троса ручного тормоза.

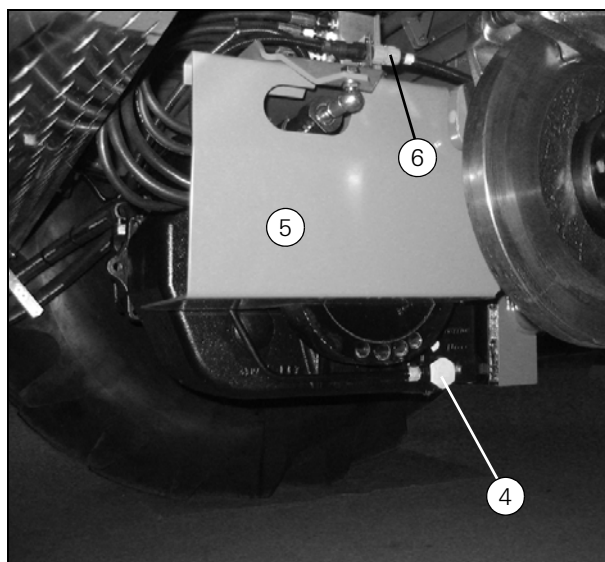

Рисунок 22

12120

12. Ходовая часть

- При замене насоса используйте элементы винтовых соединений (A) и (B) для установки нового насоса.
- Перед установкой насоса в коробку передач убедитесь, что шпонка (C) и уплотняющее кольцо (D) установлены правильно.

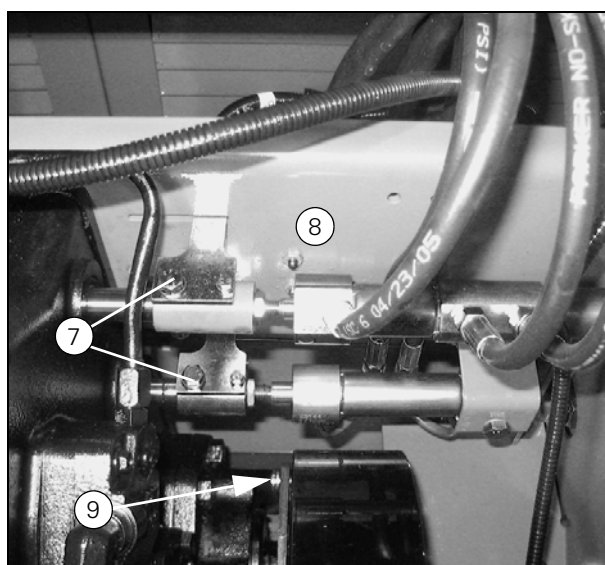

Рисунок 33

12175

- Если насос заменяется по причине выхода из строя, смените трансмиссионное масло и всасывающий фильтр, выполнив следующие действия:
 - Снимите кронштейн и винтовое соединение (E) и извлеките сливную пробку (F).
 - Снимите всасывающий фильтр сливной пробки, магнит (H) и очистите фильтр и магнит.

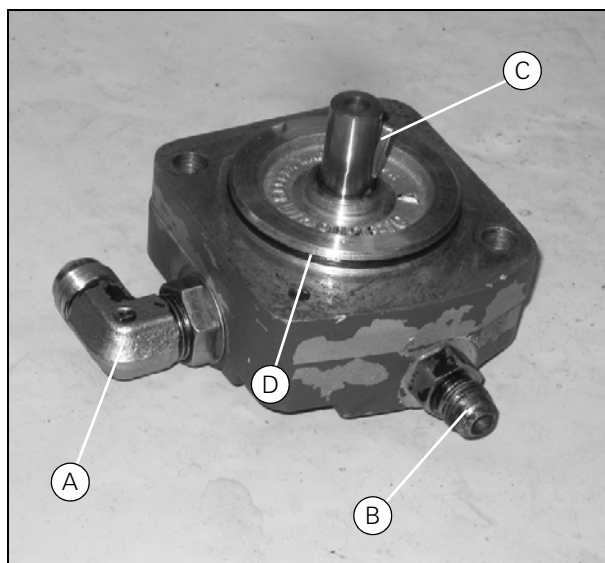

Рисунок 34

12162_12224

12.3.6 Замена вилок переключения передач

- Снимите коробку передач как описано в разделе 12.3.1 на стр. 287.
- Выверните болты, затем поднимите и извлеките крышку из коробки передач.

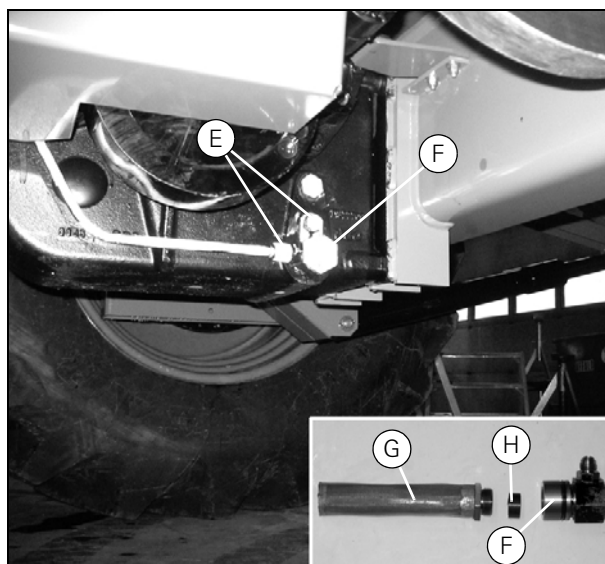
Примечание: Мягким молотком постучите по торцу крышки, чтобы ослабить ее. При необходимости воспользуйтесь тонким зубилом, чтобы в нескольких местах отделить крышку от корпуса трансмиссии.



Рисунок 35

12150

CLICK HERE TO **DOWNLOAD** THE COMPLETE MANUAL

- Thank you very much for reading the preview of the manual.
- You can download the complete manual from: www.heydownloads.com by clicking the link below



- Please note: If there is no response to CLICKING the link, please download this PDF first and then click on it.

CLICK HERE TO **DOWNLOAD** THE COMPLETE MANUAL

12.6 Коробка передач - 3 скорости

12.6.1 Снятие стеблеподъемника

Раздел документации не разработан. См.далее.

12.6.2 Установка

Раздел документации не разработан. См.далее.

12. Ходовая часть

12.9.4 Замена шкворней и втулок

Шкворни устанавливаются с обеих сторон передней оси с помощью двух скользящих втулок. Для установки скользящих втулок выполните следующие действия: См. "Установка скользящих втулок" на стр. 594.

1. Снимите колеса и установите упоры, чтобы обеспечить опору и зафиксировать машину.
2. Снимите шаровые соединения цилиндров систем рулевого управления и поперечной рулевой тяги.
3. Снимите пыльник и стопорное кольцо и извлеките штифт.



Рисунок 75

12009

4. В месте соединения двух втулок (А) вставьте тонкое зубило между втулкой и цилиндром кронштейна так, чтобы втулка сложилась. Затем извлеките втулку.

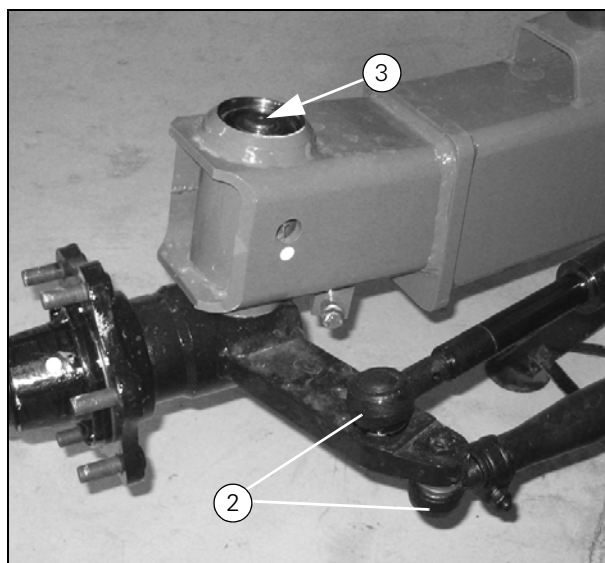

Рисунок 76

12552

5. Приготовьте два круглых вкладыша и вставьте их в новые втулки скольжения. Наружный диаметр составляет ок. 70.

Просверлите в центре отверстие 12. На одном из вкладышей сделайте паз до 59 мм.

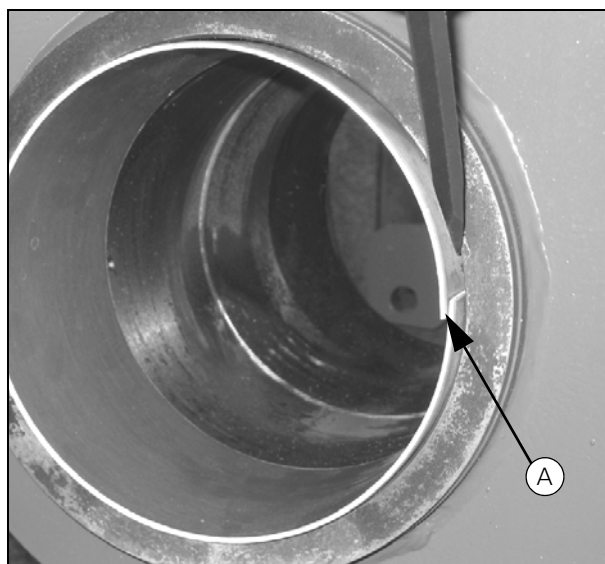
6. С помощью круглых вкладышей (В) и резьбовой шпильки (С) запрессуйте новые скользящие втулки в переднюю ось.



Рисунок 77

12553

3. Установите самоустанавливающийся подшипник и шайбу (F) (3 мм) между кронштейном и самоустанавливающимся подшипником.
4. Закрепите потенциометр, вставив направляющий штифт в отверстие кронштейна (G).

ВАЖНОЕ ЗАМЕЧАНИЕ: Отрегулируйте положение кронштейна (G) так, чтобы вал потенциометра и вал самоустанавливающегося подшипника (L) были соосны, оставив зазор (K) в 1 мм между концами валов (проверьте зазор с помощью щупа толщиной 1 мм).

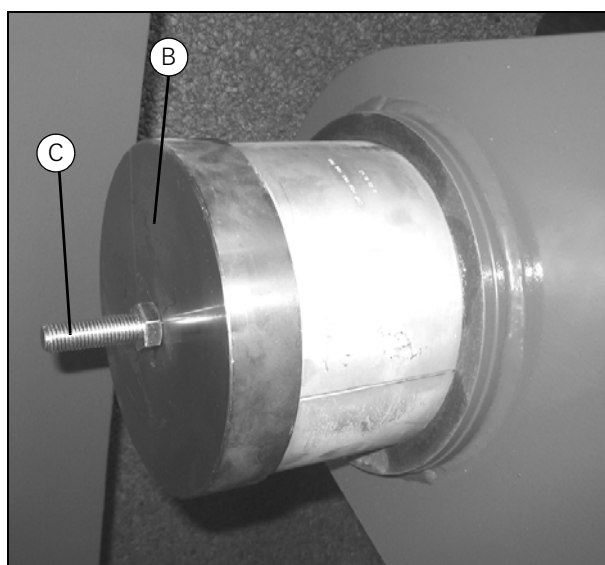
5. Установите штифт шарового соединения с разделителем (N) (1,6 мм) на самоустанавливающийся подшипник.
6. Отрегулируйте длину соединительного стержня так, чтобы она составляла $121 \pm 0,5$ мм.
7. Отрегулируйте переключатель нейтрали, установив многофункциональный рычаг в нейтральное положение. Заверните переключатель так, чтобы он отключился, затем выполните еще один оборот и затяните контргайку.
8. Протяните проводку (P) потенциометра и с помощью реек предотвратите возможность контакта проводов с шаровым соединением и самоустанавливающимся подшипником.
9. Выполните сборку многофункционального рычага и узла подлокотника и установите подлокотник на кронштейн.

Примечание: Длину подлокотника можно регулировать, закрепляя его в одной из трех пар имеющихся отверстий (Рис. 8). Регулировка в поперечном направлении осуществляется с помощью винта (A) (Рис. 3). Наклон регулируется винтом (T) (Рис. 4). Отрегулируйте положение рычага с помощью винта с внутренним шестигранником (U) (Рис. 4).

10. Проверьте работу цепи многофункционального рычага, измерив регулирование напряжения потенциометром с помощью FIELDSTAR.

("Main menu(Главное меню)|Diagnostics(Диагностика)|Electric. diagnostics(Диагностика электрооборудования)|Diagnostics RH(Диагностика правой части)|Diagnostics input(Ввод данных)|стр. 3|Speed potentiometer(Потенциометр скорости вращения)").

- Переведите многофункциональный рычаг в крайнее заднее положение (движение задним ходом, высокая скорость) и проверьте напряжение: оно должно находиться в пределах $0,15-0,5$ В.
- Переведите многофункциональный рычаг в крайнее переднее положение (движение вперед, высокая скорость) и проверьте напряжение: оно должно составлять $5,6-6,6$ В.



Рисунок 6

13645

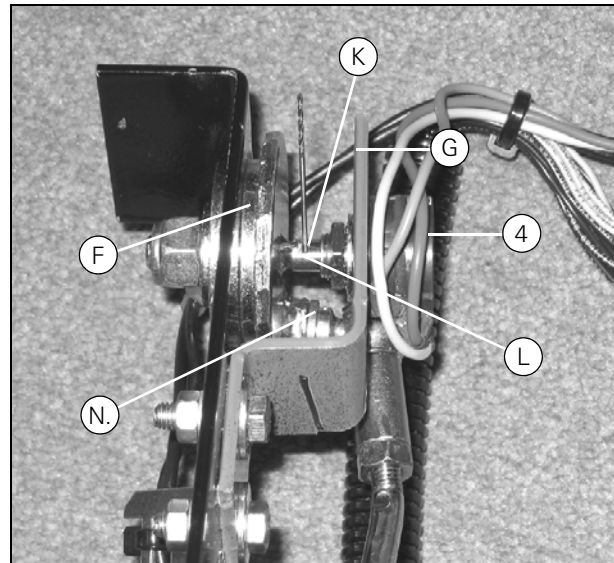

Рисунок 7

13641_13638

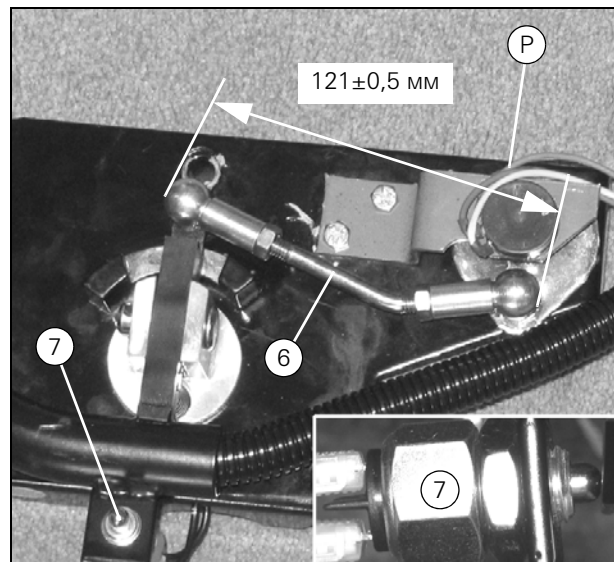

Рисунок 8

13644

13.4 Панель управления, установленная в крыше

Примечание: Крышка во внутренней части крыши обеспечивает доступ к лампам внутреннего освещения, реле и проводке (как описано в разделе 13.5.2 на стр. 338).

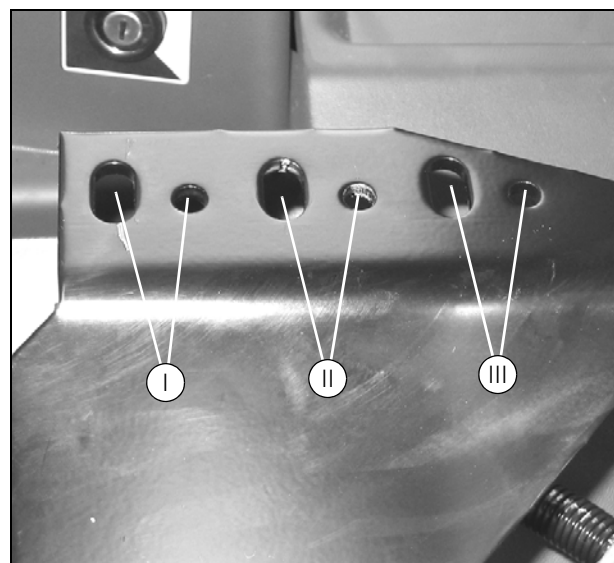
1. Снимите радио.
2. Снимите принтер/заглушку отверстия под принтер
3. Извлеките кнопки управления температурой, отверните гайку и втолкните переключатель в отверстие. (Доступ для установки обеспечивается через отверстие для установки принтера).
4. Аккуратно вытащите переключатели панели управления с помощью маленькой отвертки и разъедините разъем переключателя.

ВАЖНОЕ ЗАМЕЧАНИЕ: Пометьте места установки переключателей и разъемов.

5. Снимите все хомуты. Не забудьте извлечь стопорный штифт.
6. Аккуратно сместите панель управления назад, отодвинув ее от боковой панели (В), приподнимите и снимите ее.



Рисунок 28

13231

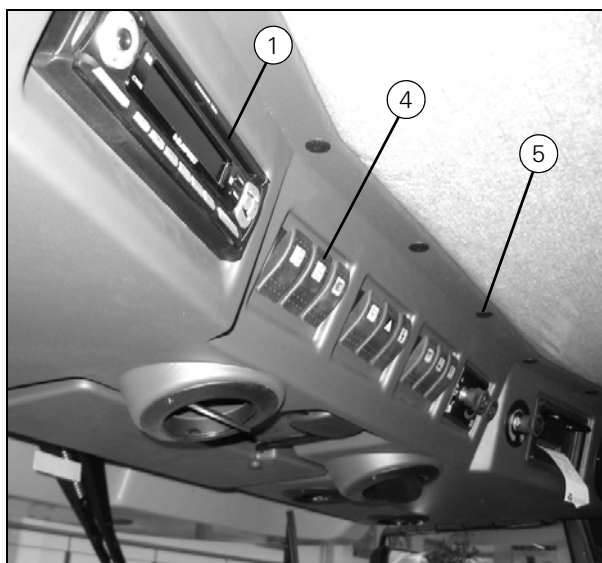

Рисунок 29

13232

14. Гидравлические системы

(эта страница намеренно оставлена пустой)

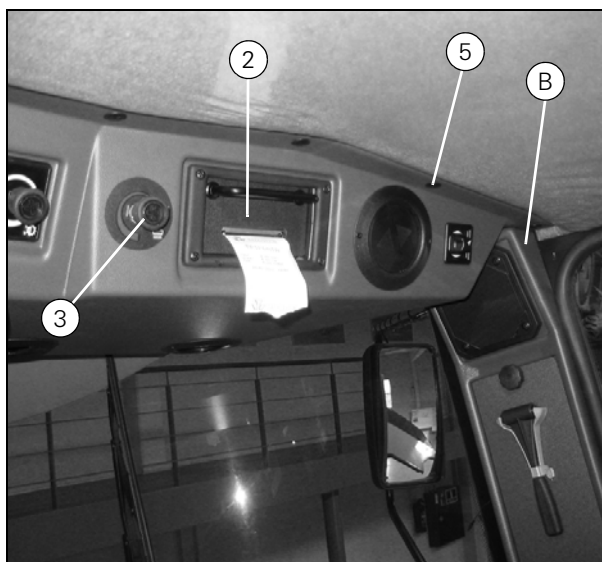
14. Гидравлические системы

14.4 Жатка

14.4.1 Гидравлические цилиндры - подъем/опускание жатки

Гидравлический цилиндр, правый (1)

Расположение на схеме: L1.

Гидравлический цилиндр, левый (2)

Расположение на схеме: L2.

Гидравлический цилиндр, дополнительный (3)

Расположение на схеме: L3.



Рисунок 19

14506

14.4.2 Аккумуляторы давления - жатка

Аккумулятор давления (4)

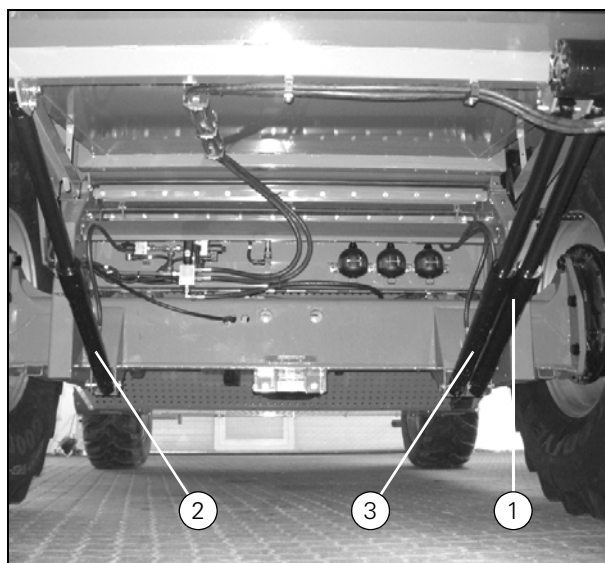
Расположение на схеме: I1

Аккумулятор давления (5)

Расположение на схеме: I2

Аккумулятору давления (6)

Расположение на схеме: I3



Рисунок 20

14512

14.4.3 Гидравлический клапан - подъем/опускание жатки (для стандартных машин)

Гидравлический клапан (7)

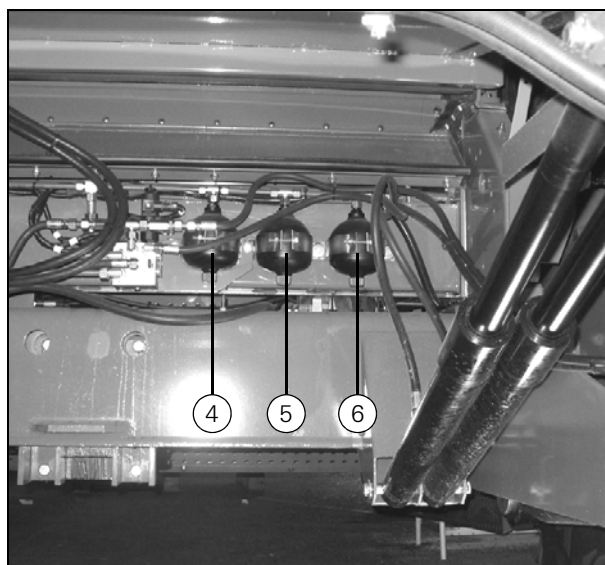
Расположение на схеме: F3.

Соленоид, подъем/опускание жатки (8)

Расположение на схеме: NOM 01

Гидравлический клапан (9)

Расположение на схеме: F4.

Соленоид, подъем/опускание жатки (10)

Расположение на схеме: NOM 02



Рисунок 21

14521

14. Гидравлические системы

14.6 Мотовило

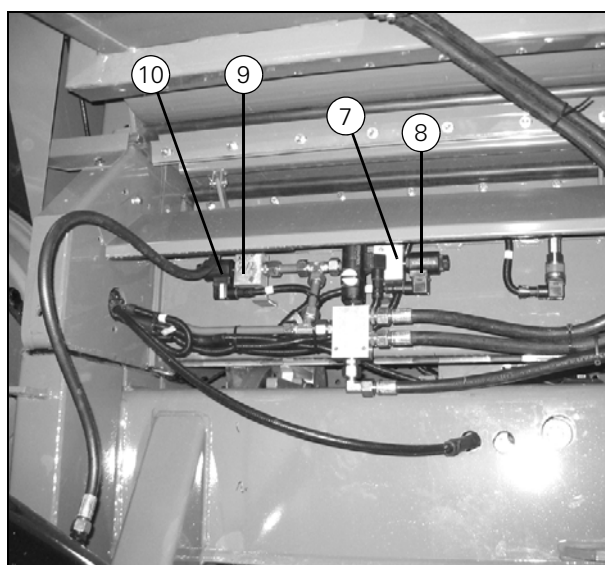
14.6.1 Гидравлические цилиндры - подъем/опускание мотовила

Гидравлический цилиндр, подъем/опускание мотовила (1)

Главный цилиндр

Расположение на схеме: K1.



Рисунок 34

14523

Гидравлический цилиндр, подъем/опускание мотовила (2)

Вспомогательный цилиндр

Расположение на схеме: K2.



Рисунок 35

14524

14.6.2 Гидравлические цилиндры - подъем/опускание мотовила

Гидравлический клапан (3)

Расположение на схеме: F1.

Соленоид, подъем/опускание мотовила (4)

Расположение на схеме: НОМ 03



Рисунок 36

14519

14. Гидравлические системы

14.9 Вариатор барабана

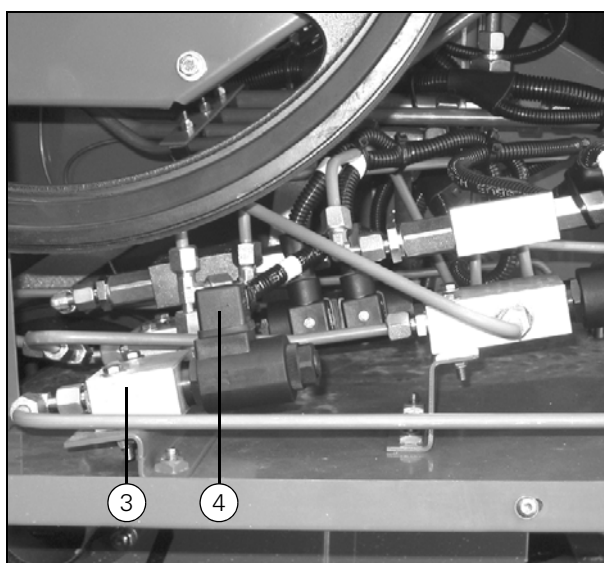
14.9.1 Вариатор барабана

Вариатор барабана (1)

Расположение на схеме: S



Рисунок 52

14508

14.9.2 Гидравлический клапан - вариатор

Гидравлический клапан (2)

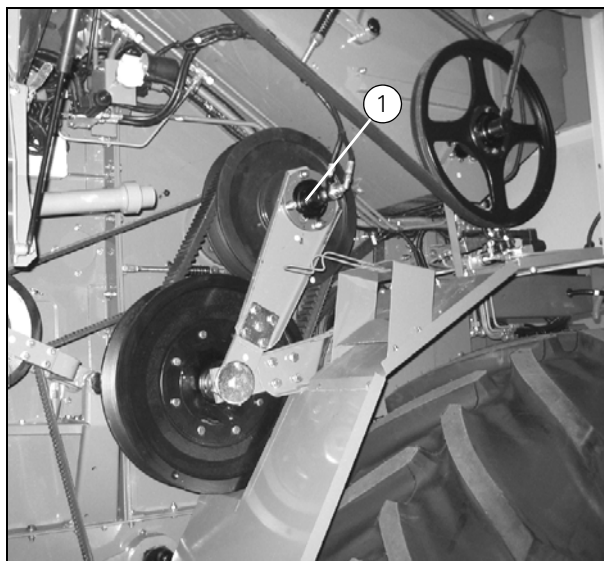
Расположение на схеме: F5.

Соленоид, вариатор барабана (3)

Расположение на схеме: NOM 10

Соленоид, вариатор барабана (4)

Расположение на схеме: NOM 21



Рисунок 53

16561

16. Электрическая система

Содержание

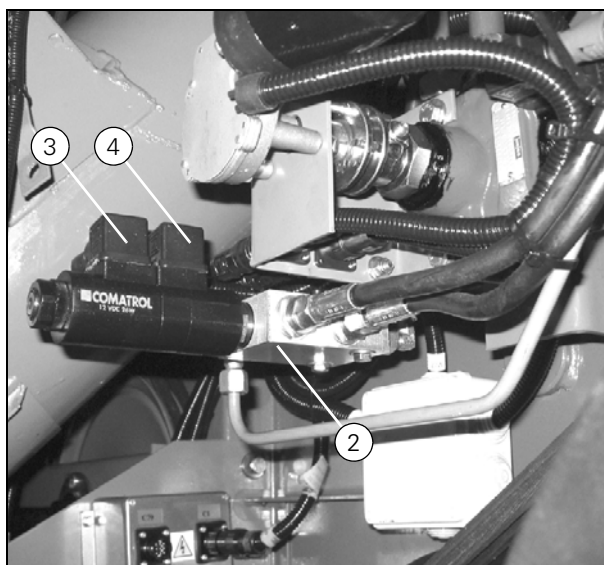
16.1	Общая информация.....	389
16.2	Описание системы FIELDSTAR.....	390
16.3	Электрическая коробка.....	391
16.3.1	Снятие.....	391
16.3.2	Установка.....	391
16.3.3	Замена компьютера.....	391
16.3.4	Замена базы реле, шинной системы.....	391
16.4	Пояснения к условным обозначениям.....	392
16.5	Схемы - компоненты.....	394
16.5.1	Зажигание, схема 10-2.....	395
16.5.2	Запуск/остановка, схема 20-0.....	397
16.5.3	Двигатель SISU, 74 ETA, EEM, схема 25-1.....	405
16.5.4	Двигатель SISU, Citius 84 CTA-4V, EEM, схема 25-2.....	409
16.5.5	Электрическая трансмиссия, схема 30-3.....	413
16.5.6	Электрическая трансмиссия, схема 30-3.....	417
16.5.7	Питание, схема 40-0.....	421
16.5.8	CAN, схема 50-0.....	423
16.5.9	Терминал, схема 60-3.....	425
16.5.10	Блок GPS/Com, схема 70-2.....	429
16.5.11	Проблесковый сигнал главного освещения 80-0.....	431
16.5.12	Стояночный фонарь, схема 90-0.....	437
16.5.13	Стоп-сигналы, схема 110-0.....	441
16.5.14	Задний фонарь рабочего освещения, схема 120-0.....	445
16.5.15	Проблесковые указатели поворота, схема 130-1.....	449
16.5.16	Фонарь рабочего освещения, на крыше, схема 150-0.....	457
16.5.17	Фонарь рабочего освещения, боковой, схема 160-0.....	461
16.5.18	Фонарь освещения кабины, схема 170-0.....	465
16.5.19	Внешние разъемы, схема 200-0.....	467
16.5.20	Прицеп жатки, схема 210-1.....	471
16.5.21	Электровентилятор/система кондиционирования воздуха, схема 220-0.....	475
16.5.22	Стеклоомыватель, схема 230-0.....	479
16.5.23	Прикуриватель/регулировка сиденья, схема 240-0.....	481
16.5.24	Радио, схема 250-2.....	483
16.5.25	Звуковое сигнальное устройство, схема 260-0.....	485
16.5.26	Электрорегулировка подбарабанья, схема 270-1.....	487
16.5.27	Электрическое переключение передач, схема 280-3.....	491
16.5.28	Предупредительный сигнал заполнения бункера/желтый проблесковый маячок, схема 300-1.....	493
16.5.29	Крепление жатки, схема 310-1.....	497
16.5.30	Крепление жатки WWHU, схема 310-2.....	501
16.5.31	Реверсирование, схема 320-0.....	505
16.5.32	Крышка днища/крышка бункера для зерна, схема 330-0.....	509
16.5.33	Разгрузочный шнек, схема 340-0.....	513
16.5.34	Движение жатки вверх/вниз, схема 350-2.....	517
16.5.35	Движение жатки вверх/вниз, схема 350-3.....	521
16.5.36	Вариатор, мотовило, веялка, схема 360-0.....	525
16.5.37	Мотовило, схема 370-0.....	529
16.5.38	Индикаторы урожайности и потерь, схема 380-2.....	531
16.5.39	Вертикальные ножи, схема 400-0.....	535

16. Электрическая система

16.5.2 Запуск/остановка, схема 20-0

Схема действительна для комбайнов с серийным номером от № 58875.

Главный выключатель (1)

Расположение на схеме: DVH 07



Рисунок 7

16145

Аккумулятор (главный аккумулятор) (2)

Расположение на схеме: АКК 01



Рисунок 8

16145

Стартер (3)

Расположение на схеме: DVM 02

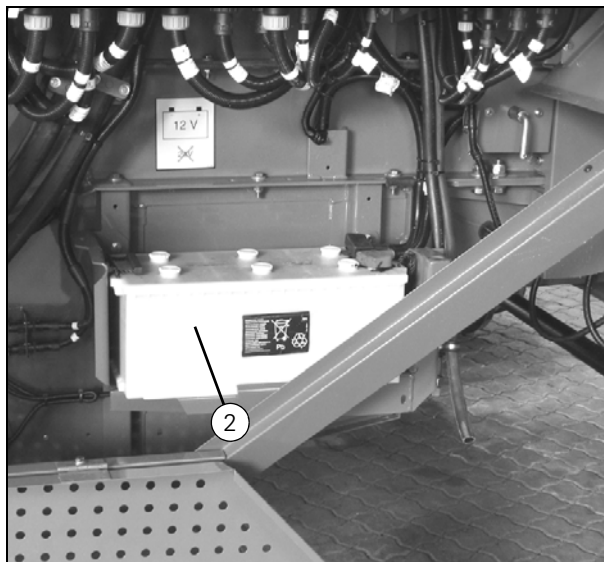

Рисунок 9

16146

16. Электрическая система

Лампа освещения предпускового подогревателя двигателя (5)

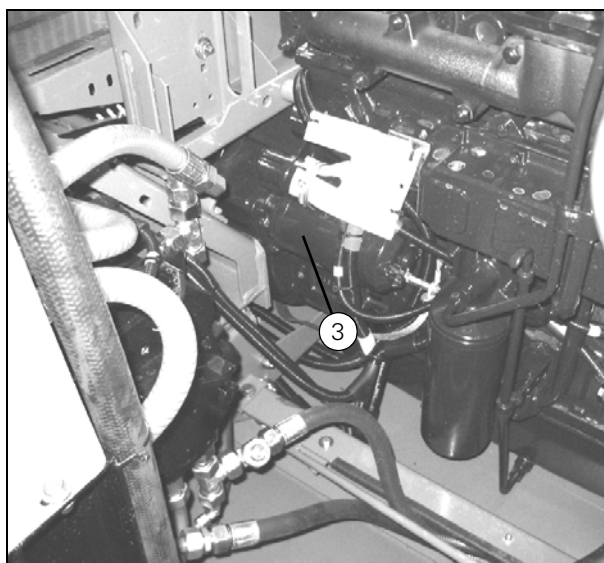
Расположение на схеме: DVL 14

Компьютер EEM, проблесковые указатели поворота и переключатель диагностики (6)

Расположение на схеме: DVH 32



Рисунок 26

16151

Предпусковой подогреватель (7)

Расположение на схеме: DVK 15

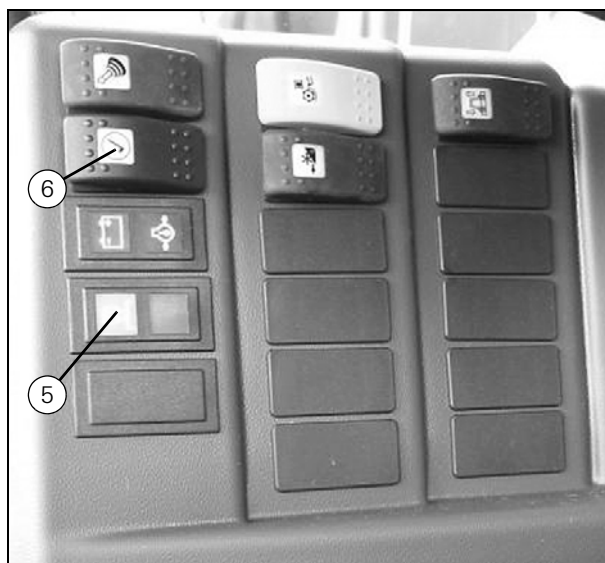

Рисунок 27

16008

16. Электрическая система

16.5.6 Электрическая трансмиссия, схема 30-3

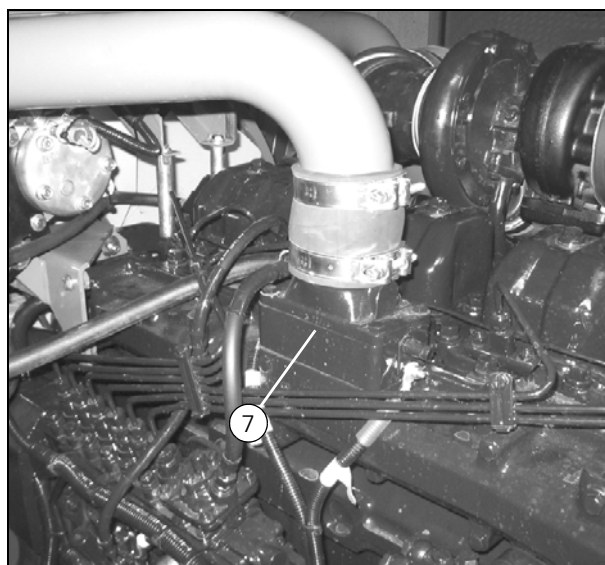
Схема действительна для комбайнов с серийным номером от № 61514.

Потенциометр системы привода, установленный в подлокотник (1)

Расположение на схеме: DNP 16



Рисунок 42

16017

Гидравлический клапан, прямая работа насоса Линде (2)

Расположение на схеме: НОМ 18

Гидравлический клапан, обратная работа насоса Линде (3)

Расположение на схеме: НОМ 19



Рисунок 43

16152

Проскальзывание ремня - датчик частоты оборотов 4

Расположение на схеме: DNF 31



Рисунок 44

16559

16. Электрическая система

Курсор (3)

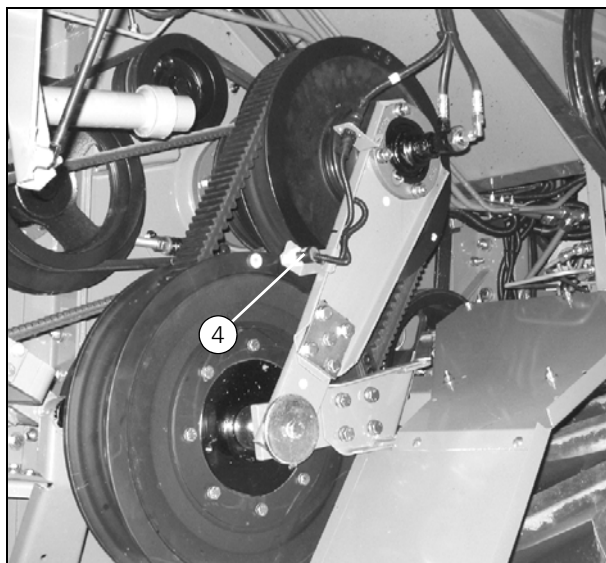
Расположение на схеме: DVK 11

Переключатель включения жатки (4)

Расположение на схеме: НОН 07

Переключатель повышения/снижения частоты вращения мотвила (5)

Расположение на схеме: НОН 16

Переключатель движения жатки вверх/вниз (6)

Расположение на схеме: НОН 09

Переключатель движения мотвила вверх/вниз (7)

Расположение на схеме: НОН 03

Переключатель движения мотвила вперед/назад (8)

Расположение на схеме: НОН 04

Переключатель движения разгрузочного шнека внутрь/наружу (9)

Расположение на схеме: НОН 12



Рисунок 59

16020

16. Электрическая система

16.5.12 Стояночный фонарь, схема 90-0

Схема действительна для комбайнов с серийным номером от № 58875.

Предупредительный сигнал движения задним ходом (1)

Расположение на схеме: DVK 08



Рисунок 72

16608

Левый передний парковочный фонарь (2)

Расположение на схеме: DLL 14

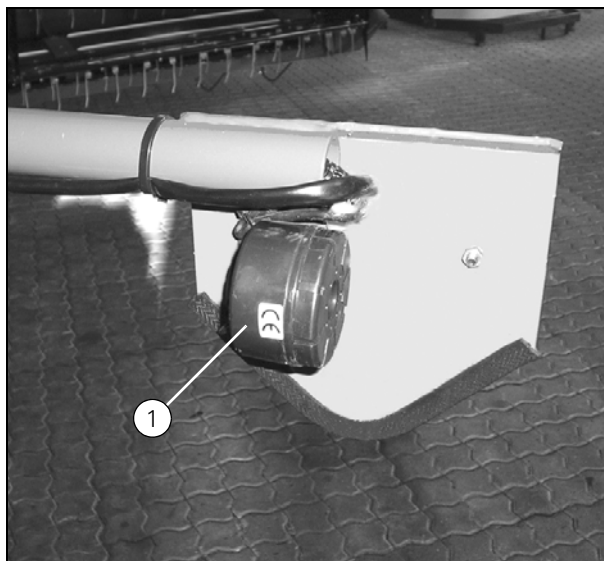
Левый передний парковочный фонарь (3)

Расположение на схеме: DLL 21



Рисунок 73

16142

Правый передний парковочный фонарь (4)

Расположение на схеме: DLL 17

Правый передний парковочный фонарь (5)

Расположение на схеме: DLL 20



Рисунок 74

16141

16. Электрическая система

Лампа рабочего освещения бункера для зерна (5)

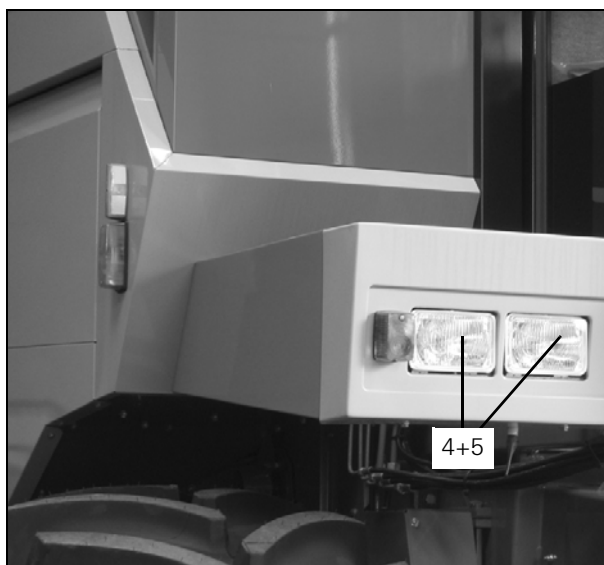
Расположение на схеме: ILL 13



Рисунок 90

16041

Правый боковой фонарь движения задним ходом (6)

Расположение на схеме: ILL 16



Рисунок 91

16604

Левый боковой фонарь движения задним ходом (7)

Расположение на схеме: ILL 17

Переключатель фонарей освещения бункера соломы (8)

Расположение на схеме: ILH 05



Рисунок 92

16159

16. Электрическая система

16.5.16 Фонарь рабочего освещения, на крыше, схема 150-0

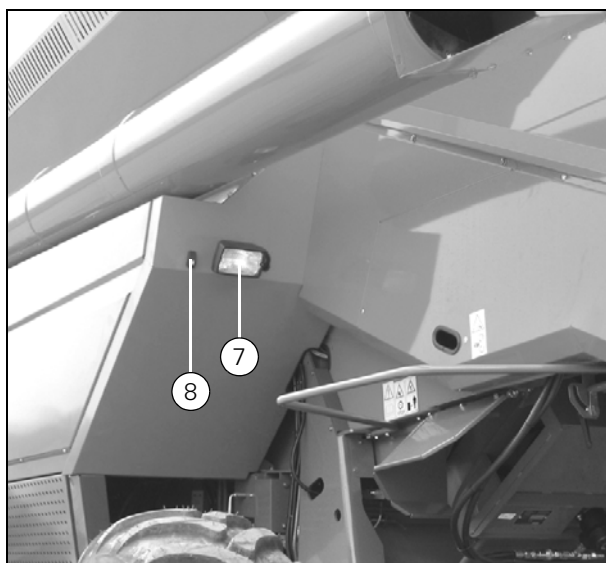
Схема действительна для комбайнов с серийным номером от № 58875.

Переключатель фонаря рабочего освещения 1 на крыше кабины (1)

Расположение на схеме: ILH 02



Рисунок 108

16514

Фонарь рабочего освещения 1 на крыше кабины (2)

Расположение на схеме: ILL 02

Фонарь рабочего освещения 1 на крыше кабины (3)

Расположение на схеме: ILL 03

Фонарь рабочего освещения 1 на крыше кабины (4)

Расположение на схеме: ILL 04

Фонарь рабочего освещения 1 на крыше кабины (5)

Расположение на схеме: ILL 05

Фонарь рабочего освещения 1 на крыше кабины (6)

Расположение на схеме: ILL 06

Фонарь рабочего освещения 1 на крыше кабины (7)

Расположение на схеме: ILL 07



Рисунок 109

16048

16. Электрическая система

16.5.19 Внешние разъемы, схема 200-0

Схема действительна для комбайнов с серийным номером от № 58875.

Переключатель внешних разъемов на 12 В (1)

Расположение на схеме: ILH 06



Рисунок 121

16514

Реле внешних разъемов на 12 В (2)

Расположение на схеме: ILR 04



Рисунок 122

16158

Внешний разъем 12В в корпусе левого фонаря (3)

Расположение на схеме: ILC 01

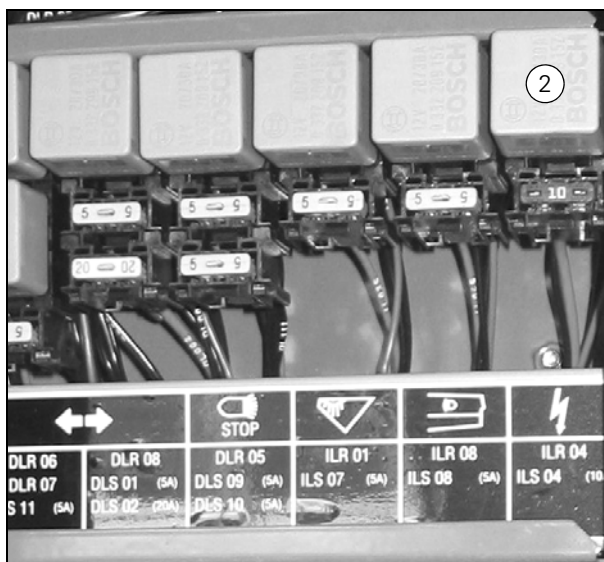

Рисунок 123

16052

16. Электрическая система

Регулятор давления, система кондиционирования воздуха (5)

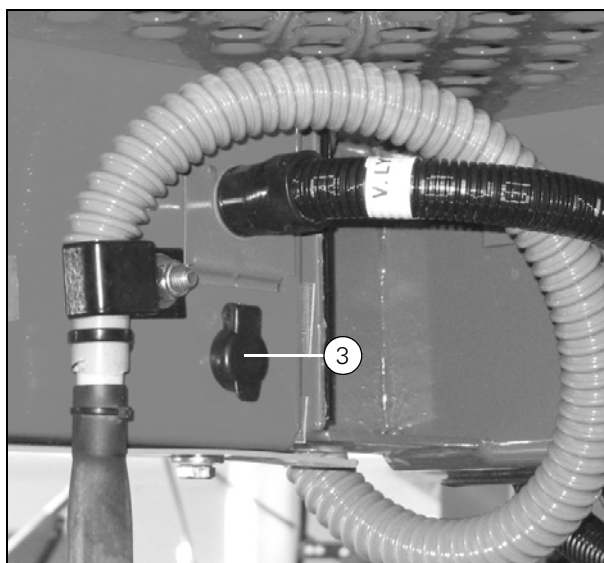
Расположение на схеме: DVF 05

Электромагнитная муфта системы кондиционирования воздуха (6)

Расположение на схеме: DVK 01

Электродвигатель вентилятора

На схеме не представлено.

Расположение на схеме: DVM 01



Рисунок 135

16160

16. Электрическая система

16.5.26 Электрорегулировка подбарабannya, схема 270-1

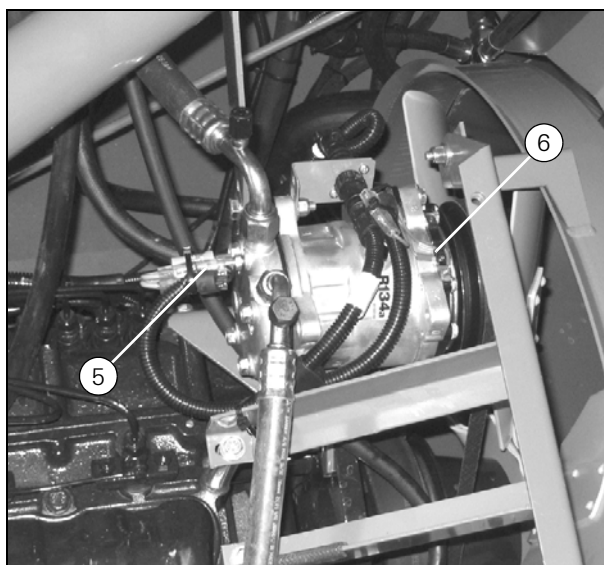
Схема действительна для комбайнов с серийным номером от № 58875.

Переключатель для включения молотильного механизма (1)

Расположение на схеме: НОН 17



Рисунок 149

16063

Механизм включения молотильного механизма (2)

Расположение на схеме: НОК 02



Рисунок 150

16166

Главный клапан 1 (3)

Расположение на схеме: НОМ 07

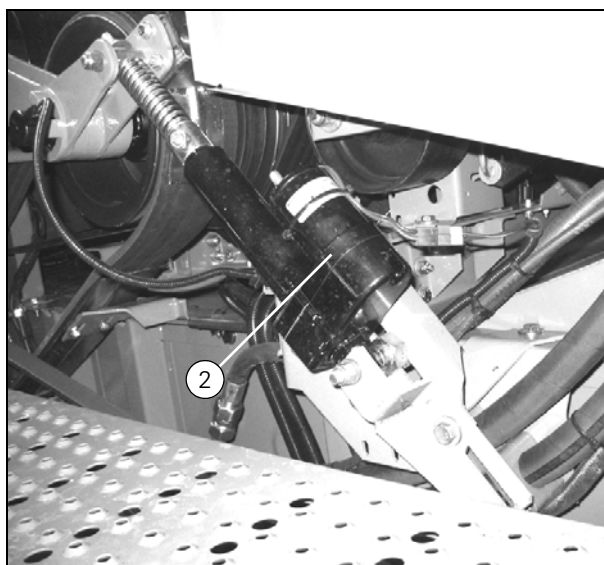
Главный клапан 2 (4)

Расположение на схеме: НОМ 17



Рисунок 151

16065

16. Электрическая система

16.5.29 Крепление жатки, схема 310-1

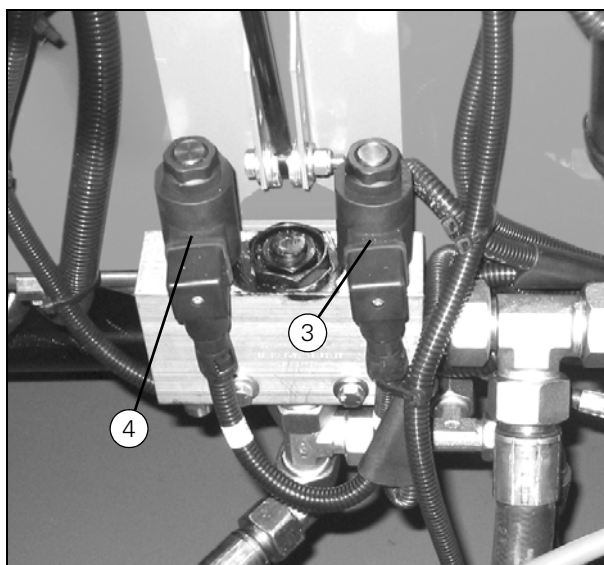
Схема действительна для комбайнов с серийным номером от № 58875.

Датчик частоты вращения мотовила (1)

Расположение на схеме: DNF 35



Рисунок 167

16611

Потенциометр главного приемного элеватора (2)

Расположение на схеме: DNP 12

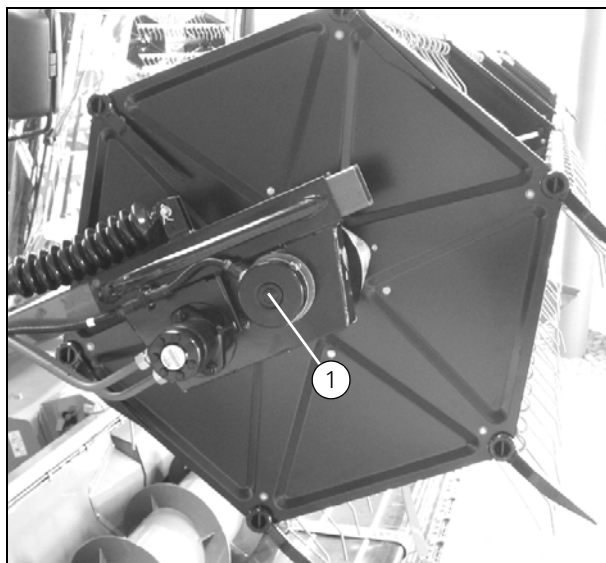

Рисунок 168

16610

Датчик заземления, левый потенциометр, жатка с принудительной подачей (3)

Расположение на схеме: DNP 06

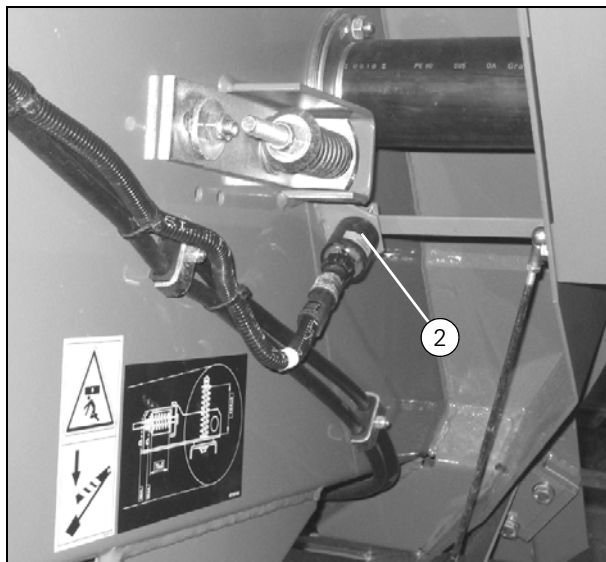

Рисунок 169

16612

16. Электрическая система

Магнитный клапан, реверсирование (для машин с автоматической установкой уровня) (4)

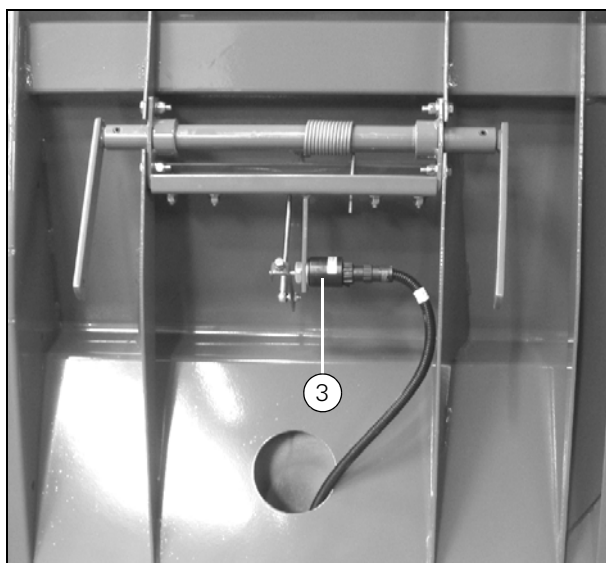
Расположение на схеме: НОМ 13



Рисунок 185

16572

Магнитный клапан, делитель потока (5)

Расположение на схеме: НОМ 15

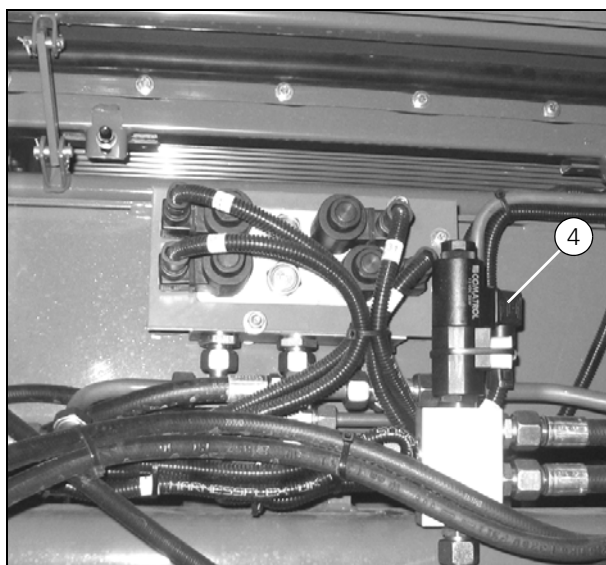

Рисунок 186

16562

Крепление жатки, электромагнитная муфта (6)

Расположение на схеме: НОК 07

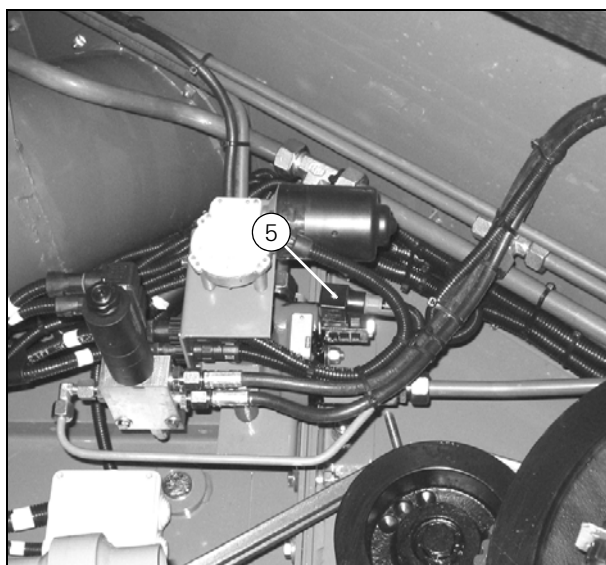

Рисунок 187

16167

16. Электрическая система

16.5.34 Движение жатки вверх/вниз, схема 350-2

Схема действительна для комбайнов с серийным номером от № 58875.

Переключатель движения жатки вверх/вниз/включения автоматического режима (1)

Расположение на схеме: НОН 09



Рисунок 202

16020

Магнитный клапан, движение жатки вверх/вниз (2)

Расположение на схеме: НОМ 01

Магнитный клапан, движение жатки вверх/вниз (3)

Расположение на схеме: НОМ 02

Магнитный клапан движения жатки вверх/вниз (4)

Расположение на схеме: НОМ 16

Магнитный клапан быстрого движения жатки вниз (5)

Расположение на схеме: НОМ 20

Датчик давления на поле (для машин с автоматической установкой уровня) (6)

Расположение на схеме: DNF 33



Рисунок 203

16138

Магнитный клапан, движение жатки вверх/вниз (7)

Расположение на схеме: НОМ 01

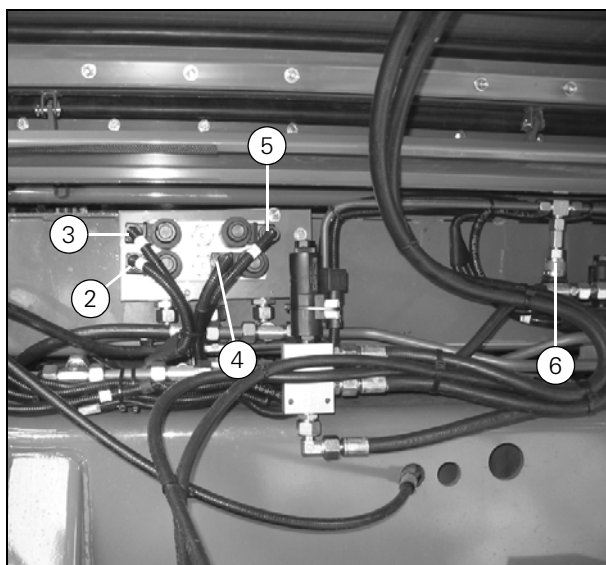
Магнитный клапан, движение жатки вверх/вниз (8)

Расположение на схеме: НОМ 02

Датчик давления на поле (для машин стандартной комплектации) (9)

Расположение на схеме: DNF 33



Рисунок 204

16089

16. Электрическая система

Исполнительный механизм повышения/
снижения частоты вращения вейлки (4)

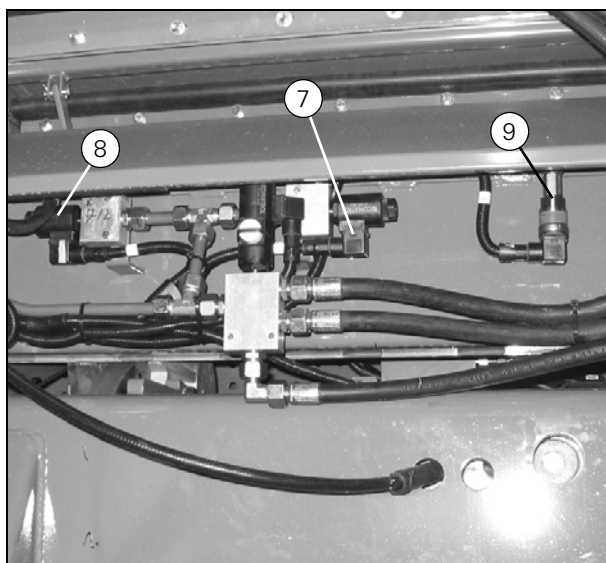
Расположение на схеме: НОК 03



Рисунок 218

16564

Магнитный клапан, вариатор барабана (5)

Расположение на схеме: НОМ 10

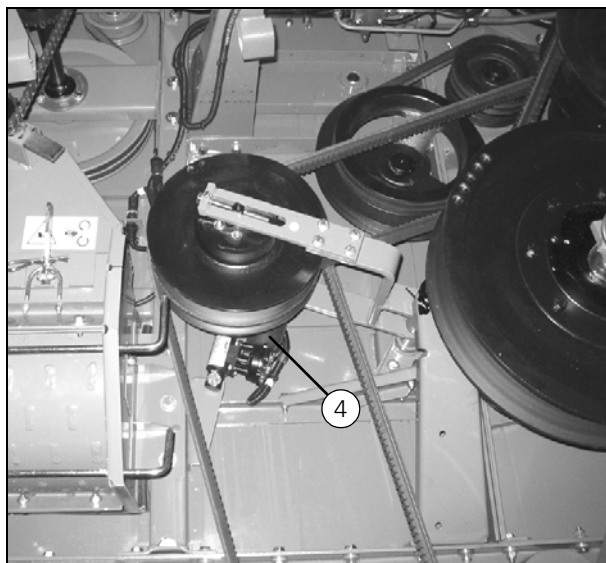
Магнитный клапан, вариатор барабана (6)

Расположение на схеме: НОМ 21



Рисунок 219

16561

16. Электрическая система

16.5.40 Вертикальные ножи, схема 400-1

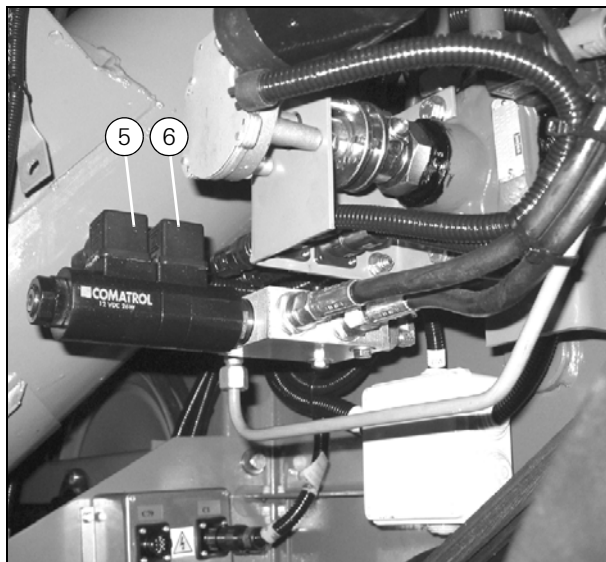
Схема действительна для комбайнов с серийным номером от № 61514.

Переключатель, левый вертикальный нож (1)

Расположение на схеме: DVH 02

Переключатель, правый вертикальный нож (2)

Расположение на схеме: DVH 13

Реле левого вертикального ножа

На схеме не представлено.

Расположение на схеме: DVR 07

Реле правого вертикального ножа

На схеме не представлено.

Расположение на схеме: DVR 14

Привод правого вертикального ножа

На схеме не представлено.

Расположение на схеме: DVM 08

Привод левого вертикального ножа

На схеме не представлено.

Расположение на схеме: DVM 09



Рисунок 235

16063

16. Электрическая система

Элеватор загрузки, датчик частоты вращения (4)

Расположение на схеме: DNF 04



Рисунок 251

16110

Загрузочный шнек, датчик частоты вращения (5)

Расположение на схеме: DNF 05

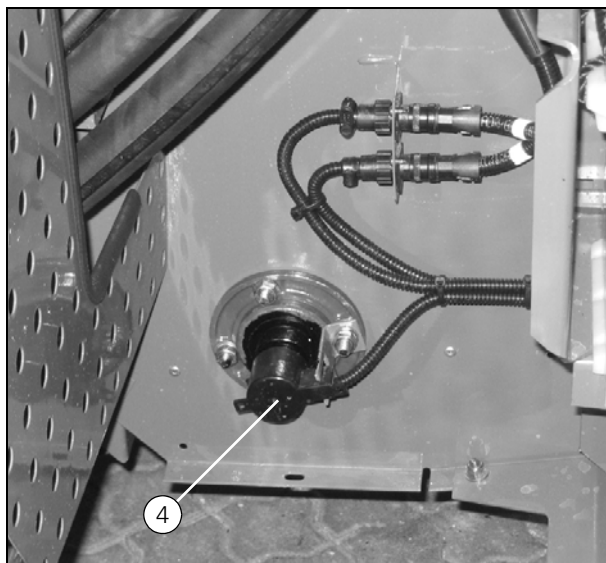

Рисунок 252

16591

Клавишный соломотряс, датчик частоты вращения (6)

Расположение на схеме: DNF 06

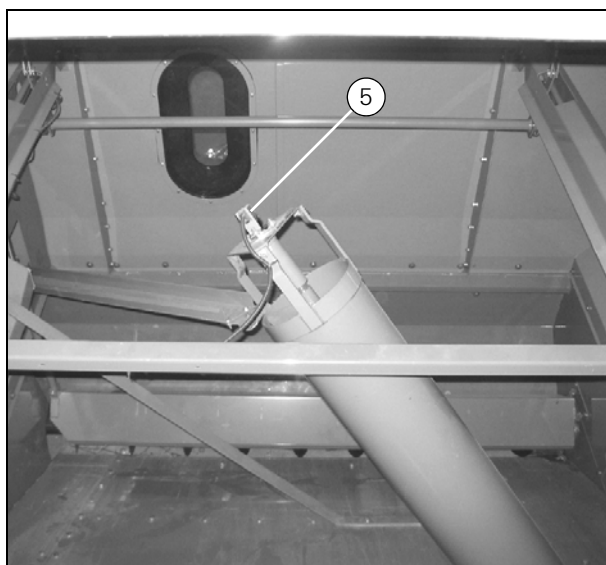

Рисунок 253

16558

16. Электрическая система

Камнеуловитель, герметизированная трубка (4)

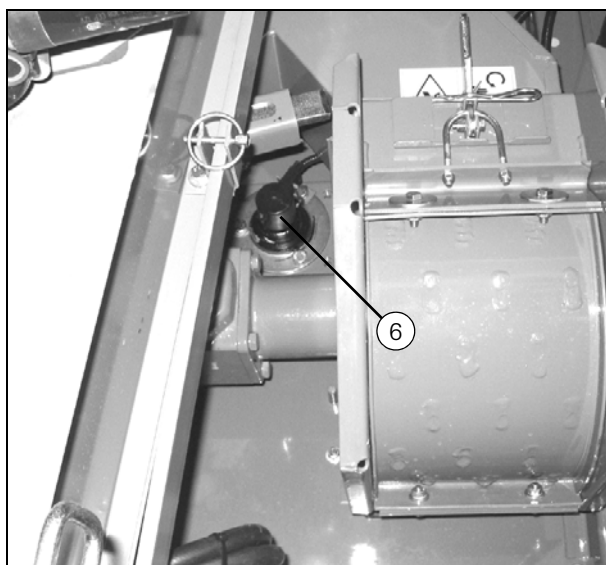
Расположение на схеме: DNF 14



Рисунок 269

16123

16. Электрическая система

Датчик заземления, правый потенциометр, жатка с принудительной подачей (5)

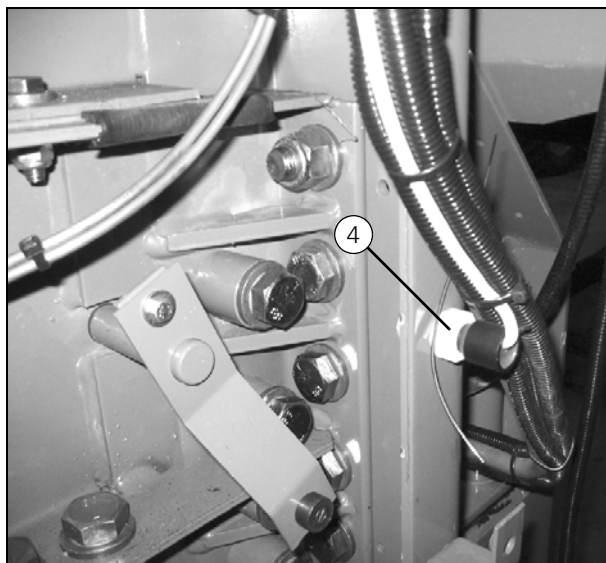
Расположение на схеме: DNP 07



Рисунок 284

16613

Датчик заземления, левый потенциометр, жатка со свободной подачей (6)

Расположение на схеме: DNP 06



Рисунок 285

16614

Датчик заземления, правый потенциометр, жатка со свободной подачей (7)

Расположение на схеме: DNP 07

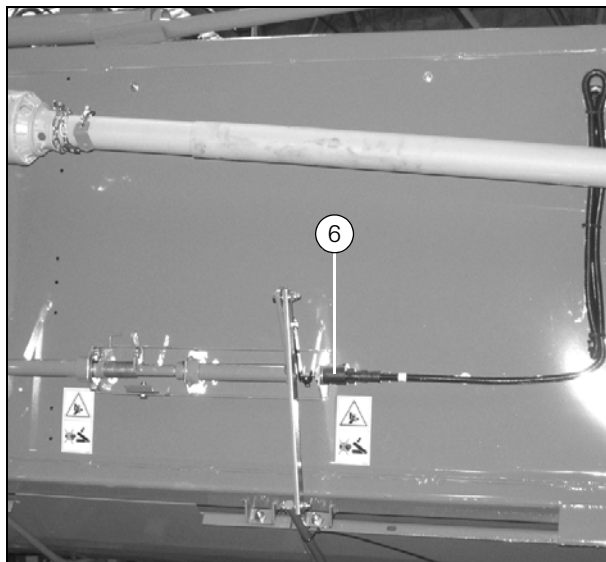

Рисунок 286

16615

16. Электрическая система

Потенциометр колес, автоматическая установка
уровня машины справа (7)

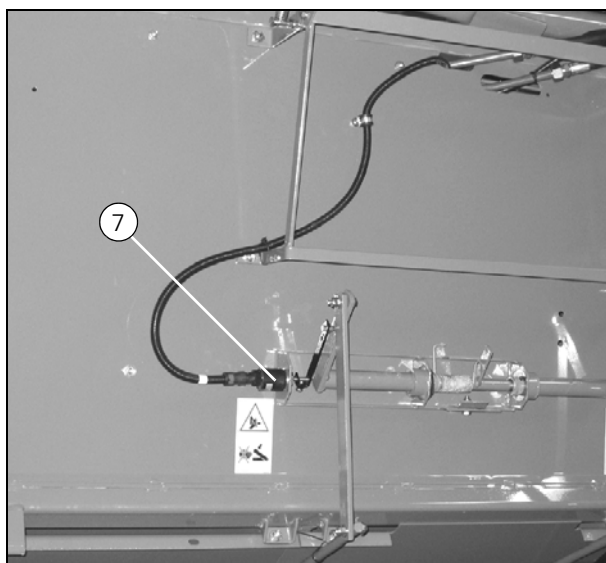
Расположение на схеме: DNP 10



Рисунок 301

16134

18. Общие инструкции по сборке

18. Общие инструкции по сборке

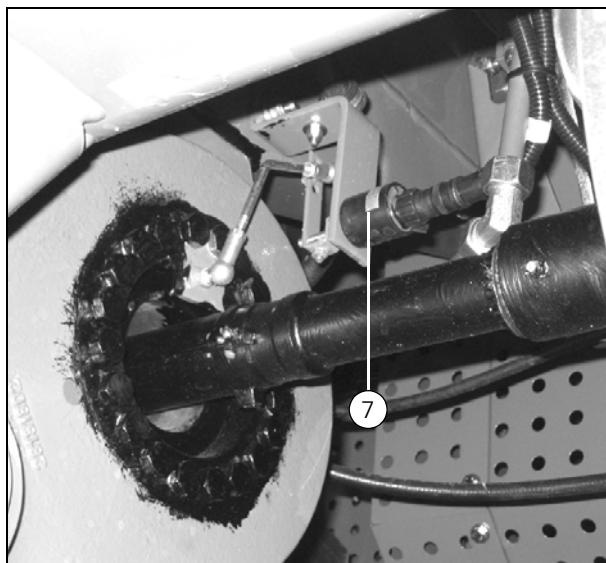
Содержание

18.1	Установка клиновых шпонок	589
18.2	Установка стопорных штифтов	590
18.3	Установка гидравлических труб и выполнение винтовых соединений . . .	591
18.4	Установка фланцевого подшипника с фиксирующим кольцом	593
18.5	Установка скользящих втулок	594
18.6	Снятие датчика частоты вращения	595
18.7	Установка стопорных колец	596

19. Разное

Содержание

19.1	Общая информация	599
19.2	Частоты вращения - значения настройки	600
19.3	Техническое обслуживание	601
19.3.1	Карта смазки	601
19.3.2	Точки смазки левой части машины	608
19.3.3	Точки смазки правой части машины	623
19.3.4	Рекомендуемые смазочные составы	638
19.3.5	Коробка передач	639
19.3.6	Кондиционирование воздуха	641

Точки смазки машин с автоматической установкой уровня

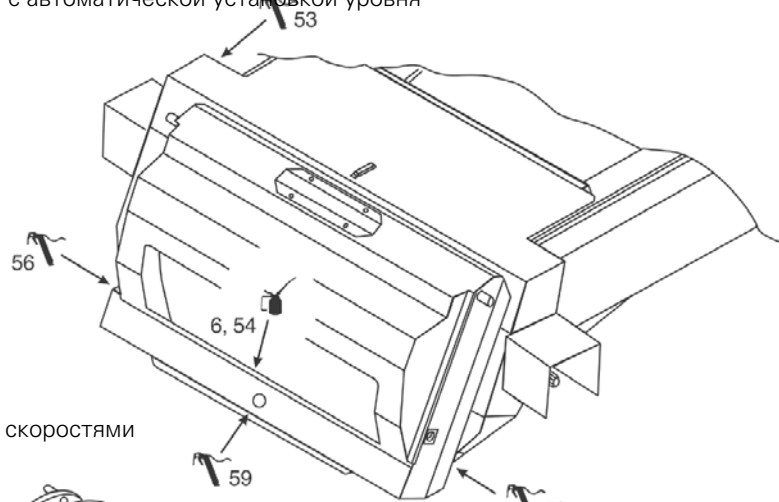

Машины с тремя скоростями

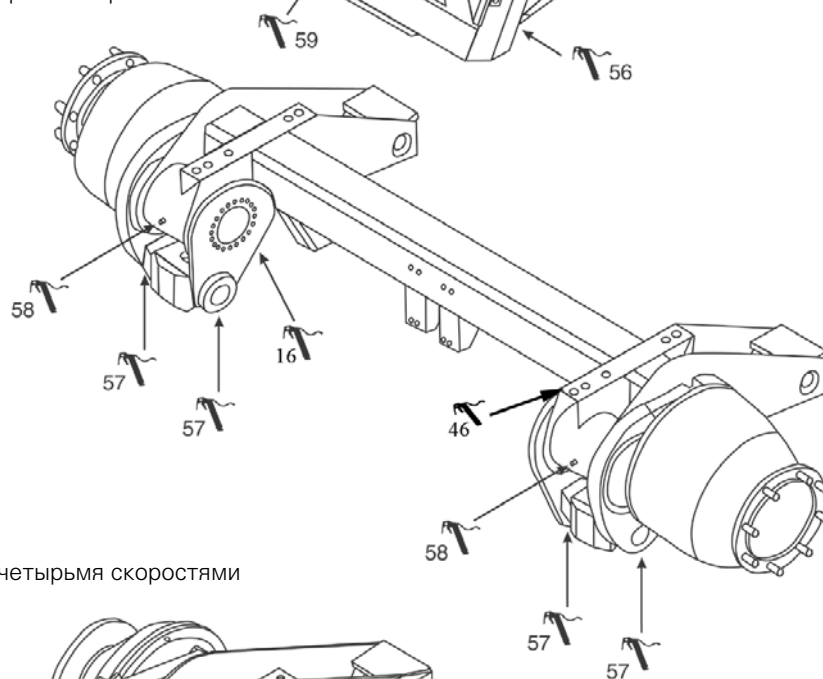

Машины с четырьмя скоростями



Рисунок 3

19. Разное

Шкворни (25)

Количество: 1
Цвет: Белый
Интервал: 200 часов
Средство для смазки: Консистентная смазка
Примечания: -

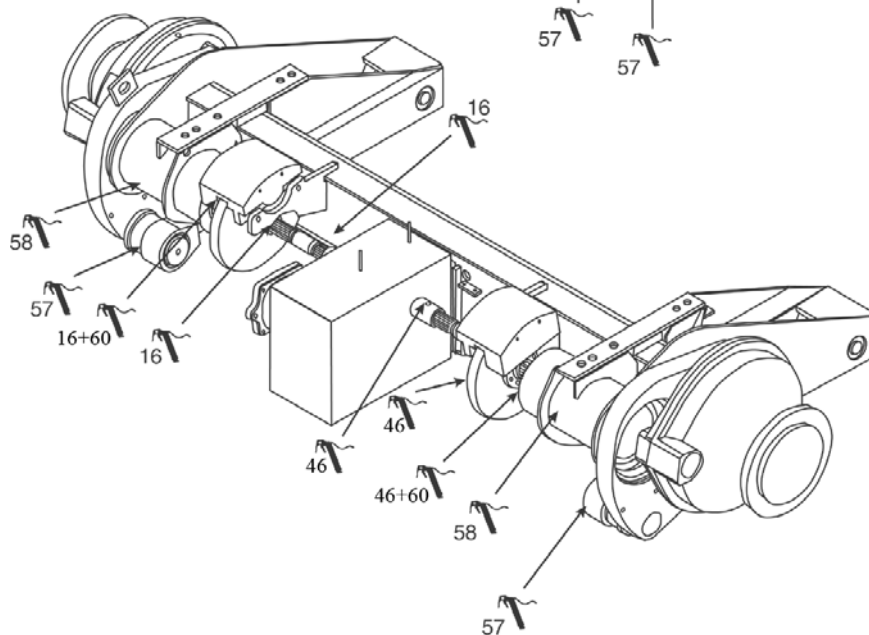

Рисунок 31

19V25a

Шкворни и стяжки (четырёхколесный привод)

Количество: 5
Цвет: Желтый
Интервал: 100 часов
Средство для смазки: Консистентная смазка
Примечания: -



Рисунок 32

19V25b

Шарнир задней оси (26)

Количество: 2
Цвет: Белый
Интервал: 200 часов
Средство для смазки: Консистентная смазка
Примечания: -



Рисунок 33

19V26a

*Верхний шкив вариатора барабана (*40)*

Количество: 1
Цвет: Желтый
Интервал: 100 часов
Средство для смазки: Консистентная смазка
Примечания: Смазка шкива вариатора должна проводиться при полностью закрытом верхнем шкиве вариатора с гидравлическим приводом. Смазки должно быть столько, чтобы она показалась в выходном отверстии. Для того чтобы обеспечить равномерное поступление смазки ко всем движущимся деталям шкивов вариатора, запустите машину после смазки, включите молотильный механизм и изменяйте частоту вращения барабана в пределах всего рабочего диапазона.

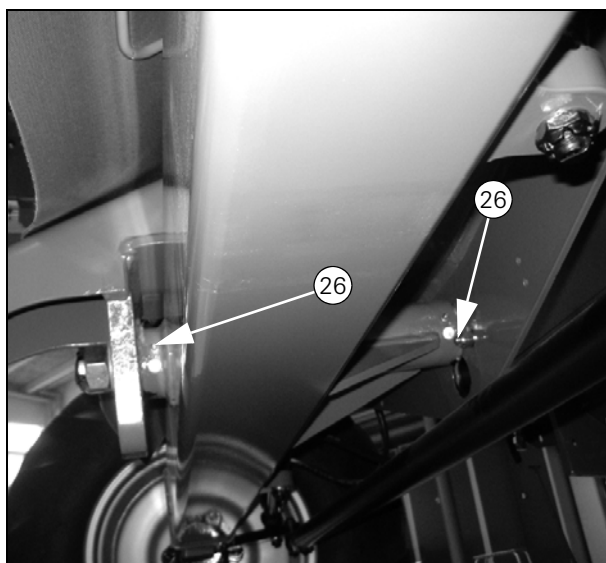

Рисунок 59

19H40

Подшипники заднего битера (41)

Количество: 2
Цвет: Желтый
Интервал: 100 часов
Средство для смазки: Консистентная смазка
Примечания: -

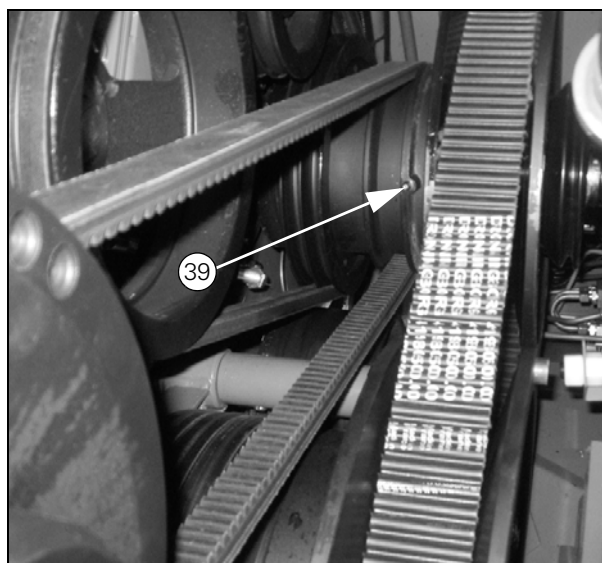

Рисунок 60

19H41

CLICK HERE TO **DOWNLOAD** THE COMPLETE MANUAL

- Thank you very much for reading the preview of the manual.
- You can download the complete manual from: www.heydownloads.com by clicking the link below

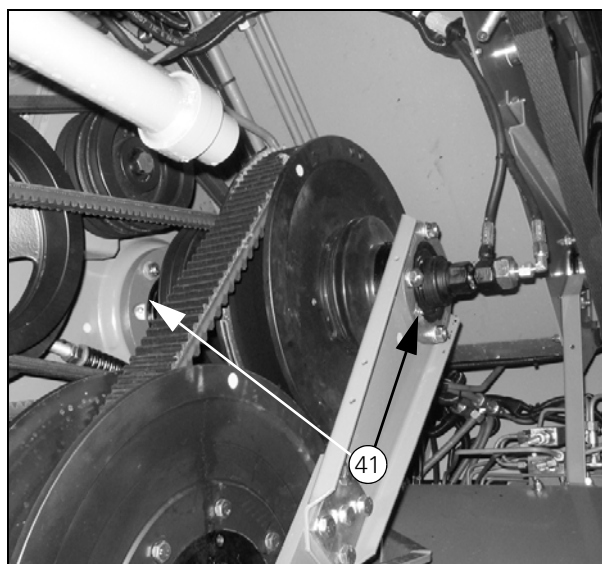

- Please note: If there is no response to CLICKING the link, please download this PDF first and then click on it.

CLICK HERE TO **DOWNLOAD** THE COMPLETE MANUAL