

ENGINE

Book No. 6RBITA

PARTS MANUAL

MODEL **6RBIT**
ISUZU

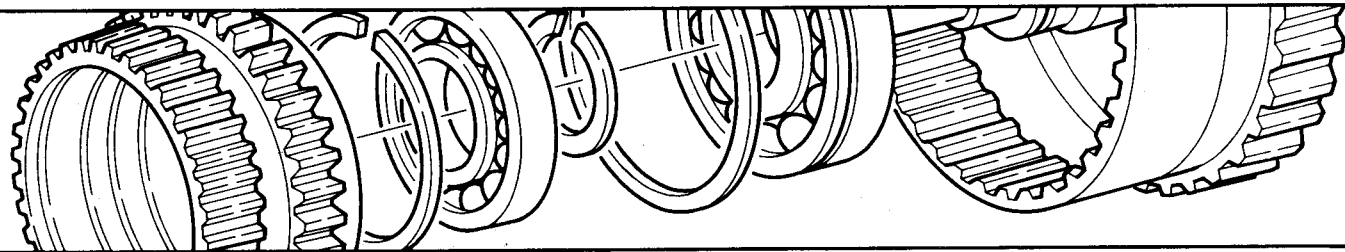

TCM 東洋運搬機株式会社

CLICK HERE TO **DOWNLOAD** THE COMPLETE MANUAL

- Thank you very much for reading the preview of the manual.
- You can download the complete manual from: www.heydownloads.com by clicking the link below



- Please note: If there is no response to CLICKING the link, please download this PDF first and then click on it.

CLICK HERE TO **DOWNLOAD** THE COMPLETE MANUAL

C-1

GROUP INDEX - ENGINE BODY

グループ索引 - エンジン本体

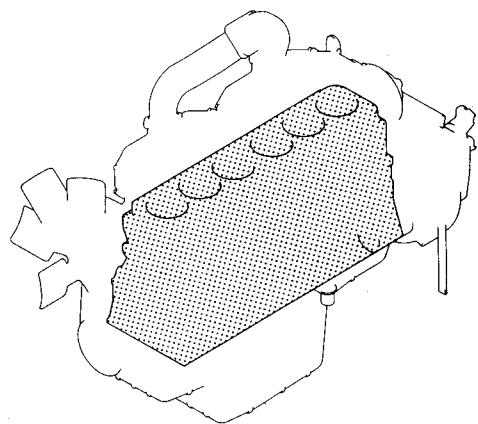

CYLINDER BLOCK シリンダ ブロック

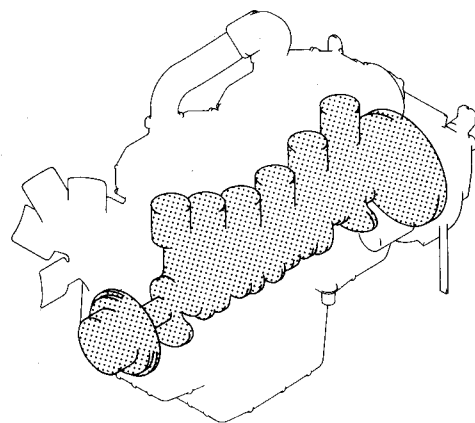

CRANKSHAFT, PISTON AND FLYWHEEL
クランクシャフト, ピストン および フライホイール

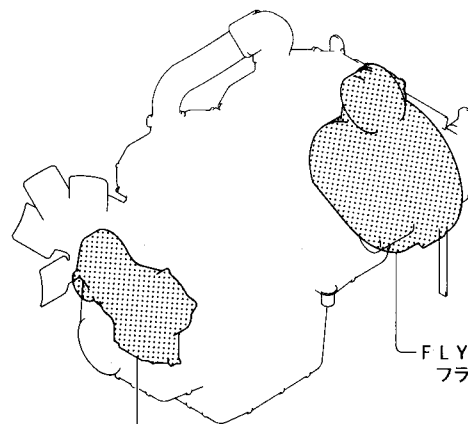

FLYWHEEL HOUSING
フライホイール ハウジング

GEAR CASE ギャー ケース

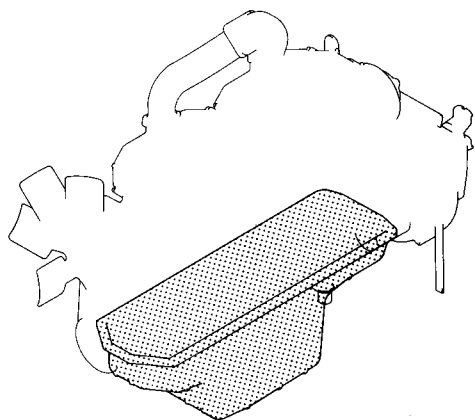

OIL PAN オイル パン

部 門 SECTION	ロケーション LOCATION
CYLINDER BLOCK シリンダ ブロック	C-2
CRANKSHAFT, PISTON AND FLYWHEEL クランクシャフト, ピストンおよびフライホイール	C-4
GEAR CASE	C-6
FLYWHEEL HOUSING フライホイール ハウジング	C-8
OIL PAN オイル パン	C-9

D-1

GROUP INDEX - HEAD AND VALVE MECHANISM

グループ索引 - ヘッド および バルブ機構

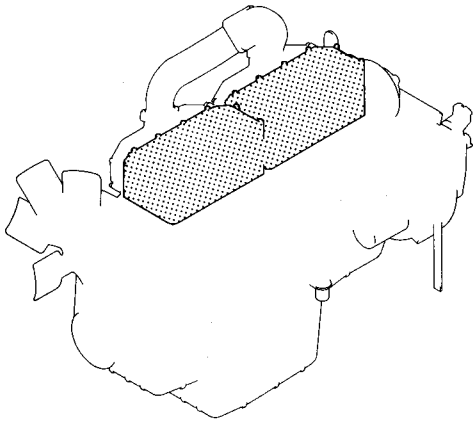

CYLINDER HEAD シリンダ ヘッド

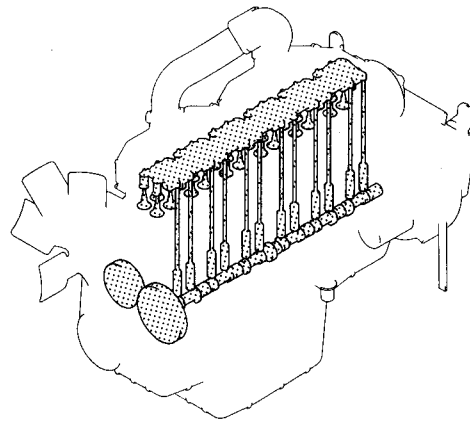

VALVE MECHANISM バルブ メカニズム

部 門
SECTION

ロケーション
LOCATION

CYLINDER HEAD シリンダ ヘッド.....D-2
VALVE MECHANISM バルブ メカニズム.....D-4

F-1

GROUP INDEX - LUBRICATION

グループ索引 - 潤滑系統

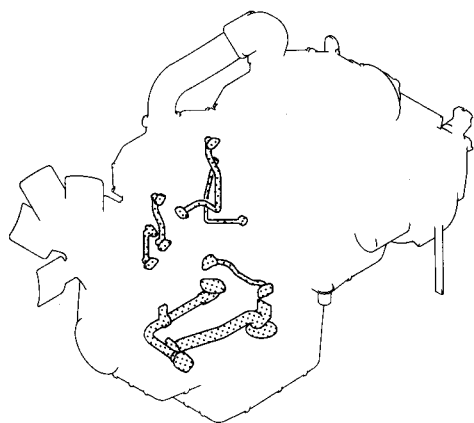

OIL PIPE オイルパイプ

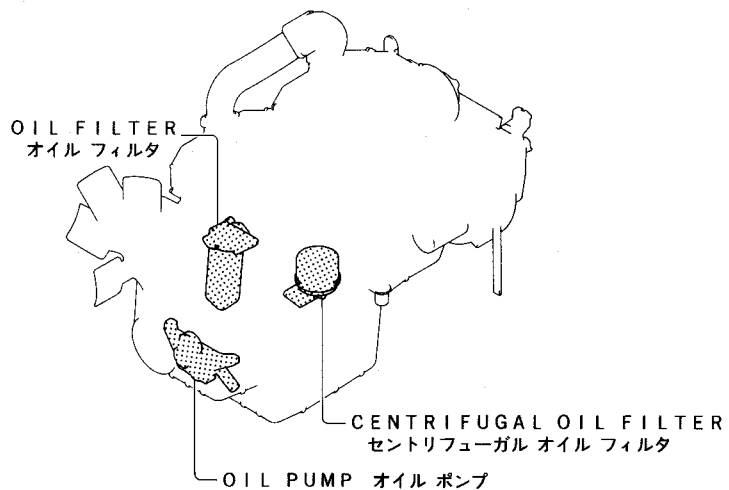

部 門 SECTION	ロケーション LOCATION
OIL PIPE オイル パイプ	F-2
OIL PUMP オイル ポンプ	F-5
OIL FILTER オイル フィルタ	F-6

G-4 WATER PUMP ウォータ ポンプ

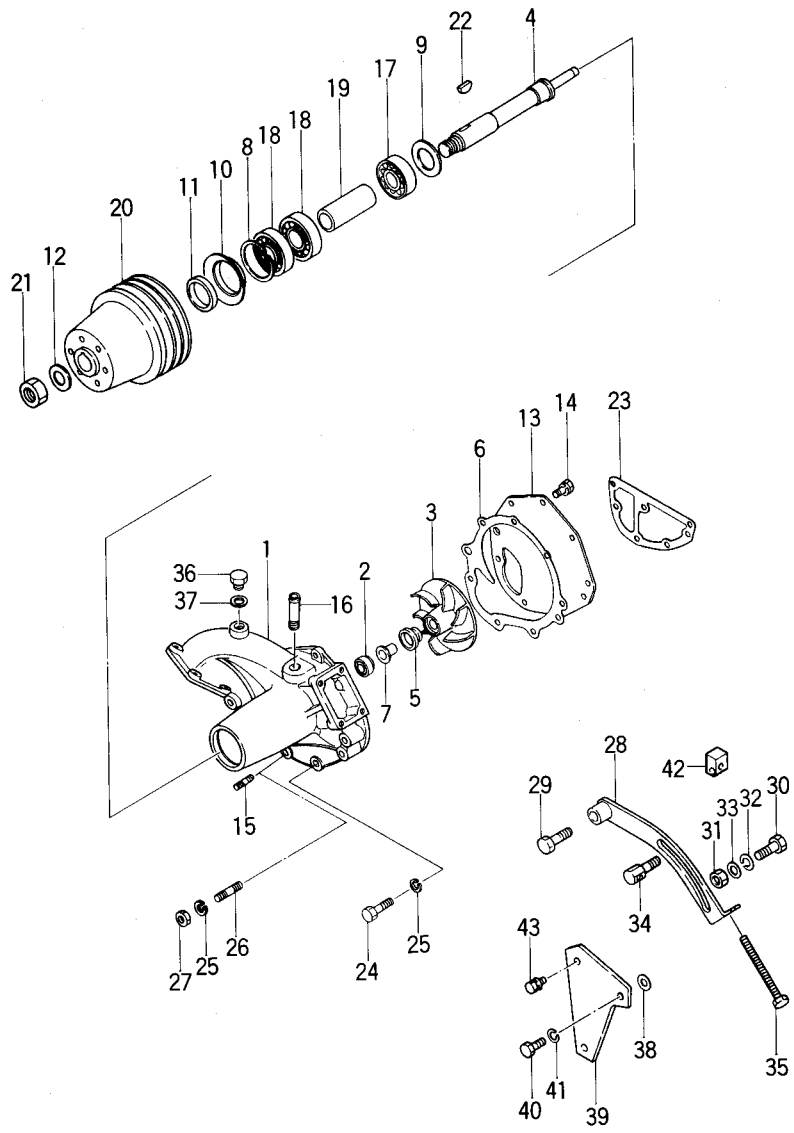

見出番号 Item No.	部品番号 Part No.	部品名称 Description	個数 Req'd	備考:適用号機 Remarks: Serial No.
29	Z-9-0191-1235-0	BOLT ボルト	1	
-	Z-9-9105-6265-0	BOLT ボルト	1	
30	Z-9-0193-1230-0	BOLT ボルト	1	
31	Z-9-9911-0412-0	NUT ナット	1	
32	Z-9-0915-0512-0	LOCK WASHER ワッシャ	1	
33	Z-9-0916-0712-0	WASHER ワッシャ	1	
34	Z-1-13674-161-0	PIECE ピース	1	
35	Z-1-09009-113-0	BOLT ボルト	1	
36	Z-9-9920-2314-0	PLUG プラグ	1	
37	Z-1-09630-085-0	PACKING パッキング	1	
38	Z-1-19719-028-0	SPACER スペーサ	1	
39	Z-1-13676-025-0	BRACKET ブラケット	1	
40	Z-9-0165-6240-0	BOLT ボルト	1	
41	Z-9-0915-0512-0	LOCK WASHER ワッシャ	1	
42	Z-1-13679-003-0	PIECE ピース	1	
43	Z-9-0197-1035-0	BOLT ボルト	1	

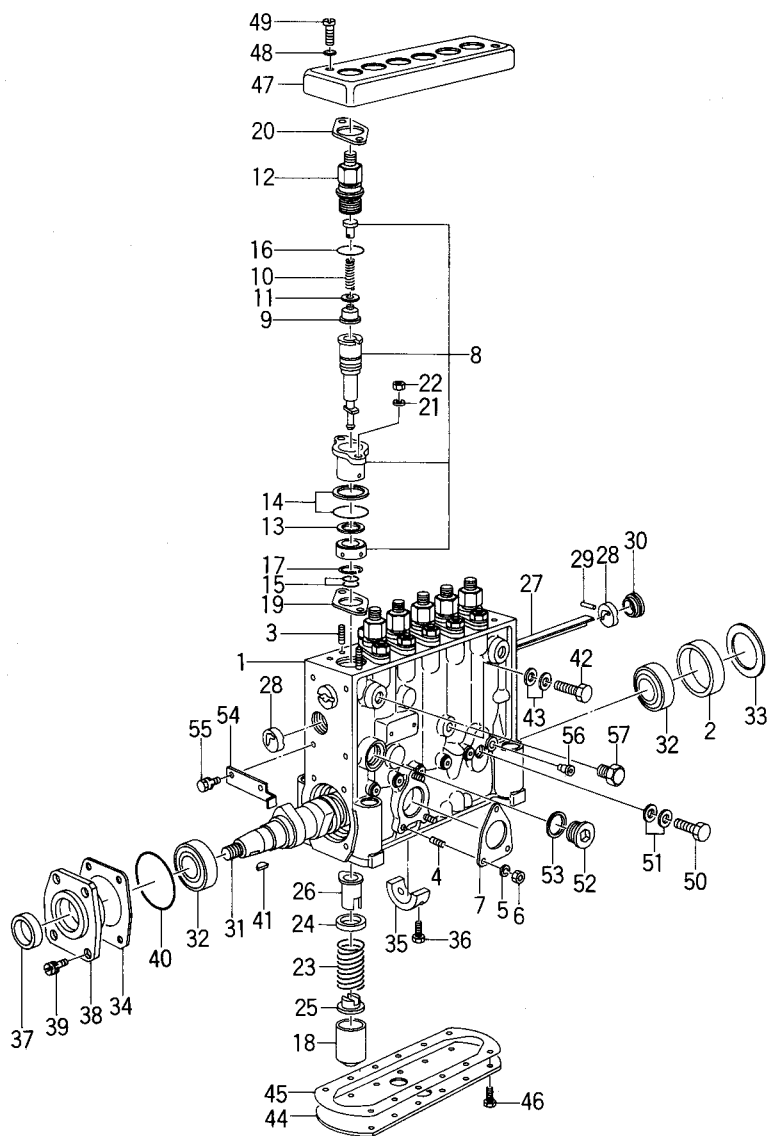

見出番号 Item No.	部品番号 Part No.	部品名称 Description	個数 Req'd	備考: 適用号機 Remarks: Serial No.
-	Z-1-15639-033-0	SHIM シム	AR	t=0.725mm
-	Z-1-15639-034-0	SHIM シム	AR	t=0.750mm
-	Z-1-15639-035-0	SHIM シム	AR	t=0.775mm
-	Z-1-15639-036-0	SHIM シム	AR	t=0.800mm
-	Z-1-15639-037-0	SHIM シム	AR	t=0.825mm
-	Z-1-15639-038-0	SHIM シム	AR	t=0.850mm
-	Z-1-15639-039-0	SHIM シム	AR	t=0.875mm
-	Z-1-15639-040-0	SHIM シム	AR	t=0.900mm
-	Z-1-15639-041-0	SHIM シム	AR	t=0.925mm
-	Z-1-15639-042-0	SHIM シム	AR	t=0.950mm
-	Z-1-15639-043-0	SHIM シム	AR	t=0.975mm
-	Z-1-15639-044-0	SHIM シム	AR	t=1.000mm
-	Z-1-15639-045-0	SHIM シム	AR	t=1.025mm
-	Z-1-15639-046-0	SHIM シム	AR	t=1.050mm
-	Z-1-15639-047-0	SHIM シム	AR	t=1.075mm
-	Z-1-15639-048-0	SHIM シム	AR	t=1.100mm
-	Z-1-15639-049-0	SHIM シム	AR	t=1.125mm
-	Z-1-15639-050-0	SHIM シム	AR	t=1.150mm
-	Z-1-15639-051-0	SHIM シム	AR	t=1.175mm
-	Z-1-15639-052-0	SHIM シム	AR	t=1.200mm
-	Z-1-15639-053-0	SHIM シム	AR	t=1.225mm
-	Z-1-15639-054-0	SHIM シム	AR	t=1.250mm
-	Z-1-15639-055-0	SHIM シム	AR	t=1.275mm
-	Z-1-15639-056-0	SHIM シム	AR	t=1.300mm
-	Z-1-15639-057-0	SHIM シム	AR	t=1.325mm
-	Z-1-15639-058-0	SHIM シム	AR	t=1.350mm
-	Z-1-15639-059-0	SHIM シム	AR	t=1.375mm
-	Z-1-15639-060-0	SHIM シム	AR	t=1.400mm
-	Z-1-15639-061-0	SHIM シム	AR	t=1.425mm

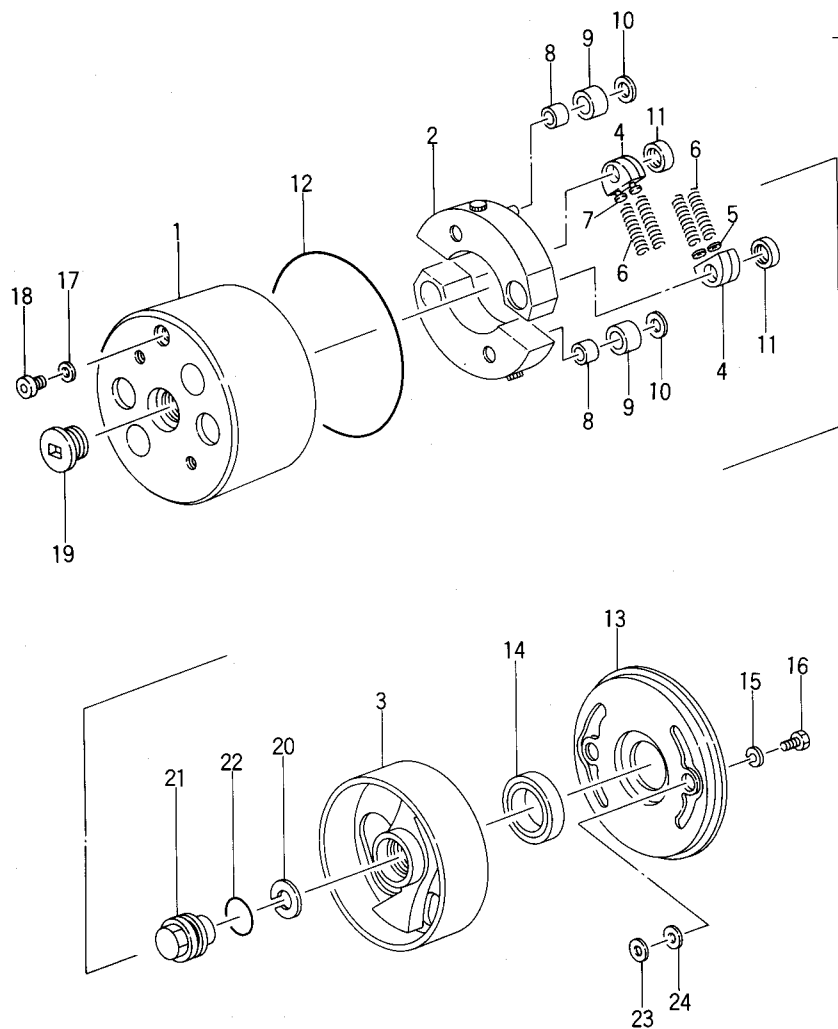

見出番号 Item No.	部品番号 Part No.	部品名称 Description	個数 Req'd	備考: 適用号機 Remarks: Serial No.
-	Z-1-15749-083-0	SHIM シム	AR	t=0.80mm
-	Z-1-15749-084-0	SHIM シム	AR	t=0.90mm
-	Z-1-15749-085-0	SHIM シム	AR	t=0.10mm
-	Z-1-15749-086-0	SHIM シム	AR	t=1.50mm
-	Z-1-15749-331-0	SHIM シム	AR	t=2.00mm
8	Z-1-15749-021-0	BUSHING プッシング	2	
9	Z-1-15749-022-0	ROLLER ローラ	AR	D=23.9mm
-	Z-1-15749-049-0	ROLLER ローラ	AR	D=24.0mm
-	Z-1-15749-050-0	ROLLER ローラ	AR	D=24.1mm
-	Z-1-15749-051-0	ROLLER ローラ	AR	D=24.2mm
10	Z-1-15749-023-0	WASHER ワッシャ	2	
11	Z-1-15749-110-0	RETAINER リテーナ	2	
12	Z-1-15749-111-0	O-RING Oリング	1	
13	Z-1-15749-332-0	COVER カバー	1	
14	Z-1-15749-027-0	OIL SEAL オイル シール	1	
15	Z-1-15749-113-0	GASKET ガスケット	2	
16	Z-1-15749-118-0	BOLT ボルト	2	
17	Z-1-15749-030-0	GASKET ガスケット	1	
18	Z-1-15749-031-0	PLUG プラグ	1	
19	Z-1-15749-122-0	CAP キャップ	1	
20	Z-1-15749-044-0	LOCK WASHER ワッシャ	1	
21	Z-1-15749-045-0	NUT ナット	1	
22	Z-1-15749-046-0	O-RING Oリング	1	
23	Z-9-8132-5551-0	SHIM シム	2	
24	Z-9-8132-5552-0	SHIM シム	2	

J-12 POWER DRIVE パワードライブ

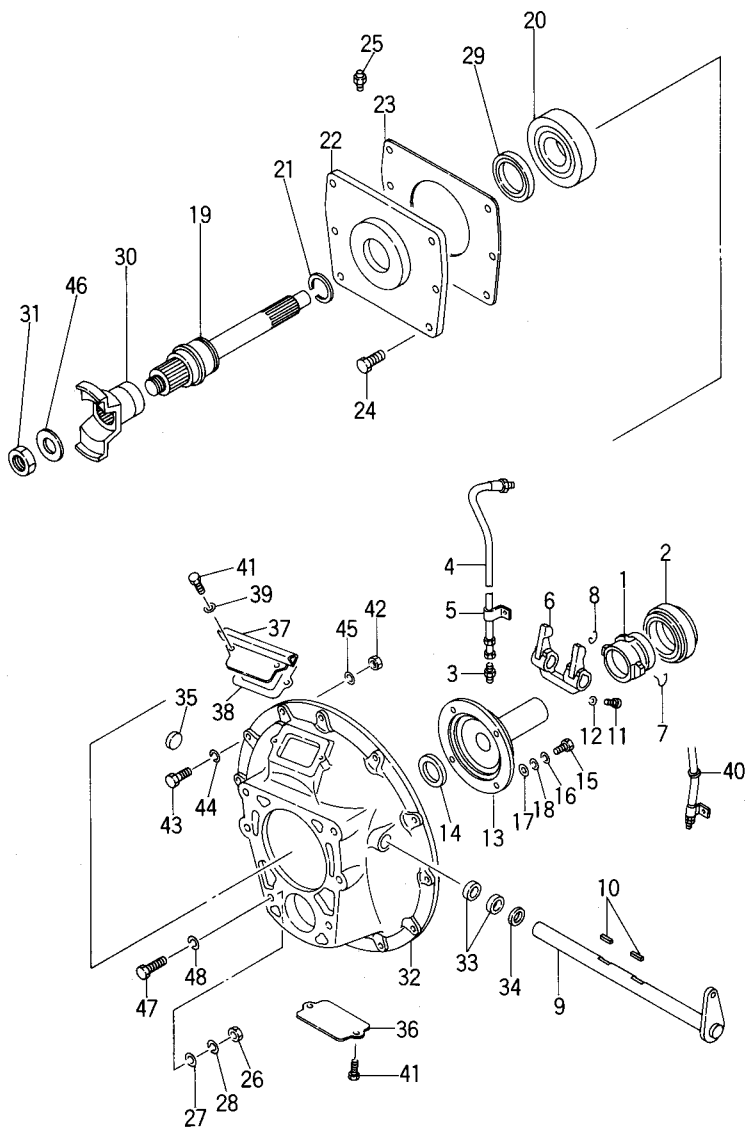

見出番号 Item No.	部品番号 Part No.	部品名称 Description	個数 Req'd	備考: 通用号機 Remarks: Serial No.
-	Z-9-99111-1516-0	NUT ナット	4	
27	Z-9-0916-0016-0	WASHER ワッシャ	10	
28	Z-9-0915-0616-0	LOCK WASHER ワッシャ	6	
29	Z-1-09625-063-0	OIL SEAL オイル シール	1	
30	Z-1-37245-025-1	FLANGE フランジ	1	
31	Z-1-09449-009-0	NUT ナット	1	
32	Z-1-31111-125-0	HOUSING ハウジング	1	
33	Z-1-09811-003-0	BEARING ベアリング	2	
34	Z-1-09625-003-0	SEAL, DUST シール	1	
35	Z-1-13119-001-1	CUP, SEALING カップ	1	
36	Z-1-31131-003-0	COVER カバー	1	
37	Z-1-31131-007-0	COVER カバー	1	
38	Z-1-31139-008-0	PACKING パッキング	1	
39	Z-9-0916-0708-0	WASHER ワッシャ	2	
40	Z-9-31139-007-0	GROMMET グロメット	1	
41	Z-9-0190-0616-0	BOLT ボルト	4	
42	Z-9-9911-0516-0	NUT ナット	2	
43	Z-9-9105-6645-0	BOLT ボルト	2	
44	Z-9-0915-0616-0	LOCK WASHER ワッシャ	2	
45	Z-9-0916-0016-0	WASHER ワッシャ	2	
46	Z-9-89385-126-0	COLLAR カラー	1	
47	Z-9-0165-6238-0	BOLT ボルト	12	
48	Z-9-0915-0612-0	LOCK WASHER ワッシャ	12	

CLICK HERE TO **DOWNLOAD** THE COMPLETE MANUAL

- Thank you very much for reading the preview of the manual.
- You can download the complete manual from: www.heydownloads.com by clicking the link below



- Please note: If there is no response to CLICKING the link, please download this PDF first and then click on it.

CLICK HERE TO **DOWNLOAD** THE COMPLETE MANUAL