

TCM トヨタシヨベル

MICHIGAN

TRADE MARK OF CLARK EQUIPMENT CO., U.S.A.

No. 838A

PARTS MANUAL

MODEL **55BZ**

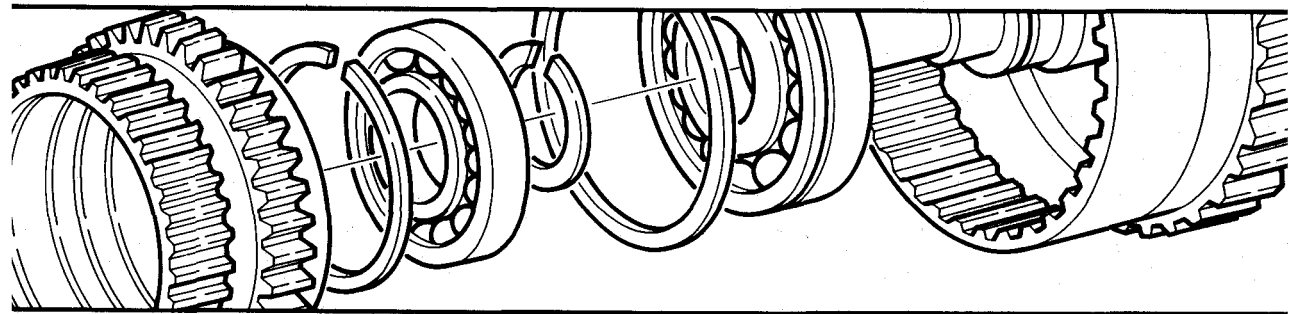

Manufactured under License

By

TCM
東洋運搬機

TOYO UMPANKI CO., LTD.

CLARK
EQUIPMENT

OSAKA, JAPAN

CLICK HERE TO **DOWNLOAD** THE COMPLETE MANUAL

- Thank you very much for reading the preview of the manual.
- You can download the complete manual from: www.heydownloads.com by clicking the link below



- Please note: If there is no response to CLICKING the link, please download this PDF first and then click on it.

CLICK HERE TO **DOWNLOAD** THE COMPLETE MANUAL

Fig. 1 エンジン マウント パーツ
ENGINE MOUNT PARTS

| 見出番号 Item No. | 部 品 番 号 Part No. | 部 品 名 称 Description | 個 数 Req'd | 適 用 号 車 Serial No. |
|------------------|---------------------|------------------------------------|--------------|-----------------------|
| 1 | 3913646 | エンジン (いすゞ) ENGINE (ISUZU DA640) | 1 | |
| 2 | 3913765 | サポート, エンジン SUPPORT, Engine | 2 | |
| 3 | 7CM1230 | ボルト BOLT | 8 | |
| 4 | 8EM120 | ロック ワッシャ LOCK WASHER | 8 | |
| 5 | 1501227 | マウント MOUNT | 8 | |
| 6 | 3913772 | プレート PLATE | 2 | |
| 7 | 18C-1272PR | ボルト BOLT | 4 | |
| 8 | 18D-12 | ナット NUT | 4 | |
| 9 | 3913773 | プレート PLATE | 1 | |
| 10 | 18C-928PR | ボルト BOLT | 2 | |
| 11 | 18D-09R | ナット NUT | 2 | |
| 12 | 1EM140 | ワッシャ WASHER | 2 | |
| 13 | 1501227 | マウント MOUNT | 2 | |
| 14 | 3913788 | フラット, レクタングュラ FLAT, Rectangler | 1 | |
| 15 | 18C-1264PR | ボルト BOLT | 1 | |
| 16 | 18D-12 | ナット NUT | 1 | |
| 17 | 3961307 | ニッブル NIPPLE | 1 | |
| 18 | 3950246 | エルボ ELBOW | 1 | |

Fig. 5 エアークリーナおよびマフラー
AIR CLEANER AND MUFFLER

| 見出番号 Item No. | 部品番号 Part No. | 部品名称 Description | 個数 Req'd | 適用号車 Serial No. |
|------------------|------------------|---|-------------|--------------------|
| A | 1632441 | エアークリーナ AIR CLEANER ASS'Y (Inc. 1 ~ 8) | 1 | |
| 1 | - - - | ボデー, エアークリーナ §BODY, Air Cleaner | 1 | |
| 2 | 886288 | ガスケット GASKET | 1 | |
| 3 | 944954 | エレメント ELEMENT | 1 | |
| 4 | 886287 | ワッシャ WASHER | 1 | |
| 5 | 886285 | ボルト BOLT | 1 | |
| 6 | 944955 | クランプ CLAMP | 1 | |
| 7 | 894653 | バップル BAFFLE | 1 | |
| 8 | 894652 | カップ, ダスト CUP, Dust | 1 | |
| 9 | 3951473 | インジケータ INDICATOR | 1 | |
| 10 | 420945 | バンド BAND | 2 | |
| 11 | 18C-616PR | ボルト BOLT | 4 | |
| 12 | 18D-06P | ナット NUT | 4 | |
| 13 | 3962873 | クリーナ, プレ CLEANER, Pre | 1 | |
| 14 | 3966090 | クランプ CLAMP | 1 | |
| 15 | 18C-632PR | ボルト BOLT | 1 | |
| 16 | 18D-06P | ナット NUT | 1 | |
| 17 | 18C-616PR | ボルト BOLT | 3 | |
| 18 | 4E-06 | ロックワッシャ LOCK WASHER | 3 | |
| 19 | 3907555 | マフラー MUFFLER | 1 | |
| 20 | 18C-618PR | ボルト BOLT | 4 | |
| 21 | 1EM-100 | ワッシャ WASHER | 4 | |
| 22 | 18D-06P | ナット NUT | 8 | |
| 23 | 3963580 | ガスケット GASKET | 1 | |
| 24 | 18C-728PR | ボルト BOLT | 4 | |
| 25 | 8D-07P | ナット NUT | 8 | |
| 26 | 1EM-120 | ワッシャ WASHER | 4 | |
| 27 | 3913566 | チューブ, フレキシブル TUBE, Flexible | 1 | |
| 28 | 3950597 | パッキング PACKING | 1 | |
| 29 | 3913546 | ホース HOSE | 1 | |
| 30 | 3913547 | チューブ, エクステンション TUBE, Extention | 1 | |
| 31 | 515425 | エルボ ELBOW | 1 | |

§ Not Sold Separately = 単体販売しません。

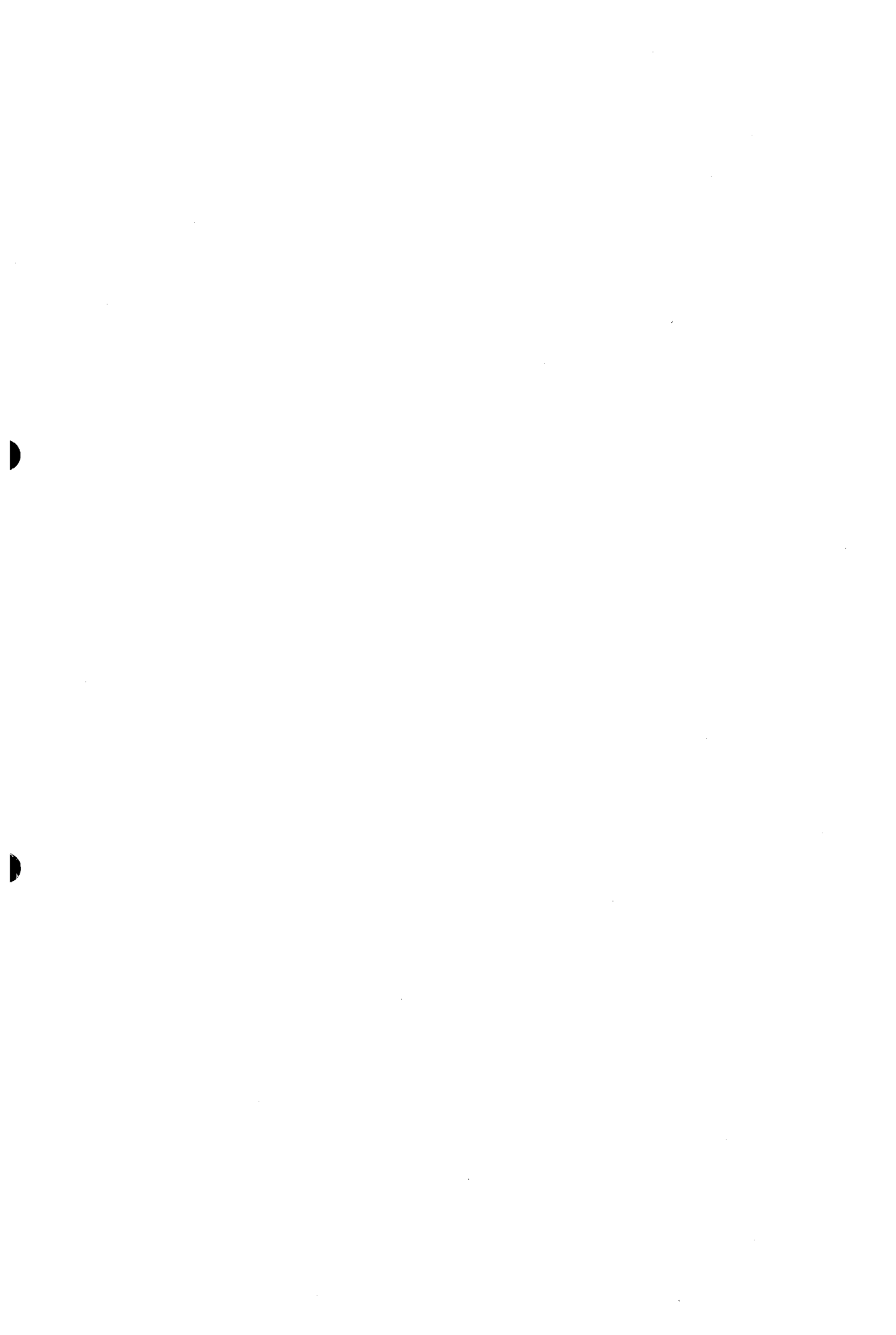

ドライブ アクスル リヤ
Fig. 11 DRIVE AXLE - REAR

| 見出番号 Item No. | 部品番号 Part No. | 部品名称 Description | 個数 Req'd | 適用号車 Serial No. |
|------------------|------------------|---|-------------|--------------------|
| A | 192141 | リヤ アクスル REAR AXLE ASS'Y (Inc. 1 ~ 42) | 1 | |
| 1 | 121785 | ハブ HUB ASS'Y (Inc. 2 ~ 7) | 2 | |
| 2 | 125435 | ディスク, ブレーキ DISC, Brake | 2 | |
| 3 | 124158 | ボルト BOLT | 32 | |
| 4 | 104412 | ワッシャ WASHER | 32 | |
| 5 | 668553 | カップ, ベアリング CUP, Bearing | 2 | |
| 6 | 672004 | カップ, ベアリング CUP, Bearing | 2 | |
| 7 | 121808 | スタッド, ホイール STUD, Wheel | 12 | |
| 8 | 122559 | プレート, ブレーキ アダプタ PLATE, Brake Adapter | 2 | |
| 9 | 123904 | インターナル ギヤールおよびハブ INTERNAL GEAR AND HUB | 2 | |
| 10 | 2105044 | ハウジング, アクスル HOUSING, Axle | 1 | |
| 11 | 121804 | ギヤール, サン GEAR, Sun | 2 | |
| 12 | 224028 | リング, スナップ RING, Snap | 2 | |
| 13 | 123758 | シャフト, アクスル SHAFT, Axle | 2 | |
| 14 | 121012 | オイル シール OIL SEAL | 2 | |
| 15 | 672005 | コーン, ベアリング CONE, Bearing | 2 | |
| 16 | 675261 | コーン, ベアリング CONE, Bearing | 2 | |
| 17 | 100970 | ボルト BOLT | 24 | |
| 18 | 106762 | ワッシャ WASHER | 24 | |
| 19 | 18C-1036 | ボルト BOLT | 16 | |
| 20 | 104412 | ワッシャ WASHER | 16 | |
| 21 | 64D-10 | ナット NUT | 16 | |
| 22 | 16F-12 | プラグ PLUG | 1 | |
| 23 | 119469 | プラグ PLUG | 1 | |
| 24 | 106656 | ブリーザ BREATHER | 1 | |
| 25 | 121013 | ナット, スピンドル NUT, Spindle | 4 | |
| 26 | 121014 | ロック, スピンドル LOCK, Spindle | 2 | |
| 27 | 119469 | プラグ PLUG | 2 | |
| 28 | 16F-04 | プラグ PLUG | 2 | |
| 29 | 119270 | スタッド STUD | 14 | |
| 30 | 112278 | ワッシャ WASHER | 14 | |
| 31 | 103216 | ダウエル DOWEL | 3 | |



トランスミッション ギヤー および シャフト
 Fig. 19 TRANSMISSION GEAR AND SHAFT

| 見出番号 Item No. | 部 品 番 号 Part No. | 部 品 名 称 Description | 個 数 Req'd | 適 用 号 車 Serial No. |
|------------------|---------------------|--|--------------|-----------------------|
| 1 | 215183 | リング, シール RING, Seal | 3 | |
| 2 | 224083 | リング, リテーナ RING, Retainer | 1 | |
| 3 | 225603 | ベアリング, クラッチ シャフト BEARING, Clutch Shaft | 1 | |
| 4 | 224083 | リング, リテーナ RING, Retainer | 1 | |
| 5 | 233389 | ベアリング, ディスク ハブ BEARING, Disc Hub | 1 | |
| 6 | 223877 | リング, リテーナ RING, Retainer | 1 | |
| 7 | 233706 | ギヤー, クラッチ ドリブン GEAR, Clutch Driven | 1 | |
| 8 | 731160 | リング, オイル バッフル RING, Oil Baffle | 1 | |
| 9 | 223877 | リング, リテーナ RING, Retainer | 1 | |
| 10 | 230829 | ベアリング, ディスク ハブ BEARING, Disc Hub | 1 | |
| 11 | 654613 | リング, スナップ RING, Snap | 1 | |
| 12 | 232089 | リテーナ RETAINER | 1 | |
| 13 | 230822 | スプリング, リターン SPRING, Return | 1 | |
| 14 | - - - | クラッチ リバース および サード CLUTCH-Reverse and 3rd - See Fig. 22 | - | |
| 15 | 230822 | スプリング, リターン SPRING, Return | 1 | |
| 16 | 232089 | リテーナ RETAINER | 1 | |
| 17 | 654613 | リング, スナップ RING, Snap | 1 | |
| 18 | 230860 | ベアリング, ディスク ハブ BEARING, Disc Hub | 1 | |
| 19 | 223874 | リング, リテーナ RING, Retainer | 1 | |
| 20 | 731160 | リング, オイル バッフル RING, Oil Baffle | 1 | |
| 21 | 231098 | ギヤー, ハイレンジ GEAR, High Range | 1 | |
| 22 | 230906 | スペーサ SPACER | 1 | |
| 23 | 223874 | リング, リテーナ RING, Retainer | 1 | |
| 24 | 233390 | ベアリング, ディスク ハブ BEARING, Disc Hub | 1 | |
| 25 | 658038 | ベアリング, クラッチ シャフト BEARING, Clutch Shaft | 1 | |
| 26 | 231198 | ギヤー, セカンド GEAR, 2nd | 1 | |
| 27 | 731160 | リング, オイル バッフル RING, Oil Baffle | 1 | |
| 28 | 654613 | リング, リテーナ RING, Retainer | 1 | |
| 29 | 654613 | リング, スナップ RING, Snap | 1 | |
| 30 | 232089 | リテーナ RETAINER | 1 | |
| 31 | 230822 | スプリング, リターン SPRING, Return | 1 | |
| 32 | - - - | クラッチ フォワード およびセカンド CLUTCH-Forward and 2nd - See Fig. 21 | - | |

トランスミッション パーキング ブレーキ
 Fig. 24 TRANSMISSION PARKING BRAKE

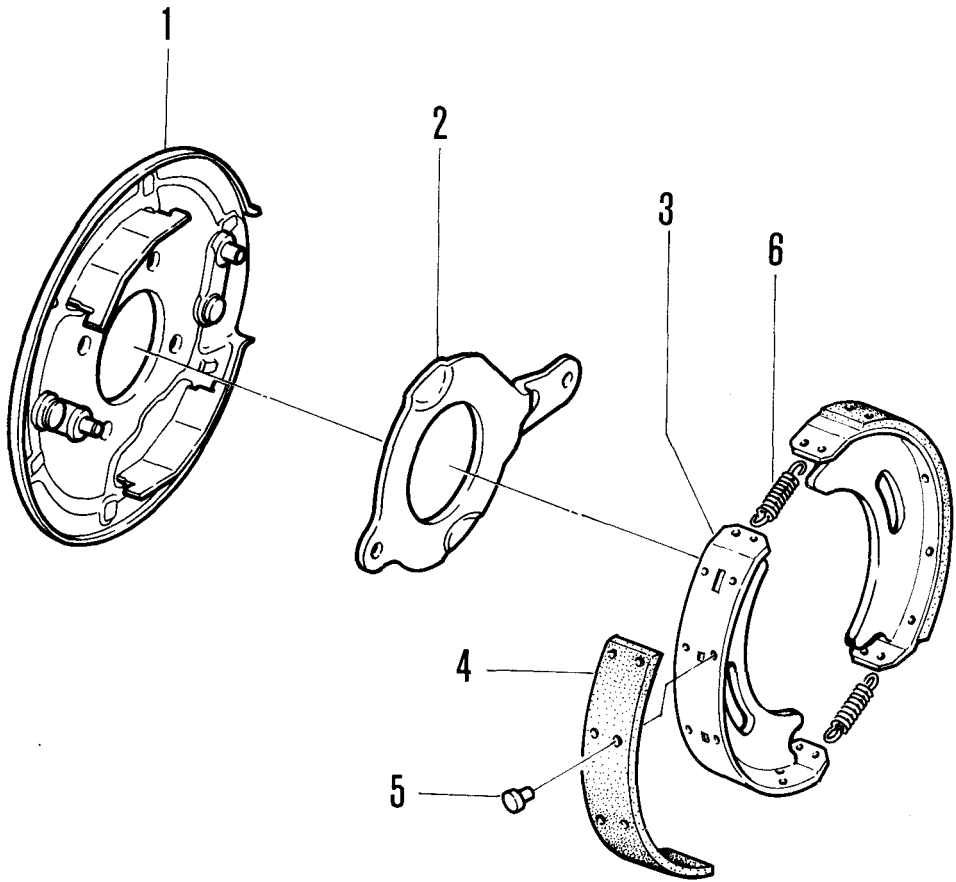

| 見出番号 Item No. | 部品番号 Part No. | 部品名称 Description | 個数 Req'd | 適用号車 Serial No. |
|------------------|------------------|--|-------------|--------------------|
| A | 230863 | パーキング ブレーキ PARKING BRAKE ASS'Y (Inc. 1 ~ 6) | 1 | |
| 1 | 801715 | プレート, バックিং PLATE, Backing | 1 | |
| 2 | 801216 | レバー LEVER | 1 | |
| B | 801192 | ブレーキ シュー BRAKE SHOE ASS'Y (Inc. 3 ~ 5) | 2 | |
| 3 | - - - | シュー, ブレーキ §SHOE, Brake | 2 | |
| 4 | 801214 | ライニング, ブレーキ LINING, Brake (Inc. 5) | 1set | |
| 5 | 23H-504 | リベット RIVET | 20 | |
| 6 | 801193 | スプリング SPRING | 2 | |

§ Not Sold Separately = 単体販売しません。

Fig. 27 ステアリング ハンドル
STEERING HANDLE

| 見出番号 Item No. | 部品番号 Part No. | 部品名称 Description | 個数 Req'd | 適用号車 Serial No. |
|------------------|------------------|--|-------------|--------------------|
| A | 3903332 | ステアリング ハンドル STEERING HANDLE ASS'Y (Inc. 1 ~ 73) | 1 | |
| B | 3916940 | ステアリング コラム STEERING COLUMN ASS'Y (Inc. 1 ~ 29) | 1 | |
| C | 3916914 | ハンドル ホイール HANDLE WHEEL ASS'Y (Inc. 1 ~ 11, 23 and 26 ~ 29) | 1 | |
| D | 3916941 | ステアリング ギヤ STEERING GEAR ASS'Y (Inc. 30 ~ 73) | 1 | |
| E | 3916962 | ギヤ ケース GEAR CASE ASS'Y (Inc. 33, 41, 42 and 47) | 1 | |
| F | 3916967 | バルブ アダプタ VALVE ADAPTER ASS'Y (Inc. 47, 50) | 1 | |
| 1 | 3916952 | ピン, ノブ PIN, Knob | 1 | |
| 2 | 3916951 | ノブ KNOB | 1 | |
| 3 | 3916953 | ナット, ノブ NUT, Knob | 1 | |
| 4 | 3916924 | プレート, ノブ セット, アップ PLATE, Knob Set, Upper | 1 | |
| 5 | 3916927 | プレート, ノブ セット, ロア PLATE, Knob Set, Lower | 1 | |
| 6 | 1DM10 | ワッシャ WASHER | 1 | |
| 7 | 3951145 | ロック ワッシャ LOCK WASHER | 1 | |
| 8 | 27DM10 | ナット NUT | 1 | |
| 9 | 3916928 | スクリュー, プラス SCREW, Plus | 2 | |
| 10 | 32DM60 | ナット NUT | 2 | |
| 11 | 3951143 | ロック ワッシャ LOCK WASHER | 2 | |
| 12 | 3916824 | リテーナ, ワイヤ RETAINER, Wire | 1 | |
| 13 | 3916988 | インシュレータ INSULATOR | 1 | |
| 14 | 3916992 | ブッシング BUSHING | 1 | |
| 15 | 3917027 | グロメット GROMMET | 1 | |
| 16 | 25GM-6012 | スクリュー SCREW | 1 | |
| 17 | 3916954 | ジャケット, ハンドル コラム JACKET, Handle Column | 1 | |
| 18 | 3916959 | シャフト, ステアリング SHAFT, Steering | 1 | |
| 19 | 3916828 | キー, ウッドラフ KEY, Woodruff | 1 | |
| 20 | 3916956 | ナット NUT | 1 | |
| 21 | 3916961 | スリーブ SLEEVE | 1 | |
| 22 | 3JM-5032 | ピン, スプリング PIN, Spring | 2 | |
| 23 | 3916915 | ホイール, ステアリング WHEEL, Steering | 1 | |
| 24 | 3916826 | ワッシャ WASHER | 1 | |

CLICK HERE TO **DOWNLOAD** THE COMPLETE MANUAL

- Thank you very much for reading the preview of the manual.
- You can download the complete manual from: www.heydownloads.com by clicking the link below



- Please note: If there is no response to CLICKING the link, please download this PDF first and then click on it.

CLICK HERE TO **DOWNLOAD** THE COMPLETE MANUAL

ブレーキ コントロール および ライン
Fig. 30 BRAKE CONTROL AND LINE

| 見出番号 Item No. | 部 品 番 号 Part No. | 部 品 名 称 Description | 個 数 Req'd | 適 用 号 車 Serial No. |
|------------------|---------------------|--|--------------|-----------------------|
| 62 | 40K-08 | プラグ, パイプ PLUG, Pipe | 8 | |
| B | 3981799 | ブレーキ ペダル BRAKE PEDAL ASS'Y (Inc. 63 ~ 67) | 1 | |
| 63 | 513930 | ペダル, ブレーキ PEDAL, Brake | 2 | |
| 64 | 518259 | ローラ ROLLER | 2 | |
| 65 | 875766 | ピン PIN | 2 | |
| 66 | 3981532 | R ピン R-PIN | 2 | |
| 67 | 3981533 | ピン PIN | 2 | |
| 68 | 33F-2 | アダプタ, ユニオン ADAPTER, Union | 1 | |
| 69 | 592742 | ホース HOSE | 1 | |
| 70 | 33F-4 | アダプタ, ユニオン ADAPTER, Union | 1 | |
| 71 | 5K-420 | ニップル NIPPLE | 1 | |
| 72 | 27F-3 | エルボ ELBOW | 1 | |
| 73 | 593486 | ホース HOSE | 1 | |
| 74 | 564674 | ホース HOSE | 1 | |
| 75 | 30F-1 | ティー TEE | 1 | |
| 76 | 19F-1 | ブッシング, レデュースング BUSHING, Reducing | 1 | |
| 77 | 1543947 | ホース HOSE | 1 | |
| 78 | 42F-3 | エルボ ELBOW | 1 | |
| 79 | 547631 | ホーン, エア HORN, Air | 1 | |
| 80 | 18C-416PR | ボルト BOLT | 2 | |
| 81 | 18D-04P | ナット NUT | 2 | |
| 82 | 3966073 | バルブ, ダブル チェック VALVE, Double Check | 1 | |
| 83 | 18C-408PR | ボルト BOLT | 2 | |
| 84 | 4E-04 | ロック ワッシャ LOCK WASHER | 2 | |
| 85 | 3903279 | アダプタ, ユニオン ADAPTER, Union | 1 | |
| 86 | 3903278 | アダプタ, ユニオン ADAPTER, Union | 1 | |
| 87 | 31F-1 | アダプタ ADAPTER | 1 | |
| 88 | 3957472 | スイッチ, ストップ ランプ SWITCH, Stop Lamp | 1 | |
| 89 | 19F-3 | ブッシング, レデュースング BUSHING, Reducing | 1 | |
| 90 | 30F-1 | スリー ウエイ THREE WAY | 1 | |
| 91 | 38F-4 | ニップル NIPPLE | 1 | |
| 92 | 3910263 | チューブ TUBE | 1 | |

Fig. 32 POWER CLUSTER
 パワー クラスタ

| 見出番号 Item No. | 部品番号 Part No. | 部品名称 Description | 個数 Req'd | 適用号車 Serial No. |
|------------------|------------------|---|-------------|--------------------|
| A | 3900245 | パワー クラスタ POWER CLUSTER ASS'Y (Inc. 1 ~ 28) | 1 | |
| B | 945041 | リペア キット REPAIR KIT (Inc. 5, 6, 8, 18, 19) | 1 | |
| 1 | 945034 | シェル SHELL | 1 | |
| 2 | 1C-510 | ボルト BOLT | 8 | |
| 3 | 6E-05 | ロック ワッシャ LOCK WASHER | 8 | |
| 4 | 356612 | ブッシング BUSHING | 1 | |
| 5 | - - - | カップ §CUP | 1 | |
| 6 | - - - | ワイパー §WIPER | 1 | |
| 7 | 945035 | ピストン PISTON | 4 | |
| 8 | - - - | ブーツ §BOOT | 1 | |
| 9 | 945036 | スプリング SPRING | 1 | |
| 10 | 945037 | ピストン ヘッド PISTON HEAD ASS'Y (Inc. 11 ~ 14) | 1 | |
| 11 | 945029 | スクリーン SCREEN | 1 | |
| 12 | 992163 | フィルタ, ファイバ マット FILTER, Fiber Mat | 1 | |
| 13 | 945029 | スクリーン SCREEN | 1 | |
| 14 | 992164 | リング RING | 1 | |
| 15 | 945040 | プレート PLATE | 1 | |
| 16 | 955323 | リング RING | 1 | |
| 17 | 955326 | プレート PLATE | 1 | |
| 18 | - - - | ピストン §PISTON | 1 | |
| 19 | - - - | カップ §CUP | 1 | |
| 20 | 955321 | スプリング SPRING | 1 | |
| 21 | 947740 | ハウジング HOUSING | 1 | |
| 22 | 1C-624 | ボルト BOLT | 3 | |
| 23 | 4E-06 | ロック ワッシャ LOCK WASHER | 4 | |
| 24 | 945038 | インジケータ INDICATOR | 1 | |
| 25 | 3981822 | ボルト BOLT | 1 | |
| 26 | 3981820 | ガスケット GASKET | 2 | |
| 27 | 3981821 | ユニオン UNION | 1 | |
| 28 | 10F-02 | プラグ PLUG | 1 | |

§ Not Sold Separately = 単体販売しません。

Fig. 36 フッド および グリル
HOOD AND GRILL

| 見出番号 Item No. | 部品番号 Part No. | 部品名称 Description | 個数 Req'd | 適用号車 Serial No. |
|------------------|------------------|---|-------------|--------------------|
| 1 | 3913539 | フッド HOOD | 1 | |
| 2 | 18C-632PR | ボルト BOLT | 2 | |
| 3 | 18C-624PR | ボルト BOLT | 2 | |
| 4 | 568276 | ダンパ, バイブレーション DAMPER, Vibration | 2 | |
| 5 | 619021 | ワッシャ WASHER | 12 | |
| 6 | 18D-06 | ナット NUT | 4 | |
| 7 | 3966095 | グリル GRILL | 1 | |
| 8 | 18C-824PR | ボルト BOLT | 4 | |
| 9 | 4E-08 | ロックワッシャ LOCK WASHER | 4 | |
| 10 | 635682 | ワッシャ WASHER | 4 | |
| 11 | 3966378 | プレート, サイドカバー, PLATE, Side Cover, L.H | 1 | |
| 12 | 3966379 | プレート, サイドカバー PLATE, Side Cover, R.H | 1 | |
| 13 | 18C-624PR | ボルト BOLT | 4 | |
| 14 | 18C-616PR | ボルト BOLT | 2 | |
| 15 | 4E-06 | ロックワッシャ LOCK WASHER | 2 | |
| 16 | 656672 | ワッシャ WASHER | 6 | |
| 17 | 18D-06 | ナット NUT | 4 | |
| 18 | 1509015 | プレート, カバー PLATE, Cover, R.H | 1 | |
| 19 | 1509016 | プレート, カバー PLATE, Cover, L.H | 1 | |
| 20 | 18C-616PR | ボルト BOLT | 8 | |
| 21 | 4E-06 | ロックワッシャ LOCK WASHER | 8 | |
| 22 | 656672 | ワッシャ WASHER | 8 | |
| 23 | 1542399 | プレート, デッキ PLATE, Deck, R.H | 1 | |
| 24 | 1542400 | プレート, デッキ PLATE, Deck, L.H | 1 | |
| 25 | 1540211 | プレート, カバー PLATE, Cover | 2 | |
| 26 | 17C-612PR | ボルト BOLT | 4 | |
| 27 | 4E-06 | ロックワッシャ LOCK WASHER | 4 | |
| 28 | 3962950 | ハンドレール HANDRAIL, R.H | 1 | |
| 29 | 18C-616PR | ボルト BOLT | 4 | |
| 30 | 4E-06 | ロックワッシャ LOCK WASHER | 4 | |
| 31 | 3962952 | ハンドレール HANDRAIL, L.H | 1 | |
| 32 | 3910249 | プレート, カバー PLATE, Cover | 1 | |



ポンプ メイン
Fig. 42 PUMP - MAIN

| 見出番号 Item No. | 部 品 番 号 Part No. | 部 品 名 称 Description | 個 数 Req'd | 適 用 号 車 Serial No. |
|------------------|---------------------|---|--------------|-----------------------|
| A | 1535739 | ポンプ PUMP ASS'Y (Inc. 1 ~ 19) | 1 | |
| B | 947272 | リペア キット, メジャ REPAIR KIT, Major | | |
| | | (Inc. 2 ~ 11, 13 ~ 15 and 18, 19) | 1 | |
| C | 947273 | リペア キット, マイナ REPAIR KIT, Minor | | |
| | | (Inc. 5 ~ 11, 13 ~ 15 and 18, 19) | 1 | |
| 1 | - - - | ボデー §BODY | 1 | |
| 2 | 946100 | ピン PIN | 2 | |
| 3 | - - - | ギヤ- , ドライブ §GEAR, Drive | 1 | |
| 4 | - - - | ギヤ- , ドリブン §GEAR, Driven | 1 | |
| 5 | 947209 | リング, スペーサ RING, Spacer | 2 | |
| 6 | - - - | プレート, プレッシャ §PLATE, Pressure | 2 | |
| 7 | 947277 | リング, バック アップ RING, Back-up | 2 | |
| 8 | - - - | プレート, アイソレーション §PLATE, Isolation | 2 | |
| 9 | 947275 | リテ-ナ, リング RETAINER, Ring | 2 | |
| 10 | 947276 | Oリング O-RING | 2 | |
| 11 | 947278 | Oリング, フランジ O-RING, Flange | 1 | |
| 12 | 947270 | フランジ, カバー FLANGE, Cover | 1 | |
| 13 | 947274 | オイル シール OIL SEAL | 2 | |
| 14 | 946205 | スペーサ, オイル シール SPACER, Oil Seal | 1 | |
| 15 | 661416 | リング, スナップ RING, Snap | 1 | |
| 16 | 17C-820 | ボルト, フランジ ~ ボデー BOLT, Flange to Body | 8 | |
| 17 | 946271 | ワッシャ WASHER | 8 | |
| 18 | 948511 | ボール BALL | 1 | |
| 19 | 10J-8 | ボール BALL | 1 | |

§ Not Sold Separately = 単体販売しません。

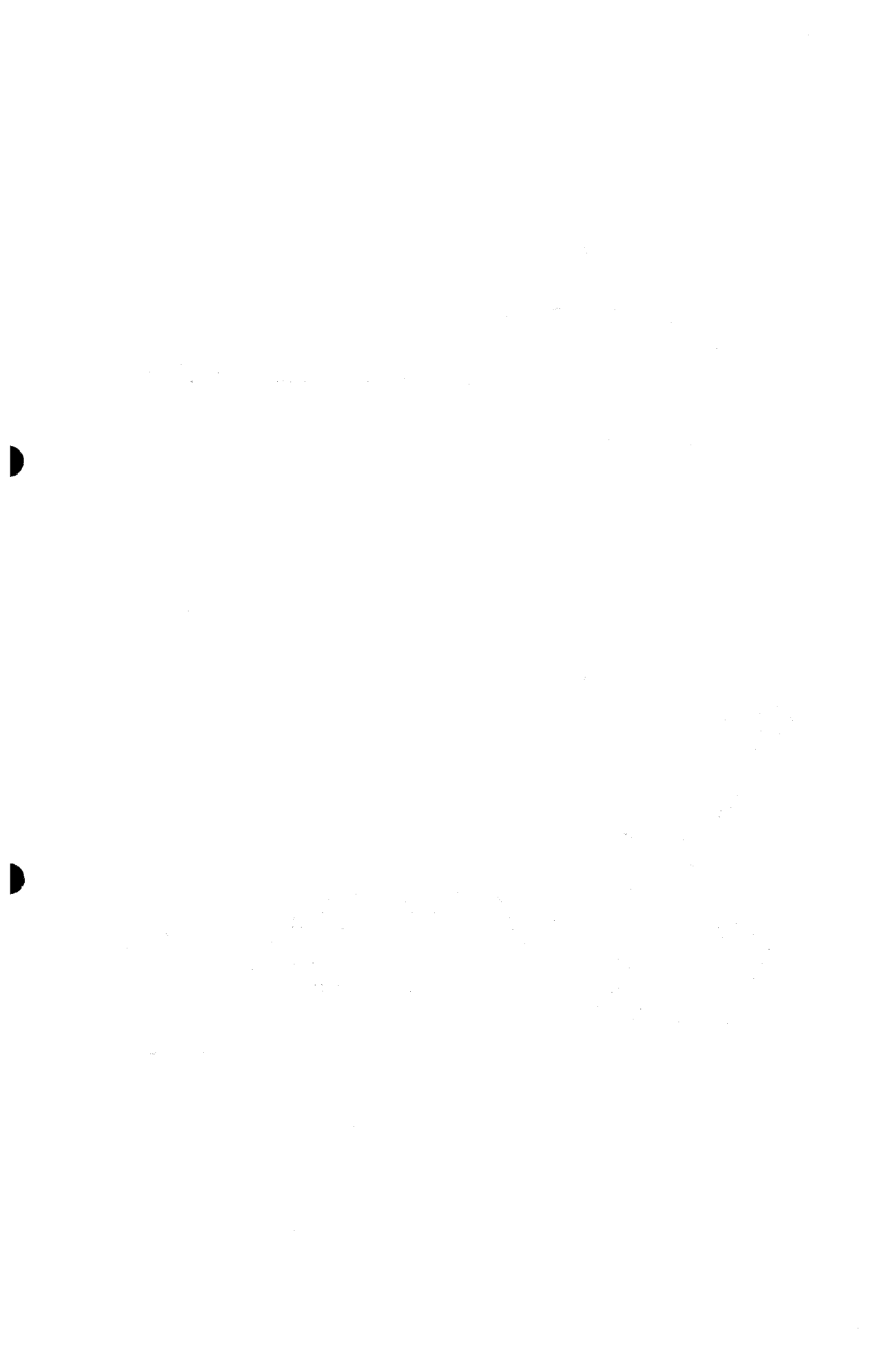
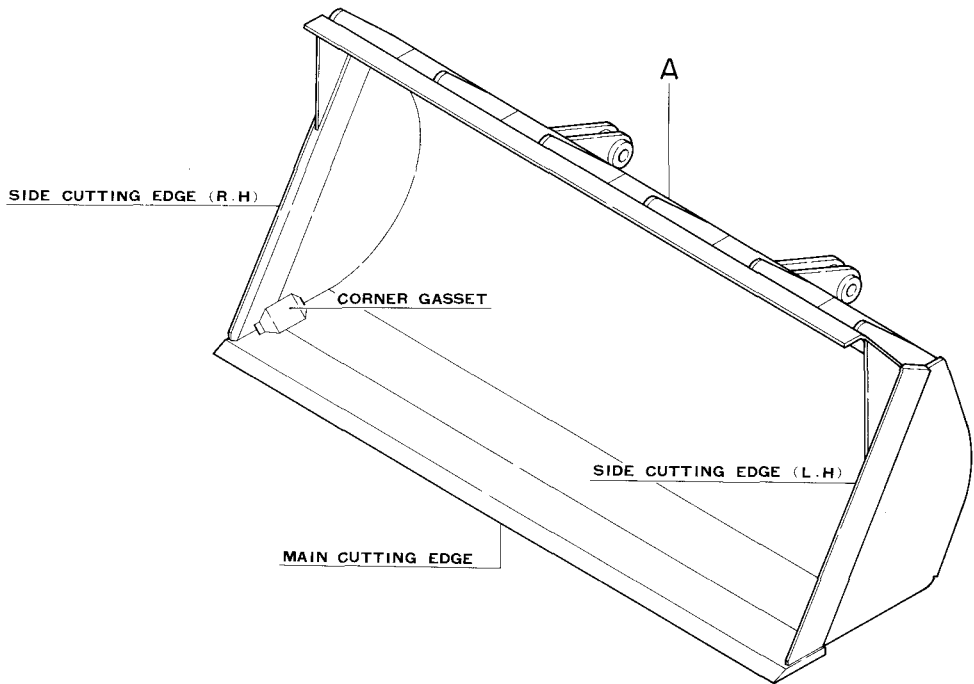

Fig. 50 BUCKET DATA



| バケット形式 BUCKET TYPE | バケットデータ BUCKET DATA | 部品番号 PART No. | 個数 Req'd | | |
|--|---------------------------|--------------------------------------|-------------|---------|---|
| (A) B1701-835 容量 CAPACITY 1.7m ³ | I 形 I TYPE | バケット BUCKET ASS'Y | 1510321 | 1 | |
| | 幅 WIDTH 2465mm | メイン カutting エッジ MAIN CUTTING EDGE | 551765 | 1 | |
| | | サイド カutting エッジ SIDE CUTTING EDGE | R.H | 1527389 | 1 |
| | | | L.H | 1527388 | 1 |
| | コーナ ガセット CORNER GUSSET | 1536140 | 2 | | |

アザー
Fig. 55 OTHER

| 見出番号 Item No. | 部品番号 Part No. | 部品名称 Description | 個数 Req'd | 適用号車 Serial No. |
|------------------|------------------|--|-------------|--------------------|
| 1 | 3970246 | リフレクタ REFLECTOR | 2 | |
| 2 | 3957307 | スクリュ SCREW | 4 | |
| 3 | 3951102 | ナット NUT | 4 | |
| 4 | 3951143 | ロックワッシャ LOCK WASHER | 4 | |
| 5 | 3950900 | ソケット, メータ SOCKET, Meter | 1 | |
| 6 | 3909913 | スピードメータ SPEEDOMETER | 1 | |
| 7 | 3950756 | ケーブル, スピードメータ CABLE, Speedometer | 1 | |
| A | 3966347 | スピードメータアダプタ SPEEDOMETER ADAPTER ASS'Y (Inc. 8v18) | 1 | |
| 8 | 3966348 | ギヤ, ドライブ GEAR, Drive | 1 | |
| 9 | 3904066 | ベアリング BEARING | 4 | |
| 10 | 3904067 | オイルシール OIL SEAL | 1 | |
| 11 | 3966349 | ギヤ, ドリブン GEAR, Driven | 1 | |
| 12 | 3966350 | ハウジング HOUSING | 1 | |
| 13 | 3966351 | ハウジング HOUSING | 1 | |
| 14 | 3970199 | ガスケット GASKET | 1 | |
| 15 | 1CM635 | ボルト BOLT | 4 | |
| 16 | 1DM6 | ナット NUT | 4 | |
| 17 | 3951143 | ロックワッシャ LOCK WASHER | 4 | |
| 18 | 3966354 | ピン, ダウエル PIN, Dowel | 2 | |
| 19 | 3966352 | ナット NUT | 1 | |
| 20 | 3966353 | キー KEY | 1 | |
| 21 | 3968121 | ミラー, バック MIRROR, Back | 2 | |
| 22 | 8D-07R | ナット NUT | 2 | |
| 23 | 4E-07 | ロックワッシャ LOCK WASHER | 2 | |
| 24 | 3913621 | ブラケット, スピードメータ BRACKET, Speed Meter | 1 | |
| 25 | 17C-612PR | ボルト BOLT | 2 | |
| 26 | 4E-06 | ロックワッシャ LOCK WASHER | 2 | |
| 27 | 3950973 | アワメータ HOURMETER | 1 | |
| 28 | 3903163 | ダンパ, バイブレーション DAMPER, Vibration | 1 | |
| 29 | 85G-606 | スクリュ SCREW | 3 | |
| 30 | 12E-06 | ロックワッシャ LOCK WASHER | 3 | |

| 部品番号 Part No. | ページ Page | 見出番号 Item No. | 部品番号 Part No. | ページ Page | 見出番号 Item No. | 部品番号 Part No. | ページ Page | 見出番号 Item No. |
|------------------|-------------|------------------|------------------|-------------|------------------|------------------|-------------|------------------|
| 18K-8 | 45-3 | 55 | 40K-16 | 18-4 | 77 | 104412 | 11-2 | 20 |
| 24K-07 | 43-3 | 45 | 40K-16 | 25-2 | 19 | 106039 | 10-2 | B |
| 24K-7 | 23-2 | 18 | 40K-2 | 30-2 | 27 | 106081 | 10-3 | 30 |
| 25K-20020 | 31-2 | 19 | 40K-2 | 52-2 | 17 | 106081 | 12-3 | 30 |
| 25K-30012 | 18-2 | 19 | 5K-409 | 30-3 | 46 | 106656 | 9-2 | 26 |
| 25K-30012 | 18-2 | 21 | 5K-420 | 30-4 | 71 | 106656 | 11-2 | 24 |
| 25K-30016 | 19-4 | 73 | 5K-628 | 43-3 | 48 | 106762 | 9-2 | 10 |
| 25K-30018 | 25-2 | 12 | 100160 | 10-2 | C | 106762 | 11-2 | 18 |
| 25K-30020 | 23-2 | 3 | 100160 | 12-2 | C | 106998 | 9-3 | 34 |
| 25K-30022 | 23-2 | 11 | 100169 | 10-2 | 7 | 107348 | 9-2 | 9 |
| 25K-30036 | 19-4 | 85 | 100169 | 12-2 | 7 | 107348 | 11-3 | 33 |
| 25K-30112 | 31-2 | 21 | 100170 | 10-2 | 9 | 110127 | 10-2 | D |
| 25K-40026 | 18-3 | 47 | 100170 | 12-2 | 9 | 111656 | 9-2 | 28 |
| 25K-40026 | 18-4 | 67 | 100171 | 10-2 | 8 | 111656 | 10-3 | 44 |
| 25K-40104 | 18-4 | 63 | 100171 | 12-2 | 8 | 111656 | 11-3 | 37 |
| 25K-40104 | 25-2 | 4 | 100172 | 10-2 | 12 | 111656 | 12-3 | 44 |
| 25K-40104 | 29-2 | 18 | 100172 | 12-2 | 12 | 111720 | 10-3 | 34 |
| 25K-40104 | 48-2 | 8 | 100173 | 10-2 | 6 | 111720 | 12-3 | 34 |
| 25K-40112 | 18-2 | 4 | 100173 | 12-2 | 6 | 112278 | 9-3 | 38 |
| 25K-40112 | 25-3 | 56 | 100174 | 10-2 | 1 | 112278 | 11-2 | 30 |
| 25K-40112 | 47-2 | 9 | 100174 | 12-2 | 1 | 112279 | 10-3 | 41 |
| 25K-40204 | 31-2 | 13 | 100176 | 10-2 | 5 | 112279 | 12-3 | 41 |
| 25K-40224 | 48-2 | 22 | 100176 | 12-2 | 5 | 112350 | 10-3 | 25 |
| 25K-40304 | 47-2 | 25 | 100936 | 10-3 | 42 | 112350 | 12-3 | 25 |
| 25K-40308 | 17-2 | 9 | 100936 | 12-3 | 42 | 112352 | 10-3 | 37 |
| 25K-40308 | 17-2 | 10 | 100937 | 10-3 | 43 | 112352 | 12-3 | 37 |
| 25K-40400 | 19-5 | 98 | 100937 | 12-3 | 43 | 112353 | 10-3 | 38 |
| 25K-40412 | 19-4 | 89 | 100941 | 10-2 | 17 | 112353 | 12-3 | 38 |
| 25K-40428 | 4-2 | 3 | 100941 | 12-2 | 17 | 112354 | 10-3 | 24 |
| 25K-40428 | 40-2 | 16 | 100950 | 10-3 | 31 | 112354 | 12-3 | 24 |
| 25K-40512 | 25-3 | 48 | 100950 | 12-3 | 31 | 112355 | 10-3 | 24 |
| 25K-40624 | 40-2 | 3 | 100951 | 10-3 | 33 | 112355 | 12-3 | 24 |
| 25K-40808 | 40-2 | 31 | 100951 | 12-3 | 33 | 112356 | 10-2 | 24 |
| 25K-60116 | 17-2 | 20 | 100952 | 10-2 | 23 | 112356 | 12-2 | 24 |
| 25K-60116 | 19-5 | 105 | 100952 | 12-2 | 23 | 118150 | 12-2 | D |
| 25K-60116 | 19-5 | 114 | 100970 | 9-2 | 11 | 119270 | 9-3 | 36 |
| 28K-208 | 30-3 | 45 | 100970 | 11-2 | 17 | 119270 | 11-2 | 29 |
| 40K-02 | 23-2 | 19 | 102745 | 18-2 | 3 | 119469 | 9-2 | 1 |
| 40K-02 | 25-2 | 8 | 102745 | 25-3 | 57 | 119469 | 9-3 | 35 |
| 40K-02 | 25-2 | 21 | 103216 | 9-3 | 37 | 119469 | 11-2 | 23 |
| 40K-04 | 18-3 | 52 | 103216 | 11-2 | 31 | 119469 | 11-2 | 27 |
| 40K-04 | 30-3 | 61 | 103522 | 9-3 | 45 | 119914 | 12-2 | B |
| 40K-04 | 30-5 | 101 | 103522 | 11-3 | 43 | 120180 | 12-2 | A |
| 40K-04 | 30-6 | 129 | 104182 | 10-2 | 2 | 120235 | 10-2 | A |
| 40K-04 | 30-7 | 166 | 104182 | 10-2 | 11 | 121012 | 9-2 | 22 |
| 40K-04 | 45-2 | 19 | 104182 | 12-2 | 2 | 121012 | 11-2 | 14 |
| 40K-04 | 45-2 | 22 | 104182 | 12-2 | 11 | 121013 | 9-2 | 4 |
| 40K-08 | 30-3 | 36 | 104412 | 9-2 | 19 | 121013 | 11-2 | 25 |
| 40K-08 | 30-3 | 51 | 104412 | 9-3 | 33 | 121014 | 9-2 | 5 |
| 40K-08 | 30-4 | 62 | 104412 | 11-2 | 4 | 121014 | 11-2 | 26 |

CLICK HERE TO **DOWNLOAD** THE COMPLETE MANUAL

- Thank you very much for reading the preview of the manual.
- You can download the complete manual from: www.heydownloads.com by clicking the link below



- Please note: If there is no response to CLICKING the link, please download this PDF first and then click on it.

CLICK HERE TO **DOWNLOAD** THE COMPLETE MANUAL