



460LX - EX EXCAVATOR PARTS MANUAL



CLICK HERE TO **DOWNLOAD** THE COMPLETE MANUAL

- Thank you very much for reading the preview of the manual.
- You can download the complete manual from: www.heydownloads.com by clicking the link below



- Please note: If there is no response to CLICKING the link, please download this PDF first and then click on it.

CLICK HERE TO **DOWNLOAD** THE COMPLETE MANUAL

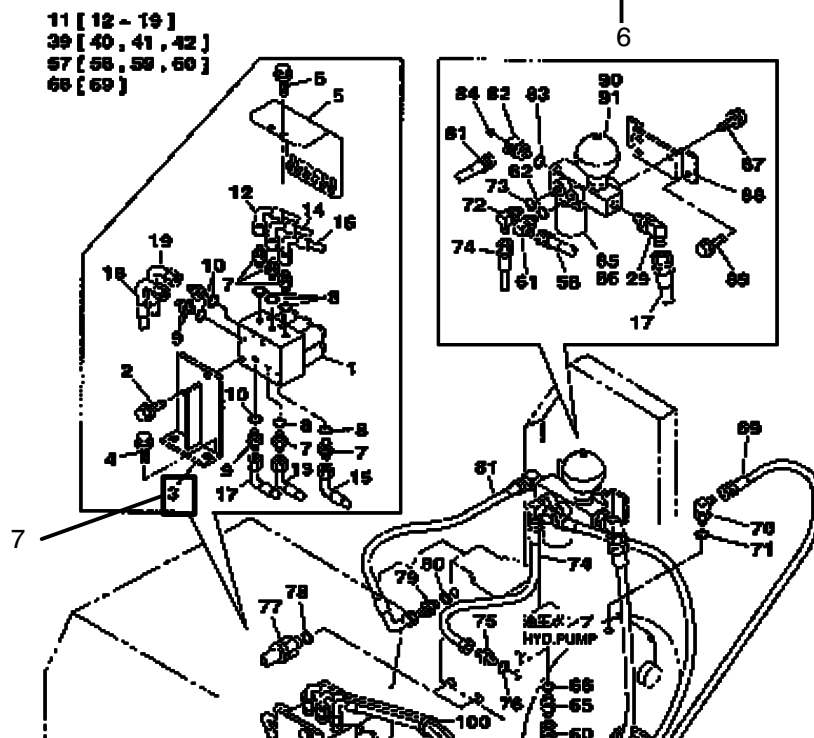

7. After turning to the proper section of the Manual match up the Parts Page Code (6) with the parts page illustration and parts list page number.
8. Locate the desired part on the parts illustration(7) from the appropriate parts page code.

210Q3 01101-

符号 ITEM	構成 COMPO	部品番号 PART NO.	部品名	PART NAME	個数 Q'TY	適用機種 SERIAL NO.	互換 ICA	代替部品 REPLACEABLE PART
1	1	KHJ1872	ソレノイドバルブ (6V)	VALVE:SOLENOID	1			
2	1	10SR010Y020R	六角ボルト 20	BOLT:SEMS	2			
3	1	KHJ1582	ブラケット (6V)	BRACKET	1			
4	1	KHN1079	ボルト (6V)	BOLT:SPL	2			
5	1	KHJ1581	カバー (6V)	COVER	1			
6	1	KHR1252	ボルト (6V)	BOLT:SPL	2			
7	1A	KNJ0758	アダプタホース HA208-02	ADAPTER:HOSE	5			
8	2	UEJ0360	O-RING 1B-P11	O-RING	5			
9	1A	KNJ0759	アダプタホース HA208-03	ADAPTER:HOSE	3			
10	2	BRP0087	O-RING 1B-P14	O-RING	3			
11	1A	KRJ6585	ホース SPL (1000)	HOSE SPL	1			
12	2	KNJ1849	ホース NYLON (L=2300)	HOSE:NYLON	1			
13	2	KRJ4625	ホース NYLON	HOSE:NYLON	1			
14	2	KRJ3577	ホース NYLON (L=1600)	HOSE:NYLON	1			
15	2	KBJ2342	ホース NYLON	HOSE:NYLON	1			

9. Turn to the parts list and match the item number (7) with the corresponding number on the parts list (8)

460Q3 01101-

符号 ITEM	構成 COMPO	部品番号 PART NO.	部品名	PART NAME	個数 Q'TY	イ ン サ ー	適用号機 SERIAL NO.	互換 ICA	代替部品 REPLACEABLE PART
1	1	KTA1192	フレーム;ロワ- センタ	FRAME;LOWER	1				
2	1	KTA1193	フレーム;サイド (ヒダリ)	FRAME;SIDE	1				
3	1	KTA1194	フレーム;サイド (ミギ)	FRAME;SIDE	1				
4	1	102R030W160N	コウリキB M30X160	BOLT;HIGH STRENGTH	48				
5	1	KTA1197	スペ-サ;パイプ	SPACER;PIPE	48				
6	1	KUA0123	プレート	PLATE	4				
7	1	102R030W190N	コウリキB M30X190	BOLT;HIGH STRENGTH	8				
8	1	KUA0126	スペ-サ;パイプ	SPACER;PIPE	8				
9	1	KHNO302	コウリキW 30 (メッキ)	WASHER;HIGH STRENGTH	8				
10	1	MO1X0831	プラグ P-1ツバツキ	PLUG	1				
11	1	KTA1067	カバー;モータ	COVER;MOTOR	2				
12	1	KHN1398	ボルト トクシ ガガネ クミコミ	BOLT;SPL	8				
13	1	KTA1198	ステップ	STEP	4				
14	1	102R020Y035R	コウリキB M20X 35	BOLT;HIGH STRENGTH	16				
15	1	KHNO298	コウリキW 20 (メッキ)	WASHER;HIGH STRENGTH	16				
16	1	KTA1254	プレート;ラバー	PLATE;RUBBER	4				

460Q3 01101-

符号 ITEM	構成 COMPO	部品番号 PART NO.	部品名	PART NAME	個数 Q'TY	イ ン テ ー ナ ー	適用号機 SERIAL NO.	互換 ICA	代替部品 REPLACEABLE PART
1	1A	KSA1145	ロー;キャリア	ROLLER;CARRIER	6				
2	2	KTA1149	カバー	COVER	6				
3	2	UJD0075	O-リング	O-RING	6				
4	2	KHJ0300	プラグ	PLUG	6				
5	2	102R010Y030R	コクリキ M10X 30	BOLT;HIGH STRENGTH	36				
6	2	KTA0818	プレート;スラスト	PLATE;THRUST	6				
7	2	KRA1197	ブッシュ;ネジ	BUSH;FABRICATED	6				
8	2	KTA0819	シャフト;ロー	SHAFT;ROLLER	6				
9	2	KTA0820	ブッシュ;ネジ	BUSH;FABRICATED	6				
10	2	KTA1104	ロー;キャリア	ROLLER;CARRIER	6				
11	2	KTA0822	シール;フローティング	SEAL;FLOATING	6				
12	2	KSA1146	ブラケット	BRACKET	6				
13	1	102R020Y060R	コクリキ M20X 60	BOLT;HIGH STRENGTH	24				
14	1	KHNO298	コクリキW 20 (メッキ)	WASHER;HIGH STRENGTH	24				
15	1	KSA1147	シム;プレート	SHIM;PLATE	2 AR				

460Q3 01101-

符号 ITEM	構成 COMPO	部品番号 PART NO.	部品名	PART NAME	個数 Q'TY	イ ン サ ー	適用号機 SERIAL NO.	互換 ICA	代替部品 REPLACEABLE PART
1	1A	KTA1185	シュー;グロサ クミテ 750 (SHOE;GROUSER	2		NOT USED	=	KTA1241
2	2A	KTA1186	リンク;トラツク クミテ (シール)	LINK;TRACK	2		NOT USED		
3	3	KTA1124	リンク;トラツク R	LINK;TRACK	98		NOT USED		
4	3	KTA1125	リンク;トラツク L	LINK;TRACK	98		NOT USED		
5	3	KTA1126	リンク;マスタ R	LINK;MASTER	2		NOT USED		
6	3	KTA1127	リンク;マスタ L	LINK;MASTER	2		NOT USED		
7	3	KTA1128	ブシ トラツク	BUSH;SPL	98		NOT USED		
8	3	KTA1129	ピン;トラツク	PIN;TRACK	98		NOT USED		
9	3	KTA1130	ブシ マスタ	BUSH;SPL	2		NOT USED		
10	3	KTA1131	ピン;マスタ	PIN;MASTER	2		NOT USED		
11	3	KTA1132	カラー	COLLAR;SPL	4		NOT USED		
12	3	KTA1133	ピン;S	PIN;S	2		NOT USED		
13	3	KTA1134	シール;ダスト	SEAL;DUST	196		NOT USED		
14	2	KTA1143	シュー;グロサ 750	SHOE;GROUSER	100		NOT USED		
15	2	KTA1121	ボルト;シュー	BOLT;SHOE	400		NOT USED		
16	2	KTA1122	ナット;シュー	NUT;SHOE	400		NOT USED		
1	1A	KTA1241	シュー;グロサ クミテ 750 (SHOE;GROUSER	2				
2	2A	KSA1227	リンク;トラツク クミテ(シール)	LINK;TRACK	2				
3	3	KSA1228	リンク;トラツク R	LINK;TRACK	98				
4	3	KSA1229	リンク;トラツク L	LINK;TRACK	98				
5	3	KSA1230	リンク;マスタ R	LINK;MASTER	2				
6	3	KSA1231	リンク;マスタ L	LINK;MASTER	2				
7	3	KSA1232	ブシ トラツク	BUSH;SPL	98				
8	3	KSA1233	ピン;トラツク	PIN;TRACK	98				
9	3	KSA1234	ブシ マスタ	BUSH;SPL	2				
10	3	KSA1235	ピン;マスタ	PIN;MASTER	2				
11	3	KSA1236	カラー	COLLAR;SPL	4				
12	3	KSA0394	ピン;S	PIN;S	2				
13	3	KSA1237	シール;ダスト	SEAL;DUST	196				
14	2	KTA1245	シュー;グロサ 750	SHOE;GROUSER	100				
15	2	KTA1250	ボルト;シュー (M24)	BOLT;SHOE	400				
16	2	KTA1251	ナット;シュー	NUT;SHOE	400		NOT USED	=	KSA1108
16	2	KSA1108	ナット;シュー	NUT;SHOE	400				

460Q3 01101-

符号 ITEM	構成 COMPO	部品番号 PART NO.	部品名	PART NAME	個数 Q'TY	イン ナー	適用号機 SERIAL NO.	互換 IC	代替部品 REPLACEABLE PART
1	1	KTA1072	ヨーク	YOKE	2				
2	1	105R016Y050R	ボルト	BOLT;SEMS	8				
3	1	KTA1073	ロッド;ネジ	ROD;THREADED	2				
4	1	KTA0846	ナット M76X6	NUT;CASTLE	2				
5	1	338W100Z100B	スプリング	PIN;SPRING	2				
6	1	KTA1074	スプリング;リコイル	SPRING;RECOIL	2				
7	1A	KTA0834	シリンダ;グリス	CYL;GREASE	2				
8	2	CEA0289	リング;バックアップ	RING;BACK-UP	2				
9	2	KHA0026	バルブ;チェック	VALVE;CHECK	2				
10	2	KTA0465	シール;ダスト	SEAL;DUST	2				
11	2	KTA0467	O-リング	O-RING	2				
12	2	KTA0835	ロッド;ピストン	ROD;PISTON	2				
13	2	KTA0836	シリンダ;グリス	CYL;GREASE	2				
14	2	KTA0845	ブラケット	BRACKET	2				
15	2	102R012Y025R	ボルト M12X 25	BOLT;HIGH STRENGTH	4				
16	2	183-112VR	SW 12	WASHER;SPRING	4				
17	1	102R016Y070R	ボルト M16X 70	BOLT;HIGH STRENGTH	4				
18	1	KHN0297	ワッシャー 16 (メッキ)	WASHER;HIGH STRENGTH	4				

460Q3 01101-

符号 ITEM	構成 COMPO	部品番号 PART NO.	部品名	PART NAME	個数 Q' TY	イ ン タ ー	適用号機 SERIAL NO.	互換 ICA	代替部品 REPLACEABLE PART
1	1	KTB0944	プレート プラヨウ	PLATE	2				
2	1	KTB0963	ロッド ; ねじ	ROD; THREADED	4				
3	1	KHN0298	ワッシャー 20 (メッキ)	WASHER; HIGH STRENGTH	4				
4	1	162R020VR	ナット M20	NUT; HIGH STRENGTH	8				
5	1	KTB0955	カバー (CTWT)	COVER	1		NOT USED		
5	1	KTB0955G3	カバー (CTWT) SH450-3	COVER	1				
6	1	KHN1079	ボルト トクシ ガネ クミコミ	BOLT; SPL	4				
7	1	KHP0849	テープ ; ノンスリップ 250X350	TAPE; NON-SLIP	1				

460Q3 01101-

符号 ITEM	構成 COMPO	部品番号 PART NO.	部品名	PART NAME	個数 Q'TY	イン ナ ー	適用号機 SERIAL NO.	互換 ICA	代替部品 REPLACEABLE PART
60	1	KUJ0288	バルブ;ソレノイド	VALVE;SOLENOID	1				
61	1	KTJ2302	ブラケット	BRACKET	1				
62	1	105R012Y030R	セムス M12X 30	BOLT;SEMS	2				
63	1A	KNJ1311	アダプタ;ホース	ADAPTER;HOSE	1				
64	2	BRP0007	O-リング 1B-P14	O-RING	1				
65	1A	KNJ0759	アダプタ;ホース HA208-03	ADAPTER;HOSE	1				
66	2	BRP0007	O-リング 1B-P14	O-RING	1				
67	1A	BRJ1545	プラグ G3/8	PLUG	1				
68	2	BRP0007	O-リング 1B-P14	O-RING	1				
69	1A	KHJ0342	エルボ HL204-030 G3/8	ELBOW	1				
70	2	BRP0007	O-リング 1B-P14	O-RING	1				
71	1	KTJ2305	ホース;ユアツ 280-09X370 4	HOSE;HYD	1				
72	1A	KHJ0349	エルボ HL205-030 G3/8	ELBOW	1				
73	2	BRP0007	O-リング 1B-P14	O-RING	1				
74	1	KUJ0298	マニホールド	MANIFOLD	1				
75	1	105R010Y025R	セムス M10X 25	BOLT;SEMS	4				
76	1	KUJ0288	バルブ;ソレノイド	VALVE;SOLENOID	1				
77	1	KTJ2302	ブラケット	BRACKET	1				
78	1	105R012Y030R	セムス M12X 30	BOLT;SEMS	2				
79	1A	BRJ1545	プラグ G3/8	PLUG	2				
80	2	BRP0007	O-リング 1B-P14	O-RING	2				
81	1A	KNJ0759	アダプタ;ホース HA208-03	ADAPTER;HOSE	2				
82	2	BRP0007	O-リング 1B-P14	O-RING	2				
83	1A	KTJ2306	ホース クミタテ (ゴムホース)	HOSE SPL	1				
84	2	KTJ2307	ホース;ユアツ 280-09X520 5	HOSE;HYD	1				
85	2	KTJ2308	ホース;ユアツ 280-09X470 5	HOSE;HYD	1				
86	1A	KNJ0759	アダプタ;ホース HA208-03	ADAPTER;HOSE	2				
87	2	BRP0007	O-リング 1B-P14	O-RING	2				
88	1	KUJ0304	マニホールド	MANIFOLD	1				
89	1	102R010Y100R	コウリキ M10X100	BOLT;HIGH STRENGTH	2				
90	1	KTJ2309	ブラケット	BRACKET	1				
91	1	105R012Y030R	セムス M12X 30	BOLT;SEMS	2				
92	1A	KHJ0342	エルボ HL204-030 G3/8	ELBOW	3				
93	2	BRP0007	O-リング 1B-P14	O-RING	3				
94	1A	KNJ0759	アダプタ;ホース HA208-03	ADAPTER;HOSE	1				
95	2	BRP0007	O-リング 1B-P14	O-RING	1				
96	1A	KTJ2303	ホース クミタテ (ゴムホース)	HOSE SPL	1				
97	2	MMS4163	ホース;ユアツ	HOSE;HYD	1				
98	2	MMS4164	ホース;ユアツ	HOSE;HYD	1				
99	1	KHR0139	チューブ;コルゲート 19X 800	TUBE;CORRUGATED	2				
100	1A	KHJ0342	エルボ HL204-030 G3/8	ELBOW	1				
101	2	BRP0007	O-リング 1B-P14	O-RING	1				
102	1A	KNJ0759	アダプタ;ホース HA208-03	ADAPTER;HOSE	1				
103	2	BRP0007	O-リング 1B-P14	O-RING	1				
104	1A	KTJ2310	ホース クミタテ (ゴムホース)	HOSE SPL	1				
105	2	KAJ3813	ホース;ユアツ 1B280-9NX190	HOSE;HYD	1				
106	2	KTJ2311	ホース;ユアツ 280-09X1500	HOSE;HYD	1				
107	1A	KTJ2318	ホース クミタテ (ゴムホース)	HOSE SPL	1				
108	2	KTJ2304	ホース;ユアツ 280-09X1250	HOSE;HYD	1				
109	2	MMS4163	ホース;ユアツ	HOSE;HYD	1				
110	1	KHR0141	チューブ;コルゲート 19X1300	TUBE;CORRUGATED	2				
111	1	KHR0139	チューブ;コルゲート 19X 800	TUBE;CORRUGATED	2				
112	1A	KHJ0342	エルボ HL204-030 G3/8	ELBOW	2				
113	2	BRP0007	O-リング 1B-P14	O-RING	2				
114	1A	KNJ0759	アダプタ;ホース HA208-03	ADAPTER;HOSE	2				
115	2	BRP0007	O-リング 1B-P14	O-RING	2				
116	1	KHJ1076	クランプ;ホース (Pガタ・ゴム)	CLAMP;HOSE	4				
117	1	KHR1254	ボルト M 6X 20 (ザガネキ)	BOLT; SPL	2				
118	1	KHR0319	クランプ マウント	CLAMP; SPL	2				
118.01	1	MPJ0339	クッション;ラバー (L=230)	CUSHION; RUBBER	1		460Q3 01116-		
119	1	145N006S008R	ナット M 6X 8	SCREW; PAN HD	2				
120	1	KHH0142	バンド;ソクセン L=250	BAND; HARNESS	2				
121	1	KBJ2687	クッション;ラバー (L=230)	CUSHION; RUBBER	3				
122	1	KTJ2323	カバー	COVER	1				
123	1	105R012Y030R	セムス M12X 30	BOLT;SEMS	3				
124	1	KHR2581	クランプ バンド ツチヤク (M) M8	CLAMP	2				

460Q3 01101-

符号 ITEM	構成 COMPO	部品番号 PART NO.	部品名	PART NAME	個数 Q'TY	イ ン サ ー	適用号機 SERIAL NO.	互換 I CA	代替部品 REPLACEABLE PART
1	1	KTH0594	セパレータウータ (ゴ-ズ) フィル	SEPARATOR; WATER	1	*	460Q3 -01144	<	KTH0672
1	1	KTH0672	セパレータウータ	SEPARATOR; WATER	1	*	460Q3 01145-		
2	1	105R010Y030R	ボルト M10X 30	BOLT; SEMS	2				
3	1	KHH0408	ホース;ゴム L=2500 (シキ)	HOSE; RUBBER	1		NOT USED	<	KHH0442
3	1	KHH0442	ホース;ゴム L=2400 (シキ)	HOSE; RUBBER	1				
4	1	KHH0435	ホース;ゴム L=2700 (シキ)	HOSE; RUBBER	1		NOT USED	<	KHH0408
4	1	KHH0408	ホース;ゴム L=2500 (シキ)	HOSE; RUBBER	1				
5	1	KHH0436	ホース;ゴム L=3100 (シキ)	HOSE; RUBBER	1		NOT USED	<	KHH0486
5	1	KHH0486	ホース;ゴム L=3000 (シキ)	HOSE; RUBBER	1				
6	1	KHH0083	チューブ;ビニル (L= 350)	TUBE; VINYL	1				
7	1	KHH0405	バンド;ホース	BAND; HOSE	6				
8	1	KAR0016	バンド;ソケット L=150	BAND; HARNESS	1				
9	1	KHR0319	クランプ マウント	CLAMP; SPL	13				
10	1	145N006S008R	ナット S M 6X 8	SCREW; PAN HD	13				
11	1	KHH0142	バンド;ソケット L=250	BAND; HARNESS	15				

460G3 01101-

符号 ITEM	構成 COMPO	部品番号 PART NO.	部品名	PART NAME	個数 Q'TY	イン ナー	適用号機 SERIAL NO.	互換 ICA	代替部品 REPLACEABLE PART
1	1	KNH0824	ブラケット	BRACKET	1				
2	1	KHN1079	ボルトトクシサガネクミ	BOLT;SPL	2				
3	1	KRH1292	カバー	COVER	1				
4	1	KHR1253	ボルト M 6X 16(サガネナ)	BOLT;SPL	5				
6	1	KHR0319	クランプ トクシ	CLAMP;SPL	1				
7	1	145N006S008R	サ M 6X 8	SCREW;PAN HD	1				
8	1	KAR0016	バンド;ソケン	BAND;HARNESS	1				

460Q3 01101-

符号 ITEM	構成 COMPO	部品番号 PART NO.	部品名	PART NAME	個数 Q'TY	イン ナー	適用号機 SERIAL NO.	互換 ICA	代替部品 REPLACEABLE PART
1	1A	KRJ1391	アダプタ;ホース	ADAPTER;HOSE	1				
2	2	UBJ0158	O-リング 1B-P24	O-RING	1				
3	1	KHJ0643	エルボ	ELBOW	1				
4	1	KTJ2047	ホース;ユアツ 70-25X1550 5	HOSE;HYD	1				
5	1	KTJ2048	ホース;ユアツ 70-12X950 5+	HOSE;HYD	1				
6	1A	KHJ0603	エルボ G3/4XG1	ELBOW	1				
7	2	UBJ0158	O-リング 1B-P24	O-RING	1				
8	1A	KHJ0343	エルボ HL204-040 G1/2	ELBOW	1				
9	2	UBJ0157	O-リング 1B-P18	O-RING	1				
10	1	KTJ2217	クランプ ;ホース	CLAMP;HOSE	2				
11	1	KTJ2049	ブラケット	BRACKET	1				
12	1	105R010Y025R	セムズ M10X 25	BOLT;SEMS	2				
13	1A	KAJ2358	アダプタ;ホース	ADAPTER;HOSE	1				
14	2	UBJ0157	O-リング 1B-P18	O-RING	1				
15	1	KTJ2094	ホース;ユアツ 70-19X1100.5	HOSE;HYD	1				
16	1A	KSJ2443	チー G1/2XG3/4XG3/4	TEE	1				
17	2	UBJ0157	O-リング 1B-P18	O-RING	1				
18	1	KEJ0396	ホース;ユアツ S1B70-19X100	HOSE;HYD	1				
19	1A	KHJ0344	エルボ HL204-060 G3/4	ELBOW	1				
20	2	UBJ0158	O-リング 1B-P24	O-RING	1				
21	1	KHR2581	クランプ バンド 径(M)M8	CLAMP	1				
22	1	KHJ1215	ボルト トクセン ザガネキ	BOLT;SPL	1				
23	1	KSJ2817	マニホールド	MANIFOLD	1				
24	1	105R010Y020R	セムズ M10X 20	BOLT;SEMS	2				
25	1	KSJ2818	ブラケット	BRACKET	1				
26	1	105R010Y020R	セムズ M10X 20	BOLT;SEMS	2				
27	1A	KHJ0349	エルボ HL205-030 G3/8	ELBOW	1				
28	2	BRP0007	O-リング 1B-P14	O-RING	1				
29	1	KRJ2454	ホース;ナイロン 55-06X 850	HOSE;NYLON	1				
30	1	KHJ1078	アダプタ;ホース	ADAPTER;HOSE	1				
31	1	KSJ2819	ブラケット	BRACKET	1				
32	1	105R010Y020R	セムズ M10X 20	BOLT;SEMS	2				
33	1A	KHJ0884	チー	TEE	1				
34	2	BRP0007	O-リング 1B-P14	O-RING	1				
35	1	KTJ1639	ホース;ナイロン 5.905-06X55	HOSE;NYLON	1				
36	1A	KHJ0342	エルボ HL204-030 G3/8	ELBOW	1				
37	2	BRP0007	O-リング 1B-P14	O-RING	1				
38	1A	KHJ0350	エルボ HL205-040 G1/2	ELBOW	1				
39	2	UBJ0157	O-リング 1B-P18	O-RING	1				
40	1	KRJ5870	ホース;ユアツ (S1B210-12X8	HOSE;HYD	1				
41	1A	KHJ0350	エルボ HL205-040 G1/2	ELBOW	1				
42	2	UBJ0157	O-リング 1B-P18	O-RING	1				
43	1	KSJ2384	マニホールド	MANIFOLD	1				
44	1	105R008Y025R	セムズ M 8X 25	BOLT;SEMS	2				
45	1	KTJ2278	ブラケット	BRACKET	1				
46	1	105R010Y025R	セムズ M10X 25	BOLT;SEMS	2				
47	1A	KNJ0605	アダプタ;ホース HA208-06	ADAPTER;HOSE	1				
48	2	UBJ0158	O-リング 1B-P24	O-RING	1				
49	1	KSJ2472	ホース;ユアツ (1B70-19X165	HOSE;HYD	1				
50	1	KBR0769	チューブ ;ユアツ 25X600	TUBE;CORRUGATED	1		460Q3 01127-		
51	1	KHH0143	バンド ;ソクセン L=300	BAND;HARNES	2		460Q3 01127-		
52	1A	KHJ0351	エルボ HL205-060 G3/4	ELBOW	1				
53	2	UBJ0158	O-リング 1B-P24	O-RING	1				
54	1	KAR0017	バンド ;ソクセン L=380	BAND;HARNES	3 AR		460Q3 01127-		

460Q3 01101-

符号 ITEM	構成 COMPO	部品番号 PART NO.	部品名	PART NAME	個数 Q'TY	イン ナー	適用号機 SERIAL NO.	互換 ICA	代替部品 REPLACEABLE PART
85	1	KHJ0568	フィル;ライン	FILTER;LINE	1				
86	1	KHJ1973	バルブ;シャトル	VALVE;SHUTTLE	1				
87	1	102R008Y045R	コリキ M 8X 45	BOLT;HIGH STRENGTH	2				
88	1	KAJ1500	コリキ M8	WASHER;HIGH STRENGTH	2				
89	1A	KHJ1974	チー 2-G1/4XRC1/4	TEE	1				
90	2	UEJ0360	O-リング 1B-P11	O-RING	1				
91	1	KHJ1576	ブラケット	BRACKET	1				
92	1	105R010Y025R	セムB M10X 25	BOLT;SEMS	2				
93	1	KTJ2109	ブラケット	BRACKET	1				
94	1	105R010Y025R	セムB M10X 25	BOLT;SEMS	2				
95	1A	KNJ0759	アダプタ;ホース HA208-03	ADAPTER;HOSE	2				
96	2	BRP0007	O-リング 1B-P14	O-RING	2				
97	1A	KNJ1106	アダプタ;ホース (ケイガイ)	ADAPTER;HOSE	1				
98	2	UEJ0360	O-リング 1B-P11	O-RING	1				
99	1	KRJ3357	エルボ ニツブル	ELBOW	1				
100	1A	KTJ2182	ホース クミテ (ナイロンホース)	HOSE SPL	1				
101	2	KNJ1129	ホース;ナイロン 55-06X2600	HOSE;NYLON	1				
102	2	KNJ1129	ホース;ナイロン 55-06X2600	HOSE;NYLON	1				
103	2	KNJ1129	ホース;ナイロン 55-06X2600	HOSE;NYLON	1				
104	2	KNJ1125	ホース;ナイロン 55-06X2200	HOSE;NYLON	1				
105	2	KNJ1129	ホース;ナイロン 55-06X2600	HOSE;NYLON	1				
106	1	KHV0373	スタット G3/8XG3/8	STUD	1				
107	1A	KHJ0884	チー	TEE	1				
108	2	BRP0007	O-リング 1B-P14	O-RING	1				
109	1A	KHJ1442	エルボ G3/8XG3/8	ELBOW	3				
110	2	BRP0007	O-リング 1B-P14	O-RING	3				
111	1	KAJ2851	アダプタ;ホース (ホリ 2.5)	ADAPTER;HOSE	1				
112	1	KRJ3357	エルボ ニツブル	ELBOW	1				
113	1A	KNJ0759	アダプタ;ホース HA208-03	ADAPTER;HOSE	2				
114	2	BRP0007	O-リング 1B-P14	O-RING	2				
115	1A	KNJ1106	アダプタ;ホース (ケイガイ)	ADAPTER;HOSE	1				
116	2	UEJ0360	O-リング 1B-P11	O-RING	1				
117	1	KHJ0895	エルボ ニツブル	ELBOW	1				
118	1	C4E5507	アダプタ;ホース 14-0404	ADAPTER;HOSE	1				
119	1A	KTJ2183	ホース クミテ (ナイロンホース)	HOSE SPL	1				
120	2	KTJ1646	ホース;ナイロン 5-5-06X2750	HOSE;NYLON	1				
121	2	KNJ1133	ホース;ナイロン 55-06X3000	HOSE;NYLON	1				
122	2	KMJ1829	ホース;ナイロン 06X3000	HOSE;NYLON	1				
123	2	KRJ4096	ホース;ナイロン 905X5-06X26	HOSE;NYLON	1				
124	2	KNJ1735	ホース;ナイロン 5L-04X2900	HOSE;NYLON	1				
125	2	KHJ1766	ホース;ナイロン 105-06X3200	HOSE;NYLON	1				
126	1A	KHJ0884	チー	TEE	2				
127	2	BRP0007	O-リング 1B-P14	O-RING	2				
128	1A	KNJ0759	アダプタ;ホース HA208-03	ADAPTER;HOSE	1				
129	2	BRP0007	O-リング 1B-P14	O-RING	1				
130	1	KAJ2851	アダプタ;ホース (ホリ 2.5)	ADAPTER;HOSE	1				
131	1A	KNJ0758	アダプタ;ホース HA208-02	ADAPTER;HOSE	1				
132	2	UEJ0360	O-リング 1B-P11	O-RING	1				
133	1A	KHJ0880	アダプタ;ホース (ポリマス 3)	ADAPTER;HOSE	1				
134	2	UEJ0360	O-リング 1B-P11	O-RING	1				
135	1A	KTJ2273	ホース クミテ(ナイロンホース)	HOSE SPL	1				
136	2	KMJ1989	ホース;ナイロン 5.905-06X19	HOSE;NYLON	1				
137	2	KNJ1321	ホース;ナイロン 55-06X2350	HOSE;NYLON	1				
138	1A	KHJ0349	エルボ HL205-030 G3/8	ELBOW	1	460Q3	-01118	<	KNJ0759
139	2	BRP0007	O-リング 1B-P14	O-RING	1	460Q3	-01118		
138	1A	KNJ0759	アダプタ;ホース HA208-03	ADAPTER;HOSE	1	460Q3	01119-		
139	2	BRP0007	O-リング 1B-P14	O-RING	1	460Q3	-01118		
139.01	1	KHJ1739	エルボ	ELBOW	1	460Q3	01119-		
140	1	KHJ1078	アダプタ;ホース	ADAPTER;HOSE	1				
141	1A	KRJ1231	アダプタ;ホース	ADAPTER;HOSE	1				
142	2	BRP0007	O-リング 1B-P14	O-RING	1				
143	1	KRJ5441	ホース;アツ (L=400)	HOSE;HYD	2				
144	1A	KNJ0759	アダプタ;ホース HA208-03	ADAPTER;HOSE	1				
145	2	BRP0007	O-リング 1B-P14	O-RING	1				
146	1A	KHJ0884	チー	TEE	1				
147	2	BRP0007	O-リング 1B-P14	O-RING	1				

460Q3 01101-

符号 ITEM	構成 COMPO	部品番号 PART NO.	部品名	PART NAME	個数 Q'TY	イ ン サ ー	適用号機 SERIAL NO.	互換 ICA	代替部品 REPLACEABLE PART
94	2	UEJ0360	O-リング 1B-P11	O-RING	2				
95	1	KHJ2234	チー 3-G3/8	TEE	1				
96	1A	KNJ1106	アダプタ;ホース (ケイガイ)	ADAPTER;HOSE	1				
97	2	UEJ0360	O-リング 1B-P11	O-RING	1				
98	1A	KSJ2839	ホース クミタテ(ゴムホース)	HOSE SPL	1				
99	2	KHJ1169	ホース;エア (S1B70-9X700)	HOSE;HYD	1				
100	2	KHJ1193	ホース;エア (L=450)	HOSE;HYD	1				
101	2	KHJ1062	ホース;エア (L=550)	HOSE;HYD	1				
102	2	KHJ1168	ホース;エア (S1B70-9X350)	HOSE;HYD	1				
103	1	KHH0142	バンド;ソクセン L=250	BAND;HARNES	2 AR				
104	1	KTJ2288	バルブ;クッション Sホ-トツキ	VALVE;CUSHION	1	*			
105	1	105R010Y025R	セムズB M10X 25	BOLT;SEMS	2				
106	1A	KBJ1264	ニツプル アダプタ ASSY	NIPPLE	1				
107	2	UEJ0360	O-リング 1B-P11	O-RING	1				
108	1	KHJ0568	フィルタ;ライン	FILTER;LINE	1				
109	1	KHJ1973	バルブ;シャトル	VALVE;SHUTTLE	1				
110	1	102R008Y045R	コウリキB M 8X 45	BOLT;HIGH STRENGTH	2				
111	1	KAJ1500	コウリキW M8	WASHER;HIGH STRENGTH	2				
112	1	KHJ1576	ブラケット	BRACKET	1				
113	1	105R010Y025R	セムズB M10X 25	BOLT;SEMS	2				
114	1	KTJ2109	ブラケット	BRACKET	1				
115	1	105R010Y025R	セムズB M10X 25	BOLT;SEMS	2				
116	1	KRJ3357	エルボ ニツプル	ELBOW	1				
117	1A	KNJ0759	アダプタ;ホース HA208-03	ADAPTER;HOSE	2				
118	2	BRP0007	O-リング 1B-P14	O-RING	2				
119	1A	KNJ1106	アダプタ;ホース (ケイガイ)	ADAPTER;HOSE	1				
120	2	UEJ0360	O-リング 1B-P11	O-RING	1				
121	1A	KTJ2182	ホース クミタテ (ナイロンホース)	HOSE SPL	1				
122	2	KNJ1129	ホース;ナイロン 55-06X2600	HOSE;NYLON	1				
123	2	KNJ1129	ホース;ナイロン 55-06X2600	HOSE;NYLON	1				
124	2	KNJ1129	ホース;ナイロン 55-06X2600	HOSE;NYLON	1				
125	2	KNJ1125	ホース;ナイロン 55-06X2200	HOSE;NYLON	1				
126	2	KNJ1129	ホース;ナイロン 55-06X2600	HOSE;NYLON	1				
127	1A	KHJ1442	エルボ G3/8XG3/8	ELBOW	4				
128	2	BRP0007	O-リング 1B-P14	O-RING	4				
129	1	KAJ2851	アダプタ;ホース (シホリ 2.5)	ADAPTER;HOSE	1				
130	1	KRJ3357	エルボ ニツプル	ELBOW	1				
131	1A	KNJ0759	アダプタ;ホース HA208-03	ADAPTER;HOSE	2				
132	2	BRP0007	O-リング 1B-P14	O-RING	2				
133	1A	KNJ1106	アダプタ;ホース (ケイガイ)	ADAPTER;HOSE	1				
134	2	UEJ0360	O-リング 1B-P11	O-RING	1				
135	1A	KHJ1974	チー 2-G1/4XRC1/4	TEE	1				
136	2	UEJ0360	O-リング 1B-P11	O-RING	1				
137	1	KHJ0895	エルボ ニツプル	ELBOW	1				
138	1	CAE5507	アダプタ;ホース 14-0404	ADAPTER;HOSE	1				
139	1A	KTJ2183	ホース クミタテ (ナイロンホース)	HOSE SPL	1				
140	2	KTJ1646	ホース;ナイロン 5-5-06X2750	HOSE;NYLON	1				
141	2	KNJ1133	ホース;ナイロン 55-06X3000	HOSE;NYLON	1				
142	2	KMJ1829	ホース;ナイロン 06X3000	HOSE;NYLON	1				
143	2	KRJ4096	ホース;ナイロン 905X5-06X26	HOSE;NYLON	1				
144	2	KNJ1735	ホース;ナイロン 5L-04X2900	HOSE;NYLON	1				
145	2	KHJ1766	ホース;ナイロン 105-06X3200	HOSE;NYLON	1				
146	1A	KHJ0884	チー	TEE	2				
147	2	BRP0007	O-リング 1B-P14	O-RING	2				
148	1A	KNJ0759	アダプタ;ホース HA208-03	ADAPTER;HOSE	1				
149	2	BRP0007	O-リング 1B-P14	O-RING	1				
150	1	KAJ2851	アダプタ;ホース (シホリ 2.5)	ADAPTER;HOSE	1				
151	1A	KNJ0758	アダプタ;ホース HA208-02	ADAPTER;HOSE	1				
152	2	UEJ0360	O-リング 1B-P11	O-RING	1				
153	1A	KHJ0880	アダプタ;ホース (オリフス 3)	ADAPTER;HOSE	1				
154	2	UEJ0360	O-リング 1B-P11	O-RING	1				
155	1	KRJ5441	ホース;エア (L=400)	HOSE;HYD	2				
156	1A	KNJ0759	アダプタ;ホース HA208-03	ADAPTER;HOSE	2				
157	2	BRP0007	O-リング 1B-P14	O-RING	2				
158	1A	KHJ1821	ニツプル (フレア)	NIPPLE	1				
159	2	BRP0007	O-リング 1B-P14	O-RING	1				

460Q3 01101-

符号 ITEM	構成 COMPO	部品番号 PART NO.	部品名	PART NAME	個数 Q'TY	イ ン タ ー	適用号機 SERIAL NO.	互換 ICA	代替部品 REPLACEABLE PART
190	1	KHJ0756	クッション;ラバ-	CUSHION;RUBBER	2				
191	1	KHJ0858	クランプ	CLAMP	1				
192	1	105R008Y020R	ボルト M 8X 20	BOLT;SEMS	2				
193	1	KHJ0723	クランプ	CLAMP	1				
194	1	105R008Y020R	ボルト M 8X 20	BOLT;SEMS	2				
195	1	KHR2581	クランプ バンドツキ(M)M8	CLAMP	6				
196	1	KHJ1215	ボルト トクシ ヶガネツキ	BOLT;SPL	6				
197	1	KTJ1647	クッション;ラバ-	CUSHION;RUBBER	1				
198	1	KAR0017	バンド ;ソクセン L=380	BAND;HARNESS	4 AR				

460Q3 01101-

符号 ITEM	構成 COMPC	部品番号 PART NO.	部品名	PART NAME	個数 Q'TY	イ ン タ ー	適用号機 SERIAL NO.	互換 ICA	代替部品 REPLACEABLE PART
1	1	KSJ0220	O-リング 1B670	O-RING	2				
2	1	102R012Y140R	コウキB M12X140	BOLT;HIGH STRENGTH	4				
3	1	KTJ2185	マニホールド リターン	MANIFOLD	1				
4	1	KTJ2200	ハイカンクミタ	TUBE;ASSY	1				
5	1	108R014Y030R	ロツカアアB M14X30	BOLT;HEX SOC HD	4				
6	1	KHJ1792	ホース;テイヤ (48. 5X64. 1X	HOSE	1				
7	1	KEJ0335	クリップ ;ジユビリ 50-65	CLIP;JUBILEE	4				
8	1	KTJ2201	ハイカンクミタ	TUBE;ASSY	1				
9	1	KTJ2091	ブラケット	BRACKET	1				
10	1	KHN1079	ボルト トクシ ザガネ クミミ	BOLT;SPL	4				
11	1	KHJ1792	ホース;テイヤ (48. 5X64. 1X	HOSE	1				
12	1	KEJ0335	クリップ ;ジユビリ 50-65	CLIP;JUBILEE	4				
13	1	KTJ2087	ハイカンクミタ	TUBE;ASSY	1				
14	1	UBA0151	O-リング 1B 650	O-RING	1				
15	1	108R010Y040R	ロツカアアB M10X 40	BOLT;HEX SOC HD	4				
16	1	KTJ2089	ブラケット	BRACKET	1				
17	1	KHN1079	ボルト トクシ ザガネ クミミ	BOLT;SPL	2				
18	1	UBA0151	O-リング 1B 650	O-RING	1				
19	1	108R010Y040R	ロツカアアB M10X 40	BOLT;HEX SOC HD	4				
20	1	KTJ2088	ハイカンクミタ	TUBE;ASSY	1				
21	1	KTJ2089	ブラケット	BRACKET	1				
22	1	KHN1079	ボルト トクシ ザガネ クミミ	BOLT;SPL	2				
23	1	KHJ1792	ホース;テイヤ (48. 5X64. 1X	HOSE	1				
24	1	KEJ0335	クリップ ;ジユビリ 50-65	CLIP;JUBILEE	4				
25	1	KTJ2294	ハイカンクミタ	TUBE;ASSY	1				
26	1	KTJ2092	ブラケット	BRACKET	1				
27	1	KHN1079	ボルト トクシ ザガネ クミミ	BOLT;SPL	3				
28	1	KAJ2895	ホース;テイヤ 48. 5X360	HOSE	1				
29	1	KEJ0335	クリップ ;ジユビリ 50-65	CLIP;JUBILEE	4				
30	1	KRJ1747	O-リング 1B-675	O-RING	1				
31	1	108R012Y070R	ロツカアアB M12X 70	BOLT;HEX SOC HD	4				
32	1	KTJ2093	ハイカンクミタ	TUBE;ASSY	1				
33	1	KHJ0982	バルブ ;チェク (LV16F-30	VALVE;CHECK	1				
34	1	KHJ1792	ホース;テイヤ (48. 5X64. 1X	HOSE	1				
35	1	KEJ0335	クリップ ;ジユビリ 50-65	CLIP;JUBILEE	4				

46003 01101-

符号 ITEM	構成 COMPO	部品番号 PART NO.	部品名	PART NAME	個数 Q'TY	イ ン ナ ー	適用号機 SERIAL NO.	互換 IGA	代替部品 REPLACEABLE PART
1	1	KHJ0659	バルブ;ソレノイド	VALVE;SOLENOID	1	*			
2	1	102R006Y016R	ボルト M 6X 16	BOLT;HIGH STRENGTH	2				
3	1	183-106VR	SW 6	WASHER;SPRING	2				
4	1	KTJ2296	ブラケット	BRACKET	1				
5	1A	KHJ0341	エルボ HL204-020 G1/4	ELBOW	1				
6	2	UEJ0360	O-リング 1B-P11	O-RING	1				
7	1	KTJ2297	ホース;エア 350-06X900 5	HOSE;HYD	1				
8	1	KHJ0895	エルボ ニツブル	ELBOW	1				
9	1A	KHJ0880	アダプタ;ホース (オリーブ 3)	ADAPTER;HOSE	1				
10	2	UEJ0360	O-リング 1B-P11	O-RING	1				
11	1A	KHJ0894	スタッド	STUD	1				
12	2	UEJ0360	O-リング 1B-P11	O-RING	1				
13	1A	KNJ0758	アダプタ;ホース HA208-02	ADAPTER;HOSE	1				
14	2	UEJ0360	O-リング 1B-P11	O-RING	1				
15	1	KTJ2298	ホース;エア 350-06X820 5	HOSE;HYD	1				
16	1A	KHJ0626	スタッド	STUD	1				
17	2	UEJ0360	O-リング 1B-P11	O-RING	1				
18	1A	KHJ0341	エルボ HL204-020 G1/4	ELBOW	1				
19	2	UEJ0360	O-リング 1B-P11	O-RING	1				
20	1	KTJ0673	ホース;ナイロン 55-04X1200	HOSE;NYLON	1				
21	1A	KHJ0341	エルボ HL204-020 G1/4	ELBOW	1				
22	2	UEJ0360	O-リング 1B-P11	O-RING	1				
23	1	KHH0143	バンド;ソケット L=300	BAND;HARNESS	2 AR				

460Q3 01101-

符号 ITEM	構成 COMPO	部品番号 PART NO.	部品名	PART NAME	個数 Q'TY	イン ナ ー	適用号機 SERIAL NO.	互換 ICA	代替部品 REPLACEABLE PART
51	2	UEJ0360	0-リング 1B-P11	O-RING	1				
52	1A	KHJ0341	エルブ HL204-020 G1/4	ELBOW	1				
53	2	UEJ0360	0-リング 1B-P11	O-RING	1				
54	1A	KNJ0758	アダプタ;ホース HA208-02	ADAPTER;HOSE	2				
55	2	UEJ0360	0-リング 1B-P11	O-RING	2				
56	1A	KNJ0759	アダプタ;ホース HA208-03	ADAPTER;HOSE	2				
57	2	BRP0007	0-リング 1B-P14	O-RING	2				
58	1	KRJ5903	マニホールド	MANIFOLD	1				
59	1	102R008Y100R	コリキ M 8X100	BOLT;HIGH STRENGTH	4				
60	1	KAJ1500	コリキW M8	WASHER;HIGH STRENGTH	4				
61	1	KHJ1397	ブラケット	BRACKET	2				
62	1	102R008Y012R	コリキ M 8X 12	BOLT;HIGH STRENGTH	4				
63	1	KAJ1500	コリキW M8	WASHER;HIGH STRENGTH	4				
64	1	KHJ1394	クランプ	CLAMP	3				
65	1	KHJ1393	クランプ	CLAMP	2				
66	1	KHJ1396	クランプ	CLAMP	2				
67	1	102R008Y012R	コリキ M 8X 12	BOLT;HIGH STRENGTH	14				
68	1	KAJ1500	コリキW M8	WASHER;HIGH STRENGTH	14				
69	1	KHR0319	クランプ マウント	CLAMP;SPL	2				
70	1	145N006S008R	ナット S M 6X 8	SCREW;PAN HD	2				
71	1	KAR0017	バンド ;ウゼン L=380	BAND;HARNESS	5 AR				
72	1	KTJ2107	ブラケット	BRACKET	1				
73	1	105R012Y030R	セムズ M12X 30	BOLT;SEMS	3				
74	1	KTJ2108	カバー	COVER	1				
75	1	105R010Y025R	セムズ M10X 25	BOLT;SEMS	4				
76	1	KTJ2288	バルブ ;クッション Sホートツキ	VALVE;CUSHION	1	*			
77	1	105R010Y025R	セムズ M10X 25	BOLT;SEMS	2				
78	1A	KTJ2181	ホース クミタテ (ナイロンホース)	HOSE SPL	1				
79	2	KRJ3569	ホース;ナイロン	HOSE;NYLON	1				
80	2	KNJ1742	ホース;ナイロン 5L-06X 600	HOSE;NYLON	1				
81	2	KTJ1639	ホース;ナイロン 5-905-06X55	HOSE;NYLON	1				
82	2	KRJ3569	ホース;ナイロン	HOSE;NYLON	1				
83	1A	KBJ1264	ニツプル アダプタ ASSY	NIPPLE	1				
84	2	UEJ0360	0-リング 1B-P11	O-RING	1				
85	1	KHJ0568	フィルタ;ライン	FILTER;LINE	1				
86	1	KHJ1973	バルブ ;シャトル	VALVE;SHUTTLE	1				
87	1	102R008Y045R	コリキ M 8X 45	BOLT;HIGH STRENGTH	2				
88	1	KAJ1500	コリキW M8	WASHER;HIGH STRENGTH	2				
89	1	KHJ1576	ブラケット	BRACKET	1				
90	1	105R010Y025R	セムズ M10X 25	BOLT;SEMS	2				
91	1	KTJ2109	ブラケット	BRACKET	1				
92	1	105R010Y025R	セムズ M10X 25	BOLT;SEMS	2				
93	1A	KNJ0759	アダプタ;ホース HA208-03	ADAPTER;HOSE	2				
94	2	BRP0007	0-リング 1B-P14	O-RING	2				
95	1A	KNJ1106	アダプタ;ホース (ケイガイ)	ADAPTER;HOSE	1				
96	2	UEJ0360	0-リング 1B-P11	O-RING	1				
97	1	KRJ3357	エルブ ニツプル	ELBOW	1				
98	1A	KTJ2182	ホース クミタテ (ナイロンホース)	HOSE SPL	1				
99	2	KNJ1129	ホース;ナイロン 55-06X2600	HOSE;NYLON	1				
100	2	KNJ1129	ホース;ナイロン 55-06X2600	HOSE;NYLON	1				
101	2	KNJ1129	ホース;ナイロン 55-06X2600	HOSE;NYLON	1				
102	2	KNJ1125	ホース;ナイロン 55-06X2200	HOSE;NYLON	1				
103	2	KNJ1129	ホース;ナイロン 55-06X2600	HOSE;NYLON	1				
104	1A	KHJ1442	エルブ G3/8XG3/8	ELBOW	4				
105	2	BRP0007	0-リング 1B-P14	O-RING	4				
106	1	KAJ2851	アダプタ;ホース (ホリ 2.5)	ADAPTER;HOSE	1				
107	1	KRJ3357	エルブ ニツプル	ELBOW	1				
108	1A	KNJ0759	アダプタ;ホース HA208-03	ADAPTER;HOSE	2				
109	2	BRP0007	0-リング 1B-P14	O-RING	2				
110	1A	KNJ1106	アダプタ;ホース (ケイガイ)	ADAPTER;HOSE	1				
111	2	UEJ0360	0-リング 1B-P11	O-RING	1				
112	1	KHJ0895	エルブ ニツプル	ELBOW	1				
113	1A	KHJ1974	チー 2-G1/4XRC1/4	TEE	1				
114	2	UEJ0360	0-リング 1B-P11	O-RING	1				
115	1	C4E5507	アダプタ;ホース 14-0404	ADAPTER;HOSE	1				
116	1A	KTJ2183	ホース クミタテ (ナイロンホース)	HOSE SPL	1				

460Q3 01101-

符号 ITEM	構成 COMPO	部品番号 PART NO.	部品名	PART NAME	個数 Q'TY	イン ナー	適用号機 SERIAL NO.	互換 1CA	代替部品 REPLACEABLE PART
1	1	M20J0771	O-リング AN6227-27	O-RING AN6227-27	1				
2	1	108R014Y045R	ボルト六角 M14X 45	BOLT;HEX SOC HD	4				
3	1	KTJ2133	パイプ継ぎ手	TUBE;ASSY	1				
4	1	M20J0771	O-リング AN6227-27	O-RING AN6227-27	2				
5	1	KTJ0029	フランジ;スプリット 1 1/4 (FLANGE;SPLIT	4				
6	1	108R014Y045R	ボルト六角 M14X 45	BOLT;HEX SOC HD	8				
7	1	KTJ2219	ホース;コア S14-32X1100	HOSE;HYD	1				
8	1	KSJ2740	マニホールド	MANIFOLD	1				
9	1	105R016Y040R	ボルト M16 X 40	BOLT;SEMS	4				
10	1	KTJ2220	ブラケット	BRACKET	1				
11	1	105R016Y050R	ボルト M16 X 50	BOLT;SEMS	4				
12	1	M20J0771	O-リング AN6227-27	O-RING AN6227-27	4				
13	1	KTJ0029	フランジ;スプリット 1 1/4 (FLANGE;SPLIT	8				
14	1	108R014Y045R	ボルト六角 M14X 45	BOLT;HEX SOC HD	16				
15	1	KTJ2138	ホース;コア S14-32X1900-	HOSE;HYD	2				
16	1	KSJ2755	バルブ 3ポート	VALVE;SPL	1				
17	1	105R012Y030R	ボルト M12X 30	BOLT;SEMS	4				
18	1	KTJ2135	ブラケット	BRACKET	1				
19	1	105R016Y050R	ボルト M16 X 50	BOLT;SEMS	4				
20	1	M20J0771	O-リング AN6227-27	O-RING AN6227-27	2				
21	1	KTJ0029	フランジ;スプリット 1 1/4 (FLANGE;SPLIT	4				
22	1	108R014Y045R	ボルト六角 M14X 45	BOLT;HEX SOC HD	8				
23	1	KTJ2140	ホース;コア S14-32X950-F	HOSE;HYD	1				
24	1	KTJ2221	パイプ継ぎ手	TUBE;ASSY	1				
25	1	M20J0771	O-リング AN6227-27	O-RING AN6227-27	1				
26	1	108R014Y045R	ボルト六角 M14X 45	BOLT;HEX SOC HD	4				
27	1	KTV1209	クランプ;パイプ	CLAMP;PIPE	1				
28	1	102R016Y100R	ナット M16X100	BOLT;HIGH STRENGTH	1				
29	1	162R016VR	ナット M16	NUT;HIGH STRENGTH	1				
30	1	KHNO297	ワッシャー 16 (メッキ)	WASHER;HIGH STRENGTH	2				
31	1	KTJ2222	ブラケット	BRACKET	1				
32	1	105R012Y030R	ボルト M12X 30	BOLT;SEMS	2				
33	1	KSJ2256	バルブ;ストップ	VALVE;STOP	1				
34	1	108R016Y030R	ボルト六角 M16X 30	BOLT;HEX SOC HD	4				
35	1	KSJ2292	バルブ;リリーフ	VALVE;RELIEF	1				
36	1	M20J0771	O-リング AN6227-27	O-RING AN6227-27	1				
37	1	KRJ4117	フランジ;スプリット 1-1/4 (FLANGE;SPLIT	2				
38	1	108R010Y030R	ボルト六角 M10X 30	BOLT;HEX SOC HD	4				
39	1	KTJ2223	ホース;コア 35-32X820 5+	HOSE;HYD	1				
40	1A	KHJO346	エルボ HL204-100 G1 1/	ELBOW	1				
41	2	BCJO175	O-リング 1B P38	O-RING	1				
42	1	M20J0771	O-リング AN6227-27	O-RING AN6227-27	1				
43	1	KSJ2372	マニホールド	MANIFOLD	1				
44	1	108R014Y090R	ボルト六角 M14X 90	BOLT;HEX SOC HD	4				
45	1	184-014VR	ワッシャー SW 14	WASHER;SPRING	4				
46	1A	BDJO218	アダプタ;ホース	HOSE ADAPTER	1				
47	2	BCJO175	O-リング 1B P38	O-RING	1				
48	1	KTJ2142	ホース;コア 70-32X720-45	HOSE;HYD	1				
49	1	M20J0771	O-リング AN6227-27	O-RING AN6227-27	1				
50	1	KRJ4117	フランジ;スプリット 1-1/4 (FLANGE;SPLIT	2				
51	1	108R010Y025R	ボルト六角 M10X 25	BOLT;HEX SOC HD	4				
52	1	KSJO220	O-リング 1BG70	O-RING	1				
53	1	KTJ1812	フランジ;フラット	FLANGE;FLAT	1				
54	1	108R012Y025R	ボルト六角 M12X 25	BOLT;HEX SOC HD	4				
55	1A	KTJ1731	フィルター;ライン (UL-16A-10M)	FILTER;LINE	1				
56	2	KTJ1732	エレメント;オイルフィルター (10M)	ELEMENT;OIL FILTER	1				
57	2	KRJ3548	インジケータ トクシ	INDICATOR;SPL	1				
58	1	105R010Y025R	ボルト M10X 25	BOLT;SEMS	4				
59	1	KTJ2224	ブラケット	BRACKET	1				
60	1	105R012Y030R	ボルト M12X 30	BOLT;SEMS	4				
61	1	KTJ2225	ブラケット	BRACKET	1				
62	1	102R012Y035R	ナット M12X 35	BOLT;HIGH STRENGTH	4				
63	1	KHNO296	ワッシャー 12 (メッキ)	WASHER;HIGH STRENGTH	4				

460Q3 01101-

符号 ITEM	構成 COMPO	部品番号 PART NO.	部品名	PART NAME	個数 Q'TY	イン ナー	適用号機 SERIAL NO.	互換 ICA	代替部品 REPLACEABLE PART
1	1A	KHJ0363	プラグ G1/4	PLUG	1				
2	2	UEJ0360	O-リング 1B-P11	O-RING	1				
3	1A	KHJ0869	チー	TEE	2				
4	2	UEJ0360	O-リング 1B-P11	O-RING	2				
5	1A	KHJ0346	エルブ HL204-100 G1 1/4	ELBOW	1				
6	2	BCJ0175	O-リング 1B P38	O-RING	1				
7	1	KHJ1951	クランプ	CLAMP	3				
8	1	102R008Y012R	ボルト M 8X 12	BOLT;HIGH STRENGTH	6				
9	1	KAJ1500	ワッシャー M8	WASHER;HIGH STRENGTH	6				
10	1A	BRJ1545	プラグ G3/8	PLUG	1				
11	2	BRP0007	O-リング 1B-P14	O-RING	1				
12	1A	KHJ0341	エルブ HL204-020 G1/4	ELBOW	1				
13	2	UEJ0360	O-リング 1B-P11	O-RING	1				
14	1A	BRJ1286	プラグ (G3/4)	PLUG	1		460Q3 01118-		
15	2	UBJ0158	O-リング 1B-P24	O-RING	1		460Q3 01118-		
16	1A	BRJ1286	プラグ (G3/4)	PLUG	1		460Q3 01129-		
17	2	UBJ0158	O-リング 1B-P24	O-RING	1		460Q3 01129-		
18	1	CAJ3912	プラグ (PF1-1/4)	PLUG	1		460Q3 01129-		

460Q3 01101-

符号 ITEM	構成 COMPO	部品番号 PART NO.	部品名	PART NAME	個数 Q' TY	イ ン タ ー	適用号機 SERIAL NO.	互換 ICA	代替部品 REPLACEABLE PART
1	1A	KNJ0758	アダプタ;ホース HA208-02	ADAPTER;HOSE	1				
2	2	UEJ0360	O-リング 1B-P11	O-RING	1				
3	1A	KHJ0363	プラグ G1/4	PLUG	1				
4	2	UEJ0360	O-リング 1B-P11	O-RING	1				
5	1A	KHJ0341	エルボ HL204-020 G1/4	ELBOW	2				
6	2	UEJ0360	O-リング 1B-P11	O-RING	2				
7	1	CAJ3912	プラグ (PF1-1/4)	PLUG	1				
8	1	KHJ1951	クランプ	CLAMP	2				
9	1	102R008Y012R	ボルト M 8X 12	BOLT;HIGH STRENGTH	4				
10	1	KAJ1500	ワッシャー M8	WASHER;HIGH STRENGTH	4				
11	1	KHR2913	キャップ メタ	CAP;SPL	1				
12	1A	BRJ1286	プラグ (G3/4)	PLUG	1		460Q3 01118-		
13	2	UBJ0158	O-リング 1B-P24	O-RING	1		460Q3 01118-		
14	1A	BRJ1286	プラグ (G3/4)	PLUG	1		460Q3 01129-		
15	2	UBJ0158	O-リング 1B-P24	O-RING	1		460Q3 01129-		
16	1	CAJ3912	プラグ (PF1-1/4)	PLUG	1		460Q3 01129-		

460Q3 01101-

符号 ITEM	構成 COMPO	部品番号 PART NO.	部品名	PART NAME	個数 Q'TY	イ ン チ	適用号機 SERIAL NO.	互換 ICA	代替部品 REPLACEABLE PART
1	1A	KHJ0363	プラグ G1/4	PLUG	1				
2	2	UEJ0360	O-リング 1B-P11	O-RING	1				
3	1A	KHJ0869	チ	TEE	2				
4	2	UEJ0360	O-リング 1B-P11	O-RING	2				
5	1	CAJ3912	プラグ (PF1-1/4)	PLUG	1				
6	1	KHJ1951	クランプ	CLAMP	3				
7	1	102R008Y012R	ボリキ M 8X 12	BOLT;HIGH STRENGTH	6				
8	1	KAJ1500	ボリキ M8	WASHER;HIGH STRENGTH	6				
9	1A	BRJ1545	プラグ G3/8	PLUG	1				
10	2	BRP0007	O-リング 1B-P14	O-RING	1				
11	1A	KHJ0341	エルブ HL204-020 G1/4	ELBOW	1				
12	2	UEJ0360	O-リング 1B-P11	O-RING	1				
13	1A	BRJ1286	プラグ (G3/4)	PLUG	1		460Q3 01118-		
14	2	UBJ0158	O-リング 1B-P24	O-RING	1		460Q3 01118-		
15	1A	BRJ1286	プラグ (G3/4)	PLUG	1		460Q3 01129-		
16	2	UBJ0158	O-リング 1B-P24	O-RING	1		460Q3 01129-		
17	1	CAJ3912	プラグ (PF1-1/4)	PLUG	1		460Q3 01129-		

460Q3 01101-

符号 ITEM	構成 COMPO	部品番号 PART NO.	部品名	PART NAME	個数 Q' TY	イン ナー	適用号機 SERIAL NO.	互換 ICA	代替部品 REPLACEABLE PART
1	1	KHJ1614	マット;フロア	MAT;FLOOR	1				
1.01	1	KHJ1636	レスト;フット	REST;FOOT	1				
2	1	KHJ1638	レスト;フット	REST;FOOT	1				
3	1	105R010Y025R	ボルト	BOLT;SEMS	2				
3	1	105R010Y025R	ボルト	BOLT;SEMS	4				

460Q3 01101-

符号 ITEM	構成 COMPO	部品番号 PART NO.	部品名	PART NAME	個数 Q'TY	イ ン タ ー	適用号機 SERIAL NO.	互換 ICA	代替部品 REPLACEABLE PART
1	1	KHJ0914	O-リング	O-RING	8				
2	1	KRJ2682	フランジ; スプリット	FLANGE; SPLIT	16				
3	1	108R010Y035R	ボルト M10X 35	BOLT; HEX SOC HD	16				
4	1	108R010Y030R	ボルト M10X 30	BOLT; HEX SOC HD	16				
5	1	KTJ2207	ホース; ヲツ	HOSE; HYD	1				
6	1	KTJ2208	ホース; ヲツ	HOSE; HYD	1				
7	1	KTJ2209	ホース; ヲツ	HOSE; HYD	1				
8	1	KTJ2210	ホース; ヲツ	HOSE; HYD	1				
9	1	KSJ2724	クランプ; ホース	CLAMP; HOSE	4				
10	1	102R008Y030R	ボルト M 8X 30	BOLT; HIGH STRENGTH	4				
11	1	KAJ1500	ワッシャー M8	WASHER; HIGH STRENGTH	4				

460Q3 01101-

符号 ITEM	構成 COMPO	部品番号 PART NO.	部品名	PART NAME	個数 Q'TY	イ ン タ ー	適用号機 SERIAL NO.	互換 IGA	代替部品 REPLACABLE PART
1	1	KHJ0879	バルブ;シャトル	VALVE;SHUTTLE	1	*			
2	1	102R010Y090R	コウキB M10X 90	BOLT;HIGH STRENGTH	2				
3	1	KEH0114	コウキW M10 ヌキ	WASHER;HIGH STRENGTH	2				
4	1	KBJ3026	ブラケット	BRACKET	1				
5	1	105R010Y020R	ボルト	BOLT;SEMS	2				
6	1A	KNJ0758	アダプタ;ホース	ADAPTER;HOSE	3				
7	2	UEJ0360	Oリング	O-RING	3				
8	1A	KHJ0348	エルボ	ELBOW	1				
9	2	UEJ0360	Oリング	O-RING	1				
10	1A	KHJ0341	エルボ	ELBOW	2				
11	2	UEJ0360	Oリング	O-RING	2				
12	1A	KBJ2885	ホース トゲシ	HOSE SPL	1				
13	2	FAJ0418	ホース;ナイロン	HOSE;NYLON	1				
14	2	KNJ1034	ホース;ナイロン	HOSE;NYLON	1				
15	2	KNJ1846	ホース;ナイロン	HOSE;NYLON	1				
16	2	KAJ3253	ホース;ナイロン	HOSE;NYLON	1				
17	2	KNJ1846	ホース;ナイロン	HOSE;NYLON	1				
18	2	KAJ3253	ホース;ナイロン	HOSE;NYLON	1				
19	2	MPJ5024	ホース;ナイロン	HOSE;NYLON	1				
20	2	KHJ1150	ホース;ナイロン	HOSE;NYLON	1				
21	1A	KHJ0341	エルボ	ELBOW	2				
22	2	UEJ0360	Oリング	O-RING	2				
23	1A	KHJ0994	アダプタ;ホース	ADAPTER;HOSE	1				
24	2	UEJ0360	Oリング	O-RING	1				
25	1A	KHJ0348	エルボ	ELBOW	1				
26	2	UEJ0360	Oリング	O-RING	1				
27	1A	KHJ0341	エルボ	ELBOW	2				
28	2	UEJ0360	Oリング	O-RING	2				
29	1	KHJ1178	エルボ	ELBOW	2				
30	1	KHH0142	バンド;ソケン	BAND;HARNESS	1 AR				

460Q3 01101-

符号 ITEM	構成 COMPO	部品番号 PART NO.	部品名	PART NAME	個数 Q' TY	イ ン サ ー	適用号機 SERIAL NO.	互換 ICA	代替部品 REPLACEABLE PART
1	1A	KHN2946	サバ イ	SUNVISOR	1				
2	2	KHN2996	ブラケット	BRACKET	1				
3	2	KHN2997	プレート トカユ	PLATE; SPL	1				
4	2	KHN2998	プレート トカユ	PLATE; SPL	1				

460Q3 01101-

符号 ITEM	構成 COMPO	部品番号 PART NO.	部品名	PART NAME	個数 Q'TY	イン ナー	適用号機 SERIAL NO.	互換 ICA	代替部品 REPLACEABLE PART
1	1	KTN1289	ガード;ヘッド	GUARD;HEAD	1				
2	1	KTN1291	ブラケット (ミキ)	BRACKET	1				
3	1	KTN1290	ブラケット (ヒダリ)	BRACKET	1				
4	1	105R016Y055R	ボルト M16 X 55	BOLT;SEMS	20				
5	1	KTN1320G3	カバー;サイド (キャブウシロ)	COVER;SIDE	1				
6	1	KTN1323	ブラケット	BRACKET	2				
6.01	1	KHN1079	ボルト トクシ ザガネ クミコミ	BOLT;SPL	2		460Q3 01102-		
7	1	KTBO452	ボルト	BOLT;SPL	2				
8	1	KHN0296	ワッシャー 12 (メッキ)	WASHER;HIGH STRENGTH	2				
9	1	102R016Y090R	ワッシャー M16X 90	BOLT;HIGH STRENGTH	4				
10	1	KHN0297	ワッシャー 16 (メッキ)	WASHER;HIGH STRENGTH	8				
11	1	KTN1392	ナット トクシ	NUT;SPL	4				
12	1	KHP1759	メイトン;シヨウ (FOPS) LBX	NAMEPLATE;SPEC	1				
13	1	KAP0476	ボルト NO 6X 80	SCREW;DRIVE	4				

460Q3 01101-

符号 ITEM	構成 COMPO	部品番号 PART NO.	部品名	PART NAME	個数 Q'TY	イ ン タ ー	適用号機 SERIAL NO.	互換 ICA	代替部品 REPLACEABLE PART
262	2	KHN2294	シール;クッション	SEAL;CUSHION	1		460Q3 01102-		
263	1	105R012Y030R	セムB M12X 30	BOLT;SEMS	5				
264	1	102R012Y040R	コウリキB M12X 40	BOLT;HIGH STRENGTH	2				
265	1	ADS2876	ゼンネジ B M12X50	BOLT;FULL THREADED	2				
266	1	162R012VR	コウリキ M12	NUT;HIGH STRENGTH	2				
267	1	KHN0296	コウリキW 12 (メネ)	WASHER;HIGH STRENGTH	6				
268	1	KHN2316	タップ B M6X16	BOLT;TAPPING	1				
269	1	KHN0154	ワッシャ トクシ	WASHER;SPL	1				

460Q3 01101-

符号 ITEM	構成 COMPO	部品番号 PART NO.	部品名	PART NAME	個数 Q'TY	イン ナー	適用号機 SERIAL NO.	互換 ICA	代替部品 REPLACEABLE PART
129	1	KHH0358	オシ;シール	RETAINER;SEAL	3				
130	1	102R008Y040R	コウリキ M 8X 40	BOLT;HIGH STRENGTH	3				
131	1	182-008SR	ミガキW 8	WASHER;PLAIN	3				
132	1	KTN1312	トリム;スポンジ	TRIM;SPONGE	1				
133	1	KTN1346	シール;クッション	SEAL;CUSHION	1				
134	1	KHH0358	オシ;シール	RETAINER;SEAL	2				
135	1	102R008Y040R	コウリキ M 8X 40	BOLT;HIGH STRENGTH	2				
136	1	182-008SR	ミガキW 8	WASHER;PLAIN	2				
137	1	KTN1355	シール;クッション	SEAL;CUSHION	1				
138	1	KTN1356	シール;クッション	SEAL;CUSHION	1				
139	1	KTN1347	シール;クッション	SEAL;CUSHION	1				
140	1	KSN1256	シール;クッション	SEAL;CUSHION	1				
141	1	KTN1342	インシュレーション;アコースティック	INSULATION;ACOUSTIC	1				
142	1	KTN1340	インシュレーション;アコースティック	INSULATION;ACOUSTIC	1				
143	1	KTN1341	インシュレーション;アコースティック	INSULATION;ACOUSTIC	1				
144	1	KTN1401	シール;クッション	SEAL;CUSHION	1				
145	1	KSN1246	シール;クッション	SEAL;CUSHION	1				
146	1	KSN1249	シール;クッション	SEAL;CUSHION	1				
147	1	KSN1273B1	ステー	STAY	1		460Q3 -01140		
147	1	KSN1358B1	ステー	STAY	1		460Q3 01141-		
148	1	105R012Y030R	セムズ M12X 30	BOLT;SEMS	5				
149	1	KTN1384B1	ステー	STAY	3				
150	1	105R012Y030R	セムズ M12X 30	BOLT;SEMS	2				
151	1A	KSN1254LX	カバー;フロント ASSY	COVER;FRONT	1		460Q3 -01133		
152	2	105R012Y030R	セムズ M12X 30	BOLT;SEMS	2		460Q3 -01133		
153	2	102R012Y035R	コウリキ M12X 35	BOLT;HIGH STRENGTH	4		460Q3 -01133		
154	2	KHN0296	コウリキW 12 (メッキ)	WASHER;HIGH STRENGTH	4		460Q3 -01133		
155	2	KRN1133	ホルダ' (グリスガン)	HOLDER;SPL	2		460Q3 -01133		
156	2	105R010Y020R	セムズ M10X 20	BOLT;SEMS	6		460Q3 -01133		
157	2	KSN1252G3	カバー;フロント (シタ)	COVER;FRONT	1		460Q3 -01133		
158	2A	KTN1264G3	カバー;フロント	COVER;FRONT	1		460Q3 -01133		
159	3	KRND420	チヨウバン	HINGE	2		460Q3 -01133		
160	2	162R012VR	コウリキN M12	NUT;HIGH STRENGTH	4		460Q3 -01133		
161	2	KTN1316	ストライカ	STRIKER	1		460Q3 -01133		
162	2	HEN0116	ロック;ハウス (ブッシュロック)	LOCK;HOUSE	1		460Q3 -01133		
163	2	KTN1391	クッション;ラバ' (L=2150)	CUSHION;RUBBER	1		460Q3 -01133		
164	2A	KRN1418	ステー	STAY	1		460Q3 -01133		
165	3	182-010SN	ミガキW 10	WASHER;PLAIN	2		460Q3 -01133		
166	2	182-010SR	ミガキW 10	WASHER;PLAIN	2		460Q3 -01133		
167	2	KRJ1588	ピン;マツバ 10 マルヨウ	PIN;HAIR CLIP	2		460Q3 -01133		
151	1A	KSN1360LX	カバー;フロント ASSY	COVER;FRONT	1		460Q3 01134-		
152	2	105R012Y030R	セムズ M12X 30	BOLT;SEMS	2		460Q3 -01133		
153	2	102R012Y035R	コウリキ M12X 35	BOLT;HIGH STRENGTH	4		460Q3 -01133		
154	2	KHN0296	コウリキW 12 (メッキ)	WASHER;HIGH STRENGTH	4		460Q3 -01133		
155	2	KRN1133	ホルダ' (グリスガン)	HOLDER;SPL	2		460Q3 -01133		
156	2	105R010Y020R	セムズ M10X 20	BOLT;SEMS	6		460Q3 -01133		
157	2	KSN1359G3	カバー;フロント (シタ)	COVER;FRONT	1		460Q3 01134-		
158	2A	KTN1264G3	カバー;フロント	COVER;FRONT	1		460Q3 -01133		
167. 14	3	KRND420	チヨウバン	HINGE	2		460Q3 01134-		
160	2	162R012VR	コウリキN M12	NUT;HIGH STRENGTH	4		460Q3 -01133		
161	2	KTN1316	ストライカ	STRIKER	1		460Q3 -01133		
162	2	HEN0116	ロック;ハウス (ブッシュロック)	LOCK;HOUSE	1		460Q3 -01133		
163	2	KTN1391	クッション;ラバ' (L=2150)	CUSHION;RUBBER	1		460Q3 -01133		
164	2	KRN1418	ステー	STAY	1		460Q3 -01133		
166	2	182-010SR	ミガキW 10	WASHER;PLAIN	2		460Q3 -01133		
167	2	KRJ1588	ピン;マツバ 10 マルヨウ	PIN;HAIR CLIP	2		460Q3 -01133		
168	1	105R012Y030R	セムズ M12X 30	BOLT;SEMS	6				
169	1	KSN1244G3	カバー;トップ (ヒダリマ)	COVER;TOP	1				
170	1	105R012Y030R	セムズ M12X 30	BOLT;SEMS	2				
171	1A	KTN1381G3	カバー;トップ (ヒダリウシ)	COVER;TOP	1				
172	2	KMND164	チヨウバン	HINGE	1				
173	1	105R012Y030R	セムズ M12X 30	BOLT;SEMS	7				
174	1	KNN0469	ロック カバ'	LOCK	1				
175	1	KAN2497	キャップ ロック	CAP;SPL	1				
176	1	KTN1379G3	カバー;トップ (センタマ)	COVER;TOP	1				
177	1	105R012Y030R	セムズ M12X 30	BOLT;SEMS	2				

CLICK HERE TO **DOWNLOAD** THE COMPLETE MANUAL

- Thank you very much for reading the preview of the manual.
- You can download the complete manual from: www.heydownloads.com by clicking the link below



- Please note: If there is no response to CLICKING the link, please download this PDF first and then click on it.

CLICK HERE TO **DOWNLOAD** THE COMPLETE MANUAL

460Q3 01101-

符号 ITEM	構成 COMPO	部品番号 PART NO.	部品名	PART NAME	個数 Q'TY	イン ター	適用号機 SERIAL NO.	互換 I CA	代替部品 REPLACEABLE PART
180	1	KSN1240G3	カバー (タンク)	COVER	1				
181	1	105R012Y030R	セムズ M12X 30	BOLT;SEMS	3				
182	1	KSN1274	ステップ (エンジン)	STEP	1				
183	1	105R012Y030R	セムズ M12X 30	BOLT;SEMS	2				
184	1	102R012Y035R	コウリキ M12X 35	BOLT;HIGH STRENGTH	1				
185	1	KSN0921	ワッシャ トクシ	WASHER;SPL	1				
186	1	KHN0296	コウリキ 12 (メッキ)	WASHER;HIGH STRENGTH	1				
187	1	KHN2061	ワッシャ;ラバー	WASHER;RUB.	1				
188	1	KTN1258G3	カバー;サイド (タンク)	COVER;SIDE	1				
189	1	105R012Y030R	セムズ M12X 30	BOLT;SEMS	2				
190	1	102R012Y035R	コウリキ M12X 35	BOLT;HIGH STRENGTH	5				
191	1	KRN0444	ワッシャ トクシ (M1230)	WASHER;SPL	5				
192	1	102R012Y035R	コウリキ M12X 35	BOLT;HIGH STRENGTH	2				
193	1	KHN0296	コウリキ 12 (メッキ)	WASHER;HIGH STRENGTH	2				
194	1	KSN0921	ワッシャ トクシ	WASHER;SPL	2				
195	1	KHN2061	ワッシャ;ラバー	WASHER;RUB.	2				
196	1	KTN1305	ブラケット	BRACKET	1				
197	1	KHN1079	ボルト トクシ ザガネ クミコミ	BOLT;SPL	2				
198	1	KTN1353	シール;クッション	SEAL;CUSHION	1				
199	1	KTN1344	シール;クッション	SEAL;CUSHION	1				
200	1	KTN1327	インシュレーション;アコースティック	INSULATION;ACOUSTIC	1				
201	1	KTN1344	シール;クッション	SEAL;CUSHION	1				
202	1	KTN1345	シール;クッション	SEAL;CUSHION	1				
203	1	KTN1332	インシュレーション;アコースティック	INSULATION;ACOUSTIC	1				
204	1	KTN1333	インシュレーション;アコースティック	INSULATION;ACOUSTIC	1				
205	1	KTN1387	インシュレーション;アコースティック	INSULATION;ACOUSTIC	1				
206	1	KTN1354	シール;クッション	SEAL;CUSHION	1				

符号 ITEM	構成 COMPO	部品番号 PART NO.	部品名	PART NAME	個数 Q'TY	イ ン チ ー	適用号機 SERIAL NO.	互換 ICA	代替部品 REPLACEABLE PART
135	1	KHN2283	レバ-ゲ-ト	LEVER;SPL	1				
136	1	108R008Y025R	ロツクアナB M 8X 25	BOLT;HEX SOC HD	1				
137	1	184-008VR	ホウケイSW 8	WASHER;SPRING	1				
138	1	KHN2287	カバー;サイド (R)	COVER;SIDE	1				
139	1	KHN2288	カバー;サイド (R-L)	COVER;SIDE	1				
140	1	KHN2289	カバー-リモコンパ'ルブ (R)	COVER;SPL	1				
140	1	KHN3576	カバー-リモコンパ'ルブ (R) グ	COVER;SPL	1				
141	1A	KHN2343	カバー;トップ (R) ASSY	COVER;TOP	1				
142	2	KHN2286	カバー;トップ (R)	COVER;TOP	1				
143	2	KHR2754	パ'ネ'ル シ-ト	PANEL;SPL	1				
144	2	KHR2750	ノブ	KNOB	1				
145	2	KHR2741	パ'ツキン ホ'ウスイ	PACKING	1				
146	2	KHR2951	カバー-スロツトル	COVER;SPL	1				
147	2	KHR2751	スイッチ スロツトル	SWITCH;SPL	1				
148	2	KHR1420	トラス タツブ M4X1.41	SCREW;TRUSS HD	5				
149	2	KHR2955	ブラケツト	BRACKET	1				
150	2	KAR0016	バンド;ソクセン L=150	BAND;HARNESS	1				
141	1A	KHN3521	カバー;トップ (R) ASSY	COVER;TOP	1				
142	2	KHN3522	カバー;トップ (R)	COVER;TOP	1				
143	2	KHR2754	パ'ネ'ル シ-ト	PANEL;SPL	1				
144	2	KHR2750	ノブ	KNOB	1				
145	2	KHR2741	パ'ツキン ホ'ウスイ	PACKING	1				
146	2	KHR2951	カバー-スロツトル	COVER;SPL	1				
147	2	KHR2751	スイッチ スロツトル	SWITCH;SPL	1				
148	2	KHR1420	トラス タツブ M4X1.41	SCREW;TRUSS HD	5				
149	2	KHR2955	ブラケツト	BRACKET	1				
150	2	KAR0016	バンド;ソクセン L=150	BAND;HARNESS	1				
141	1A	KHN3570	カバー;トップ (R) ASSY ク	COVER;TOP	1				
142	2	KHN3572	カバー;トップ (R) グレー	COVER;TOP	1				
143	2	KHR2754	パ'ネ'ル シ-ト	PANEL;SPL	1				
144	2	KHR2750	ノブ	KNOB	1				
145	2	KHR2741	パ'ツキン ホ'ウスイ	PACKING	1				
146	2	KHR2951	カバー-スロツトル	COVER;SPL	1				
147	2	KHR2751	スイッチ スロツトル	SWITCH;SPL	1				
148	2	KHR1420	トラス タツブ M4X1.41	SCREW;TRUSS HD	5				
149	2	KHR2955	ブラケツト	BRACKET	1				
150	2	KAR0016	バンド;ソクセン L=150	BAND;HARNESS	1				
151	1	KHN2132	コウリキB M6X16 (サ'ガ'ネ'クミ	BOLT;HIGH STRENGTH	14				
152	1	KHN2367	コウリキB M6X25 (サ'ガ'ネ'クミ	BOLT;HIGH STRENGTH	2				
153	1	KHN2022	ブ-ツ	BOOT	1				
153	1	KHN3585	ブ-ツ ブラック	BOOT	1				
154	1	KHN2282	レバ-チルト	LEVER;SPL	1				
154	1	KHN3584	レバ-チルト ブラック	LEVER;SPL	1				
155	1	KHN2131	コウリキB M6X12 (サ'ガ'ネ'クミ	BOLT;HIGH STRENGTH	2				
156	1	KHN2287	カバー;サイド (R)	COVER;SIDE	1				
157	1	KHN2285	カバー;サイド (L-L)	COVER;SIDE	1				
157	1	KHN3010	カバー;サイド (LL)	COVER;SIDE	1				
157.01	1	KHN3011	キャツブ カバー-サイド	CAP;SPL	1				
158	1	KHN2281	カバー-リモコンパ'ルブ (L)	COVER;SPL	1				
158	1	KHN3579	カバー-リモコンパ'ルブ (L) グ	COVER;SPL	1				
159	1	KHN2558	シ-ル;クツシヨ	SEAL;CUSHION	1				
160	1	KHN2284	カバー;トップ (L)	COVER;TOP	1				
160	1	KHN3574	カバー;トップ (L) グレー	COVER;TOP	1				
161	1	KHN2132	コウリキB M6X16 (サ'ガ'ネ'クミ	BOLT;HIGH STRENGTH	14				
162	1	KHN2367	コウリキB M6X25 (サ'ガ'ネ'クミ	BOLT;HIGH STRENGTH	2				
163	1	KHN2058	ハイザ'ラ	ASHTRAY	1				
164	1	KHN2336	ケ-ス ハイザ'ラ	CASE;SPL	1				
165	1	KHN2291	ホ'ツクス コ'モ	BOX;SPL	1				
166	1	KHN2022	ブ-ツ	BOOT	1				
166	1	KHN3585	ブ-ツ ブラック	BOOT	1				
167	1	KHN2282	レバ-チルト	LEVER;SPL	1				
167	1	KHN3584	レバ-チルト ブラック	LEVER;SPL	1				
168	1	KHN2131	コウリキB M6X12 (サ'ガ'ネ'クミ	BOLT;HIGH STRENGTH	2				

460Q3 01101-

符号 ITEM	構成 COMPO	部品番号 PART NO.	部品名	PART NAME	個数 Q'TY	イ ン タ ー	適用号機 SERIAL NO.	互換 ICA	代替部品 REPLACEABLE PART
1	1	KHP1537	ラベル;ソウゴウ	LABEL;SPL	1				
2	1	KHP1531	ラベル;チユウイ ゲートロック	LABEL;WARNING	1		460Q3 -01117	<	KHP1819
2	1	KHP1819	ラベル;チユウイ ゲートロック CA	LABEL;WARNING	1		460Q3 01118-		
3	1	KHP1538	ラベル;チユウイ ゼンメンマド	LABEL;WARNING	1				
4	1	KHP1540	ラベル;チユウイ	LABEL;WARNING	1				
5	1	KHP1450	ラベル;シジ 手帳	LABEL;INST	2				
6	1	KHP1555	メイン;シヨウ LBX	NAMEPLATE;SPEC	1				
7	1	KHP1420	ブライント R	RIVET;BLIND	4				
8	1	KHP1360	ラベル;キンキュウダ ヲシヅ	LABEL;SPL	1				
9	1	KHP1416	ラベル;ネロン	LABEL;SPL	1				
10	1	KTP1120	ラベル;カジユウ	LABEL;SPL	1				
11	1	KHP1803	ラベル;チユウイ 12V	LABEL;WARNING	1		460Q3 01131-		
12	1	KHP1804	ラベル;チユウイ 24V	LABEL;WARNING	1		460Q3 01131-		

460Q3 01101-

符号 ITEM	構成 COMPO	部品番号 PART NO.	部品名	PART NAME	個数 Q'TY	インナー	適用号機 SERIAL NO.	互換 ICA	代替部品 REPLACEABLE PART
1	1	KHR2447	コンバータ;DC-DC	CONVERTER;DC-DC	1				
2	1	KHR1253	ボルト M 6X 16 (サガネ)	BOLT;SPL	4				
3	1	KHR2501	ソケット アクセサリ (DC12V)	SOCKET	1				
4	1	KHR4161	ハーネス;ワイヤ DC-DCコンバータ	HARNESS;WIRE	1				
5	1	KAR0016	バンド;ソケット L=150	BAND;HARNESS	3				

460Q3 01101-

符号 ITEM	構成 COMPO	部品番号 PART NO.	部品名	PART NAME	個数 Q'TY	イン ナー	適用号機 SERIAL NO.	互換 ICA	代替部品 REPLACEABLE PART
50	1	KHR1310	クランプ クリップ (D18)	CLAMP; SPL	7				
51	1	KHJ1213	ボルト トクシ M8X16ザガネ	BOLT; SPL	7				
52	1	KHR1660	キャップ ;ターミナル M4X3.8	CAP; TERMINAL	1				
53	1	KHR1667	キャップ ;ターミナル M6X5.3	CAP; TERMINAL	1				
54	1	KHR1661	キャップ ;ターミナル M5X3.8	CAP; TERMINAL	1				
55	1	KHR1672	キャップ ;ターミナル M8-12X14	CAP; TERMINAL	1		460Q3 -01118	<	KHR4114
55	1	KHR4114	プロテクタ ジャンプ スタート	PROTECTOR	1		460Q3 01119-		
55.01	1	KHJ1213	ボルト トクシ M8X16ザガネ	BOLT; SPL	1		460Q3 01119-		
55.02	1	162R008VR	コウリキ M 8	NUT; HIGH STRENGTH	1		460Q3 01119-		
55.03	1	KHR1311	クランプ クリップ (D20)	CLAMP; SPL	1		460Q3 01119-		
56	1	KSR0919	ブラケット リレー	BRKT; SPL	1				
57	1	105R012Y030R	セムズ M12X 30	BOLT; SEMS	4				
58	1	KTR0521	プレート; ラバー	PLATE; RUBBER	1				
59	1	KMR0766	プレート	PLATE	1				
60	1	KHR1253	ボルト M 6X 16 (ザガネ)	BOLT; SPL	3				
61	1	KSR0922	カバー	COVER	1				
62	1	105R012Y030R	セムズ M12X 30	BOLT; SEMS	2				
63	1	KHR1592	ヒューズ (ヒューズ プリソク)	FUSE	1				
64	1	KHR2584	クランプ バンド ツキ(S)M8	CLAMP	2				
65	1	KHR2309	ボルト トクシ M8X30ザガネ	BOLT; SPL	2				
66	1	KHR1241	リレー; バッテリ	RELAY; BATTERY	1				
67	1	KHR2309	ボルト トクシ M8X30ザガネ	BOLT; SPL	2				
68	1	KHJ1213	ボルト トクシ M8X16ザガネ	BOLT; SPL	2				
69	1	KHJ1213	ボルト トクシ M8X16ザガネ	BOLT; SPL	1				
70	1	186-108ZR	ワッシャー 8	WASHER; TOOTHED	1				
71	1	KRR0876	ケーブル; バッテリ グラント	CABLE; BATTERY	1				
72	1	KHR2430	ケーブル; バッテリ プリソク	CABLE; BATTERY	1				
73	1	KHR3075	ケーブル; バッテリ B+ リレー	CABLE; BATTERY	1				
74	1	KHR3579	ケーブル; バッテリ リレー スタート	CABLE; BATTERY	1				
75	1	KHR1716	キャップ ;ターミナル	CAP; TERMINAL	2				
76	1	KHR1310	クランプ クリップ (D18)	CLAMP; SPL	2				
77	1	KHJ1213	ボルト トクシ M8X16ザガネ	BOLT; SPL	2				
78	1	KHH0142	バンド ;ソクセン L=250	BAND; HARNESS	4				
79	1	KHR2787	クランプ スタッド ボルト	CLAMP	1				
80	1	KHR1659	キャップ ;ターミナル M4X2.0	CAP; TERMINAL	2				
81	1	KHR2787	クランプ スタッド ボルト	CLAMP	3				
82	1	KMR0306	ラバー; グロメット	GROMMET	1				
83	1	KHR2787	クランプ スタッド ボルト	CLAMP	5		460Q3 -01147	<	KHR2787
83	1	KHR2787	クランプ スタッド ボルト	CLAMP	7		460Q3 01148-		
84	1	KHR2584	クランプ バンド ツキ(S)M8	CLAMP	2		460Q3 -01147		
85	1	KHJ1215	ボルト トクシ ゴガネツキ	BOLT; SPL	2		460Q3 -01147		
86	1	KHR2433	センサ; サモ	SENSOR; THERMO	1				
87	1A	KHR2915	センサ; プレシヤ (5MPA)	SENSOR; PRESS.	1				
88	2	UEJ0360	O-リング 1B-P11	O-RING	1				
89	1	KHR1957	クリップ	CLIP	1				
90	1	KHR1252	ボルト M 6X 12 (ザガネ)	BOLT; SPL	1				
91	1	KHR1253	ボルト M 6X 16 (ザガネ)	BOLT; SPL	1				
92	1	186-106ZR	ワッシャー 6	WASHER; TOOTHED	1				
93	1	KHR3852	アラーム ソウコウ	ALARM; SPL	1				
94	1	KHR1253	ボルト M 6X 16 (ザガネ)	BOLT; SPL	2				
95	1	KHR1317	クリップ	CLIP	1				
96	1	KHJ1213	ボルト トクシ M8X16ザガネ	BOLT; SPL	1				
97	1	KSJ1011	ラバー; グロメット マツキ	RUBBER; GROMMET	1				
98	1	KHR3076	ハーネス; ワイヤ ライト フレームメイン	HARNESS; WIRE	1				
99	1	KHH0142	バンド ;ソクセン L=250	BAND; HARNESS	12	AR			
100	1	KHR2583	クランプ バンド ツキ(S)M6	CLAMP	1				
101	1	KHR1254	ボルト M 6X 20 (ザガネ)	BOLT; SPL	1				
102	1	KHR1317	クリップ	CLIP	1				
103	1	KHJ1213	ボルト トクシ M8X16ザガネ	BOLT; SPL	1				
104	1	KSR0925	ハーネス; ワイヤ フリースイング	HARNESS; WIRE	1				
105	1	KHR1957	クリップ	CLIP	1				
106	1	KHR1253	ボルト M 6X 16 (ザガネ)	BOLT; SPL	1				
107	1	KHR0319	クランプ マウント	CLAMP; SPL	2				
108	1	145N006S008R	ナット S M 6X 8	SCREW; PAN HD	2				
109	1	KHH0142	バンド ;ソクセン L=250	BAND; HARNESS	2				

460Q3 01101-

符号 ITEM	構成 COMPO	部品番号 PART NO.	部品名	PART NAME	個数 Q'TY	イン ナー	適用号機 SERIAL NO.	互換 ICA	代替部品 REPLACEABLE PART
1	1A	KHR3270	スイッチ:スター ASSY (IH1)	SWITCH; STATER	1				
2	2	KHR3078	スイッチ:スター ホンダイ	SWITCH; STATER	1				
3	2	KHR0369	プレート キー	PLATE; SPL	2				
4	2	KHR3080	キャブ スタースイッチ	CAP; SPL	1				
5	2	KHR3081	ワッシャー ウェーブ	WASHER; SPL	1				
6	1	108R006Y020R	ボルト M 6X 20	BOLT; HEX SOC HD	2				
7	1	184-006VR	ワッシャー SW 6	WASHER; SPRING	2				
8	1	KHR1239	リレー (チェンジ オフ)	RELAY; SPL	5				
9	1	KHP1717	ラベル リレー	LABEL; SPL	1				
10	1	KHR1253	ボルト M 6X 16 (ザガネ)	BOLT; SPL	5				
11	1	KHR2488	ライター:オート	LIGHTER; CIGAR	1				
12	1	KHR3141	プロテクタ	PROTECTOR; SPL	1				
13	1	KHR3575	ハーネス:ワイヤ キャブ メインハーネ	HARNESS; WIRE	1				
14	1	KHR1327	クランプ クリップ (D22)	CLAMP; SPL	1				
15	1	KHR1446	クランプ クリップ (D20)	CLAMP; SPL	2				
16	1	KHR1444	クランプ クリップ (D12)	CLAMP; SPL	1		460Q3 -01109	<	KHR1445
16	1	KHR1445	クランプ クリップ (D15)	CLAMP; SPL	1		460Q3 01110-		
17	1	KHR1325	クランプ クリップ (D10)	CLAMP; SPL	1				
18	1	KHR1253	ボルト M 6X 16 (ザガネ)	BOLT; SPL	5				
19	1	KHR0319	クランプ マウント	CLAMP; SPL	5				
20	1	145N006S008R	ナット M 6X 8	SCREW; PAN HD	5				
21	1	KAR0016	バンド:ソケット L=150	BAND; HARNESS	6				
22	1	KHR2746	ブラケット コネクタ(メイン)	BRKT; SPL	1				
23	1	KHR2747	ブラケット コネクタ(ダブル)	BRKT; SPL	1				
24	1	KHR2748	ブラケット コネクタ(ワッシャー)	BRKT; SPL	1				
25	1	105R008Y016R	ボルト M 8X 16	BOLT; SEMS	3				
26	1	KHR2580	クランプ バンド ツキ(M)M6	CLAMP	2				
27	1	KHR1255	ボルト M 6X 25 (ザガネ)	BOLT; SPL	2				
28	1	KHR2711	ハーネス:ワイヤ コンソール(ミギ)	HARNESS; WIRE	1				
29	1	KHR0319	クランプ マウント	CLAMP; SPL	3				
30	1	145N006S008R	ナット M 6X 8	SCREW; PAN HD	3				
31	1	KAR0016	バンド:ソケット L=150	BAND; HARNESS	6				
32	1	KHR1445	クランプ クリップ (D15)	CLAMP; SPL	1				
33	1	KHR1252	ボルト M 6X 12 (ザガネ)	BOLT; SPL	1				
34	1	KHR2712	ハーネス:ワイヤ コンソール(ヒダリ)	HARNESS; WIRE	1				
35	1	KHR0319	クランプ マウント	CLAMP; SPL	2				
36	1	145N006S008R	ナット M 6X 8	SCREW; PAN HD	2				
37	1	KAR0016	バンド:ソケット L=150	BAND; HARNESS	6	AR			
38	1	KHR1325	クランプ クリップ (D10)	CLAMP; SPL	1				
39	1	KHR1252	ボルト M 6X 12 (ザガネ)	BOLT; SPL	1				
40	1	182-006SR	ワッシャー SW 6	WASHER; PLAIN	4				
41	1	183-106VR	ワッシャー SW 6	WASHER; SPRING	4				
42	1	162R006SR	ナット M 6	NUT; HEX	4				
43	1	KHR2743	プラグ ジュシ (25)	PLUG	1				
44	1	KHR3196	スイッチ ロック(ケイホキリカ)	SWITCH; SPL	1				

460Q3 01101-

符号 ITEM	構成 COMPO	部品番号 PART NO.	部品名	PART NAME	個数 Q'TY	イン ナー	適用号機 SERIAL NO.	互換 ICA	代替部品 REPLACEABLE PART
1	1A	KHR3270	スイッチ;スター ASSY (IHI)	SWITCH;STATER	1				
2	2	KHR3078	スイッチ;スター ホンダイ	SWITCH;STATER	1				
3	2	KHR0369	プレート キー	PLATE;SPL	2				
4	2	KHR3080	キャブ スタースイッチ	CAP;SPL	1				
5	2	KHR3081	ワッシャー ウェーブ	WASHER;SPL	1				
6	1	108R006Y020R	ロツカアナB M 6X 20	BOLT;HEX SOC HD	2				
7	1	184-006VR	ホウケイSW 6	WASHER;SPRING	2				
8	1	KHR1239	リレー (フェンジ オフ)	RELAY;SPL	6				
9	1	KHP1717	ラベル リレー	LABEL;SPL	1				
10	1	KHR1253	ボルト M 6X 16 (ザガネネ)	BOLT;SPL	6				
11	1	KHR2488	ライター;オート	LIGHTER;CIGAR	1				
12	1	KHR3141	プロテクタ	PROTECTOR;SPL	1				
13	1	KHR3575	ハーネス;ワイヤ キャブ メインハーネ	HARNESS;WIRE	1				
14	1	KHR1327	クランプ クリツブ (D22)	CLAMP;SPL	1				
15	1	KHR1446	クランプ クリツブ (D20)	CLAMP;SPL	2				
16	1	KHR1445	クランプ クリツブ (D15)	CLAMP;SPL	1				
17	1	KHR1325	クランプ クリツブ (D10)	CLAMP;SPL	1				
18	1	KHR1253	ボルト M 6X 16 (ザガネネ)	BOLT;SPL	5				
19	1	KHR0319	クランプ マウント	CLAMP;SPL	5				
20	1	145N006S008R	ナット S M 6X 8	SCREW;PAN HD	5				
21	1	KAR0016	バンド ;ソクセン L=150	BAND;HARNESS	6				
22	1	KHR2746	ブラケット コネクタ(メイン)	BRKT;SPL	1				
23	1	KHR2747	ブラケット コネクタ(サブ)	BRKT;SPL	1				
24	1	KHR2748	ブラケット コネクタ(サブ)	BRKT;SPL	1				
25	1	105R008Y016R	セムスB M 8X 16	BOLT;SEMS	3				
26	1	KHR2580	クランプ バンド ツキ (M) M6	CLAMP	2				
27	1	KHR1255	ボルト M 6X 25 (ザガネネ)	BOLT;SPL	2				
28	1	KTR0539	ハーネス;ワイヤ リレー(コンデンサ)	HARNESS;WIRE	1				
29	1	KHR1957	クリツブ	CLIP	1				
30	1	KHR1253	ボルト M 6X 16 (ザガネネ)	BOLT;SPL	1				
31	1	KHR2711	ハーネス;ワイヤ コンソール(ミキ)	HARNESS;WIRE	1				
32	1	KHR0319	クランプ マウント	CLAMP;SPL	3				
33	1	145N006S008R	ナット S M 6X 8	SCREW;PAN HD	3				
34	1	KAR0016	バンド ;ソクセン L=150	BAND;HARNESS	6				
35	1	KHR1445	クランプ クリツブ (D15)	CLAMP;SPL	1				
36	1	KHR1252	ボルト M 6X 12 (ザガネネ)	BOLT;SPL	1				
37	1	KHR2712	ハーネス;ワイヤ コンソール(ヒダリ)	HARNESS;WIRE	1				
38	1	KHR0319	クランプ マウント	CLAMP;SPL	2				
39	1	145N006S008R	ナット S M 6X 8	SCREW;PAN HD	2				
40	1	KAR0016	バンド ;ソクセン L=150	BAND;HARNESS	6 AR				
41	1	KHR1325	クランプ クリツブ (D10)	CLAMP;SPL	1				
42	1	KHR1252	ボルト M 6X 12 (ザガネネ)	BOLT;SPL	1				
43	1	182-006SR	ミガキW 6	WASHER;PLAIN	4				
44	1	183-106VR	SW 6	WASHER;SPRING	4				
45	1	162R006SR	ジ ョウN M 6	NUT;HEX	4				
46	1	KHR3196	スイッチ ロツカ(ケイホウキカ)	SWITCH;SPL	1				

4603 01101-

符号 ITEM	構成 COMPO	部品番号 PART NO.	部品名	PART NAME	個数 Q'TY	イ ン タ ー	適用号機 SERIAL NO.	互換 ICA	代替部品 REPLACEABLE PART
1	1	KHR2427	ホーン	HORN	2				
2	1	105R008Y016R	ボルト	BOLT;SEMS	2				

46003 01101-

符号 ITEM	構成 COMPO	部品番号 PART NO.	部品名	PART NAME	個数 Q'TY	イン ナー	適用号機 SERIAL NO.	互換 ICA	代替部品 REPLACEABLE PART
1	1	KSR0938	カバー	COVER	1				
2	1	105R008Y025R	セムB	BOLT;SEMS	6				
3	1	KTR0530	シール;クッション	SEAL;CUSHION	1				
4	1	KSR0296	ホース;ゴム	HOSE;RUBBER	2				
5	1	UCJ0930	クリップ;ジュビリー	CLIP;JUBILEE	4				
6	1	KHR0102	ジョイント トクシ	JOINT;SPL	2				
7	1	KAR0424	ブッシング	BUSHING	1				
8	1	KHR0319	クランプ トクシ	CLAMP;SPL	7				
9	1	145N006S008R	ナット S M 6X 8	SCREW;PAN HD	7				
10	1	KHH0142	バンド;ソケット	BAND;HARNESS	7				
11	1	KHJ0755	クランプ	CLAMP	3				
12	1	KHH0134	フランジ N M8	NUT;FLANGED	6				
13	1	KHR2581	クランプ	CLAMP	2				
14	1	KHJ1215	ボルト トクシ ザガネキ	BOLT;SPL	2				
15	1	KTR0531	シール;クッション	SEAL;CUSHION	1				
16	1	KHH0358	ボルト;シール	RETAINER;SEAL	2				
17	1	102R008Y040R	ボルト M 8X 40	BOLT;HIGH STRENGTH	2				
18	1	182-008SR	ワッシャー 8	WASHER;PLAIN	2				

460Q3 01101-

符号 ITEM	構成 COMPO	部品番号 PART NO.	部品名	PART NAME	個数 Q'TY	イン ナー	適用号機 SERIAL NO.	互換 ICA	代替部品 REPLACEABLE PART
9.34	3	KHR2833	ダンパ FOKミテ	DAMPER;SPL	1		460Q3 01126-		
9.35	3	KHR2834	ヒータ コア	HEATER;SPL	1		460Q3 01126-		
9.36	3	KHR2835	コントローラ	CONT;SPL	1		460Q3 01126-		
9.37	3	KHR2836	リレー	RELAY;SPL	1		460Q3 01126-		
9.38	3	KHR2838	バンド	BAND;SPL	3		460Q3 01126-		
9.39	3	KHR2839	ハーネス;ワイヤ	HARNES;WIRE	1		460Q3 01126-		
9.4	3	KHR4118	コントローラ プロ	CONT;SPL	1		460Q3 01126-		
9.41	3	KHR2841	ケース プロウ ユ	CASE;SPL	1		460Q3 01126-		
9.42	3	KHR2842	ケース プロウ シ	CASE;SPL	1		460Q3 01126-		
9.43	3	KHR2843	ブラケット エット	BRKT;SPL	1		460Q3 01126-		
9.44	3	KHR2844	ホース レイヤク	HOSE SPL	1		460Q3 01126-		
9.45	3	KHR2845	モータ プロ	MOTOR;SPL	1		460Q3 01126-		
9.46	3	KHR2846	ケース インテ-ル	CASE;SPL	1		460Q3 01126-		
9.47	3	KHR2847	ケース インテ-ル	CASE;SPL	1		460Q3 01126-		
9.48	3	KHR2848	フィルタ ナイキ	FILTER;SPL	1		460Q3 01126-		
9.49	3	KHR2849	レバ - MAL2	LEVER;SPL	1		460Q3 01126-		
9.5	3	KHR2850	レバ - IN	LEVER;SPL	1		460Q3 01126-		
9.51	3	KHR2851	タンパ IN クミテ	TAMPER;SPL	1		460Q3 01126-		
9.52	3	KHR2852	ガスケット プロ	GASKET	1		460Q3 01126-		
9.53	3	KHR2855	トラス クラップ M4X14	SCREW;TRUSS HD	6		460Q3 01126-		
9.54	3	KHR2856	トラス クラップ M5X14	SCREW;TRUSS HD	13		460Q3 01126-		
9.55	3	KHR2857	ナベ クラップ S M5X16	SCREW;TAPPING	31		460Q3 01126-		
9.56	3	KHR2858	トラス クラップ M5X16	SCREW;TRUSS HD	3		460Q3 01126-		
9.57	3	KHR2859	ナベ クラップ S M4X22	SCREW;TAPPING	9		460Q3 01126-		
9.58	3	KHR2860	ブラケット エット	BRKT;SPL	1		460Q3 01126-		
9.59	3	KHR2861	ボルトクワナ B M5X40	BOLT;HEX SOC HD	2		460Q3 01126-		
9.6	3	KHR2862	ナベ クラップ S M5X12	SCREW;TAPPING	5		460Q3 01126-		
9.61	3	KHR2837	パッキング デタ 外	PACKING	1		460Q3 01126-		
9.62	3	KHR2853	キャップ フランジ	CAP;SPL	1		460Q3 01126-		
9.63	3	KHR2854	クランプ ユード	CLAMP;SPL	1		460Q3 01126-		
9.64	3	KHR2771	ダクト フランジ	DUCT;SPL	1		460Q3 01126-		
9.65	3	KHR2773	クリップ カヌ-	CLIP;SPL	3		460Q3 01126-		
9.66	3	KHR2761	ダクト リヤベント B	DUCT;SPL	1		460Q3 01126-		
9.67	2	KHR3574	ホース ドレン	HOSE SPL	2		460Q3 01126-		
9.68	2	KHR1478	バンド ;ホース	BAND;HOSE	2		460Q3 01126-		
9.69	2	KHR2758	パネル;コントロール	PANEL;CONTROL	1		460Q3 01126-		
9.7	2	KHR2759	プレート フランジ	PLATE;SPL	1		460Q3 01126-		
9.71	2	KHR2464	ボルト フランジ (M6X20XP1)	BOLT;SPL	1		460Q3 01126-		
9.72	2	KHR2760	ダクト フット	DUCT;SPL	1		460Q3 01126-		
9.73	2	KHR2762	センサ ナイキ	SENSOR;SPL	1		460Q3 01126-		
10	1	102R010Y016R	ボルト M10X 16	BOLT;HIGH STRENGTH	6				
11	1	183-110VR	SW 10	WASHER;SPRING	6				
12	1	182-010SR	ワッシャー 10	WASHER;PLAIN	6				
13	1	KHR2737	トラス クラップ S M5X14	SCREW;TAPPING	4				
14	1	KHJ1214	ボルト トクシ M8X20ガネ	BOLT;SPL	1				
15	1A	KHR2774	エアコン ダクトグループ B	AIR CONDITIONER	1				
16	2	KHR2766	ダクト フェイス C	DUCT;SPL	1				
17	2	KHR2769	ダクト デフ C	DUCT;SPL	1				
18	2	KHR2770	ダクト;キョウコウ	DUCT;SUCTION	1				
19	2	KHR2772	フィルタ;エア	FILTER;AIR	1				
20	2	KHR2986	ピン	PIN;SPL	4				
21	1A	KHR3327	エアコン ダクトグループ C	AIR CONDITIONER	1				
22	2	KHR2775	ダクト リヤベント A	DUCT;SPL	1				
23	2	KHR2776	ダクト リヤベント C	DUCT;SPL	1				
24	2	KHR2777	センサ ニツキ	SENSOR;SPL	1				
25	2	KHR3328	キャップ ダクト	CAP;SPL	1				
26	2	KHR2463	グリル	GRILL	2				
27	1	KHJ1214	ボルト トクシ M8X20ガネ	BOLT;SPL	4				
28	1	KHR1957	クリップ	CLIP	1				
29	1	KHR3016	トラス クラップ S M6X12	SCREW;TAPPING	1				
30	1	KHR2517	グリル フェイス	GRILL	1				
31	1	KHR2946	ネジ スクリュー + サラクラップ M5X	THREDED SCREW;SPL	4				
32	1	KHR1441	クランプ クリップ (D4.8)	CLAMP;SPL	1				
33	1	KHR1253	ボルト M 6X 16 (ガネツキ)	BOLT;SPL	1				
34	1	KHN2290	パネル エアコン	PANEL;SPL	1				

460Q3 01101-

符号 ITEM	構成 COMPO	部品番号 PART NO.	部品名	PART NAME	個数 Q'TY	イ ン ナ ー	適用号機 SERIAL NO.	互換 IGA	代替部品 REPLACEABLE PART
1	1A	KTV1259	アーム;ヒヨウジ ユン (HD セミEM)	ARM;STD	1				
2	2A	KTV1257	アーム;ヒヨウジ ユン (HD)	ARM;STD	1				
3	3	KTV1179	ボス	BOSS	2				
4	3	KRV0514	フイツティング;タップ	FTG;TAP	1				
5	3	KTV1308	ボス;チユウコウ (アーム)	BOSS;CASTED	1				
6	3	KRV0252	ザ	BAR;BASE	3				
6	3	KRV0252	ザ	BAR;BASE	4				
7	3	KSV1335	ザ	BAR;BASE	2				
8	3	KTV0586	マニホルド	MANIFOLD	1				
9	2A	KTV1260	アーム;バックホー セミEMSフ シュ	ARM;BACK-HOE	1				
10	3	KTV1261	ブッシュ;スチール	BUSH;STEEL	2				
11	3	KTV1262	ブッシュ;スチール	BUSH;STEEL	2				
12	3	KTV1164	ブッシュ;オイルレス	BUSH;OILLESS	2				
12.01	2	KTV1402	アーム/ツイカコラス (サイキキキヨ)	ARM ADDITION	1				
13	1	KHM0105	シール;ダスト	SEAL;DUST	2				
14	1	KHM0104	シール;ダスト	SEAL;DUST	2				
15	1	KHM0109	シール;ダスト	SEAL;DUST	4				
16	1	MO1X0812	ニツブル;グリス (A-R1/8)	NIPPLE;GREASE	1				
17	1	KTV1328	ハカンクミタテ (アームグリス)	TUBE;ASSY	1				
18	1	KTV1278	ハカンクミタテ (アームグリス)	TUBE;ASSY	1				
19	1	KTJ1134	ホース;ナイロン 15-04X560	HOSE;NYLON	1				
20	1	KMJ0707	ユニオン;ボテ KUD08-021N	UNION	1				
21	1	KMJ0985	エルボ;ボテ KLN08-011N	ELBOW	1				
22	1	KMJ0964	コネクタ;ボテ KCT08-011N	CONNECTOR	2				
23	1	MO1X0816	ニツブル;グリス (B-R1/8)	G-NIPPLE	2				
24	1	KRV0551	クランプ	CLAMP	4				
25	1	102R008Y030R	コウキキ M 8X 30	BOLT;HIGH STRENGTH	4				
26	1	KAJ1500	コウキキ M8	WASHER;HIGH STRENGTH	4				

460Q3 01101-

符号 ITEM	構成 COMPO	部品番号 PART NO.	部品名	PART NAME	個数 Q'TY	イン ナー	適用号機 SERIAL NO.	互換 ICA	代替部品 REPLACEABLE PART
1	1A	KTV1449	アーム;チヨウロンク EM2	ARM; SPL-LONG	1				
2	2A	KTV1360	アーム;チヨウロンク	ARM; SPL-LONG	1				
3	3	KTV1179	ボス	BOSS	2				
4	3	KRV0514	フイツテイング;タツブ	FTG; TAP	1				
5	3	KTV1308	ボス;チユウコウ (アーム)	BOSS; CASTED	1				
6	3	KRV0252	ザ	BAR; BASE	6				
7	3	KSV1335	ザ	BAR; BASE	2				
8	3	KTV0586	マニホールド	MANIFOLD	1				
9	3	KSV1136	ザ	BAR; BASE	2				
10	2A	KTV1260	アーム;バックホーホース	ARM; BACK-HOE	1				
11	3	KTV1261	ブッシュ;スチール	BUSH; STEEL	2				
12	3	KTV1262	ブッシュ;スチール	BUSH; STEEL	2				
13	3	KTV1164	ブッシュ;オイルレス	BUSH; OILLESS	2				
14	2A	KTV1441	アーム/ツイカコウス (ザトツカ)	ARM ADDITION	1				
15	3	KRV3117	ザ	BAR; BASE	2				
16	3	KRV3107	ザ	BAR; BASE	4				
17	3	KTV1444	ザ	BAR; BASE	2				
18	1	KHV0105	シール;ダスト	SEAL; DUST	2				
19	1	KHV0104	シール;ダスト	SEAL; DUST	2				
20	1	KHV0109	シール;ダスト	SEAL; DUST	4				
21	1	MO1X0812	ニツプル;グリス (A-R1/8)	NIPPLE; GREASE	1				
22	1	KTV1363	ハイカンクミタテ (アームグリス)	TUBE; ASSY	1				
23	1	KTV1364	ハイカンクミタテ (アームグリス)	TUBE; ASSY	1				
24	1	KTV1365	ハイカンクミタテ (アームグリス)	TUBE; ASSY	1				
25	1	KRJ1936	ホース;ナイロン NH15-100-04	HOSE; NYLON	1				
26	1	KSJ0704	ブッシング PT1/4XPT1/8	BUSHING	1				
27	1	KMJ0707	ユニオン;ボデー KUD08-021N	UNION	1				
28	1	KMJ0985	エルボ;ボデー KLN08-011N	ELBOW	1				
29	1	KMJ0601	ユニオン;ボデー KUA08-001N	UNION	1				
30	1	KMJ0964	コネクタ;ボデー KCT08-011N	CONNECTOR	2				
31	1	MO1X1800	ニツプル;グリス (C-R1/8)	NIPPLE; GREASE	2				
32	1	KRV5083	クランプ;パイプ	CLAMP; PIPE	4				
33	1	KRV0551	クランプ	CLAMP	2				
34	1	102R008Y030R	コウリキ M 8X 30	BOLT; HIGH STRENGTH	6				
35	1	KAJ1500	コウリキ M8	WASHER; HIGH STRENGTH	6				

460Q3 01101-

符号 ITEM	構成 COMPO	部品番号 PART NO.	部品名	PART NAME	個数 Q'TY	イ ン タ ー	適用号機 SERIAL NO.	互換 ICA	代替部品 REPLACEABLE PART
1	1A	KTV1294	リンク;バケツ (キョウカガタ)	LINK;BUCKET	1				
2	3	KTV1271	ブシュ;スチール	BUSH;STEEL	2				
3	3	KTV0509	ブシュ;スチール	BUSH;STEEL	2				
4	1	KHV0105	シール;ダスト	SEAL;DUST	2				
5	1	KHV0107	シール;ダスト	SEAL;DUST	4				
6	1	KTV1309	リンク;アーム (ミギキョウカガタ)	LINK;ARM	1				
7	1	KTV1310	リンク;アーム (ヒダリキョウカガタ)	LINK;ARM	1				
8	1	KTV1324	ピン;アタッチメント (メッキ)	PIN;ATT	1				
9	1	KTV1325	ピン;アタッチメント (メッキ)	PIN;ATT	1				
10	1	KTV1269	ピン;アタッチメント	PIN;ATT	1		460Q3 -01120	<	KTV1415
10	1	KTV1415	ピン;アタッチメント (キューシメツ)	PIN;ATT	1		460Q3 01121-		
11	1	KTV1270	ピン;アタッチメント	PIN;ATT	1				
12	1	132R024Y200R	コウリキ M24X2 X200	BOLT;HIGH STRENGTH	3				
13	1	132R024Y190R	コウリキ M24X2 X190	BOLT;HIGH STRENGTH	1				
14	1	172R024VR	コウリキ M24X2	NUT;HIGH STRENGTH	8				
15	1	M01X0812	ニツプル;グリス (A-R1/8)	NIPPLE;GREASE	4				
16	1	KTV0533	シム;プレート	SHIM;PLATE	2 AR				
17	1	KTP0427	シム;プレート	SHIM;PLATE	2 AR				

46003 01101-

符号 ITEM	構成 COMPO	部品番号 PART NO.	部品名	PART NAME	個数 Q'TY	イン ナー	適用号機 SERIAL NO.	互換 IGA	代替部品 REPLACEABLE PART
1	1	KTV1217	ハイカムミタテ (3ビ ミギ)	TUBE; ASSY	1				
2	1	KTV1216	ハイカムミタテ (3ビ ヒダリ)	TUBE; ASSY	1				
3	1	KTV0866	ホース; ユツ L=1300	HOSE; HYD	2				
4	1	KTV1213	ハイカムミタテ (3ビ ライン ミギ)	TUBE; ASSY	1				
5	1	KTV1214	ハイカムミタテ (3ビ ライン ヒダ)	TUBE; ASSY	1				
6	1	KTV1209	クランプ; ハイ	CLAMP; PIPE	12				
7	1	102R016Y050R	コウリキB M16X 50	BOLT; HIGH STRENGTH	8				
8	1	KHNO297	コウリキW 16 (メツキ)	WASHER; HIGH STRENGTH	8				
9	1	KTV1210	ザ	BAR; BASE	4				
10	1	102R016Y080R	コウリキB M16X 80	BOLT; HIGH STRENGTH	12				
11	1	KHNO297	コウリキW 16 (メツキ)	WASHER; HIGH STRENGTH	12				
12	1	KTJ0029	フランジ; スプリット 1 1/4	FLANGE; SPLIT	8				
13	1	108R014Y050R	ボツカアサB M14X 50	BOLT; HEX SOC HD	24				
14	1A	BRJ1286	プラグ (G3/4)	PLUG	3				
15	2	UBJO158	O-リング 1B-P24	O-RING	3				
16	1	M20J0771	O-リング AN6227-27	O-RING AN6227-27	6				
17	1	KUP0009	フランジ; フラット (メツ)	FLANGE; FLAT	2				

460Q3 01101-

符号 ITEM	構成 COMPO	部品番号 PART NO.	部品名	PART NAME	個数 Q'TY	イ ン ナ ー	適用号機 SERIAL NO.	互換 ICA	代替部品 REPLACEABLE PART
1	1	KTV1410	シリンダ;バケツ (キュウシ)	CYL;BUCKET	1	*	460Q3 -01120	<	KTV1459
1	1	KTV1459	シリンダ;バケツ (EMO)	CYL;BUCKET	1	*	460Q3 01121-		
2	1	KTV1416	ピン;アタッチメント (キュウシ)	PIN;ATT	1				
3	1	KTV1185	スペーサ	SPACER	1				
4	1	102R020Y035R	コウリキB M20X 35	BOLT;HIGH STRENGTH	1				
5	1	KSV1068	ホース;ユアツ (L=1850)	HOSE;HYD	2				
6	1	KRJ2682	フランジ;スプリット 1 (STD)	FLANGE;SPLIT	8				
7	1	KHJ0914	O-リング AN6227-24 (JIS)	O-RING	4				
8	1	108R010Y040R	ボツカアナB M10X 40	BOLT;HEX SOC HD	16				
9	1	KTV1190	ハイカムミタテバケツトップ ミ	TUBE;ASSY	1				
10	1	KTV1191	ハイカムミタテバケツトップ ヒ	TUBE;ASSY	1				
11	1	KTV1192	ハイカムミタテバケツ ミギ	TUBE;ASSY	1				
12	1	KTV1193	ハイカムミタテバケツ ヒダリ	TUBE;ASSY	1				
13	1	BHJ1054	O-リング 1B P35	O-RING	2				
14	1	108R010Y045R	ボツカアナB M10X 45	BOLT;HEX SOC HD	8				
15	1	KSV0282	クランプ;パイプ	CLAMP;PIPE	6				
16	1	102R016Y070R	コウリキB M16X 70	BOLT;HIGH STRENGTH	6				
17	1	KHN0297	コウリキW 16 (メツキ)	WASHER;HIGH STRENGTH	6				
18	1	KTV0921	クランプ;パイプ	CLAMP;PIPE	1				
19	1	102R016Y070R	コウリキB M16X 70	BOLT;HIGH STRENGTH	1				
20	1	KHN0297	コウリキW 16 (メツキ)	WASHER;HIGH STRENGTH	1				
21	1	KTV0533	シム;プレート	SHIM;PLATE	2 AR				

460Q3 01101-

符号 ITEM	構成 COMPO	部品番号 PART NO.	部品名	PART NAME	個数 Q'TY	イン ナー	適用号機 SERIAL NO.	互換 ICA	代替部品 REPLACEABLE PART
1	1A	KHJ0343	エルブ HL204-040 G1/2	ELBOW	2				
2	2	UBJ0157	O-リング 1B-P18	O-RING	2				
3	1	KTV0869	ホース;エア IB55-210X315	HOSE;HYD	2				
4	1A	KHJ0343	エルブ HL204-040 G1/2	ELBOW	2				
5	2	UBJ0157	O-リング 1B-P18	O-RING	2				
6	1A	KHJ0349	エルブ HL205-030 G3/8	ELBOW	2				
7	2	BRP0007	O-リング 1B-P14	O-RING	2				
8	1	KTV0816	ホース;エア IB5.5-35X52-	HOSE;HYD	2				
9	1A	KHJ0342	エルブ HL204-030 G3/8	ELBOW	2				
10	2	BRP0007	O-リング 1B-P14	O-RING	2				
11	1A	KHJ0349	エルブ HL205-030 G3/8	ELBOW	2				
12	2	BRP0007	O-リング 1B-P14	O-RING	2				
13	1	KHJ1165	ホース;エア (S1B70-9X850	HOSE;HYD	2				
14	1A	KHJ0342	エルブ HL204-030 G3/8	ELBOW	2				
15	2	BRP0007	O-リング 1B-P14	O-RING	2				
16	1A	KHJ0341	エルブ HL204-020 G1/4	ELBOW	2				
17	2	UEJ0360	O-リング 1B-P11	O-RING	2				
18	1	KSV0797	ホース;エア IB5.5-280X42	HOSE;HYD	1				
19	1	KBR0122	チューブ;コルゲート 22X 800	TUBE;CORRUGATED	2				
20	1	KRH0278	チューブ;コルゲート 15X 800	TUBE;CORRUGATED	2				
21	1	KRH0276	チューブ;コルゲート 15X 500	TUBE;CORRUGATED	3				
22	1	KAR0016	バンド;ソクセン L=150	BAND;HARNES	14				
23	1	KTV1232	ピン;アダプメント (EMS)	PIN;ATT	1				
24	1	KTV1272	ピン;アダプメント (EMS)	PIN;ATT	2				
25	1	132R024Y200R	コウリキB M24X2 X200	BOLT;HIGH STRENGTH	2				
26	1	172R024VR	コウリキN M24X2	NUT;HIGH STRENGTH	4				
27	1	102R020Y035R	コウリキB M20X 35	BOLT;HIGH STRENGTH	2				
28	1	KTV1185	スペーサ	SPACER	2				
29	1	KTV0517	ロックリング	LOCK RING;SPL	2				
30	1	KHV0193	シム;プレート	SHIM;PLATE	4 AR				
31	1	KTV1404	シリンダ;ブーム (ミキ EMO	CYL;BOOM	1	*	460Q3 -01120	<	KTV1471
31	1	KTV1471	シリンダ;ブーム (ミキ EMO	CYL;BOOM	1	*	460Q3 01121-		
32	1	KTV1317	パイカクミタテ (ブ-ACYL ミキ	TUBE;ASSY	1				
33	1	KTV1315	バルブ トクシ (ブ-ΔHBCV	VALVE;SPL	1	*			
34	1	108R012Y035R	ボルト;ヘキサソケット M12X 35	BOLT;HEX SOC HD	4 AR				
35	1	KHJ0914	O-リング AN6227-24 (JIS	O-RING	5				
36	1	KSV1553	マニホールド	MANIFOLD	1				
37	1	108R012Y120R	ボルト;ヘキサソケット M12X120	BOLT;HEX SOC HD	4				
38	1	KRV1242	フランジ;フラット	FLANGE;FLAT	1				
39	1	108R012Y065R	ボルト;ヘキサソケット M12X 65	BOLT;HEX SOC HD	8				
40	1	KTV1319	マニホールド	MANIFOLD	1				
41	1A	BRJ0174	プラグ ロック	PLUG	1				
42	2	BHJ0795	O-リング 1B P29	O-RING	1				
43	1A	BRJ1545	プラグ G3/8	PLUG	1				
44	2	BRP0007	O-リング 1B-P14	O-RING	1				
45	1	KTV1405	シリンダ;ブーム (ヒダリ EMO	CYL;BOOM	1	*	460Q3 -01120	<	KTV1472
45	1	KTV1472	シリンダ;ブーム (ヒダリ EMO	CYL;BOOM	1	*	460Q3 01121-		
46	1	KTV1318	パイカクミタテ (ブ-ACYL ヒダ	TUBE;ASSY	1				
47	1	KTV1315	バルブ トクシ (ブ-ΔHBCV	VALVE;SPL	1	*			
48	1	108R012Y035R	ボルト;ヘキサソケット M12X 35	BOLT;HEX SOC HD	4 AR				
49	1	KHJ0914	O-リング AN6227-24 (JIS	O-RING	5				
50	1	KSV1553	マニホールド	MANIFOLD	1				
51	1	108R012Y120R	ボルト;ヘキサソケット M12X120	BOLT;HEX SOC HD	4				
52	1	KRV1242	フランジ;フラット	FLANGE;FLAT	1				
53	1	108R012Y065R	ボルト;ヘキサソケット M12X 65	BOLT;HEX SOC HD	8				
54	1	KTV1319	マニホールド	MANIFOLD	1				
55	1A	BRJ0174	プラグ ロック	PLUG	1				
56	2	BHJ0795	O-リング 1B P29	O-RING	1				
57	1A	BRJ1545	プラグ G3/8	PLUG	1				
58	2	BRP0007	O-リング 1B-P14	O-RING	1				

符号 ITEM	構成 COMPO	部品番号 PART NO.	部品名	PART NAME	個数 Q'TY	互換 ICA	代替部品 REPLACEABLE PART	備考 MEMO
114	2	-----	ジクトメ	RING;SNAP	2			
115	2	380A0150Z	アナメ 15	RING;SNAP	4			
116	2	-----	ピン トクシ	PIN;SPL	2			
117	2	-----	ピン トクシ	PIN;SPL	8			
118	2	-----	ピン トクシ	PIN;SPL	2			
119	2	-----	ピン トクシ	PIN;SPL	2			
120	2	-----	ピン トクシ	PIN;SPL	2			
121	2	LA00759	ボルト ロックアナツキ	BOLT;SPL	2			
122	2	-----	ボルト;アジャスト295380177	BOLT;ADJUSTING	2			
123	1A	LC00232	ギヤ PTO	GEAR;SPL	1			
124	2A	LC00233	ギヤ PTO	GEAR;SPL	1			
125	3	-----	シャフト;アイドル	SHAFT;IDLER	1			
126	3	-----	ギヤ トクシ	GEAR;SPL	1			
127	3	-----	ギヤ トクシ 3	GEAR;SPL	1			
128	3	-----	BRG;ボール	BRG;BALL	2			
129	3	-----	BRG;ロー	BRG;ROLLER	1			
130	3	-----						
131	3	-----	ケース ;ギヤ	CASE	1			
132	3	LLM0028	プラグ	PLUG	1			
133	3	LBQ0242	O-リング JISB2401 1BP2	O-RING	1			
134	3	-----	アナメ	RING;SNAP	1			
135	3	-----	アナメ 72	RING;SNAP	1			
136	3	-----	アナメ	RING;SNAP	1			
137	3	-----	ピン トクシ	PIN;SPL	2			
138	2	-----	カバー	COVER	1			
139	2	108R012Y030R	ロックアナB M12X 30	BOLT;HEX SOC HD	8			
140	2	LBQ1302	O-リング JISB2401 1BP1	O-RING	1			
141	1A	LJ01120	ポンプ ;ギヤ	PUMP;GEAR	1			
142	2A	LNP0221	ポペット S/A	POPPET	1			
143	3	TIP0000673	ポペット	POPPET	1			
144	3	TIP0000675	ザ ;スプリング	BAR;BASE	1			
145	2A	LC00234	ギヤ S/A	GEAR;SPL	1			
146	3	-----	ケース フロント	CASE	1			
147	3	-----	シート	SEAT	1			
148	3	-----	ケース ギヤ	CASE	1			
149	3	-----	ギヤドライブ	GEAR;SPL	1			
150	3	-----	ギヤドリバン	GEAR;SPL	2			
151	2	LSP0130	スプリング	SPRING;SPL	1			
152	2	LPP0112	スクリュー チョウセイネジ	SCREW	1			
153	2	LPP0172	ナット ロック	NUT;SPL	1			
154	2	LPP0173	フィルタ	FILTER;SPL	1			
155	2	LA00593	ロックアナB フランジ ツキ M8X5	BOLT;HEX SOC HD	2			
156	2	LA00594	ロックアナB フランジ ツキ M8X6	BOLT;HEX SOC HD	2			
157	2	LA00692	ロックアナB フランジ ツキ	BOLT;HEX SOC HD	2			
158	2	LLP0041	プラグ	PLUG	1			
159	2	LBP0068	リング カク	RING	1			
160	2	LBQ0803	O-リング JISB2401 1BG8	O-RING	1			
161	2	LBQ0112	O-リング	O-RING	1			
162	2	LBQ0162	O-リング JISB2401 1BP1	O-RING	1			
163	2	LPP0174	トメ	LOCK RING;SPL	1			
164	1A	LNP0179	バルブ ;トクシ	VALVE;SPL	1			
165	2	-----	ケース	CASE	1			
166	2	108R006Y060R	ロックアナB M 6X 60	BOLT;HEX SOC HD	3			
167	2	LLP0041	プラグ	PLUG	1			
168	2	LK00003	プラグ	PLUG	3			
169	2	LBQ0112	O-リング 1B-P11	O-RING	4			
170	2	LBQ0162	O-リング 1B P16	O-RING	1			
171	2A	LJ00684	バルブ プロホ	VALVE;SPL	1			
172	3	-----	スプール;バルブ	SPOOL;VALVE	1			
173	3	-----	スリーブ	SLEEVE	1			
174	3	-----	スプリング ;アジャスト	SPRING;COMPRESSION	1			

符号 ITEM	構成 COMPO	部品番号 PART NO.	部品名	PART NAME	個数 Q'TY	互換 ICA	代替部品 REPLACEABLE PART	備考 MEMO
64.01	3	LH00428	シム;プレート (T=0.4MM)	SHIM;PLATE	1			
64.02	3	LH00429	シム;プレート (T=0.5MM)	SHIM;PLATE	1			
64.03	3	LH00430	シム;プレート (T=0.6MM)	SHIM;PLATE	1			
64.04	3	LH00431	シム;プレート (T=0.7MM)	SHIM;PLATE	1			
64.05	3	LH00432	シム;プレート (T=0.8MM)	SHIM;PLATE	1			
64.06	3	LH00433	シム;プレート (T=0.9MM)	SHIM;PLATE	1			
65	2	335B080T012	ハイコピン	PIN	1			
66	2	LBQ0062	O-リング	O-RING	3			
67	2	LBQ0082	O-リング	O-RING	2			
68	2	LBQ0092	O-リング	O-RING	3			
69	2	LE00998	O-リング	O-RING	1			
70	2	LE00999	O-リング	O-RING	1			
71	2A	LJ00958	バルブ;リリーフ S/A	VALVE;RELIEF	2			
71.01	3	-----	ソケット	SOCKET	2			
71.02	3	-----	バルブ	VALVE;SPL	2			
71.03	3	-----	シートバルブ	SEAT	2			
71.04	3	-----	ピストン	PISTON	2			
71.05	3	-----	キャップ	CAP	2			
71.06	3	-----	ボディ;パイロット	BODY	2			
71.07	3	-----	ピストン	PISTON	2			
71.08	3	-----	シム;プレート	SHIM;PLATE	2			
71.09	3	-----	スプリング;アツシユク	SPRING;COMPRESSION	2			
71.10	3	LBQ0072	O-リング JISB2401 1BP7	O-RING	2			
71.11	3	LBB0072	リング;バックアップ	RING;BACK-UP	4			
71.12	3	LBQ0253	O-リング JISB2401 1BG2	O-RING	4			
71.13	3	LBB0253	リング;バックアップ	RING;BACK-UP	2			
72	2A	LJ00962	バルブ トクシユ	VALVE;SPL	1			
72.01	3	-----	ボディ	BODY	1			
72.02	3	-----	スプール	SPOOL	1			
72.03	3	LK00387	ソケット;ボディ	SOCKET	1			
72.04	3	LK00388	プラグ	PLUG	1			
72.05	3	LR00866	シート;スプリング	SEAT;SPRING	1			
72.06	3	LA00833	ハイコピン	PIN	1			
72.07	3	LG00433	スプリング;アツシユク	SPRING;COMPRESSION	1			
72.08	3	LBQ0062	O-リング JISB2401 1BP6	O-RING	2			
72.09	3	LBQ0142	O-リング JISB2401 1BP1	O-RING	2			
72.10	3	LA00834	ボルト;ヘキサソケット M8X32	BOLT;HEX SOC HD	4			
73	2A	LJ00996 S/A	バルブ;ブレーキ	VALVE;BRAKE	1			
73.01	3	-----	ボディ	BODY	1			
73.02	3	-----	スプール;バルブ	SPOOL;VALVE	1			
73.03	3	LR00868	シート;スプリング	SEAT;SPRING	2			
73.04	3	LG00434	スプリング;アツシユク	SPRING;COMPRESSION	2			
73.05	3	LBQ0403	O-リング JISB2401 1BG4	O-RING	2			
73.06	3	LBQ0092	O-リング JISB2401 1BP9	O-RING	2			
73.07	3	LW00384	カバー	COVER	2			
73.08	3	LK00389	レジュマ;カン	REDUCER	2			
73.09	3	LG00435	スプリング;アツシユク	SPRING;COMPRESSION	2			
73.10	3	LK00390	プラグ	PLUG	2			
73.11	3	LBQ0112	O-リング JISB2401 1BP1	O-RING	2			
73.12	3	108R012Y045N	ボルト;ヘキサソケット M12X 45	BOLT;HEX SOC HD	8			
73.13	3	LBQ0353	O-リング JISB2401 1BG3	O-RING	2			
73.14	3	108R012Y080R	ボルト;ヘキサソケット M12X 80	BOLT;HEX SOC HD	6			
73.15	3	LK00391	プラグ G1/4(PF1/4)	PLUG	2			
73.16	3	LBQ0092	O-リング JISB2401 1BP9	O-RING	1			
73.17	3	LBQ0102	O-リング JISB2401 1BP1	O-RING	1			
73.18	3	LBQ0112	O-リング JISB2401 1BP1	O-RING	2			
74	2	LR01061	プレート;シューセット	PLATE;SHOE	1			
75	2	LJ01047	符号 42 53 で構成されたピストンケイテン S/A	COMPO BY ITEM 42 53 PISTON S/A	1			
			符号 51 54 で構成された	COMPO BY ITEM 51 54				

符号 ITEM	構成 COMPO	部品番号 PART NO.	部品名	PART NAME	個数 Q'TY	互換 ICA	代替部品 REPLACEABLE PART	備考 MEMO
1	1	KTC0171			1			
		LA00840	ジク外メ	RING;SNAP	1			
2	1	LE01004	リング	RING	1			
3	1	LAM0080	シール;オイル	SEAL;OIL	1			
4	1	LB00798	BRG;ローラ	BRG;ROLLER	1			
5	1		ハウジング トクシ	HOUSING;SPL	1			
6	1	LF00038	カム	CAM	1			
7	1	LR00890	プレート トクシ	PLATE;SPL	1			
8	1	LR00891	シート;スプリング	SEAT;SPRING	1			
9	1		シリンダ トクシ	CYL;SPL	1			
10	1		ピストン AS	PISTON ASSY	9			
11	1	LR00892	プレート	PLATE	4			
12	1	LR00893	プレート	PLATE	4			
13	1	LJ00985	ピストン	PISTON	1			
14	1	LBQ5268	O-リング	O-RING	1			
15	1	LBQ5269	O-リング	O-RING	2			
16	1	LSM0082	スプリング トクシ	SPRING;SPL	19			
17	1	LE01005	リング	RING	4			
18	1	LG00443	ザラハネ	SPRING;CONICAL	4			
19	1	LB00799	ブッシュ トクシ	BUSH;SPL	4			
20	1	LZC0076	キャップ	CAP	2			
21	1	LBQ0112	O-リング	O-RING	2			
22	1	108R014Z090N	ボルト六角 M 14X 90 F12	BOLT;HEX SOC HD	1			
23	1	LJ00986	ピストン	PISTON	2			
24	1	LW00388	カバー	COVER	1			
25	1		ピン トクシ	PIN;SPL	2			
26	1	LMM0341	ピン トクシ	PIN;SPL	1			
27	1	LZM0334	プレート	PLATE	1			
28	1	LB00800	ベアリング	BEARING;ROLLING	1			
29	1	LA00841	ジク外メ	RING;SNAP	1			
30	1	LBQ0312	O-リング	O-RING	2			
30		BLANK						
31	1	LJ00987	バルブ;リリーフ	VALVE;RELIEF	2			
31	1A	LJ01143	バルブ;リリーフ 29.3MPA/1	VALVE;RELIEF	2			
31.1	2	LBQ0312	O-リング	O-RING	2			
31.2	2	LBQ0262	O-リング J1SB2401 1BP2	O-RING	2			
31.3	2	LBQ0242	O-リング J1SB2401 1BP2	O-RING	2			
31.4	2	LBB0242	リング;バックアップ	RING;BACK-UP	2			
32	1	108R014Z045B	ボルト六角	BOLT;HEX SOC HD	7			
33	1	LPC0113	キャップ	CAP	2			
34	1	LBQ0182	O-リング	O-RING	5			
35	1	LZM0191	キャップ	CAP	2			
36	1	LSM0075	スプリング トクシ	SPRING;SPL	2			
37	1	LBB0262	リング;バックアップ	RING;BACK-UP	2			
38	1	LBC0085	O-リング	O-RING	2			
39	1	LPM0052	バルブ;チェック	VALVE;CHECK	2			
40	1	LBQ0122	O-リング	O-RING	2			
41	1	LBC0201	リング;バックアップ	RING;BACK-UP	2			
42	1	LNMO426	バイパス	BYPATH	2			
43	1	LM00074	ゲージ;オイル	GAGE;OIL LEVEL	1			
44	1	LBQ6011	O-リング	O-RING	1			
45	1	LR00895	キャップ	CAP	1			

符号 ITEM	構成 COMPO	部品番号 PART NO.	部品名	PART NAME	個数 Q'TY	互換 ICA	代替部品 REPLACEABLE PART	備考 MEMO
1	1A	KTV1407			1			
2	2	LR01017	チューブ;シリンダ S/A	TUBE;CYL	1			
3	2	LR01018	チューブ;シリンダ	TUBE;CYL	1			
4	2	LB00826	ブッシュ;ピン	PIN BUSH	1			
5	1A	LB00903	ロッド;ピストン S/A	ROD;PISTON	1			
6	2	LB00904	ロッド;ピストン	ROD;PISTON	1			
7	2	LB00905	ブッシュ;ピン	BUSH;SPL	1			
8	1A	LU00123	ヘッド;シリンダ S/A	HEAD;CYL	1			
9	2	LU00124	ヘッド;シリンダ	HEAD;CYL	1			
10	2	LB00669	ブッシュ;ピストンロッド	BUSH;SPL	1			
11	2	LMU0072	リング;スリーブ	RING	1			
12	1	LE00890	リング;バックアップ	RING	1	*		
13	1	LE00891	U-リング	U-RING	1	*		
14	1	LE00892	リング;バックアップ トクシ	RING;BACK-UP	1	*		
15	1	LE00893	リング;スライド	SLIDE RING	1	*		
16	1	LE00894	リング;ワイパー	RING;WIPER	1	*		
17	1	LBQ1603	O-リング JISB2401 1BG1	O-RING	1	*		
18	1	LBU0093	リング;バックアップ	RING;BACK-UP	1	*		
19	1	108R027Y090N	ボルト;六角 M27X 90	BOLT;HEX SOC HD	8			
20	1	LE00895	リング;クッション	CUSHION RING	1	*		
21	1	LE00896	シールリング トクシ	SEAL RING;SPL	1	*		
22	1	LJ00859	ピストン;シリンダ	PISTON;CYL	1			
23	1	LEU0096	リング;シール S/A	RING;SEAL	1	*		
24	1	LE00897	リング;スライド	SLIDE RING	2	*		
25	1	LEU0098	リング;スライド	RING	2	*		
26	1	LMU0371	シム	SHIM;SPL	1			
27	1	LA00786	ナット;ピストン	NUT;SPL	1			
28	1	LPU0078	ボール;スチール	STEEL BALL	1			
29	1	LUU0106	スクリーン トクシ	SCREEN;SPL	1			
30	1	LE01054	リング;ワイパー	RING;WIPER	4			
31	1A	LR00704	パイプ S/A	PIPE	1			
32	2	LBQ0292	O-リング JISB2401 1BP2	O-RING	1			
33	1A	LR00705	パイプ S/A	PIPE	1			
34	2	LBQ0292	O-リング JISB2401 1BP2	O-RING	1			
35	1	LUU0155	ボルト	BOLT;SPL	8			
36	1	LBQ0342	O-リング JISB2401 1BP3	O-RING	2			
37	1	LD00068	バンド;シール S/A	BAND;SPL	1			
38	1	LD00069	バンド;シール S/A	BAND;SPL	1			
39	1	LZU0074	バンド;シール	BAND;SPL	2			
40	1	LUU0137	ボルト	BOLT;SPL	4			
41	1	LUU0105	ワッシャー	WASHER	4			
42	1	LMU0162	ホルダ;パイプ	HOLDER	2			
43	1	102R014S090N	ボルト;高強度 M14X90	BOLT;HIGH STRENGTH	1			
44	1	183-114VR	SW 14	WASHER;SPRING	1			
45	1A	LMU0206	ホルダ;パイプ	HOLDER	1			
46	2		ホルダ;パイプ	HOLDER	1			
47	1	LUU0157	ボルト (ザガネキ)	BOLT;SPL	1			
48	1	183-112VN	SW 12	WASHER;SPRING	1			
49	1	M01X0812	ニップル;グリス (A-R1/8)	NIPPLE;GREASE	1			
50	1	LZ00440	キット;シリンダ シール	KIT;CYL SEAL	1			
			*で構成される	COMPO BY MARKED *				

符号 ITEM	構成 COMPO	部品番号 PART NO.	部品名	PART NAME	個数 Q'TY	互換 ICA	代替部品 REPLACEABLE PART	備考 MEMO
1	1A	KTV1472			1			
2	2	LR01017	チューブ;シリンダ S/A	TUBE;CYL S/A	1			
3	2	LR01018	チューブ;シリンダ	TUBE;CYL	1			
4	2	LB00826	ブッシュ;ピン	PIN BUSH	1			
5	1A	LB00952	ロッド;ピストン S/A	ROD;PISTON S/A	1			
6	2	LB00953	ロッド;ピストン	ROD;PISTON	1			
7	2	LB00905	ブッシュ;ピン	BUSH;SPL	1			
8	1A	LU00123	ヘッド;シリンダ S/A	HEAD;CYL S/A	1			
9	2	LU00124	ヘッド;シリンダ	HEAD;CYL	1			
10	2	LB00669	ブッシュ;ピストンロッド	BUSH;SPL	1			
11	2	LMU0072	リング;スナップ	RING	1			
12	1	LE00890	リング;バックアップ	RING	1	*		
13	1	LE00891	U-リング	U-RING	1	*		
14	1	LE00892	リング;バックアップ トクシ	RING;BACK-UP	1	*		
15	1	LE00893	リング;スライド	SLIDE RING	1			
16	1	LE00894	リング;ワイパ	RING;WIPER	1	*		
17	1	LBQ1603	O-リング JISB2401 1BG1	O-RING	1	*		
18	1	LBU0093	リング;バックアップ	RING;BACK-UP	1	*		
19	1	108R027Y090N	ボルト;六角 M27X 90	BOLT;HEX SOC HD	8			
20	1	LE00895	リング;クッション	CUSHION RING	1			
21	1	LE00896	シールリング トクシ	SEAL RING;SPL	1	*		
22	1	LJ00859	ピストン;シリンダ	PISTON;CYL	1			
23	1	LEU0096	リング;シール S/A	RING;SEAL	1	*		
24	1	LE00897	リング;スライド	SLIDE RING	2	*		
25	1	LEU0098	リング;スライド	RING	2	*		
26	1	LMU0371	シム	SHIM;SPL	1			
27	1	LA00908	ナット;ピストン	NUT;SPL	1			
28	1	LPU0078	ボール;スチール	STEEL BALL	1			
29	1	LUU0106	スクリュー トクシ	SCREW;SPL	1			
30	1	LE01054	リング;ワイパ	RING;WIPER	4			
31	1A	LR00707	パイプ S/A	PIPE	1			
32	2	LBQ0292	O-リング JISB2401 1BP2	O-RING	1			
33	1	LUU0155	ボルト	BOLT;SPL	4			
34	1	LBQ0342	O-リング JISB2401 1BP3	O-RING	1			
35	1	LD00068	バンド S/A	BAND;SPL	1			
36	1	LD00069	バンド S/A	BAND;SPL	1			
37	1	LZU0074	バンド	BAND;SPL	2			
38	1	LUU0137	ボルト	BOLT;SPL	4			
39	1	LUU0105	ワッシャー	WASHER	4			
40	1	LMU0162	ホルダ;パイプ	HOLDER	2			
41	1	102R014S090N	ボルト M14X90	BOLT;HIGH STRENGTH	1			
42	1	183-114VR	SW 14	WASHER;SPRING	1			
43	1A	LMU0206	ホルダ;パイプ	HOLDER	1			
44	2	-----	ホルダ;パイプ	HOLDER	1			
45	1	LUU0157	ボルト (ザガネキ)	BOLT;SPL	1			
46	1	183-112VN	SW 12	WASHER;SPRING	1			
47	1	M01X0812	ニップル;グリス (A-R1/8)	NIPPLE;GREASE	1			
48	1	LZ00440	キット;シリンダ シール *で構成される	KIT;CYL SEAL COMPO BY MARKED *	1			

符号 ITEM	構成 COMPO	部品番号 PART NO.	部品名	PART NAME	個数 Q' TY	互換 ICA	代替部品 REPLACEABLE PART	備考 MEMO
1	1A	KTV1410			1			
2	2	LR01021	チューブ ;シリンダ S/A	TUBE;CYL	1			
3	2	LR01022	チューブ ;シリンダ	TUBE;CYL	1			
4	2	LB00829	ブシュ;ピン	PIN BUSH	1			
5	1A	LB00907	ロッド ;ピストン S/A	ROD;PISTON	1			
6	2	LB00825	ロッド ;ピストン	ROD;PISTON	1			
7	2	LB00829	ブシュ;ピン	PIN BUSH	1			
8	1A	LU00168	ヘッド ;シリンダ S/A	HEAD;CYL	1			
9	2	LU00169	ヘッド ;シリンダ	HEAD;CYL	1			
10	2	LB00669	ブシュ ピストンロッド	BUSH;SPL	1			
11	2	LMU0072	リング スタブ	RING	1			
12	1	LE00890	リング パツア	RING	1	*		
13	1	LE00891	U-リング	U-RING	1	*		
14	1	LE00892	リング ;バックアップ トクシ	RING;BACK-UP	1	*		
15	1	LE00893	リング ;スライド	SLIDE RING	1	*		
16	1	LE00894	リング ;ワイパ	RING;WIPER	1	*		
17	1	LBQ1553	O-リング JISB2401 1QG1	O-RING	1	*		
18	1	LE01012	リング ;クッション	CUSHION RING	1	*		
19	1	108R027Y090N	ボルト ;ヘキサ M27X 90	BOLT;HEX SOC HD	8			
20	1	LE01013	リング ;クッション	CUSHION RING	1			
21	1	LJ00992	ピストン ;シリンダ	PISTON;CYL	1			
22	1	LE01014	リング ;シール	RING;SEAL	1	*		
23	1	LE01015	リング ;スライド	SLIDE RING	2			
24	1	LE01016	リング ;スライド	SLIDE RING	2			
25	1	LMU0371	シム	SHIM;SPL	1			
26	1	LA00786	ナット ピストン	NUT;SPL	1			
27	1	LUU0106	スクリー トクシ	SCREW;SPL	1			
28	1	LPU0078	ボール ;スチール	STEEL BALL	1			
29	1	LAU0089	リング ;ワイパ	RING;WIPER	4			
30	1	LK00405	ジョイント	JOINT	1			
31	1	LR00949	パイプ	PIPE	1			
32	1	LBQ0342	O-リング JISB2401 1BP3	O-RING	2			
33	1	108R012Y035N	ボルト ;ヘキサ M12X 35	BOLT;HEX SOC HD	8			
34	1	LD00068	バンド ;S/A	BAND;SPL	2			
35	1	LZU0074	バンド	BAND;SPL	2			
36	1	LUU0137	ボルト	BOLT;SPL	4			
37	1	LUU0105	ワッシャ	WASHER	4			
38	1A	LMU0206	ホルダ	HOLDER	2			
39	2	---	ホルダ	HOLDER	2			
40	1	LUU0157	ボルト (ザガネキ)	BOLT;SPL	2			
41	1	183-112VN	SW 12	WASHER;SPRING	2			
42	1	M01X0812	ニップル ;グリス (A-R1/8)	NIPPLE;GREASE	1			
43	1	LZ00496	キット ;シリンダ シール *で構成される	KIT;CYL SEAL COMPO BY MARKED *	1			

符号 ITEM	構成 COMPO	部品番号 PART NO.	部品名	PART NAME	個数 Q'TY	互換 ICA	代替部品 REPLACEABLE PART	備考 MEMO
38.08	2	LBQ0320	O-リング JISB2401 1AP3	O-RING	2			
38.09	2	LBQ0100	O-リング JISB2401 1AP1	O-RING	1			
39	1A	LNC0232	バルブ;リリーフ	VALVE;RELIEF	5			
39.01	2	LBQ6912	O-リング AS568-912-HS9	O-RING	5			
39.02	2	LBQ0102	O-リング JISB2401 1BP1	O-RING	5			
39.03	2	LBQ7113	O-リング ARP-568-113	O-RING	5			
39.04	2	LBB6113	リング;バックアップ	RING;BACK-UP	10			
39.05	2	LBQ7011	O-リング ARP-568-011	O-RING	5			
39.06	2	LBB6011	リング;バックアップ	RING;BACK-UP	10			
39.07	2	LBQ6912	O-リング AS568-912-HS9	O-RING	5			
40	1A	LJ00982	バルブ;リリーフ	VALVE;RELIEF	1			
40.01	2	LBQ6916	O-リング	O-RING	1			
40.02	2	LBQ0102	O-リング JISB2401 1BP1	O-RING	1			
40.03	2	LBQ7214	O-リング ARP-568-214	O-RING	1			
40.04	2	LBB6214	リング;バックアップ	RING;BACK-UP	1			
40.05	2	LBQ7112	O-リング ARP-568-112	O-RING	1			
40.06	2	LBB6112	リング;バックアップ	RING;BACK-UP	1			
40.07	2	LBQ6920	O-リング AS568-920-HS9	O-RING	1			
41	1A	LJ00983	バルブ;リリーフ	VALVE;RELIEF	2			
41.01	2	LBQ6920	O-リング AS568-920-HS9	O-RING	2			
41.02	2	LBQ0302	O-リング JISB2401 1BP3	O-RING	2			
42	1A	LK00303	プラグ	PLUG	1			
43	2	LK00322	プラグ	PLUG	1			
44	2	LBQ0182	O-リング	O-RING	1			
45	2	LBQ9100	O-リング JISB2401 1AP1	O-RING	1			
46	2	LBQ0090	O-リング	O-RING	1			
47	1	LJ00984	ホップ	POPPET	1			
48	1	LSC0094	スプリング トクシ	SPRING;SPL	1			
49	1	LLC0082	プラグ	PLUG	1			
50	1	LBQ6910	O-リング	O-RING	1			
51	1	LH00250	フランジ トクシ	FLANGE;SPL	3			
52	1	LBQ0266	O-リング	O-RING	2			
53	1	-----	スプール	SPOOL	1			
54	1A	LNC0217	プラグ	PLUG	1			
55	2	LK00195	プラグ	PLUG	1			
56	2	LBQ0142	O-リング JISB2401 1BP1	O-RING	1			
57		BLANK						
58		BLANK						
59	1A	LNC0238	プラグ S/A	PLUG	4			
60	2	LK00328	プラグ	PLUG	4			
61	2	LBQ0112	O-リング JISB2401 1BP1	O-RING	4			
62	1A	LNC0218	プラグ	PLUG	14			
62.01	2	LBQ0182	O-リング JISB2401 1BP1	O-RING	14			
63	1A	LNC0236	プラグ	PLUG	4			
63.01	2	LBQ0242	O-リング JISB2401 1BP2	O-RING	4			
64	1	LUC0128	ボルト六角	BOLT;HEX SOC HD	80			
64	1	LUC0128	ボルト六角	BOLT;HEX SOC HD	48			
65	1	108R010Z040B	ボルト六角 JIS B1176 M1	BOLT;HEX SOC HD	10			
66	1	108R020Y180N	ボルト六角 M20X180	BOLT;HEX SOC HD	10			
67	1	-----	メーン	NAME PLATE	1			
68	1	-----	リベット	RIVET	4			
69	1	LE00777	O-リング	O-RING	3			
69	1	LBQ0226	O-リング	O-RING	3			
70	1	LE00778	O-リング	O-RING	6			
70	1	LBQ0106	O-リング	O-RING	6			
71	1	LE01002	O-リング	O-RING	10			
71	1	LBQ0306	O-リング	O-RING	10			
72	1	LBQ6916	O-リング	O-RING	1			
73	1	LR00883	キャップ	CAP	1			
74	1	LR00884	キャップ	CAP	1			
75	1	-----	ボール;スチール	BALL;STEEL	1			

符号 ITEM	構成 COMPO	部品番号 PART NO.	部品名	PART NAME	個数 Q'TY	互換 ICA	代替部品 REPLACEABLE PART	備考 MEMO
39.01	2	LBQ6912	0-リング AS568-912-HS9	O-RING	3			
39.02	2	LBQ0102	0-リング JISB2401 1BP1	O-RING	3			
39.03	2	LBQ7113	0-リング ARP-568-113	O-RING	3			
39.04	2	LBB6113	リング;バックアップ	RING;BACK-UP	6			
39.05	2	LBQ7011	0-リング ARP-568-011	O-RING	3			
39.06	2	LBB6011	リング;バックアップ	RING;BACK-UP	6			
39.07	2	LBQ6912	0-リング AS568-912-HS9	O-RING	3			
40	1A	LJ00982	バルブ;リリーフ	VALVE;RELIEF	1			
40.01	2	LBQ6916	0-リング	O-RING	1			
40.02	2	LBQ0102	0-リング JISB2401 1BP1	O-RING	1			
40.03	2	LBQ7214	0-リング ARP-568-214	O-RING	1			
40.04	2	LBB6214	リング;バックアップ	RING;BACK-UP	1			
40.05	2	LBQ7112	0-リング ARP-568-112	O-RING	1			
40.06	2	LBB6112	リング;バックアップ	RING;BACK-UP	1			
40.07	2	LBQ6920	0-リング AS568-920-HS9	O-RING	1			
41	1A	LJ00983	バルブ;リリーフ	VALVE;RELIEF	2			
41.01	2	LBQ6920	0-リング AS568-920-HS9	O-RING	2			
41.02	2	LBQ0302	0-リング JISB2401 1BP3	O-RING	2			
42	1A	LK00303	プラグ	PLUG	1			
43	2	LK00322	プラグ	PLUG	1			
44	2	LBQ0182	0-リング	O-RING	1			
45	2	LBQ9100	0-リング JISB2401 1AP1	O-RING	1			
46	2	LBQ0090	0-リング	O-RING	1			
47	1	LJ00984	ホップ	POPPET	1			
48	1	LSC0094	スプリング トクシ	SPRING;SPL	1			
49	1	LJC0082	プラグ	PLUG	1			
50	1	LBQ6910	0-リング	O-RING	1			
51	1	LH00250	フランジ トクシ	FLANGE;SPL	3			
52	1	LBQ0266	0-リング	O-RING	2			
53	1	-----	スプール	SPOOL	1			
54	1A	LNC0217	プラグ	PLUG	1			
55	2	LK00195	プラグ	PLUG	1			
56	2	LBQ0142	0-リング JISB2401 1BP1	O-RING	1			
57		BLANK						
58		BLANK						
59	1A	LNC0238	プラグ	PLUG	4			
60	2	LK00328	プラグ	PLUG	4			
61	2	LBQ0112	0-リング	O-RING	4			
62	1A	LNC0218	プラグ	PLUG	14			
62.01	2	LBQ0182	0-リング JISB2401 1BP1	O-RING	14			
63	1A	LNC0236	プラグ	PLUG	4			
63.01	2	LBQ0242	0-リング JISB2401 1BP2	O-RING	4			
64	1	LUC0128	ボルト六角	BOLT;HEX SOC HD	80			
64	1	LUC0128	ボルト六角	BOLT;HEX SOC HD	48			
65	1	108R010Z040B	ボルト六角 JIS B1176 M1	BOLT;HEX SOC HD	10			
66	1	108R020Y180N	ボルト六角 M20X180	BOLT;HEX SOC HD	10			
67	1	-----	メイン	NAME PLATE	1			
68	1	-----	リベット	RIVET	4			
69	1	LE00777	0-リング	O-RING	3			
69	1	LBQ0226	0-リング	O-RING	3			
70	1	LE00778	0-リング	O-RING	6			
70	1	LBQ0106	0-リング	O-RING	6			
71	1	LE01002	0-リング	O-RING	10			
71	1	LBQ0306	0-リング	O-RING	10			
72	1	LBQ6916	0-リング	O-RING	1			
73	1	LR00883	キャップ	CAP	1			
74	1	LR00884	キャップ	CAP	1			
75	1	-----	ボール;スチール	BALL;STEEL	1			
76	1A	LK00397	プラグ	PLUG	2			
76.01	2	LBQ7916	0-リング ARP-568-916	O-RING	2			
76.02	2	LBB7113	リング;バックアップ	RING;BACK-UP	2			

符号 ITEM	構成 COMPO	部品番号 PART NO.	部品名	PART NAME	個数 Q'TY	互換 ICA	代替部品 REPLACEABLE PART	備考 MEMO
57	2	LBQ0216	0-リング JISB2401 4DP2	O-RING	1			
58	2	LBB0212	リング;バックアップ	RING;BACK-UP	1			
59	2	LBQ0120	0-リング JISB2401 1AP1	O-RING	1			
60	2	LBQ7916	0-リング ARP-568-916	O-RING	1			
61	2	LBQ0320	0-リング JISB2401 1AP3	O-RING	2			
62	2	LBQ0100	0-リング JISB2401 1AP1	O-RING	1			
63	1A	LNC0232	バルブ;リリーフ S/A	VALVE;RELIEF	5			
64	2	LBQ6912	0-リング AS568-912-HS9	O-RING	5			
65	2	LBQ0102	0-リング JISB2401 1BP1	O-RING	5			
66	2	LBQ7113	0-リング ARP-568-113	O-RING	5			
67	2	LBB6113	リング;バックアップ	RING;BACK-UP	10			
68	2	LBQ7011	0-リング ARP-568-011	O-RING	5			
69	2	LBB6011	リング;バックアップ FOR AS	RING;BACK-UP	10			
70	2	LBQ6912	0-リング AS568-912-HS9	O-RING	5			
71	1A	LJ00982	バルブ;リリーフ S/A	VALVE;RELIEF	1			
72	2	LBQ6916	0-リング	O-RING	1			
73	2	LBQ6112	0-リング	O-RING	1			
74	2	LBQ7214	0-リング ARP-568-214	O-RING	1			
75	2	LBB6214	リング;バックアップ ARP-56	RING;BACK-UP	1			
76	2	LBQ7112	0-リング ARP-568-112	O-RING	1			
77	2	LBB6112	リング;バックアップ ARP-56	RING;BACK-UP	1			
78	2	LBQ6920	0-リング AS568-920-HS9	O-RING	1			
79	1A	LJ00983	バルブ;リリーフ S/A	VALVE;RELIEF	2			
80	2	-----	プラグ	PLUG	2			
81	2	-----	スプリング トクシ	SPRING;SPL	2			
82	2	-----	ポペット	POPPET	2			
83	2	-----	スリーブ	SLEEVE	2			
84	2	LBQ6920	0-リング AS568-920-HS9	O-RING	2			
85	2	LBQ0302	0-リング JISB2401 1BP3	O-RING	2			
86	1A	LK00303	プラグ ASSY	PLUG	1			
87	2	LK00322	プラグ	PLUG	1			
88	2	LBQ0182	0-リング JISB2401 1BP1	O-RING	1			
89	2	LBQ9100	0-リング JISB2401 1AP1	O-RING	1			
90	2	LBQ0090	0-リング JISB2401 1AP9	O-RING	1			
91	1	LJ00984	ポペット	POPPET	1			
92	1	LSC0094	スプリング	SPRING;SPL	1			
93	1	LLC0082	プラグ	PLUG	1			
94	1	LBQ6910	0-リング	O-RING	1			
95	1	LH00250	フランジ	FLANGE;SPL	3			
96	1	LBQ0266	0-リング JIS B 2401-4D	O-RING	2			
97	1	-----	スポール;バルブ	SPOOL;VALVE	1			
98	1A	LNC0217	プラグ S/A	PLUG	1			
99	2	LBQ0142	0-リング JISB2401 1BP1	O-RING	1			
100	1A	LNC0238	プラグ S/A	PLUG	4			
101	2	LK00328	プラグ	PLUG	4			
102	2	LBQ0112	0-リング JISB2401 1BP1	O-RING	4			
103	1A	LNC0218	プラグ S/A	PLUG	14			
104	2	LBQ0182	0-リング JISB2401 1BP1	O-RING	14			
105	1A	LNC0236	プラグ S/A	PLUG	4			
106	2	LBQ0242	0-リング JISB2401 1BP2	O-RING	4			
107	1	LUC0128	ボツカア+B	BOLT;HEX SOC HD	48			
108	1	108R010Z040B	ボツカア+B JIS B1176 M1	BOLT;HEX SOC HD	10			
109	1	108R020Y180N	ボツカア+B M20X180	BOLT;HEX SOC HD	10			
110	1	-----	メイトン;キートン	NAMEPLATE;SER NO.	1			
111	1	-----	スクリードライブ	SCREW	2			
112	1	LBQ0226	0-リング JISB2401 4DP2	O-RING	3			
113	1	LBQ0106	0-リング JISB2401 4DP1	O-RING	6			
114	1	LBQ0306	0-リング JISB2401 4DP3	O-RING	10			
115	1	LBQ6916	0-リング	O-RING	1			
116	1	LR00883	キャップ	CAP	1			
117	1	LR00884	キャップ	CAP	1			

符号 ITEM	構成 COMPO	部品番号 PART NO.	部品名	PART NAME	個数 Q'TY	互換 ICA	代替部品 REPLACEABLE PART	備考 MEMO
1	1A	KTJ2034			1			
		LQC0034	キット	KIT	1			
2	2	LWC0003	ケース	CASE	1			
3	2	LSC0235	スプール	SPOOL	4			
4	1	LK00003	プラグ	PLUG	2			
5	1	LZC0158	カバー	COVER	2			
6	1	LLC0128	プラグ	PLUG	4			
7	1	LWC0004	カップ ; グリス	CUP ; GREASE	4			
8	1A	LE00768	シール ; オイル	SEAL ; OIL	1			
9	2	LEC0025	パッキング	PACKING	4			
10	2	LBQ6025	O-リング	O-RING	4			
11	1	LJC0010	ロッド ; プッシュ	ROD ; PUSH	4			
12	1	LA00056	ワッシャ 1	WASHER	8			
13	1	LA00057	ワッシャ 2	WASHER	4			
14	1	LSC0237	シート	SEAT	4			
15	1	LMC0107	リテーナ	RETAINER	4			
16	1	LKC0005	ブッシング	BUSHING	4			
17	1	LPC0203	ピストン	PISTON	4			
18	1	LPC0204	ボール ; スチール	BALL ; STEEL	12			
19	1	108R012Y055R	ロッド ; ヘキサゴン M12X 55	BOLT ; HEX SOC HD	2			
20	1	LSC0238	シート	SEAT	4			
21	1	LUC0104	ワッシャ	WASHER	4			
22	1	LG00389	スプリング ; コンプレッション	SPRING ; COMPRESSION	4			
23	1	LSC0214	スプリング トクシ	SPRING ; SPL	4			
24	1	LSC0239	スプリング トクシ	SPRING ; SPL	4			
25	1	LSC0240	スプリング トクシ	SPRING ; SPL	4			
26	1	LKC0001	ブッシュ トクシ	BUSH ; SPL	4			
27	1	LJC0003	シャフト ; カム	SHAFT ; CAM	2			
28	1	LMC0085	カム	CAM	2			
29	1	LUC0103	スクリュー	SCREW	2			
30	1	LUC0102	スクリュー	SCREW	4			
31	1	LUC0101	ナット ; スプリング	NUT ; SPL	4			
32	1	LCC0014	ジヤバラ	BELLOWS	2			

符号 ITEM	構成 COMPO	部品番号 PART NO.	部品名	PART NAME	個数 Q' TY	互換 ICA	代替部品 REPLACEABLE PART	備考 MEMO
1	1	KTH0568	ラジエタ	RADIATOR	1			
2	1	LN00099	キャップ	CAP	1			
3	1	LZG0012	コック;ドレン	COCK;DRAIN	1			
4	1	LLG0006	ホース;ビニル	HOSE;VINYL	1			
5	1	LK00356	クリップ	CLIP	1			
6	1	LA00804	フレーム トクシ	FRAME;SPL	1			
7	1	LT00112	ボルト トクシ	BOLT;SPL	10			
8	1	LA00677	シールド	SHROUD	1			
9	1	LW00389	セムズ	BOLT;SEMS	8			
10	1	LUG0003	クーラ;オイル	COOLER;OIL	1			
11	1	LN00080	セムズ	BOLT;SEMS	12			
12	1	LA00784	ブラケット	BRACKET	2			
13	1	LS00208	プロテクタ	PROTECTOR	1			
14	1	LG00405	ナット M6XP1.0	BOLT;WING HD	2			
15	1	LUG0019	クーラ トクシ	COOLER;SPL	1			
16	1	LN00100	ボルト ASSY	BOLT;SPL	4			
17	1	LG00444	プロテクタ	PROTECTOR	1			
18	1	LUG0019	ナット M6XP1.0	BOLT;WING HD	4			
19	1	LR00807	プレート	PLATE	1			
20	1	LUG0003	セムズ	BOLT;SEMS	2			
21	1	LR00808	プレート	PLATE	1			
22	1	LUG0003	セムズ	BOLT;SEMS	2			
23	1	LE00970	パッキン	PACKING	2			
24	1	LE00889	パッキン	PACKING	1			
25	1	LE00971	パッキン	PACKING	1			
26	1	LE00972	パッキン	PACKING	1			
27	1	LE00971	パッキン	PACKING	2			
28	1	LE00972	パッキン	PACKING	1			

符号 ITEM	構成 COMPO	部品番号 PART NO.	部品名	PART NAME	個数 Q' TY	互換 ICA	代替部品 REPLACEABLE PART	備考 MEMO
0		KHJ0659	バルブ;ソレノイド	VALVE;SOLENOID	1			
1			プラグ	PLUG	1			
1		LLC0062	プラグ	PLUG	1			
2			ボディ	BODY	1			
3			スプリング アジユク	SPING COMPRESS	1			
3		LSC0278	スプリング アジユク	SPING COMPRESS	1			
4			スプール	SPOOL	1			
5			プレート;ネーム	PLATE;NAME	1			
6		LZC0144	ソレノイド	SOLENOID	1			
6		CDP0873	ソレノイド	SOLENOID	1			
7		BLANK			0			
8		108R005Y010R	ボルト;六角	BOLT;HEX SOC HD	2			
8		LUS0026	ボルト;六角	BOLT;HEX SOC HD	2			
9			リベット スクリュー	RIVET SCREW	2			
9		LUS0025	リベット スクリュー	RIVET SCREW	2			
10		LBQ0100	O-リング	O-RING	1			
11		LBQ0160	O-リング	O-RING	1			
11		BNA0066	O-リング	O-RING	1			

CLICK HERE TO **DOWNLOAD** THE COMPLETE MANUAL

- Thank you very much for reading the preview of the manual.
- You can download the complete manual from: www.heydownloads.com by clicking the link below



- Please note: If there is no response to CLICKING the link, please download this PDF first and then click on it.

CLICK HERE TO **DOWNLOAD** THE COMPLETE MANUAL