



# **160LX - EX EXCAVATOR PARTS MANUAL**



CLICK HERE TO **DOWNLOAD** THE COMPLETE MANUAL

- Thank you very much for reading the preview of the manual.
- You can download the complete manual from: [www.heydownloads.com](http://www.heydownloads.com) by clicking the link below



- Please note: If there is no response to CLICKING the link, please download this PDF first and then click on it.

CLICK HERE TO **DOWNLOAD** THE COMPLETE MANUAL

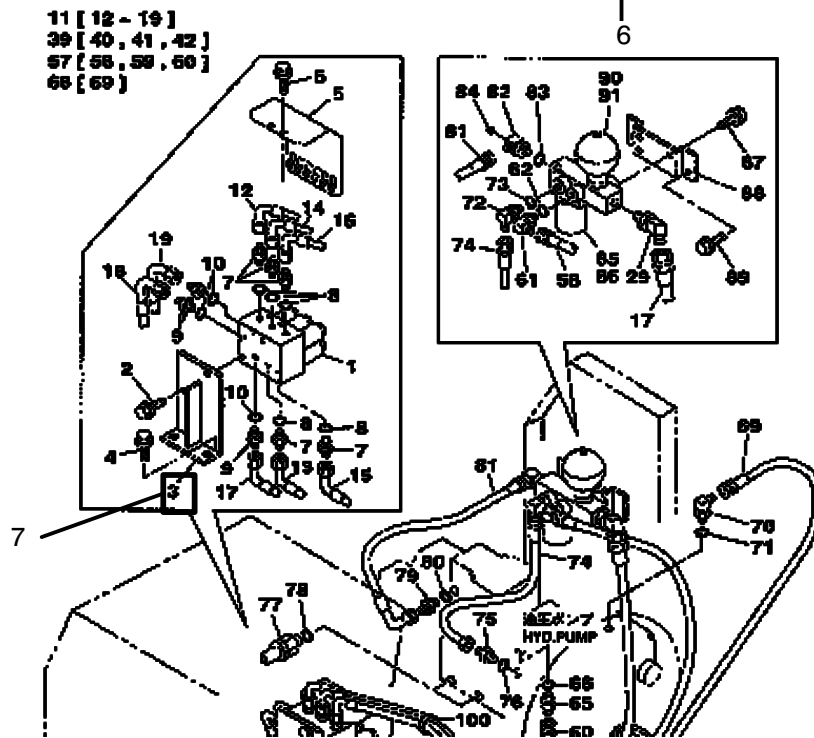

7. After turning to the proper section of the Manual match up the Parts Page Code (6) with the parts page illustration and parts list page number.
8. Locate the desired part on the parts illustration(7) from the appropriate parts page code.

210Q3 01101-

符号 ITEM	構成 COMPO	部品番号 PART NO.	部品名	PART NAME	個数 Q'TY	適用機種 SERIAL NO.	互換 ICA	代替部品 REPLACEABLE PART
1	1	KHJ1872	ソレノイドバルブ (6V)	VALVE:SOLENOID	1			
2	1	10SR010Y020R	六角ボルト 20	BOLT:SEMS	2			
3	1	KHJ1582	ブラケット (6V)	BRACKET	1			
4	1	KHN1079	ボルト (6V)	BOLT:SPL	2			
5	1	KHJ1581	カバー (6V)	COVER	1			
6	1	KHR1252	ボルト (6V)	BOLT:SPL	2			
7	1A	KNJ0758	アダプタホース HA208-02	ADAPTER:HOSE	5			
8	2	UEJ0360	O-RING 1B-P11	O-RING	5			
9	1A	KNJ0759	アダプタホース HA208-03	ADAPTER:HOSE	3			
10	2	BRP0087	O-RING 1B-P14	O-RING	3			
11	1A	KRJ6585	ホース SPL (40x16)	HOSE SPL	1			
12	2	KNJ1849	ホース NYLON (L=2300)	HOSE:NYLON	1			
13	2	KRJ4625	ホース NYLON	HOSE:NYLON	1			
14	2	KRJ3577	ホース NYLON (L=1600)	HOSE:NYLON	1			
15	2	KBJ2342	ホース NYLON	HOSE:NYLON	1			

9. Turn to the parts list and match the item number (7) with the corresponding number on the parts list (8)

160Q3 01102-

符号 ITEM	構成 COMPO	部品番号 PART NO.	部品名	PART NAME	個数 Q' TY	イン ナー	適用号機 SERIAL NO.	互換 ICA	代替部品 REPLACEABLE PART
1	1	KLA0156	モ-タ;ソコ	MOTOR	2				
2	1	105R016Y055R	セムB	BOLT;SEMS	40				
3	1	KLA0158	スP ロケツト;ド ライブ	SPROCKET	2				
4	1	105R016Y055R	セムB	BOLT;SEMS	44				

160Q3 01101-

符号 ITEM	構成 COMPO	部品番号 PART NO.	部品名	PART NAME	個数 Q' TY	イン ナー	適用号機 SERIAL NO.	互換 ICA	代替部品 REPLACEABLE PART
1	1A	KRA1189	ローラ;トラック	ROLLER; TRACK	14				
9.002	2	KRA1191	ローラ;トラック	ROLLER; TRACK	14				
9.004	2	KRA1195	シャフト;ローラ	SHAFT; ROLLER	14				
9.005	2	KRA1197	ブッシュ;マキ	BUSH; FABRICATED	28				
9.006	2	BHA1099	シール;フローティング	SEAL; FLOATING	28				
9.007	2	BHA0863	O-リング	O-RING	28				
9.008	2	KRA1196	カラー	COLLAR	28				
9.009	2	KRA1196	カラー	COLLAR	14				
9.01	2	KHJ0300	プラグ	PLUG	28				
9.011	2	KHJ0300	プラグ	PLUG	14				
9.012	2	KNA0180	クリップ;ワイヤ	CLIP; WIRE	28				
9.013	2	KRA1595	カラー	COLLAR	14				
10	1	105R018Y075R	ボルト	BOLT; SEMS	56				

160Q3 01238-

符号 ITEM	構成 COMPO	部品番号 PART NO.	部品名	PART NAME	個数 Q'TY	イン ナー	適用号機 SERIAL NO.	互換 ICA	代替部品 REPLACEABLE PART
1	1A	KLA0178	シュー;グロサ クミテ 700 (	SHOE;GROUSER	2				
2	2A	KLA0179	リンク;トラック クミテ (M シール	LINK;TRACK	2				
3	3	KRA1807	リンク;トラック R	LINK;TRACK	84				
4	3	KRA1808	リンク;トラック L	LINK;TRACK	84				
5	3	KRA1809	リンク;マスタ R	LINK;MASTER	2				
6	3	KRA1810	リンク;マスタ L	LINK;MASTER	2				
7	3	KRA1811	ブシュ トラック	BUSH;SPL	84				
8	3	KRA1567	ピン;トラック	PIN;TRACK	84				
9	3	KRA1569	ブシュ マスタ	BUSH;SPL	2				
10	3	KRA1041	ピン;マスタ	PIN;MASTER	2				
11	3	KRA1015	カラー	COLLAR;SPL	4				
12	3	KRA1072	ピン;S	PIN;S	2				
13	3	KRA1814	シール;ダスト	SEAL;DUST	168				
14	2	KBA0883	シュー;グロサ 700	SHOE;GROUSER	86				
15	2	KRA1006	ボルト;シュー	BOLT;SHOE	344				
16	2	KRA1007	ナット;シュー	NUT;SHOE	344				

16003 01101- 01152

符号 ITEM	構成 COMPO	部品番号 PART NO.	部品名	PART NAME	個数 Q'TY	イン ナー	適用号機 SERIAL NO.	互換 ICA	代替部品 REPLACEABLE PART
1	2	KLBO183	プレートトクシ	PLATE;SPL	2				
2	2A	KLBO145	プラットフォーム	PLATFORM	1				
3	3	KLBO155	プレートトクシ	PLATE;SPL	1				
4	3	KLBO156	プレートトクシ	PLATE;SPL	1				
5	2	KLBO142	フレーム;セカイ	FRAME;REV	1				
6	2A	KLBO146	プラットフォーム	PLATFORM	1				
7	3	KLBO154	プレートトクシ	PLATE;SPL	1				
8	2	KHB0100	ザ	BAR;BASE	3				
9	2	KHB0095	ザ	BAR;BASE	1				
10	2	KHH0266	ボス トクシ	BOSS;SPL	20				
11	2	KHB0087	ザ	BAR;BASE	1				
12	2	KHB0161	ザ	BAR;BASE	1				
13	2	KLBO176	ザ	BAR;BASE	1				
14	2	KLBO180	ザ	BAR;BASE	1				
15	2	KHH0146	ボス トクシ	BOSS;SPL	1				
16	2	KHB0159	ザ	BAR;BASE	1				
17	2	KHB0168	ザ	BAR;BASE	1				
18	2	KLBO179	ザ	BAR;BASE	1				
19	2	KHB0169	ザ	BAR;BASE	1				
20	2	KHR2786	ボルト スタット (M5)	BOLT;SPL	10				
21	2	KLBO144	フレーム;セカイ	FRAME;REV	1				
22	2	KHH0286	ボス トクシ	BOSS;SPL	3				
23	2	KHB0137	ザ	BAR;BASE	1				
24	2	KLBO143	フレーム;エンジン	FRAME;ENGINE	1				
25	2	KHB0179	ザ	BAR;BASE	1				
26	2	KHB0043	ナット トクシ	NUT;SPL	2				
27	2	KHB0066	ザ	BAR;BASE	1				
28	2	KLBO181	ザ	BAR;BASE	1				
29	2	KHB0167	ザ	BAR;BASE	1				
30	2	KLBO182	ザ	BAR;BASE	1				
31	2	KHR2921	ボルト スタット (M8)	BOLT;SPL	4				
32	2	KLBO177	ザ	BAR;BASE	2				
33	2	KHB0089	ザ	BAR;BASE	3				
34	2	KHB0156	ザ	BAR;BASE	3				
35	2	KHB0093	ザ	BAR;BASE	4				
36	2	KHB0136	ザ	BAR;BASE	1				
37	2	KRB1530	ザ	BAR;BASE	2				
38	2	KHB0170	ザ	BAR;BASE	1				

160Q3 01127-

符号 ITEM	構成 COMPO	部品番号 PART NO.	部品名	PART NAME	個数 Q'TY	イン ナー	適用号機 SERIAL NO.	互換 ICA	代替部品 REPLACEABLE PART
1	1	KLBO198G3	カウンタウイト SH150-3グ ラ	CTWT	1		160Q3 -01201	<	KLBO219G3
1	1	KLBO219G3	カウンタウイト SH150-3グ ラ	CTWT	1		160Q3 01202-		
2	1	KLBO141	ボルト トクシ(M27X270)	BOLT; SPL	4				
3	1	KHB0061	ワシワ 27 (メッキ)	WASHER; HIGH STRENGTH	4				
4	1	KHB0031	プラグ ; ラバ-	PLUG; RUBBER	2				
5	1	KRB0736	シム; プレート (T=0.8)	SHIM; PLATE	1				
6	1	KRB0737	シム; プレート (T=1.2)	SHIM; PLATE	1				
7	1	KLBO173	インシュレーション; アコースティック	INSULATION; ACOUSTIC	1				
8	1	KLBO174	インシュレーション; アコースティック	INSULATION; ACOUSTIC	1				
9	1	KLBO175	インシュレーション; アコースティック	INSULATION; ACOUSTIC	1				

符号 ITEM	構成 COMPO	部品番号 PART NO.	部品名	PART NAME	個数 Q'TY	イ ン チ ー	適用号機 SERIAL NO.	互換 ICA	代替部品 REPLACEABLE PART
1	1	KHH0405	バンド;ホース	BAND;HOSE	6				
1	1	KHH0405	バンド;ホース	BAND;HOSE	8				
2	1	KHH0406	ホース;ゴム L=1400 (シキ)	HOSE;RUBBER	1				
2	1	KHH0456	ホース;ゴム L=1700 (シキ)	HOSE;RUBBER	1				
3	1	KHR0141	チューブ;コルゲート 19X1300	TUBE;CORRUGATED	1				
3	1	KHR3340	チューブ;コルゲート 19X1700	TUBE;CORRUGATED	1				
4	1	KRH1343	セパレータウオータ (G/フィルタ)	SEPARATOR;WATER	1				
4	1	KHH0529	セパレータ;ウオータ	SEPARATOR;WATER	1	*			
5	1	105R008Y025R	セムズ M 8X 25	BOLT;SEMS	4				
6	1	KHH0408	ホース;ゴム L=2500 (シキ)	HOSE;RUBBER	1				
6	1	KHH0442	ホース;ゴム L=2400 (シキ)	HOSE;RUBBER	1				
7	1	KHR0144	チューブ;コルゲート 19X2300	TUBE;CORRUGATED	1				
8	1	KHH0409	ホース;ゴム L=2150 (シキ)	HOSE;RUBBER	1				
8	1	KHH0443	ホース;ゴム L=2300 (シキ)	HOSE;RUBBER	1				
9	1	KHR0143	チューブ;コルゲート 19X2000	TUBE;CORRUGATED	1				
10	1	KHH0091	チューブ;ビニル (L= 750)	TUBE;VINYL	1				
11	1	KAR0016	バンド;ソクセン L=150	BAND;HARNESS	1				
12	1	KHH0142	バンド;ソクセン L=250	BAND;HARNESS	8				
12	1	KHH0142	バンド;ソクセン L=250	BAND;HARNESS	10				
13	1	KHR0319	クランプ マウント	CLAMP;SPL	6				
13	1	KHR0319	クランプ マウント	CLAMP;SPL	8				
14	1	145N006S008R	ナット S M 6X 8	SCREW;PAN HD	6				
14	1	145N006S008R	ナット S M 6X 8	SCREW;PAN HD	8				
15	1	KLH0223	ブラケット	BRACKET	1				
16	1	KNJ1346	ラバー;グロメット	RUBBER;GROMMET	1				
17	1	KRH1268	グロメット;ラバー	GROMMET;RUBBER	1				
18	1	KHH0523	ホース;ゴム L=800 (シキ)	HOSE;RUBBER	1				
18	1	KHH0489	ホース;ゴム L=600 (シキ)	HOSE;RUBBER	1				
20	1	KHR0138	チューブ;コルゲート 19X 600	TUBE;CORRUGATED	1				
21	1A	KHH10010	フィルタ;フューエル	FILTER;FUEL	1				
22	2	KHH10030	エレメント;フューエルフィルタ	ELEMENT;FUEL FILTER	1				
23	2	KRH1166	プラグ;メクラ	PLUG	1				
24	2	KRH1167	ガスケット トクシ	GASKET;SPL	1				
25	2	KRH1168	フィルタ;フューエル ネット	FILTER;FUEL	1				
26	1	BDJ0290	ボルト コネクタ	BOLT;SPL	2				
27	1	KHJ1253	シール M14	WASHER;SEAL	4				
28	1	KRH1169	ジョイント;アイ	JOINT;EYE	2				
29	1	105R010Y030R	セムズ M10X 30	BOLT;SEMS	2				

160Q3 01101-

符号 ITEM	構成 COMPO	部品番号 PART NO.	部品名	PART NAME	個数 Q'TY	イ ン タ ー	適用号機 SERIAL NO.	互換 ICA	代替部品 REPLACEABLE PART
1	1A	KRH1224	クリーナ;エア	CLEANER;AIR	1				
2	2A	KRH1319	クリーナ;エア	CLEANER;AIR	1				
3	3	KRH1248	クリーナ;エア	CLEANER;AIR	1				
4	3	KRH0652	エレメント;エアクリーナ	ELEMENT;AIR CLEANER	1				
5	3	KRH1320	エレメント;エアクリーナ	ELEMENT;AIR CLEANER	1				
6	3	KRH1249	カバー	COVER	1				
7	3	KRH1250	バルブ トクシ	VALVE;SPL	1				
8	2	KRH0653	キャップ;スクリーン	CAP;SCREEN	1				
9	1	105R010Y025R	ボルト	BOLT;SEMS	4				
10	1	KRH1237	アダプタ;エルボ	ELBOW	1				
11	1	KHH0033	ホース;ゴム	HOSE;RUBBER	1				
11	1	KHH0141	ホース;ゴム	HOSE;RUBBER	1				
12	1	KRH1236	ジョイント トクシ	JOINT;SPL	1				
13	1	KHH0248	バンド;ホース	BAND;HOSE	2				
14	1	KSH0050	インジケータ;バキューム	INDICATOR;VACUUM	1				
15	1	KNH0765	ホース;エア	HOSE;AIR	1				
16	1	KSJ0159	クリップ;ジユビリ	CLIP;JUBILEE	1				
17	1	KEJ0337	クリップ;ジユビリ	CLIP;JUBILEE	1				
18	1	KNH0768	ブラケット	BRACKET	1				
19	1	KHN1079	ボルト トクシ ザガネ クミコミ	BOLT;SPL	4				
20	1	145N006S008R	ナット S M 6X 8	SCREW;PAN HD	1				
21	1	KHR0319	クランプ トクシ	CLAMP;SPL	1				
22	1	KAR0016	バンド;ソクセン	BAND;HARNESS	1				

160Q3 01153-

符号 ITEM	構成 COMPO	部品番号 PART NO.	部品名	PART NAME	個数 Q'TY	イ ン タ ー	適用号機 SERIAL NO.	互換 ICA	代替部品 REPLACEABLE PART
1	1A	KHJ0343	エルブ HL204-040 G1/2	ELBOW	1				
2	2	UBJ0157	O-リング 1B-P18	O-RING	1				
3	1	KLJ0646	ホース;アダ (L=980)	HOSE;HYD	1				
4	1A	KHJ0343	エルブ HL204-040 G1/2	ELBOW	1				
5	2	UBJ0157	O-リング 1B-P18	O-RING	1				
6	1A	KHJ0350	エルブ HL205-040 G1/2	ELBOW	1				
7	2	UBJ0157	O-リング 1B-P18	O-RING	1				
8	1	KRV1998	ホース;アダ L=850	HOSE;HYD	1				
9	1A	KHJ1157	チー	TEE	1				
10	2	BRP0007	O-リング 1B-P14	O-RING	1				
11	1	KLJ0534	ホース;アダ 70-12X520 5+	HOSE;HYD	1				
12	1A	KNJ0604	アダプタ;ホース	ADAPTER;HOSE	1				
13	2	UBJ0157	O-リング 1B-P18	O-RING	1				
14	1	KHRO319	クランプ マウント	CLAMP;SPL	1				
15	1	145N006S008R	ナット S M 6X 8	SCREW;PAN HD	1				
16	1	KHH0142	バンド;ハーネス L=250	BAND;HARNESS	3	AR			
17	1A	CEA0399	プラグ	PLUG	1				
18	2	BRP0007	O-リング 1B-P14	O-RING	1				
19	1A	KHJ0343	エルブ HL204-040 G1/2	ELBOW	1				
20	2	UBJ0157	O-リング 1B-P18	O-RING	1				
21	1	KRJ6431	ホース;アダ (S1B70-12X17)	HOSE;HYD	1				
22	1A	KHJ0350	エルブ HL205-040 G1/2	ELBOW	1				
23	2	UBJ0157	O-リング 1B-P18	O-RING	1				
24	1	KRJ6438	マニホールド	MANIFOLD	1				
25	1	105R010Y020R	ボルト M10X 20	BOLT;SEMS	2				

160Q3 01101-

符号 ITEM	構成 COMPO	部品番号 PART NO.	部品名	PART NAME	個数 Q'TY	イン ナー	適用号機 SERIAL NO.	互換 ICA	代替部品 REPLACEABLE PART
79	1A	KHJ0342	エルボ HL204-030 G3/8	ELBOW	3				
80	2	BRP0007	O-リング 1B-P14	O-RING	3				
81	1A	KRJ3560	エルボ	ELBOW	5				
82	2	UEJ0360	O-リング 1B-P11	O-RING	5				
83	1A	KNJ2943	ホース クミタテ(ゴムホース)	HOSE SPL	1				
84	2	KHJ1062	ホース;エア (L=550)	HOSE;HYD	1				
85	2	KHJ1352	ホース;エア (5.905 9X600)	HOSE;HYD	1				
86	1A	KNJ2944	ホース クミタテ(ナイロンホース)	HOSE SPL	1				
87	2	KAJ2467	ホース;ナイロン 5.905-06X85	HOSE;NYLON	1				
88	2	KRJ3930	ホース;ナイロン	HOSE;NYLON	1				
89	1	KRJ3357	エルボ ニツブル	ELBOW	1				
90	1	KNJ2902	バルブ ;クッション ヒートカイトツキ	VALVE;CUSHION	1	*	160Q3 -01101	<	KNJ2951
90	1	KNJ2951	バルブ ;クッション Sホートツキ	VALVE;CUSHION	1	*	160Q3 01102-		
91	1	105R010Y025R	セムスB M10X 25	BOLT;SEMS	2				
92	1A	KBJ1264	ニツブル アダプタ ASSY	NIPPLE	1				
93	2	UEJ0360	O-リング 1B-P11	O-RING	1				
94	1	KHJ0568	フィルタ;ライン	FILTER;LINE	1				
95	1	KHJ1973	バルブ ;シャトル	VALVE;SHUTTLE	1				
96	1	102R008Y045R	コウリキB M 8X 45	BOLT;HIGH STRENGTH	2				
97	1	KAJ1500	コウリキW M8	WASHER;HIGH STRENGTH	2				
98	1A	KHJ1974	チー 2-G1/4XRC1/4	TEE	1				
99	2	UEJ0360	O-リング 1B-P11	O-RING	1				
100	1	KHJ1576	ブラケット	BRACKET	1				
101	1	105R010Y025R	セムスB M10X 25	BOLT;SEMS	2				
102	1A	KHJ0342	エルボ HL204-030 G3/8	ELBOW	1				
103	2	BRP0007	O-リング 1B-P14	O-RING	1				
104	1A	KNJ0758	アダプタ;ホース HA208-02	ADAPTER;HOSE	1				
105	2	UEJ0360	O-リング 1B-P11	O-RING	1				
106	1A	KNJ0759	アダプタ;ホース HA208-03	ADAPTER;HOSE	1				
107	2	BRP0007	O-リング 1B-P14	O-RING	1				
108	1	KHJ0895	エルボ ニツブル	ELBOW	1				
109	1	C4E5507	アダプタ;ホース 14-0404	ADAPTER;HOSE	1		160Q3 -01101	<	C4E7635
109	1	C4E7635	アダプタ;ホース 10-0404	ADAPTER;HOSE	1		160Q3 01102-		
110	1A	KLJ0530	ホース クミタテ(ナイロンホース)	HOSE SPL	1		160Q3 -01101		
111	2	MPJ0144	ホース;ナイロン 06X1850	HOSE;NYLON	1		160Q3 -01101		
112	2	KHJ1687	ホース;ナイロン (04X1550-5)	HOSE;NYLON	1		160Q3 -01101		
113	2	KNJ1958	ホース;ナイロン 9055-06X155	HOSE;NYLON	1		160Q3 -01101		
114	2	KRJ3935	ホース;ナイロン	HOSE;NYLON	1		160Q3 -01101		
115	2	KAJ3099	ホース;ナイロン 5455-4X2200	HOSE;NYLON	1		160Q3 -01101		
116	2	KHJ1221	ホース;ナイロン NH04X1700-5	HOSE;NYLON	1		160Q3 -01101		
110	1A	KLJ0607	ホース クミタテ(ナイロンホース)	HOSE SPL	1		160Q3 01102-		
111	2	MPJ0144	ホース;ナイロン 06X1850	HOSE;NYLON	1		160Q3 -01101		
112	2	KHJ1687	ホース;ナイロン (04X1550-5)	HOSE;NYLON	1		160Q3 -01101		
113	2	KNJ1958	ホース;ナイロン 9055-06X155	HOSE;NYLON	1		160Q3 -01101		
114	2	KRJ3935	ホース;ナイロン	HOSE;NYLON	1		160Q3 -01101		
115	2	KAJ3099	ホース;ナイロン 5455-4X2200	HOSE;NYLON	1		160Q3 01102-		
116	2	KHJ1687	ホース;ナイロン (04X1550-5)	HOSE;NYLON	1		160Q3 01102-		
117	1A	KNJ1106	アダプタ;ホース (ケイチガイ)	ADAPTER;HOSE	2				
118	2	UEJ0360	O-リング 1B-P11	O-RING	2				
119	1A	KHJ0860	オリフィス	ORIFICE	1				
120	2	UEJ0360	O-リング 1B-P11	O-RING	1				
121	1A	KRJ3560	エルボ	ELBOW	1				
122	2	UEJ0360	O-リング 1B-P11	O-RING	1				
123	1A	KNJ0758	アダプタ;ホース HA208-02	ADAPTER;HOSE	1				
124	2	UEJ0360	O-リング 1B-P11	O-RING	1				
125	1A	KHJ0880	アダプタ;ホース (オリフィス 3)	ADAPTER;HOSE	1				
126	2	UEJ0360	O-リング 1B-P11	O-RING	1				
127	1A	KNJ0758	アダプタ;ホース HA208-02	ADAPTER;HOSE	1				
128	2	UEJ0360	O-リング 1B-P11	O-RING	1				
129	1A	KHJ0342	エルボ HL204-030 G3/8	ELBOW	1				
130	2	BRP0007	O-リング 1B-P14	O-RING	1				

160Q3 01101-

符号 ITEM	構成 COMPO	部品番号 PART NO.	部品名	PART NAME	個数 Q'TY	イン ナー	適用号機 SERIAL NO.	互換 ICA	代替部品 REPLACEABLE PART
53	1	KAJ1500	コウキW M8	WASHER;HIGH STRENGTH	4				
54	1	KHJ1397	ブ ラケット	BRACKET	2				
55	1	102R008Y012R	コウキB M 8X 12	BOLT;HIGH STRENGTH	4				
56	1	KAJ1500	コウキW M8	WASHER;HIGH STRENGTH	4				
57	1	KHJ1394	クランプ	CLAMP	3				
58	1	KHJ1393	クランプ	CLAMP	2				
59	1	KHJ1396	クランプ	CLAMP	2				
60	1	102R008Y012R	コウキB M 8X 12	BOLT;HIGH STRENGTH	14				
61	1	KAJ1500	コウキW M8	WASHER;HIGH STRENGTH	14				
62	1	KHR0319	クランプ マウント	CLAMP;SPL	2				
63	1	145N006S008R	ナハ S M 6X 8	SCREW;PAN HD	2				
64	1	KAR0017	バンド ;ソクセン L=380	BAND;HARNESS	5 AR				
65	1	KLJ0601	ブ ラケット	BRACKET	1				
66	1	KHN1079	ボルト トクシ ザガネ クミコミ	BOLT;SPL	4				
67	1	KNJ2941	カバー	COVER	1				
68	1	105R010Y025R	ボルト M10X 25	BOLT;SEMS	4				
69	1A	KNJ2744	ホース クミタテ (ナイロンホース)	HOSE SPL	1				
70	2	KRJ3930	ホース;ナイロン	HOSE;NYLON	3				
71	2	KTJ1639	ホース;ナイロン 5・905-06X55	HOSE;NYLON	1				
72	1	KNJ2951	バルブ ;クッション Sホートツキ	VALVE;CUSHION	1		160Q3 01102-		
73	1	105R010Y025R	ボルト M10X 25	BOLT;SEMS	2				
74	1A	KBJ1264	ニツブル アダプタ ASSY	NIPPLE	1				
75	2	UEJ0360	O-リング 1B-P11	O-RING	1				
76	1	KHJ0568	フィルタ;ライン	FILTER;LINE	1				
77	1	KHJ1973	バルブ ;シャトル	VALVE;SHUTTLE	1				
78	1	102R008Y045R	コウキB M 8X 45	BOLT;HIGH STRENGTH	2				
79	1	KAJ1500	コウキW M8	WASHER;HIGH STRENGTH	2				
80	1A	KHJ1974	チー 2-G1/4XRC1/4	TEE	1				
81	2	UEJ0360	O-リング 1B-P11	O-RING	1				
82	1	KHJ1576	ブ ラケット	BRACKET	1				
83	1	105R010Y025R	ボルト M10X 25	BOLT;SEMS	2				
84	1A	KHJ0342	エルボ HL204-030 G3/8	ELBOW	1				
85	2	BRP0007	O-リング 1B-P14	O-RING	1				
86	1A	KNJ0758	アダプタ;ホース HA208-02	ADAPTER;HOSE	1				
87	2	UEJ0360	O-リング 1B-P11	O-RING	1				
88	1A	KNJ0759	アダプタ;ホース HA208-03	ADAPTER;HOSE	1				
89	2	BRP0007	O-リング 1B-P14	O-RING	1				
90	1	KHJ0895	エルボ ニツブル	ELBOW	1				
91	1	C4E7635	アダプタ;ホース 10-0404	ADAPTER;HOSE	1		160Q3 01102-		
92	1A	KLJ0607	ホース クミタテ(ナイロンホース)	HOSE SPL	1		160Q3 01102-		
93	2	MPJ0144	ホース;ナイロン 06X1850	HOSE;NYLON	1		160Q3 01102-		
94	2	KHJ1687	ホース;ナイロン (04X1550・5-	HOSE;NYLON	1		160Q3 01102-		
95	2	KNJ1958	ホース;ナイロン 9055-06X155	HOSE;NYLON	1		160Q3 01102-		
96	2	KRJ3935	ホース;ナイロン	HOSE;NYLON	1		160Q3 01102-		
97	2	KAJ3099	ホース;ナイロン 5455-4X2200	HOSE;NYLON	1		160Q3 01102-		
98	2	KHJ1687	ホース;ナイロン (04X1550・5-	HOSE;NYLON	1		160Q3 01102-		
99	1A	KNJ1106	アダプタ;ホース (ケイガイ)	ADAPTER;HOSE	2				
100	2	UEJ0360	O-リング 1B-P11	O-RING	2				
101	1A	KHJ0860	オリフィス	ORIFICE	1				
102	2	UEJ0360	O-リング 1B-P11	O-RING	1				
103	1A	KRJ3560	エルボ	ELBOW	1				
104	2	UEJ0360	O-リング 1B-P11	O-RING	1				
105	1A	KNJ0758	アダプタ;ホース HA208-02	ADAPTER;HOSE	1				
106	2	UEJ0360	O-リング 1B-P11	O-RING	1				
107	1A	KHJ0880	アダプタ;ホース (オリフィス 3)	ADAPTER;HOSE	1				
108	2	UEJ0360	O-リング 1B-P11	O-RING	1				
109	1A	KNJ0758	アダプタ;ホース HA208-02	ADAPTER;HOSE	1				
110	2	UEJ0360	O-リング 1B-P11	O-RING	1				
111	1A	KHJ0342	エルボ HL204-030 G3/8	ELBOW	1				
112	2	BRP0007	O-リング 1B-P14	O-RING	1				
113	1A	KNJ0759	アダプタ;ホース HA208-03	ADAPTER;HOSE	1				

160Q3 01127-

符号 ITEM	構成 COMPO	部品番号 PART NO.	部品名	PART NAME	個数 Q'TY	イン ナー	適用号機 SERIAL NO.	互換 ICA	代替部品 REPLACEABLE PART
57	1	102R008Y012R	コウリキ M 8X 12	BOLT;HIGH STRENGTH	4				
58	1	KAJ1500	コウリキ M8	WASHER;HIGH STRENGTH	4				
59	1	KHJ1394	クランプ	CLAMP	3				
60	1	KHJ1393	クランプ	CLAMP	2				
61	1	KHJ1396	クランプ	CLAMP	2				
62	1	102R008Y012R	コウリキ M 8X 12	BOLT;HIGH STRENGTH	14				
63	1	KAJ1500	コウリキ M8	WASHER;HIGH STRENGTH	14				
64	1	KHR0319	クランプ マウント	CLAMP; SPL	2				
65	1	145N006S008R	ナット S M 6X 8	SCREW;PAN HD	2				
66	1	KAR0017	バンド;ソクセン L=380	BAND;HARNESS	5 AR				
67	1	KLJ0528	ブラケット	BRACKET	1			<	KLJ0601
67	1	KLJ0601	ブラケット	BRACKET	1				
68	1	KHN1079	ボルト トクシ ザガネ クミコミ	BOLT;SPL	4				
69	1	KNJ2746	カバー	COVER	1			<	KNJ2941
69	1	KNJ2941	カバー	COVER	1				
70	1	105R010Y025R	ボルト M10X 25	BOLT;SEMS	4				
71	1A	KNJ2744	ホース クミタテ (ナイロンホース)	HOSE SPL	1				
72	2	KRJ3930	ホース;ナイロン	HOSE;NYLON	3				
73	2	KTJ1639	ホース;ナイロン 5・905-06X55	HOSE;NYLON	1				
74	1	KNJ2951	バルブ;クッション Sホ-トツキ	VALVE;CUSHION	1				
75	1	105R010Y025R	ボルト M10X 25	BOLT;SEMS	2				
76	1A	KBJ1264	ニツブル アダプタ ASSY	NIPPLE	1				
77	2	UEJ0360	O-リング 1B-P11	O-RING	1				
78	1	KHJ0568	フィルタ;ライン	FILTER;LINE	1				
79	1	KHJ1973	バルブ;シャトル	VALVE;SHUTTLE	1				
80	1	102R008Y045R	コウリキ M 8X 45	BOLT;HIGH STRENGTH	2				
81	1	KAJ1500	コウリキ M8	WASHER;HIGH STRENGTH	2				
82	1A	KHJ1974	チー 2-G1/4XRC1/4	TEE	1				
83	2	UEJ0360	O-リング 1B-P11	O-RING	1				
84	1	KHJ1576	ブラケット	BRACKET	1				
85	1	105R010Y025R	ボルト M10X 25	BOLT;SEMS	2				
86	1	KHJ0342	エルボ HL204-030 G3/8	ELBOW	1				
86	1A	KHJ0342	エルボ HL204-030 G3/8	ELBOW	2				
87	2	BRP0007	O-リング 1B-P14	O-RING	2				
88	1A	KNJ0758	アダプタ;ホース HA208-02	ADAPTER;HOSE	1				
89	2	UEJ0360	O-リング 1B-P11	O-RING	1				
90	1A	KNJ0759	アダプタ;ホース HA208-03	ADAPTER;HOSE	1				
91	2	BRP0007	O-リング 1B-P14	O-RING	1				
92	1	KHJ0895	エルボ ニツブル	ELBOW	1				
93	1	C4E7635	アダプタ;ホース 10-0404	ADAPTER;HOSE	1				
94	1A	KLJ0607	ホース クミタテ (ナイロンホース)	HOSE SPL	1				
95	2	MPJ0144	ホース;ナイロン 06X1850	HOSE;NYLON	1				
96	2	KHJ1687	ホース;ナイロン (04X1550・5・	HOSE;NYLON	1				
97	2	KNJ1958	ホース;ナイロン 9055-06X155	HOSE;NYLON	1				
98	2	KRJ3935	ホース;ナイロン	HOSE;NYLON	1				
99	2	KAJ3099	ホース;ナイロン 5455-4X2200	HOSE;NYLON	1				
100	2	KHJ1687	ホース;ナイロン (04X1550・5・	HOSE;NYLON	1				
101	1	KNJ1106	アダプタ;ホース (ケイガイ)	ADAPTER;HOSE	1				
101	1A	KNJ1106	アダプタ;ホース (ケイガイ)	ADAPTER;HOSE	2				
102	2	UEJ0360	O-リング 1B-P11	O-RING	2				
103	1A	KHJ0860	オリフィス	ORIFICE	1				
104	2	UEJ0360	O-リング 1B-P11	O-RING	1				
105	1A	KRJ3560	エルボ	ELBOW	1				
106	2	UEJ0360	O-リング 1B-P11	O-RING	1				
107	1A	KNJ0758	アダプタ;ホース HA208-02	ADAPTER;HOSE	1				
108	2	UEJ0360	O-リング 1B-P11	O-RING	1				
109	1A	KHJ0880	アダプタ;ホース (オリフィス 3)	ADAPTER;HOSE	1				
110	2	UEJ0360	O-リング 1B-P11	O-RING	1				
111	1A	KNJ0758	アダプタ;ホース HA208-02	ADAPTER;HOSE	1				
112	2	UEJ0360	O-リング 1B-P11	O-RING	1				
113	1A	KHJ0342	エルボ HL204-030 G3/8	ELBOW	1				

16003 01101-

符号 ITEM	構成 COMPO	部品番号 PART NO.	部品名	PART NAME	個数 QTY	イン ナー	適用号機 SERIAL NO.	互換 ICA	代替部品 REPLACEABLE PART
21	2	MPJ0144	ホス;ナイロン	HOSE;NYLON	1				
22	1A	KHJ0341	エルボ	ELBOW	1				
23	2	UEJ0360	O-リング	O-RING	1				
24	1	C4E5507	アダプタ;ホス	ADAPTER;HOSE	1				
25	1A	KHJ0341	エルボ	ELBOW	1				
26	2	UEJ0360	O-リング	O-RING	1				
27	1A	KNJ0758	アダプタ;ホス	ADAPTER;HOSE	2				
28	2	UEJ0360	O-リング	O-RING	2				
29	1A	KHJ0342	エルボ	ELBOW	1				
30	2	BRP0007	O-リング	O-RING	1				
31	1A	KHJ0341	エルボ	ELBOW	1				
32	2	UEJ0360	O-リング	O-RING	1				
33	1A	KHJ0342	エルボ	ELBOW	1				
34	2	BRP0007	O-リング	O-RING	1				
35	1	KHJ0506	アダプタ;ホス	ADAPTER;HOSE	1				
36	1	KNJ2574	マニホールド	MANIFOLD	1				
37	1	105R008Y020R	ボルト	BOLT;SEMS	2				
38	1A	KNJ0758	アダプタ;ホス	ADAPTER;HOSE	3				
39	2	UEJ0360	O-リング	O-RING	3				
40	1A	KHJ0640	エルボ	ELBOW	1				
41	2	UEJ0360	O-リング	O-RING	1				
42	1A	KHJ0342	エルボ	ELBOW	1				
43	2	BRP0007	O-リング	O-RING	1				
44	1A	KLJ0527	ホス トクシ	HOSE SPL	1				
45	2	KTJ0908	ホス;ナイロン	HOSE;NYLON	1				
46	2	KHJ1937	ホス;ナイロン	HOSE;NYLON	1				
47	2	KTJ0909	ホス;ナイロン	HOSE;NYLON	1				
48	2	KTJ0676	ホス;ナイロン	HOSE;NYLON	1				
49	2	KNJ1117	ホス;ナイロン	HOSE;NYLON	1				
50	1A	KHJ0348	エルボ	ELBOW	1				
51	2	UEJ0360	O-リング	O-RING	1				
52	1A	KHJ0869	チ	TEE	1				
53	2	UEJ0360	O-リング	O-RING	1				
54	1A	KHJ0348	エルボ	ELBOW	1				
55	2	UEJ0360	O-リング	O-RING	1				
56	1A	KHJ0341	エルボ	ELBOW	1				
57	2	UEJ0360	O-リング	O-RING	1				
58	1	KHJ0506	アダプタ;ホス	ADAPTER;HOSE	1				
59	1A	KNJ0604	アダプタ;ホス	ADAPTER;HOSE	1				
60	2	UBJ0157	O-リング	O-RING	1				
61	1	KNJ2750	ホス;ユアツ	HOSE;HYD	1				
62	1A	KHJ0343	エルボ	ELBOW	1				
63	2	UBJ0157	O-リング	O-RING	1				
64	1A	KNJ0758	アダプタ;ホス	ADAPTER;HOSE	1				
65	2	UEJ0360	O-リング	O-RING	1				
66	1A	KHJ0341	エルボ	ELBOW	2				
67	2	UEJ0360	O-リング	O-RING	2				
68	1A	KLJ0525	ホス トクシ	HOSE SPL	1				
69	2	KTJ1133	ホス;ナイロン	HOSE;NYLON	1				
70	2	KAJ3241	ホス;ナイロン	HOSE;NYLON	1				
71	2	KTJ0909	ホス;ナイロン	HOSE;NYLON	1				
72	1A	KHJ0341	エルボ	ELBOW	1				
73	2	UEJ0360	O-リング	O-RING	1				
74	1	KHJ1178	エルボ	ELBOW	1				
75	1A	KHJ0348	エルボ	ELBOW	1				
76	2	UEJ0360	O-リング	O-RING	1				
77	1A	KHJ1584	スタッド	STUD	2				
78	2	UEJ0360	O-リング	O-RING	2				
79	1	KHJ1162	ホス;ユアツ	HOSE;HYD	1				
80	1A	KNJ2017	エルボ	ELBOW	1				
81	2	UBJ0157	O-リング	O-RING	1				
82	1	KHJ0299	プラグ	PLUG	1				
83	1A	KHJ1474	マニホールド	MANIFOLD	1				

16003 01101-  
01123

符号 ITEM	構成 COMPO	部品番号 PART NO.	部品名	PART NAME	個数 Q'TY	イ ン タ ー	適用号機 SERIAL NO.	互換 ICA	代替部品 REPLACEABLE PART
1	1	BHP0364	O-リング	O-RING	1				
2	1	KLJ0512	ハイカムミチ	TUBE;ASSY	1				
3	1	108R008Y030R	ボルト M 8X 30	BOLT;HEX SOC HD	4				
4	1	UHJ0415	O-リング	O-RING	1				
5	1	KLJ0511	ハイカムミチ	TUBE;ASSY	1				
6	1	108R010Y065R	ボルト M10X 65	BOLT;HEX SOC HD	4				
7	1	KNJ2519	クランプ	CLAMP	1				
8	1	102R012Y055R	ボルト M12X 55	BOLT;HIGH STRENGTH	1				
9	1	KHN0296	ワッシャー 12 (メッキ)	WASHER;HIGH STRENGTH	1				
10	1	KLJ0587	ブラケット	BRACKET	1				
11	1	KHN1079	ボルト M10X 79	BOLT;SPL	2				
12	1	KRJ0727	クランプ;パイプ	CLAMP;PIPE	1				
13	1	102R012Y065R	ボルト M12X 65	BOLT;HIGH STRENGTH	1				
14	1	162R012VR	ナット M12	NUT;HIGH STRENGTH	1				
15	1	KHN0296	ワッシャー 12 (メッキ)	WASHER;HIGH STRENGTH	1				
16	1	KLJ0523	ホース;エア	HOSE;HYD	2				
17	1A	KHJ1348	アダプタ;ホース	ADAPTER;HOSE	2				
18	2	UBJ0158	O-リング	O-RING	2				
19	1	KHJ1360	O-リング	O-RING	2				
20	1	KLJ0524	ホース;エア	HOSE;HYD	2				
21	1A	KHJ1348	アダプタ;ホース	ADAPTER;HOSE	2				
22	2	UBJ0158	O-リング	O-RING	2				
23	1	KHJ1360	O-リング	O-RING	2				

160Q3 01101-

符号 ITEM	構成 COMPO	部品番号 PART NO.	部品名	PART NAME	個数 Q'TY	イン ナー	適用号機 SERIAL NO.	互換 ICA	代替部品 REPLACEABLE PART
1	1A	KHJ1488	ケース ネフロン ノビニウシヨウズ	CASE	1				
2	2	105R010Y020R	セムズ M10X 20	BOLT;SEMS	4				
3	2A	KHJ0739	プラグ	PLUG	1				
4	3	UEJ0360	O-リング 1B-P11	O-RING	1				
5	2	KHJ1487	スプリング ;リフ (T=0.4)	SPRING;LEAF	1				
6	2	KHJ1486	カバー - ネフロン	COVER	1				
7	2	CEP0337	O-リング 1B G140	O-RING	1				
8	2	KHJ0996	フィルタ ネフロン	FILTER;SPL	1				
9	2	KHJ1485	ケース ネフロン	CASE	1				
10	1	105R010Y025R	セムズ M10X 25	BOLT;SEMS	4				
10.01	1A	KHJ0348	エルボ HL205-020 G1/4	ELBOW	1		160Q3 01153-		
10.02	2	UEJ0360	O-リング 1B-P11	O-RING	1				
11	1A	KBJ1264	ニツブル アダプタ ASSY	NIPPLE	1				
12	2	UEJ0360	O-リング 1B-P11	O-RING	1				
13	1	KHJ0897	コック;ドレイン	COCK;DRAIN	1				
14	1	C4E5507	アダプタ;ホース 14-0404	ADAPTER;HOSE	1				
15	1	KHJ0341	エルボ HL204-020 G1/4	ELBOW	1				
15	1A	KHJ0341	エルボ HL204-020 G1/4	ELBOW	2		160Q3 -01152		
15.001	2	UEJ0360	O-リング 1B-P11	O-RING	2		160Q3 -01152		
15	1A	KHJ0341	エルボ HL204-020 G1/4	ELBOW	1		160Q3 01153-		
16	2	UEJ0360	O-リング 1B-P11	O-RING	1				
17	1A	KNJ2738	ホース クミタテ (ナイロンホース)	HOSE SPL	1		160Q3 -01184		
18	2	KMA0951	ホース;ナイロン	HOSE;NYLON	1		160Q3 -01184		
19	2	KNJ1069	ホース;ナイロン 55-04X2100	HOSE;NYLON	1		160Q3 -01184		
17	1A	KNJ3143	ホース クミタテ(ナイロンホース)	HOSE SPL	1		160Q3 01185-		
19.02	2	KTJ1133	ホース;ナイロン 55-04X1850	HOSE;NYLON	1		160Q3 01185-		
19.03	2	KNJ1069	ホース;ナイロン 55-04X2100	HOSE;NYLON	1		160Q3 01185-		
20	1A	KHJ0348	エルボ HL205-020 G1/4	ELBOW	2				
21	2	UEJ0360	O-リング 1B-P11	O-RING	2				
22	1	KHH0142	バンド ;ソクセン L=250	BAND;HARNESS	1 AR		160Q3 -01247	<	KHH0142
22	1	KHH0142	バンド ;ソクセン L=250	BAND;HARNESS	2 AR		160Q3 01248-		
23	1	KHR0319	クランプ マウント	CLAMP;SPL	1		160Q3 01248-		
24	1	145N006S008R	ナット S M 6X 8	SCREW;PAN HD	1		160Q3 01248-		

160Q3 01101-01113

符号 ITEM	構成 COMPO	部品番号 PART NO.	部品名	PART NAME	個数 Q'TY	イン ナー	適用号機 SERIAL NO.	互換 ICA	代替部品 REPLACEABLE PART
47	1A	KHJ0778	フィルタ;ライン	FILTER;LINE	1				
48	2	KHJ0788	エレメント;オイルフィルタ	ELEMENT;OIL FILTER	1				
49	2	KRJ3548	インジケータ トクシ	INDICATOR;SPL	1				
50	1	105R010Y020R	セムB M10X 20	BOLT;SEMS	2				
51	1	KNJ2598	ブラケット	BRACKET	1				
52	1	105R010Y020R	セムB M10X 20	BOLT;SEMS	2				
53	1	KLJ0554	フランジ;フラット	FLANGE;FLAT	1				
54	1	BHJ0310	O-リング 1B G40	O-RING	1				
55	1	108R008Y035R	ボルト六角 M 8X 35	BOLT;HEX SOC HD	4				
56	1	KLJ0548	ホース;ユアツ (L=430)	HOSE;HYD	1				
57	1A	KRJ1391	アダプタ;ホース	ADAPTER;HOSE	1				
58	2	UBJ0158	O-リング 1B-P24	O-RING	1				
59	1A	KHJ0348	エルボ HL205-020 G1/4	ELBOW	1				
60	2	UEJ0360	O-リング 1B-P11	O-RING	1				
61	1A	KHJ0994	アダプタ;ホース (45° フィルター)	ADAPTER;HOSE	1				
62	2	UEJ0360	O-リング 1B-P11	O-RING	1				
63	1A	KHJ0341	エルボ HL204-020 G1/4	ELBOW	1				
64	2	UEJ0360	O-リング 1B-P11	O-RING	1				
65	1	KBJ2346	ホース;ナイロン	HOSE;NYLON	1				
66	1A	KHJ0363	プラグ G1/4	PLUG	1				
67	2	UEJ0360	O-リング 1B-P11	O-RING	1				
68	1	KHJ2127	ブラケット	BRACKET	1				
69	1	105R008Y016R	セムB M 8X 16	BOLT;SEMS	2				
70	1	KHJ0650	アダプタ;ホース	ADAPTER;HOSE	1				
71	1A	KNJ2829	ホース クミタテ (ナイロンホース)	HOSE SPL	1				
72	2	KBJ2205	ホース;ナイロン	HOSE;NYLON	1				
73	2	KAJ3183	ホース;ナイロン 04X1000	HOSE;NYLON	1				
74	2	KNJ1699	ホース;ナイロン 5L-04X 900	HOSE;NYLON	1				
75	1A	KNJ0758	アダプタ;ホース HA208-02	ADAPTER;HOSE	2				
76	2	UEJ0360	O-リング 1B-P11	O-RING	2				
77	1	KHJ1178	エルボ 90° ロング (ネジコウチヨウ)	ELBOW	1				
78	1A	KHJ0348	エルボ HL205-020 G1/4	ELBOW	1				
79	2	UEJ0360	O-リング 1B-P11	O-RING	1				
80	1A	KNJ0758	アダプタ;ホース HA208-02	ADAPTER;HOSE	1				
81	2	UEJ0360	O-リング 1B-P11	O-RING	1				
82	1A	KLJ0598	ホース クミタテ (ナイロンホース)	HOSE SPL	1				
83	2	KHJ1221	ホース;ナイロン NH04X1700-5	HOSE;NYLON	1				
84	2	KAJ2192	ホース;ナイロン 04X1150	HOSE;NYLON	1				
85	1	KHJ0651	アダプタ;ホース	ADAPTER;HOSE	1				
86	1A	KHJ0869	チー	TEE	1				
87	2	UEJ0360	O-リング 1B-P11	O-RING	1				
88	1A	KLJ0599	ホース クミタテ (ナイロンホース)	HOSE SPL	1				
89	2	KTJ0673	ホース;ナイロン 55-04X1200	HOSE;NYLON	1				
88	1A	KLJ0637	ホース クミタテ (ナイロンホース)	HOSE SPL	1		NOT USED		
89.02	2	KBJ2309	ホース;ナイロン 55-04X1400	HOSE;NYLON	1		NOT USED		
90	1	KHR0319	クランプ マウント	CLAMP;SPL	1				
91	1	145N006S008R	ナベ S M 6X 8	SCREW;PAN HD	1				
92	1	KHH0142	バンド;ソクセン L=250	BAND;HARNESS	1				
93	1	KHJ1394	クランプ	CLAMP	3				
94	1	102R008Y012R	ボルト六角 M 8X 12	BOLT;HIGH STRENGTH	6				
95	1	KAJ1500	ワシワ M8	WASHER;HIGH STRENGTH	6				
96	1	KAR0017	バンド;ソクセン L=380	BAND;HARNESS	2	AR			
97	1	KHR2717	ハーネス;ワイヤ ブレカライン	HARNESS;WIRE	1				
97	1	KHR3350	ハーネス;ワイヤ ブレカライン	HARNESS;WIRE	1		NOT USED	<	KHR3350
98	1	KHR0319	クランプ マウント	CLAMP;SPL	5				
99	1	145N006S008R	ナベ S M 6X 8	SCREW;PAN HD	5				
100	1	KHH0142	バンド;ソクセン L=250	BAND;HARNESS	5				
101	1	KHR1957	クリップ	CLIP	1				
102	1	KHR1252	ボルト M 6X 12 (ダガネキ)	BOLT;SPL	1				
103	1	KHR1012	スイッチ;プレッシャ	SWITCH;PRESS.	1				

160Q3 01101-01113

符号 ITEM	構成 COMPO	部品番号 PART NO.	部品名	PART NAME	個数 Q'TY	イン ナー	適用号機 SERIAL NO.	互換 ICA	代替部品 REPLACEABLE PART
1	1A	KHJ1348	アダプタ;ホース	ADAPTER;HOSE	1				
2	2	UBJ0158	O-リング 1B-P24	O-RING	1				
3	1	KHJ1360	O-リング 018	O-RING	1				
4	1	KLJ0580	ホース;コア (L=480)	HOSE;HYD	1				
5	1	KRJ2682	フランジ;スプリット 1 (STD)	FLANGE;SPLIT	2				
6	1	KHJ0914	O-リング AN6227-24 (JIS)	O-RING	1				
7	1	108R010Y030R	ボルト;六角 M10X 30	BOLT;HEX SOC HD	4				
8	1	KRJ2681	フランジ;スプリット 3/4	FLANGE;SPLIT	2				
9	1	KHJ0913	O-リング AN6227-19 (JIS)	O-RING	1				
10	1	108R010Y030R	ボルト;六角 M10X 30	BOLT;HEX SOC HD	4				
11	1	KLJ0551	ホース;コア (L=630)	HOSE;HYD	1				
12	1	KRJ2682	フランジ;スプリット 1 (STD)	FLANGE;SPLIT	2				
13	1	KHJ0914	O-リング AN6227-24 (JIS)	O-RING	1				
14	1	108R010Y030R	ボルト;六角 M10X 30	BOLT;HEX SOC HD	4				
15	1	KHJ1609	バルブ;ディレクション K603/	VALVE;DIRECTION	1	*			
16	1	105R010Y025R	ボルト;六角 M10X 25	BOLT;SEMS	3				
17	1	KNJ2543	ブラケット	BRACKET	1				
18	1	KHN1079	ボルト トクシ ザガネ クミコミ	BOLT;SPL	4				
19	1	KNJ2590	ブラケット	BRACKET	1				
20	1	KLJ0588	ハイカムミタ	TUBE;ASSY	1				
20	1	KLJ0621	ハイカムミタ	TUBE;ASSY	1		NOT USED		
21	1	BHJ1054	O-リング 1B P35	O-RING	1				
22	1	108R010Y065R	ボルト;六角 M10X 65	BOLT;HEX SOC HD	4				
23	1	KLJ0589	ブラケット	BRACKET	1				
24	1	KHN1079	ボルト トクシ ザガネ クミコミ	BOLT;SPL	1				
25	1	KSJ1364	クランプ;パイプ	CLAMP;PIPE	1				
26	1	102R012Y075R	コリキ M12X 75	BOLT;HIGH STRENGTH	1				
27	1	KHN0296	コリキ W 12 (メッキ)	WASHER;HIGH STRENGTH	1				
28	1	KHJ1361	O-リング 021	O-RING	2				
29	1	KLJ0590	ホース;コア (L=2000)	HOSE;HYD	1				
30	1	KLJ0591	ハイカムミタ	TUBE;ASSY	1				
30	1	KLJ0622	ハイカムミタ	TUBE;ASSY	1		NOT USED		
31	1	BHJ1054	O-リング 1B P35	O-RING	1				
32	1	108R010Y065R	ボルト;六角 M10X 65	BOLT;HEX SOC HD	4				
33	1	KSJ1364	クランプ;パイプ	CLAMP;PIPE	1				
34	1	105R012Y060R	ボルト;六角 M12X 60	BOLT;SEMS	1				
35	1	KLJ0592	ホース;コア (L=880)	HOSE;HYD	1				
36	1	KHJ1361	O-リング 021	O-RING	1				
37	1	KLJ0593	ハイカムミタ	TUBE;ASSY	1				
38	1	KSJ1364	クランプ;パイプ	CLAMP;PIPE	1				
39	1	105R012Y060R	ボルト;六角 M12X 60	BOLT;SEMS	1				
40	1	KLJ0589	ブラケット	BRACKET	1				
41	1	KHN1079	ボルト トクシ ザガネ クミコミ	BOLT;SPL	1				
42	1	KSJ1364	クランプ;パイプ	CLAMP;PIPE	1				
43	1	102R012Y075R	コリキ M12X 75	BOLT;HIGH STRENGTH	1				
44	1	KHN0296	コリキ W 12 (メッキ)	WASHER;HIGH STRENGTH	1				
45	1	KHJ1361	O-リング 021	O-RING	2				
46	1	KLJ0590	ホース;コア (L=2000)	HOSE;HYD	1				
47	1A	KRJ1391	アダプタ;ホース	ADAPTER;HOSE	1				
48	2	UBJ0158	O-リング 1B-P24	O-RING	1				
49	1	KLJ0552	ホース;コア (L=500)	HOSE;HYD	1				
50	1	KLJ0594	ハイカムミタ	TUBE;ASSY	1				
51	1	KHN1079	ボルト トクシ ザガネ クミコミ	BOLT;SPL	1				
52	1	BHJ0310	O-リング 1B G40	O-RING	1				
53	1	108R008Y035R	ボルト;六角 M 8X 35	BOLT;HEX SOC HD	4				
54	1A	KHJ0778	フィルター;ライン	FILTER;LINE	1				
55	2	KHJ0788	エレメント;オイルフィルタ	ELEMENT;OIL FILTER	1				
56	2	KRJ3548	インジケータ トクシ	INDICATOR;SPL	1				
57	1	105R010Y020R	ボルト;六角 M10X 20	BOLT;SEMS	2				
58	1	KNJ2598	ブラケット	BRACKET	1				
59	1	105R010Y020R	ボルト;六角 M10X 20	BOLT;SEMS	2				

160Q3 01114-01179

符号 ITEM	構成 COMPO	部品番号 PART NO.	部品名	PART NAME	個数 Q'TY	イン ナー	適用号機 SERIAL NO.	互換 ICA	代替部品 REPLACEABLE PART
123	2	UEJ0360	O-リング	O-RING	1				
124	1	KHJ0651	アダプタ;ホース	ADAPTER;HOSE	1				
125	1	KRJ3557	バルブ;ソレノイド	VALVE;SOLENOID	1	*			
126	1	102R006Y012R	コウキB M 6X 12	BOLT;HIGH STRENGTH	2				
127	1	183-106VR	SW 6	WASHER;SPRING	2				
128	1	KRJ5751	ブラケット	BRACKET	1				
129	1	105R010Y016R	セムB	BOLT;SEMS	2				
130	1A	KLJ0565	ホース トクシ	HOSE SPL	1				
131	2	KTJ0906	ホース;ナイロン	HOSE;NYLON	1				
132	2	KBJ2309	ホース;ナイロン	HOSE;NYLON	1				
133	1A	KHJ0348	エルボ	ELBOW	2				
134	2	UEJ0360	O-リング	O-RING	2				
135	1A	KLJ0564	ホース トクシ	HOSE SPL	1				
136	2	KAJ2192	ホース;ナイロン	HOSE;NYLON	1				
137	1	KAR0017	バンド;ソクセン	BAND;HARNESS	2 AR				
138	1	KNJ2732	バルブ;ホートリフ	VALVE;RELIEF	2				
139	1	KHR3351	ハーネス;ワイヤ	HARNESS;WIRE	1		160Q3 01140-		
140	1	KHR0319	クランプ トクシ	CLAMP;SPL	5				
141	1	145N006S008R	ナベ S M 6X 8	SCREW;PAN HD	5				
142	1	KHH0142	バンド;ソクセン	BAND;HARNESS	5				
143	1	KHR1957	クリップ	CLIP	2				
144	1	KHR1252	ボルト M 6X 12 (ザガネ)	BOLT;SPL	2				
145	1	KHR2948	スイッチ トクシ	SWITCH;SPL	1				
146	1	KHR1012	スイッチ;プレッシャ	SWITCH;PRESS.	1				
147	1	KNP0532	ラベル;ソウサ	LABEL;OPR	1				

16003 01101-

符号 ITEM	構成 COMPO	部品番号 PART NO.	部品名	PART NAME	個数 Q'TY	イ ン タ ー	適用号機 SERIAL NO.	互換 ICA	代替部品 REPLACEABLE PART
1	1A	KNJ0758	7ダブタ;ホス	ADAPTER;HOSE	1				
2	2	UEJ0360	O-リング	O-RING	1				
3	1A	KNJ0758	7ダブタ;ホス	ADAPTER;HOSE	2				
4	2	UEJ0360	O-リング	O-RING	2				
5	1A	KRJ1391	7ダブタ;ホス	ADAPTER;HOSE	1				
6	2	UBJ0158	O-リング	O-RING	1				
7	1	KHJ1951	クランプ	CLAMP	3				
8	1	102R008Y012R	コナキ M 8X 12	BOLT;HIGH STRENGTH	6				
9	1	KAJ1500	コナキ M8	WASHER;HIGH STRENGTH	6				
10	1	KHR2913	キャップ トナシ	CAP;SPL	1				

16003 01101-

符号 ITEM	構成 COMPO	部品番号 PART NO.	部品名	PART NAME	個数 Q'TY	インナー	適用号機 SERIAL NO.	互換 ICA	代替部品 REPLACEABLE PART
1	1	KLJ0496	ポンプ;エア	PUMP;HYD	1				
2	1	105R010Y030R	ボルト	BOLT;SEMS	8				
3	1	KNJ2558	カバーリング;ポンプ	CPLG;PUMP	1				

160Q3 01153-

符号 ITEM	構成 COMPO	部品番号 PART NO.	部品名	PART NAME	個数 Q'TY	イ ン タ ー	適用号機 SERIAL NO.	互換 ICA	代替部品 REPLACEABLE PART
1	1	KHJ0913	O-リング AN6227-19(JIS)	O-RING	2				
2	1	KRJ0963	フランジ;スプリット 3/4	FLANGE;SPLIT	4				
3	1	108R010Y030R	ワッカア+B M10X 30	BOLT;HEX SOC HD	8				
4	1	KLJ0645	ホース;ユアツ (L=830)	HOSE;HYD	1		160Q3 -01201		
4	1	KLJ0672	ホース;ユアツ S15-19X800 9	HOSE;HYD	1		160Q3 01202-		
5	1	KLJ0644	ホース;ユアツ (L=730)	HOSE;HYD	1				
6	1A	KHJ1495	アダプタ;ホース	ADAPTER;HOSE	1				
7	2	UBJ0158	O-リング 1B-P24	O-RING	1				
8	1	KHJ1360	O-リング 018	O-RING	2				
9	1	KNJ2534	クランプ;ホース	CLAMP;HOSE	2				
10	1	KNJ2510	ブラケット	BRACKET	1				
11	1	102R012Y085R	コウリキB M12X 85	BOLT;HIGH STRENGTH	1				
12	1	KHN0296	コウリキW 12 (メッキ)	WASHER;HIGH STRENGTH	1				
13	1	KLJ0659	ブラケット	BRACKET	1				
14	1	KHN1079	ボルト トクシ ザガネ クミコミ	BOLT;SPL	2				
15	1	KLJ0661	カバー;センタ (ミギ)	COVER;CENTER	1				
16	1	KHN1079	ボルト トクシ ザガネ クミコミ	BOLT;SPL	2				
17	1	KLJ0509	ハイカンミタテ	TUBE;ASSY	1				
18	1	108R010Y045R	ワッカア+B M10X 45	BOLT;HEX SOC HD	4				
19	1	UHJ0415	O-リング 1B P30	O-RING	1				
20	1	KRV0548	クランプ	CLAMP	1				
21	1	102R012Y055R	コウリキB M12X 55	BOLT;HIGH STRENGTH	1				
22	1	KHN0296	コウリキW 12 (メッキ)	WASHER;HIGH STRENGTH	1				
23	1	KAH0947	インシュレーション;ヒート	INSULATION;HEAT	1		160Q3 -01201		
24	1	KHH0142	バンド;ソクセン L=250	BAND;HARNESS	2 AR		160Q3 -01201		

160Q3 01101-01101

符号 ITEM	構成 COMPO	部品番号 PART NO.	部品名	PART NAME	個数 Q'TY	イン ター	適用号機 SERIAL NO.	互換 ICA	代替部品 REPLACEABLE PART
1	1A	KHJ1348	アダプタ;ホース	ADAPTER;HOSE	1				
2	2	UBJ0158	O-リング	O-RING	1				
3	1	KHJ1360	O-リング	O-RING	1				
4	1	KLJ0580	ホース;コアツ	HOSE;HYD	1				
5	1	KRJ2682	フランジ;スプリット	FLANGE;SPLIT	2				
6	1	KHJ0914	O-リング	O-RING	1				
7	1	108R010Y030R	ボルト六角 M10X 30	BOLT;HEX SOC HD	4				
8	1	KRJ2681	フランジ;スプリット	FLANGE;SPLIT	2				
9	1	KHJ0913	O-リング	O-RING	1				
10	1	108R010Y030R	ボルト六角 M10X 30	BOLT;HEX SOC HD	4				
11	1	KLJ0551	ホース;コアツ	HOSE;HYD	1				
12	1	KRJ2682	フランジ;スプリット	FLANGE;SPLIT	2				
13	1	KHJ0914	O-リング	O-RING	1				
14	1	108R010Y030R	ボルト六角 M10X 30	BOLT;HEX SOC HD	4				
15	1	KHJ1857	マニホールド	MANIFOLD	1				
16	1	105R010Y025R	セムスB	BOLT;SEMS	3				
17	1	KNJ2543	ブラケット	BRACKET	1				
18	1	KHN1079	ボルト トクシ ヴァガネ クミコミ	BOLT;SPL	4				
19	1	KNJ2590	ブラケット	BRACKET	1				
20	1	KLJ0588	ハイカムミタテ	TUBE;ASSY	1				
21	1	BHJ1054	O-リング	O-RING	1				
22	1	108R010Y065R	ボルト六角 M10X 65	BOLT;HEX SOC HD	4				
23	1	KLJ0589	ブラケット	BRACKET	1				
24	1	KHN1079	ボルト トクシ ヴァガネ クミコミ	BOLT;SPL	1				
25	1	KSJ1364	クランプ;パイプ	CLAMP;PIPE	1				
26	1	102R012Y075R	コウリキB M12X 75	BOLT;HIGH STRENGTH	1				
27	1	KHN0296	コウリキW 12 (メッキ)	WASHER;HIGH STRENGTH	1				
28	1	KHJ1361	O-リング	O-RING	2				
29	1	KLJ0590	ホース;コアツ	HOSE;HYD	1				
30	1	KLJ0591	ハイカムミタテ	TUBE;ASSY	1				
31	1	BHJ1054	O-リング	O-RING	1				
32	1	108R010Y065R	ボルト六角 M10X 65	BOLT;HEX SOC HD	4				
33	1	KSJ1364	クランプ;パイプ	CLAMP;PIPE	1				
34	1	105R012Y060R	セムスB	BOLT;SEMS	1				
35	1	KLJ0592	ホース;コアツ	HOSE;HYD	1				
36	1	KHJ1361	O-リング	O-RING	1				
37	1	KLJ0593	ハイカムミタテ	TUBE;ASSY	1				
38	1	KSJ1364	クランプ;パイプ	CLAMP;PIPE	1				
39	1	105R012Y060R	セムスB	BOLT;SEMS	1				
40	1	KLJ0589	ブラケット	BRACKET	1				
41	1	KHN1079	ボルト トクシ ヴァガネ クミコミ	BOLT;SPL	1				
42	1	KSJ1364	クランプ;パイプ	CLAMP;PIPE	1				
43	1	102R012Y075R	コウリキB M12X 75	BOLT;HIGH STRENGTH	1				
44	1	KHN0296	コウリキW 12 (メッキ)	WASHER;HIGH STRENGTH	1				
45	1	KHJ1361	O-リング	O-RING	2				
46	1	KLJ0590	ホース;コアツ	HOSE;HYD	1				
47	1A	KHJ1765	アダプタ;ホース	ADAPTER;HOSE	1				
48	2	UBJ0157	O-リング	O-RING	1				
49	1	KHJ1360	O-リング	O-RING	1				
50	1	KLJ0581	ホース;コアツ	HOSE;HYD	1				
51	1A	KHJ1804	エルボ	ELBOW	1				
52	2	UBJ0158	O-リング	O-RING	1				
53	1	KHJ1360	O-リング	O-RING	1				
54	1	KHJ1473	バルブ;ホールド	VALVE;HOLDING	1	*			
55	1	102R010Y080R	コウリキB M10X 80	BOLT;HIGH STRENGTH	2				
56	1	KEH0114	コウリキW M10 メッキ	WASHER;HIGH STRENGTH	2				
57	1	KNJ2604	ブラケット	BRACKET	1				
58	1	KHN1079	ボルト トクシ ヴァガネ クミコミ	BOLT;SPL	2				
59	1A	KHJ1348	アダプタ;ホース	ADAPTER;HOSE	1				
60	2	UBJ0158	O-リング	O-RING	1				
61	1	KHJ1360	O-リング	O-RING	1				

160Q3 01114-

符号 ITEM	構成 COMPO	部品番号 PART NO.	部品名	PART NAME	個数 Q'TY	イン チ	適用号機 SERIAL NO.	互換 ICA	代替部品 REPLACEABLE PART
121	1A	KHJ0348	エルブ HL205-020 G1/4	ELBOW	2				
122	2	UEJ0360	O-リング 1B-P11	O-RING	2				
123	1A	KLJ0564	ホース クミタテ(ナイロンホース)	HOSE SPL	1				
124	2	KAJ2192	ホース; ナイロン 04X1150	HOSE; NYLON	1				
125	1	KAR0017	バンド; ソクセン L=380	BAND; HARNESS	2 AR				
126	1	KNJ2732	バルブ; ホートリフ	VALVE; RELIEF	2				
127	1	KHR2718	ハーネス; ワイヤ ヘイコライン	HARNESS; WIRE	1				
128	1	KHR0319	クランプ マウント	CLAMP; SPL	5				
129	1	145N006S008R	ボルト S M 6X 8	SCREW; PAN HD	5				
130	1	KHH0142	バンド; ソクセン L=250	BAND; HARNESS	5 AR				
131	1	KHR1957	クリップ	CLIP	2				
132	1	KHR1252	ボルト M 6X 12 (ザガネキ)	BOLT; SPL	2				
133	1	KHR3129	スイッチ ロッカ (2ソコゴウリョウ)	SWITCH; SPL	1				
134	1	KHR1012	スイッチ; プレシヤ	SWITCH; PRESS.	1				
135	1	KHR3329	ハーネス; ワイヤ オウフクカド(S/V)	HARNESS; WIRE	1				
136	1	KHR1957	クリップ	CLIP	3				
137	1	KHR1252	ボルト M 6X 12 (ザガネキ)	BOLT; SPL	3				
138	1	KHR0319	クランプ マウント	CLAMP; SPL	1				
139	1	145N006S008R	ボルト S M 6X 8	SCREW; PAN HD	1				
140	1	KHH0142	バンド; ソクセン L=250	BAND; HARNESS	1 AR				
141	1	KHP1755	ラベル; ソウザ (SWコントロール)	LABEL; OPR	1		160Q3 01236-		

160Q3 01180-

符号 ITEM	構成 COMPO	部品番号 PART NO.	部品名	PART NAME	個数 Q'TY	イ ン タ ー	適用号機 SERIAL NO.	互換 ICA	代替部品 REPLACEABLE PART
1	1	KHJ1825	フロア	FLOOR	1				
2	1	KHJ1471	ラバ-;マウント (リュ-タイ)	RUBBER;MOUNT	6				
3	1	KHN0243	ワッシャ トクシ	WASHER;SPL	6				
4	1	KHN0268	ナツト;U	NUT;U	6				
5	1	105R010Y025R	セムスB M10X 25	BOLT;SEMS	24				
6	1	KHJ1375	グロメツト;ラバ- マツキ	GROMMET;RUBBER	1				
7	1	KHJ1484	グロメツト;ラバ- マツキ	GROMMET;RUBBER	1				
8	1	KNJ2557	バ-ル;リモコン (ソウコウ)	VALVE;REMOTE CONT	1	*			
9	1	105R010Y025R	セムスB M10X 25	BOLT;SEMS	4				
10	1	KHJ1625	ブラケツト バ-ダ-ル(ヒダリ)	BRACKET	1				
11	1	KHJ1626	ブラケツト バ-ダ-ル(ミギ)	BRACKET	1				
12	1	KHJ1104	ワッシャカアチB M10X20 クロメツキ	BOLT;HEX SOC HD	4				
13	1	KHJ0183	コウリキW 10 (クロメツキ)	WASHER;HIGH STRENGTH	4				
14	1	KHJ1629	バ-ダ-ル	PEDAL	2				
15	1	KHJ1820	ワッシャカアチB M10X25 クロメツキ	BOLT;HEX SOC HD	4				
16	1	KHJ0183	コウリキW 10 (クロメツキ)	WASHER;HIGH STRENGTH	4				
17	1	KHJ1627	レバ- ソウコウ(ヒダリ)	LEVER;SPL	1				
18	1	KHJ1628	レバ- ソウコウ(ミギ)	LEVER;SPL	1				
19	1	KHJ1104	ワッシャカアチB M10X20 クロメツキ	BOLT;HEX SOC HD	4				
20	1	KHJ0183	コウリキW 10 (クロメツキ)	WASHER;HIGH STRENGTH	4				
21	1	KHJ1633	ノブ ソウコウ	KNOB	2				
22	1	KHJ0096	コウリキN M12X1.25 クロメツキ	NUT;HIGH STRENGTH	2				
23	1	KHJ1777	キャツプ ソウコウノブ	CAP;SPL	2				
24	1	KHJ1651	ブラケツト リモコンバ-ル	BRKT;SPL	2				
25	1	KHN2132	コウリキB M6X16 (ザ-ガ-ネツミ)	BOLT;HIGH STRENGTH	4				
26	1	KRJ5804	バ-ル;リモコン	VALVE;REMOTE CONT	2	*			
27	1	108R006Y025R	ワッシャカアチB M 6X 25	BOLT;HEX SOC HD	8				
28	1	184-006VR	ホウケイSW 6	WASHER;SPRING	8				
29	1	KHJ1953	ノブ (ヒダリ) 2スイッチ	KNOB	1				
30	1	KHJ1557	ノブ (ミギ)	KNOB	1				
31	1	KHJ0439	ナツト M14	NUT;JAM	2				
32	1	KHJ0498	キャツプ;ビ-ニ-ル	CAP;VINYL	2				
33	1	KHJ1644	ガ-ド;ホ-ス (L=820)	GUARD;HOSE	2				
34	1	KHJ1645	ブラケツト ホ-スガ-ド	BRKT;SPL	2				
35	1	105R008Y016R	セムスB M 8X 16	BOLT;SEMS	4				
36	1	KHJ1732	シ-ル;クツシヨ-ン	SEAL;CUSHION	1				
37	1	KHJ1733	シ-ル;クツシヨ-ン	SEAL;CUSHION	1				
38	1	KHJ1734	シ-ル;クツシヨ-ン	SEAL;CUSHION	1				
39	1	KHJ1735	シ-ル;クツシヨ-ン	SEAL;CUSHION	2				

160Q3 01127-

符号 ITEM	構成 COMPO	部品番号 PART NO.	部品名	PART NAME	個数 Q'TY	イ ン タ ー	適用号機 SERIAL NO.	互換 ICA	代替部品 REPLACEABLE PART
1	1	KHN2848	ガード;ヘッド	GUARD;HEAD	1				
2	1	KHN1079	ボルト;ナット;ワッシャー;ネジ	BOLT;SPL	6				
3	1	KHP1541	メイト;シールド	NAMEPLATE;SPEC	1				
4	1	KAP0476	ドライバー	SCREW;DRIVE	4				

160Q3 01127-01165

符号 ITEM	構成 COMPO	部品番号 PART NO.	部品名	PART NAME	個数 Q'TY	イン ナー	適用号機 SERIAL NO.	互換 ICA	代替部品 REPLACEABLE PART
1	1	KHN2892	ガード;ストーン	GUARD;STONE	1				
2	1	KMR0353	コリキB M10X1.25X 25	BOLT;HIGH STRENGTH	4				
3	1	KEH0114	コリキW M10 ヌキ	WASHER;HIGH STRENGTH	4				

CLICK HERE TO **DOWNLOAD** THE COMPLETE MANUAL

- Thank you very much for reading the preview of the manual.
- You can download the complete manual from: [www.heydownloads.com](http://www.heydownloads.com) by clicking the link below



- Please note: If there is no response to CLICKING the link, please download this PDF first and then click on it.

CLICK HERE TO **DOWNLOAD** THE COMPLETE MANUAL

160Q3 01101-

符号 ITEM	構成 COMPO	部品番号 PART NO.	部品名	PART NAME	個数 Q'TY	イン ナー	適用号機 SERIAL NO.	互換 ICA	代替部品 REPLACEABLE PART
242	3	KHN2836	レバ - スライド	LEVER;SPL	1				
243	3	KHN2837	カバー - スライド ラッチ	COVER;SPL	1				
244	3	KHN2838	シール フロントウインド ロー	SEAL;SPL	1				
245	3	KHN2839	トリム フロントウインド ロー	TRIM;SPL	1				
246	3	KHN2840	クリップ フロントウインド ロー	CLIP;SPL	4				
247	3	KHN3024	プロテクタ チューブ	PROTECTOR;SPL	2		160Q3 01166-		
248	2A	KHN2617	ウインド ロー トリム クミタ	WINDOW	1		160Q3 01166-		
249	3	KHN2634	ガラス;キヨカ フロント シ	GLASS;TEMPERED	1		160Q3 01166-		
250	3	KHN2761	ナット トクシ	NUT;SPL	4		160Q3 01166-		
251	3	KHN2762	グロメット;ラバ -	GROMMET;RUBBER	4		160Q3 01166-		
252	3	KHN2764	ネジ スクリュー M5X0.8X10	THREADED SCREW;SPL	4		160Q3 01166-		
253	3	KHN2841	シール フロント ローウインド (R)	SEAL;SPL	1		160Q3 01166-		
254	3	KHN2842	シール フロント ローウインド (L)	SEAL;SPL	1		160Q3 01166-		
255	1	KHN2234	カバー - 扉	COVER;SPL	1		160Q3 01166-		
256	1A	KHN2230	トリム サイド (ウイ) ASSY	TRIM;SPL	1		160Q3 01166-		
257	2	KHN3021	トリム サイド (ウイ)	TRIM;SPL	1		160Q3 01166-		
258	2	KHN2293	クリップ パネ	CLIP;SPL	3		160Q3 01166-		
259	2	KHN2292	クリップ パネ	CLIP;SPL	4		160Q3 01166-		
260	2	KHN2232	ボックス フェイスグリ	BOX;SPL	1		160Q3 01166-		
261	2	KHN3022	トラスタップ S M5.1X14	SCREW;TAPPING	3		160Q3 01166-		
262	2	KHN2294	シール;クッション	SEAL;CUSHION	1		160Q3 01166-		
263	1	105R012Y030R	セムズ B M12X 30	BOLT;SEMS	5				
264	1	102R012Y040R	コウリキ B M12X 40	BOLT;HIGH STRENGTH	2				
265	1	ADS2876	ゼンネジ B M12X50	BOLT;FULL THREADED	2				
266	1	162R012VR	コウリキ M12	NUT;HIGH STRENGTH	2				
267	1	KHN0296	コウリキ W 12 (メッキ)	WASHER;HIGH STRENGTH	6				
268	1	KHN2316	タップ B M6X16	BOLT;TAPPING	1				
269	1	KHN0154	ワッシャ トクシ	WASHER;SPL	1				

16003 01101-

符号 ITEM	構成 COMPC	部品番号 PART NO.	部品名	PART NAME	個数 Q'TY	イン ナー	適用号機 SERIAL NO.	互換 ICA	代替部品 REPLACEABLE PART
51	1	KHN1079	ボルト トゲユ ザガネ クミミ	BOLT; SPL	2				
52	1	KHN1079	ボルト トゲユ ザガネ クミミ	BOLT; SPL	3				
53	1	105R012Y030R	ゼムシ	BOLT; SEMS	1				
54	1	KHN1079	ボルト トゲユ ザガネ クミミ	BOLT; SPL	5				
55	1	KHN2528	ブラケット	BRACKET	1				
56	1	105R010Y020R	ゼムシ	BOLT; SEMS	2				
57	1	KRN2098	ストッパ	STOPPER	1				
58	1	162R010VR	コリキ M10	NUT; HIGH STRENGTH	2				
59	1	182-010SR	シガワ 10	WASHER; PLAIN	2				
60	1	183-110VR	SW 10	WASHER; SPRING	2				
61	1	KHN2527	ブラケット	BRACKET	1				
62	1	KHN1080	シム; プレート	SHIM; PLATE	1 AR				
63	1	KHN1425	シム; プレート	SHIM; PLATE	1 AR				
64	1	102R012Y035R	コリキ M12X 35	BOLT; HIGH STRENGTH	2				
65	1	182-012SR	シガワ 12	WASHER; PLAIN	2				
66	1	183-112VR	SW 12	WASHER; SPRING	2				
67	1	KHN1395	ストッパ; ゴム	STOPPER; RUBBER	1				
68	1	162R010VR	コリキ M10	NUT; HIGH STRENGTH	1				
69	1	KRN1482	ステー	STAY	1				
70	1	KRJ1588	ピン; マツバ	PIN; HAIR CLIP	1				
71	1	KRN1482	ステー	STAY	1				
72	1	KRJ1588	ピン; マツバ	PIN; HAIR CLIP	1				
73	1A	KLNO336LX	カバー- トゲユ	COVER; SPL	1				
74	2	KLNO322G3	カバー-; トップ	COVER; TOP	1				
75	2	KNN1254G3	カバー-; トップ	COVER; TOP	1				
76	2	KNN1255G3	カバー-; トップ	COVER; TOP	1				
77	2	KLNO323G3	カバー-; トップ	COVER; TOP	1				
78	2	KLNO309G3	カバー-	COVER	1				
79	2	KLNO321	カバー-; センタ	COVER; CENTER	1				
80	2	KNN1242G3	カバー-; サイド	COVER; SIDE	1				
81	2	KLNO328	インシュレーション; フォーステイク	INSULATION; ACOUSTIC	1				
82	1	KHN1079	ボルト トゲユ ザガネ クミミ	BOLT; SPL	6				
83	1	KHN1079	ボルト トゲユ ザガネ クミミ	BOLT; SPL	5				
84	1	KHN1079	ボルト トゲユ ザガネ クミミ	BOLT; SPL	5				
85	1	KHN1079	ボルト トゲユ ザガネ クミミ	BOLT; SPL	4				
86	1	102R012Y030R	コリキ M12X 30	BOLT; HIGH STRENGTH	2				
87	1	KRN0444	ワッシャ トゲユ (M12ヨウ)	WASHER; SPL	2				
88	1	105R012Y030R	ゼムシ	BOLT; SEMS	3				
89	1	KSN0921	ワッシャ トゲユ	WASHER; SPL	3				
90	1	KHN2061	ワッシャ; ラバ-	WASHER; RUB.	3				
91	1	KNN1206	ブラケット	BRACKET	1				
92	1	KHN1079	ボルト トゲユ ザガネ クミミ	BOLT; SPL	2				
93	1	KHN1079	ボルト トゲユ ザガネ クミミ	BOLT; SPL	4				
94	1	KLNO335	ブラケット	BRACKET	1				
95	1	KHN1079	ボルト トゲユ ザガネ クミミ	BOLT; SPL	1				
96	1	KHN1079	ボルト トゲユ ザガネ クミミ	BOLT; SPL	5				
97	1A	KLNO334LX	カバー-; フロント	COVER; FRONT	1				
98	2	KLNO307G3	カバー-; フロント	COVER; FRONT	1				
99	2A	KLNO308G3	カバー-; フロント	COVER; FRONT	1				
100	4	KNN0351	ロック; ドア	LOCK; DOOR	1				
101	4	KAJ2696	ヒンジ	HINGE	2				
102	2	105R010Y025R	ゼムシ	BOLT; SEMS	2				
103	2	KRN1645	ブラケット	BRACKET	1				
104	2	KHR1252	ボルト M 6X 12(ザガネ)	BOLT; SPL	4				
105	2	KRN1418	ステー	STAY	1				
106	2	182-010SR	シガワ 10	WASHER; PLAIN	2				
107	2	KRJ1588	ピン; マツバ	PIN; HAIR CLIP	2				
108	2	KRN1643	クッション; ラバ-	CUSHION; RUBBER	1				
109	1	KHN1079	ボルト トゲユ ザガネ クミミ	BOLT; SPL	4				
110	1	KHN2651	グロメット; ラバ-	GROMMET; RUBBER	2				
111	1	KRN2330B1	ステー	STAY	1				
112	1	105R012Y060R	ゼムシ	BOLT; SEMS	2				
113	1	KHN1079	ボルト トゲユ ザガネ クミミ	BOLT; SPL	2				

160Q3 01153-

符号 ITEM	構成 COMPO	部品番号 PART NO.	部品名	PART NAME	個数 Q'TY	イン ナー	適用号機 SERIAL NO.	互換 ICA	代替部品 REPLACEABLE PART
82	2	KLNO367	カバー;センタ	COVER;CENTER	1				
83	2	KNN1242G3	カバー;サイド (タンク)	COVER;SIDE	1				
84	2	KLNO372	インシュレーション;アコースティック	INSULATION;ACOUSTIC	1				
85	2	KLNO373	インシュレーション;アコースティック	INSULATION;ACOUSTIC	1				
86	1	KHN1079	ボルト トクシ ザガネ クミコミ	BOLT;SPL	6				
87	1	KHN1079	ボルト トクシ ザガネ クミコミ	BOLT;SPL	5				
88	1	KHN1079	ボルト トクシ ザガネ クミコミ	BOLT;SPL	5				
89	1	KHN1079	ボルト トクシ ザガネ クミコミ	BOLT;SPL	4				
90	1	102R012Y030R	コウリキ M12X 30	BOLT;HIGH STRENGTH	2				
91	1	KRN0444	ワッシャ トクシ (M12ヨウ)	WASHER;SPL	2				
92	1	105R012Y030R	セムズ M12X 30	BOLT;SEMS	3				
93	1	KSN0921	ワッシャ トクシ	WASHER;SPL	3				
94	1	KHN2061	ワッシャ;ラバー	WASHER;RUB.	3				
95	1	KNN1206	ブラケット	BRACKET	1				
96	1	KHN1079	ボルト トクシ ザガネ クミコミ	BOLT;SPL	2				
97	1	KHN1079	ボルト トクシ ザガネ クミコミ	BOLT;SPL	4				
98	1	KLNO335	ブラケット	BRACKET	1				
99	1	KHN1079	ボルト トクシ ザガネ クミコミ	BOLT;SPL	1				
100	1	KHN1079	ボルト トクシ ザガネ クミコミ	BOLT;SPL	5				
101	1A	KLNO353LX	カバー;フロント ASSY	COVER;FRONT	1				
102	2	KLNO354G3	カバー;フロント (シタ)	COVER;FRONT	1				
103	2A	KLNO355G3	カバー;フロント	COVER;FRONT	1				
104	4	KNN0351	ロック;ドア (ミキ) キツキ	LOCK;DOOR	1				
105	4	KHN3390	チョウハン	HINGE	2		160Q3 01197-		
106	2	105R010Y025R	セムズ M10X 25	BOLT;SEMS	2				
107	2	KRN1645	ブラケット	BRACKET	1				
108	2	KHR1252	ボルト M 6X 12(ザガネキ)	BOLT;SPL	4				
109	2	KRN1418	ステー	STAY	1				
110	2	182-010SR	ミガキ W 10	WASHER;PLAIN	2				
111	2	KRJ1588	ピン;マツバ 10 マルヨウ	PIN;HAIR CLIP	2				
112	2	KRN1643	クッション;ラバー	CUSHION;RUBBER	1				
113	1	KHN1079	ボルト トクシ ザガネ クミコミ	BOLT;SPL	4				
114	1	KHN2651	グロメット;ラバー マツキ	GROMMET;RUBBER	2				
115	1	KHN3032B1	ステー	STAY	1				
116	1	KHN3033	クランプ	CLAMP	2				
117	1	105R012Y060R	セムズ M12X 60	BOLT;SEMS	2				
118	1	KHN1079	ボルト トクシ ザガネ クミコミ	BOLT;SPL	2				
119	1	KLNO337B1	ステー	STAY	1				
120	1	105R012Y030R	セムズ M12X 30	BOLT;SEMS	1				
121	1	KLNO338B1	ステー	STAY	1				
122	1	105R012Y030R	セムズ M12X 30	BOLT;SEMS	1				
123	1A	KNN1237B1	フード;エンジン	HOOD;ENGINE	1				
124	3	KHN2143	チョウハン	HINGE	2				
125	1	KHN2147	トリム;スポンジ (L=4790)	TRIM;SPONGE	1				
126	1	KHN1079	ボルト トクシ ザガネ クミコミ	BOLT;SPL	6				
127	1	KSN0285	キャッチ	CATCH;SPL	2				
128	1	105R008Y020R	セムズ M 8X 20	BOLT;SEMS	4				
129	1	KHN3442	トッテ	HANDLE;GRAB	1		160Q3 01204-		
130	1	KNN1257	ステー	STAY	1				
131	1	KEH0114	コウリキ M10 マツキ	WASHER;HIGH STRENGTH	1				
132	1	KRJ1588	ピン;マツバ 10 マルヨウ	PIN;HAIR CLIP	1				
133	1	KLNO332	シール;クッション	SEAL;CUSHION	1				
134	1	KLNO329	インシュレーション;アコースティック	INSULATION;ACOUSTIC	1				
135	1	KLNO327	インシュレーション;アコースティック	INSULATION;ACOUSTIC	1				
136	1	KLNO326	インシュレーション;アコースティック	INSULATION;ACOUSTIC	1				
137	1	KNN1214	シール;クッション	SEAL;CUSHION	1				
138	1	KRN2264	シール;クッション	SEAL;CUSHION	1				
139	1	KRN2265	シール;クッション	SEAL;CUSHION	1				
140	1	KRN2092	シール;クッション	SEAL;CUSHION	1				
141	1	KNN1263	シール;クッション	SEAL;CUSHION	1				
142	1	KLNO331	シール;クッション	SEAL;CUSHION	1				

符号 ITEM	構成 COMPO	部品番号 PART NO.	部品名	PART NAME	個数 Q'TY	イ ン テ ー ナ ー リ ヤ リ イ ン テ ー ナ ー リ ヤ リ	適用号機 SERIAL NO.	互換 ICA	代替部品 REPLACEABLE PART
135	1	KHN2283	レバ-ゲ-ト	LEVER;SPL	1				
136	1	108R008Y025R	ロツクアナB M 8X 25	BOLT;HEX SOC HD	1				
137	1	184-008VR	ホウケイSW 8	WASHER;SPRING	1				
138	1	KHN2287	カバー;サイド (R)	COVER;SIDE	1				
139	1	KHN2288	カバー;サイド (R-L)	COVER;SIDE	1				
140	1	KHN2289	カバー-リモコンパ'ルブ (R)	COVER;SPL	1				
140	1	KHN3576	カバー-リモコンパ'ルブ (R) グ	COVER;SPL	1				
141	1A	KHN2343	カバー;トップ (R) ASSY	COVER;TOP	1				
142	2	KHN2286	カバー;トップ (R)	COVER;TOP	1				
143	2	KHR2754	パ'ネ'ル シ-ト	PANEL;SPL	1				
144	2	KHR2750	ノブ	KNOB	1				
145	2	KHR2741	パ'ツキン ホ'ウスイ	PACKING	1				
146	2	KHR2951	カバー-スロツトル	COVER;SPL	1				
147	2	KHR2751	スイッチ スロツトル	SWITCH;SPL	1				
148	2	KHR1420	トラス タツブ M4X1.41	SCREW;TRUSS HD	5				
149	2	KHR2955	ブラケツト	BRACKET	1				
150	2	KAR0016	バンド;ソクセン L=150	BAND;HARNESS	1				
141	1A	KHN3521	カバー;トップ (R) ASSY	COVER;TOP	1				
142	2	KHN3522	カバー;トップ (R)	COVER;TOP	1				
143	2	KHR2754	パ'ネ'ル シ-ト	PANEL;SPL	1				
144	2	KHR2750	ノブ	KNOB	1				
145	2	KHR2741	パ'ツキン ホ'ウスイ	PACKING	1				
146	2	KHR2951	カバー-スロツトル	COVER;SPL	1				
147	2	KHR2751	スイッチ スロツトル	SWITCH;SPL	1				
148	2	KHR1420	トラス タツブ M4X1.41	SCREW;TRUSS HD	5				
149	2	KHR2955	ブラケツト	BRACKET	1				
150	2	KAR0016	バンド;ソクセン L=150	BAND;HARNESS	1				
141	1A	KHN3570	カバー;トップ (R) ASSY ク	COVER;TOP	1				
142	2	KHN3572	カバー;トップ (R) グレ-	COVER;TOP	1				
143	2	KHR2754	パ'ネ'ル シ-ト	PANEL;SPL	1				
144	2	KHR2750	ノブ	KNOB	1				
145	2	KHR2741	パ'ツキン ホ'ウスイ	PACKING	1				
146	2	KHR2951	カバー-スロツトル	COVER;SPL	1				
147	2	KHR2751	スイッチ スロツトル	SWITCH;SPL	1				
148	2	KHR1420	トラス タツブ M4X1.41	SCREW;TRUSS HD	5				
149	2	KHR2955	ブラケツト	BRACKET	1				
150	2	KAR0016	バンド;ソクセン L=150	BAND;HARNESS	1				
151	1	KHN2132	コウリキB M6X16 (サ'ガ'ネ'クミ	BOLT;HIGH STRENGTH	14				
152	1	KHN2367	コウリキB M6X25 (サ'ガ'ネ'クミ	BOLT;HIGH STRENGTH	2				
153	1	KHN2022	ブ-ツ	BOOT	1				
153	1	KHN3585	ブ-ツ ブラツク	BOOT	1				
154	1	KHN2282	レバ-チ'ルト	LEVER;SPL	1				
154	1	KHN3584	レバ-チ'ルト ブラツク	LEVER;SPL	1				
155	1	KHN2131	コウリキB M6X12 (サ'ガ'ネ'クミ	BOLT;HIGH STRENGTH	2				
156	1	KHN2287	カバー;サイド (R)	COVER;SIDE	1				
157	1	KHN2285	カバー;サイド (L-L)	COVER;SIDE	1				
157	1	KHN3010	カバー;サイド (LL)	COVER;SIDE	1				
157.01	1	KHN3011	キャツブ カバー-サイド	CAP;SPL	1				
158	1	KHN2281	カバー-リモコンパ'ルブ (L)	COVER;SPL	1				
158	1	KHN3579	カバー-リモコンパ'ルブ (L) グ	COVER;SPL	1				
159	1	KHN2558	シ-ル;クツシヨ	SEAL;CUSHION	1				
160	1	KHN2284	カバー;トップ (L)	COVER;TOP	1				
160	1	KHN3574	カバー;トップ (L) グレ-	COVER;TOP	1				
161	1	KHN2132	コウリキB M6X16 (サ'ガ'ネ'クミ	BOLT;HIGH STRENGTH	14				
162	1	KHN2367	コウリキB M6X25 (サ'ガ'ネ'クミ	BOLT;HIGH STRENGTH	2				
163	1	KHN2058	ハイザ'ラ	ASHTRAY	1				
164	1	KHN2336	ケ-ス ハイザ'ラ	CASE;SPL	1				
165	1	KHN2291	ホ'ツクス コ'モ	BOX;SPL	1				
166	1	KHN2022	ブ-ツ	BOOT	1				
166	1	KHN3585	ブ-ツ ブラツク	BOOT	1				
167	1	KHN2282	レバ-チ'ルト	LEVER;SPL	1				
167	1	KHN3584	レバ-チ'ルト ブラツク	LEVER;SPL	1				
168	1	KHN2131	コウリキB M6X12 (サ'ガ'ネ'クミ	BOLT;HIGH STRENGTH	2				

160Q3 01127-

符号 ITEM	構成 COMPO	部品番号 PART NO.	部品名	PART NAME	個数 Q'TY	イ ン タ ー	適用号機 SERIAL NO.	互換 ICA	代替部品 REPLACEABLE PART
1	1	KHP1587	ラベル;チユイ	LABEL;WARNING	1				
2	1	KHP1588	ラベル;ソウサ	LABEL;OPR	1				
3	1	KHP1255	ホルダ トクシ	HOLDER;SPL	1				
4	1	KHP1589	ラベル;チユイ	LABEL;WARNING	1				

160Q3 01177-

符号 ITEM	構成 COMPO	部品番号 PART NO.	部品名	PART NAME	個数 Q'TY	イン ナー	適用号機 SERIAL NO.	互換 ICA	代替部品 REPLACEABLE PART
1	1	KTP0382	ミラー;バック	MIRROR; REAR VIEW	1				
2	1	KHP1447	ステー	STAY	1				
3	1	KHP1448	クランプ;パイプ	CLAMP; PIPE	1				
4	1	102R010Y045R	コウキB M10X 45	BOLT; HIGH STRENGTH	2				
5	1	183-110VR	SW 10	WASHER; SPRING	2				

160Q3 01101-

符号 ITEM	構成 COMPO	部品番号 PART NO.	部品名	PART NAME	個数 Q'TY	イン ナー	適用号機 SERIAL NO.	互換 ICA	代替部品 REPLACEABLE PART
1	1A	KHR3270	スイッチ;スター ASSY (IH1)	SWITCH; STATER	1				
2	2	KHR3078	スイッチ;スター ホンタイ	SWITCH; STATER	1				
3	2	KHR0369	プレート キー	PLATE; SPL	2				
4	2	KHR3080	キャップ スタースイッチ	CAP; SPL	1				
5	2	KHR3081	ワッシャー ウェーブ	WASHER; SPL	1				
6	1	108R006Y020R	ロッドナット M 6X 20	BOLT; HEX SOC HD	2				
7	1	184-006VR	ホウキSW 6	WASHER; SPRING	2				
8	1	KHR1239	リレー (フェンジ オバー)	RELAY; SPL	4				
9	1	KHP1364	ラベル リレー	LABEL; SPL	1				
10	1	KHR1253	ボルト M 6X 16 (ザガネツキ)	BOLT; SPL	4				
11	1	KHR2488	ライター; オート	LIGHTER; CIGAR	1				
12	1	KHR3141	プロテクタ	PROTECTOR; SPL	1				
13	1	KHR3227	ハーネス; ワイヤ キャブ メインハーネス	HARNESS; WIRE	1		160Q3 -01152	=	KHR3575
13	1	KHR3575	ハーネス; ワイヤ キャブ メインハーネス	HARNESS; WIRE	1		160Q3 01153-		
14	1	KHR1327	クランプ クリップ (D22)	CLAMP; SPL	1				
15	1	KHR1446	クランプ クリップ (D20)	CLAMP; SPL	2				
16	1	KHR1444	クランプ クリップ (D12)	CLAMP; SPL	1		160Q3 -01174	<	KHR1445
16	1	KHR1445	クランプ クリップ (D15)	CLAMP; SPL	1		160Q3 01175-		
17	1	KHR1325	クランプ クリップ (D10)	CLAMP; SPL	1				
18	1	KHR1253	ボルト M 6X 16 (ザガネツキ)	BOLT; SPL	5				
19	1	KHR0319	クランプ マウント	CLAMP; SPL	5				
20	1	145N006S008R	ナット S M 6X 8	SCREW; PAN HD	5				
21	1	KAR0016	バンド ; ソクセン L=150	BAND; HARNESS	6				
22	1	KHR2746	ブラケット コネクタ (メイン)	BRKT; SPL	1				
23	1	KHR2747	ブラケット コネクタ (ダブル)	BRKT; SPL	1				
24	1	KHR2748	ブラケット コネクタ (ツウシ)	BRKT; SPL	1				
25	1	105R008Y016R	セムB M 8X 16	BOLT; SEMS	3				
26	1	KHR2580	クランプ バンド ツキ (M) M6	CLAMP	2				
27	1	KHR1255	ボルト M 6X 25 (ザガネツキ)	BOLT; SPL	2				
28	1	KHR2711	ハーネス; ワイヤ コンソール (ミギ)	HARNESS; WIRE	1				
29	1	KHR0319	クランプ マウント	CLAMP; SPL	3				
30	1	145N006S008R	ナット S M 6X 8	SCREW; PAN HD	3				
31	1	KAR0016	バンド ; ソクセン L=150	BAND; HARNESS	5				
32	1	KHR1445	クランプ クリップ (D15)	CLAMP; SPL	1				
33	1	KHR1252	ボルト M 6X 12 (ザガネツキ)	BOLT; SPL	1				
34	1	KHR2712	ハーネス; ワイヤ コンソール (ヒダリ)	HARNESS; WIRE	1				
35	1	KHR0319	クランプ マウント	CLAMP; SPL	2				
36	1	145N006S008R	ナット S M 6X 8	SCREW; PAN HD	2				
37	1	KAR0016	バンド ; ソクセン L=150	BAND; HARNESS	5	AR			
38	1	KHR1325	クランプ クリップ (D10)	CLAMP; SPL	1				
39	1	KHR1252	ボルト M 6X 12 (ザガネツキ)	BOLT; SPL	1				
40	1	182-006SR	ミガキW 6	WASHER; PLAIN	4				
41	1	183-106VR	SW 6	WASHER; SPRING	4				
42	1	162R006SR	ジヨウN M 6	NUT; HEX	4				
43	1	KHR2743	プラグ ジュシ (25)	PLUG	1		160Q3 -01204		
44	1	KHR2913	キャップ メクラ	CAP; SPL	1		160Q3 -01101		
45	1	KHR3196	スイッチ ロッカ (タイネリカ)	SWITCH; SPL	1				

160Q3 01101-

符号 ITEM	構成 COMPO	部品番号 PART NO.	部品名	PART NAME	個数 Q'TY	イ ン タ ー	適用機種 SERIAL NO.	互換 ICA	代替部品 REPLACEABLE PART
127	1	KHR1252	ボルト M 6X 12 (ザガネ)	BOLT; SPL	1				
128	1	KHR2714	ハーネス;ワイヤ	HARNESS; WIRE	1				
129	1	KHH0142	バンド; ツケ物	BAND; HARNESS	10 AR				

16003 01101-

符号 ITEM	構成 COMPO	部品番号 PART NO.	部品名	PART NAME	個数 Q'TY	適用機種 SERIAL NO.	互換 IGA	代替部品 REPLACEABLE PART
1	1	KHR2427	ホーン	HORN	2			
2	1	105R008Y016R	ボルト	BOLT;SEMS	2			

160Q3 01101-

符号 ITEM	構成 COMPO	部品番号 PART NO.	部品名	PART NAME	個数 Q'TY	イ ン タ ー	適用号機 SERIAL NO.	互換 ICA	代替部品 REPLACEABLE PART
1	1	KMRO475	ホ-ス;ゴム (L=3400)	HOSE;RUBBER	1				
2	1	KMRO499	チューブ;コルゲ-ト 22X3300	TUBE;CORRUGATED	1				
3	1	KSR0620	ホ-ス;ゴム (L=3600)	HOSE;RUBBER	1				
4	1	KHR0870	チューブ;コルゲ-ト 22X3500	TUBE;CORRUGATED	1				
5	1	UCJ0930	クリップ;ジユビリー	CLIP;JUBILEE	4				
6	1	KHR2582	クランプ バンド付(M)M10	CLAMP	2				
7	1	102R010Y025R	コウキB M10X 25	BOLT;HIGH STRENGTH	2		160Q3 -01126	<	KHJ2298
7	1	KHJ2298	ボルト M10X25 ザガネツ	BOLT;SPL	2		160Q3 01127-		
8	1	183-110VR	SW 10	WASHER;SPRING	2		160Q3 -01126		
9	1	182-010SR	ミガキW 10	WASHER;PLAIN	2		160Q3 -01126		
10	1	KHJ0755	クランプ	CLAMP	2				
11	1	KHH0134	フランジ N M8	NUT;FLANGED	4				
12	1	KHJ1220	クランプ	CLAMP	1				
13	1	105R008Y016R	セムB M 8X 16	BOLT;SEMS	2				
14	1	KHR0319	クランプ マウント	CLAMP;SPL	3		160Q3 -01184		
14	1	KHR0319	クランプ マウント	CLAMP;SPL	4		160Q3 01185-		
15	1	145N006S008R	ナハ S M 6X 8	SCREW;PAN HD	3		160Q3 -01184		
15	1	145N006S008R	ナハ S M 6X 8	SCREW;PAN HD	4		160Q3 01185-		
16	1	KAR0017	バンド;ソクセン L=380	BAND;HARNESS	3		160Q3 -01184		
16	1	KAR0017	バンド;ソクセン L=380	BAND;HARNESS	4		160Q3 01185-		
17	1	KAR0017	バンド;ソクセン L=380	BAND;HARNESS	3 AR				
18	1	KRR1344	シール;クッション	SEAL;CUSHION	1				

160Q3 01101-

符号 ITEM	構成 COMPO	部品番号 PART NO.	部品名	PART NAME	個数 Q'TY	イ ン タ ー	適用号機 SERIAL NO.	互換 ICA	代替部品 REPLACEABLE PART
56	1	KAR0017	バンド;ソクセン L=380	BAND;HARNESS	1				
57	1	KMR0475	ホ-ス;ゴム (L=3400)	HOSE;RUBBER	1				
58	1	KMR0499	チューブ;コルゲ-ト 22X3300	TUBE;CORRUGATED	1				
59	1	KSR0620	ホ-ス;ゴム (L=3600)	HOSE;RUBBER	1				
60	1	KHR0870	チューブ;コルゲ-ト 22X3500	TUBE;CORRUGATED	1				
61	1	UCJ0930	クリップ;ジユビリー	CLIP;JUBILEE	4				
62	1	KHR2582	クランプ バンド 7x(M)M10	CLAMP	2				
63	1	102R010Y025R	コウキキ M10X 25	BOLT;HIGH STRENGTH	2		160Q3 -01126	<	KHJ2298
63	1	KHJ2298	ボルト M10X25 ザガネツキ	BOLT;SPL	2		160Q3 01127-		
64	1	183-110VR	SW 10	WASHER;SPRING	2		160Q3 -01126		
65	1	182-010SR	ミガキ W 10	WASHER;PLAIN	2		160Q3 -01126		
66	1	KHJ0755	クランプ	CLAMP	2				
67	1	KHH0134	フランジ N M8	NUT;FLANGED	4				
68	1	KHJ1220	クランプ	CLAMP	1				
69	1	105R008Y016R	ボルト M 8X 16	BOLT;SEMS	2				
70	1	KHR0319	クランプ マウント	CLAMP;SPL	3		160Q3 -01184		
70	1	KHR0319	クランプ マウント	CLAMP;SPL	4		160Q3 01185-		
71	1	145N006S008R	ナット S M 6X 8	SCREW;PAN HD	3		160Q3 -01184		
71	1	145N006S008R	ナット S M 6X 8	SCREW;PAN HD	4		160Q3 01185-		
72	1	KAR0017	バンド;ソクセン L=380	BAND;HARNESS	3		160Q3 -01184		
72	1	KAR0017	バンド;ソクセン L=380	BAND;HARNESS	4		160Q3 01185-		
73	1	KAR0017	バンド;ソクセン L=380	BAND;HARNESS	3	AR			
74	1	KRR1344	シール;クッション	SEAL;CUSHION	1				
75	1	KHP1144	ガス;クーラ R134A	GAS;REFRIGERANT	1	kg			

160Q3 01126-

符号 ITEM	構成 COMPO	部品番号 PART NO.	部品名	PART NAME	個数 Q'TY	イン ナー	適用号機 SERIAL NO.	互換 ICA	代替部品 REPLACEABLE PART
1	1	KHR2672	コントローラ コネクタ	CONT;SPL	1		160Q3 01141-01152	<	KHR2673
1	1	KHR2673	コントローラ コネクタ	CONT;SPL	1		160Q3 01153-01152	<	KHR2674
1	1	KHR2674	コントローラ コネクタ	CONT;SPL	1		160Q3 01153-01175	<	KHR2675
1	1	KHR2675	コントローラ コネクタ	CONT;SPL	1		160Q3 01176-01205	<	KHR2676
1	1	KHR2676	コントローラ コネクタ	CONT;SPL	1		160Q3 01206-		
2	1	102R008Y060R	ボルト M 8X 60	BOLT;HIGH STRENGTH	4				
3	1	182-008SR	ワッシャー 8	WASHER;PLAIN	4				

16003 01101-

符号 ITEM	構成 COMPO	部品番号 PART NO.	部品名	PART NAME	個数 Q'TY	イン ナー	適用号機 SERIAL NO.	互換 ICA	代替部品 REPLACEABLE PART
1	1A	KLVO341	アーム;ロング	ARM;LONG	1				
2	2A	KLVO342	アーム;ロング	ARM;LONG	1				
3	3	KLVO332	ボス	BOSS	2				
4	3	KHVO159	カラー	COLLAR	1				
5	3	KLVO333	ボス	BOSS	1				
6	3	KRV0514	フィッティング;タップ	FTG;TAP	1				
7	3	KHVO162	カラー	COLLAR	1				
8	2A	KLVO338	アーム;バックホー	ARM;BACK-HOE	1				
9	3	KLVO172	ブッシュ;スチール	BUSH;STEEL	2				
10	3	KLVO208	ブッシュ;スチール	BUSH;STEEL	2				
11	3	KLVO169	ブッシュ;スチール	BUSH;STEEL	2				
12	1	KHVO101	シール;ダスト	SEAL;DUST	4				
13	1	KHVO098	シール;ダスト	SEAL;DUST	2				
14	1	MO1X0812	ニップル;グリス	NIPPLE;GREASE	1				
15	1	MO1X0816	ニップル;グリス	NIPPLE;GREASE	1				

符号 ITEM	構成 COMPO	部品番号 PART NO.	部品名	PART NAME	個数 QTY	イ ン ナ ー	適用号機 SERIAL NO.	互換 ICA	代替部品 REPLACEABLE PART
1	1A	KLVO335	ブーム	BOOM	1				
2	2A	KLVO297	ブーム	BOOM	1				
3	3	KRVO482	棒	BAR;BASE	4				
4	3	KRV2268	棒	BAR;BASE	2				
5	3	KTV0700	棒	BAR;BASE	6				
6	3	KRV2269	棒	BAR;BASE	3				
7	3	KSV0311	マニホールド	MANIFOLD	1				
8	3	KHV0060	棒	BAR;BASE	1				
9	3	KHV0187	カラー	COLLAR	1				
10	3	KHV0162	カラー	COLLAR	1				
11	2	KLVO334	ブッシュ;スチール	BUSH;STEEL	2				
12	1	KHV0101	シール;ダスト	SEAL;DUST	2				
13	1	KLVO329	ピン;アタッチメント	PIN;ATT	1				
14	1	KLVO310	ピン;アタッチメント	PIN;ATT	1				
15	1	132R024Y170R	コクリキ M24X2 X170	BOLT;HIGH STRENGTH	2				
16	1	172R024VR	コクリキ M24X2	NUT;HIGH STRENGTH	4				
17	1	M01X0812	ニップル;グリス	NIPPLE;GREASE	1				
18	1	M01X0816	ニップル;グリス	NIPPLE;GREASE	1				
19	1	KLVO393	シム;プレート	SHIM;PLATE	2 AR				

160Q3 01101-

符号 ITEM	構成 COMPO	部品番号 PART NO.	部品名	PART NAME	個数 Q'TY	イ ン ナ ー	適用号機 SERIAL NO.	互換 ICA	代替部品 REPLACEABLE PART
1	1A	KLVO344	リンク;バケツ (キョウカガタ)	LINK;BUCKET	1				
2	2	KLVO345	リンク;バケツ (キョウカガタ)	LINK;BUCKET	1				
3	2A	KLVO340	リンク;バケツ (ブッシュコミシ)	LINK;BUCKET	1				
4	3	KLVO061	ブッシュ;スチール	BUSH;STEEL	2				
5	3	KNVO472	ブッシュ;スチール	BUSH;STEEL	2				
6	1	KHVO101	シール;ダスト	SEAL;DUST	2				
7	1	KHVO100	シール;ダスト	SEAL;DUST	4				
8	1	KLVO346	リンク;アーム (ヒダリ・キョウカガタ)	LINK;ARM	1				
9	1	KLVO347	リンク;アーム (ミキ・キョウカガタ)	LINK;ARM	1				
10	1	KLVO294	ピン;アタッチメント (メッキ)	PIN;ATT	1				
11	1	KLVO295	ピン;アタッチメント (メッキ)	PIN;ATT	1				
12	1	KLVO348	ピン;アタッチメント (キョウカガタ)	PIN;ATT	1				
13	1	KLVO326	ピン;アタッチメント	PIN;ATT	1				
14	1	KRV1161	ピン (ワタツチ コティ)	PIN;SPL	2				
15	1	KRV1162	リング (ワタツチ コティ)	RING	2				
16	1	132R016Y160R	コリキ M16X1.5 X160	BOLT;HIGH STRENGTH	1				
17	1	132R016Y140R	コリキ M16X1.5 X140	BOLT;HIGH STRENGTH	1				
18	1	172R016VR	コリキ M16X1.5	NUT;HIGH STRENGTH	4				
19	1	M01X0812	ニツブル;グリス (A-R1/8)	NIPPLE;GREASE	4				
20	1	KMVO122	シム;プレート	SHIM;PLATE	2 AR		160Q3 -01101		
20	1	KMVO122	シム;プレート	SHIM;PLATE	3		160Q3 01102-		
21	1	KHVO169	シム;プレート	SHIM;PLATE	2 AR		160Q3 -01101		
21	1	KHVO169	シム;プレート	SHIM;PLATE	3		160Q3 01102-		

160Q3 01101-

符号 ITEM	構成 COMPO	部品番号 PART NO.	部品名	PART NAME	個数 Q'TY	イン ナー	適用号機 SERIAL NO.	互換 ICA	代替部品 REPLACEABLE PART
1	1	KLVO410	ハイカムミテ	TUBE; ASSY	1				
2	1	KLVO411	ハイカムミテ	TUBE; ASSY	1				
3	1A	BRJ1286	プラグ	PLUG	2				
4	2	UBJO158	O-リング	O-RING	2				
5	1	KLVO412	ハイカムミテ	TUBE; ASSY	2				
6	1	KHJ1898	プラグ	PLUG	2				
7	1	KHJ1360	O-リング	O-RING	4				
8	1	KRV0548	クランプ	CLAMP	12				
9	1	102R012Y060R	コウキキ B M12X 60	BOLT; HIGH STRENGTH	12				
10	1	183-112VR	SW 12	WASHER; SPRING	12				
11	1	KLVO190	ザ	BAR; BASE	4				
12	1	102R016Y045R	コウキキ B M16X 45	BOLT; HIGH STRENGTH	8				
13	1	183-116VR	SW 16	WASHER; SPRING	8				

160Q3 01101-

符号 ITEM	構成 COMPO	部品番号 PART NO.	部品名	PART NAME	個数 Q'TY	イ ン タ ー	適用号機 SERIAL NO.	互換 ICA	代替部品 REPLACEABLE PART
1	1	KLVO309	シリンダ;バケツ	CYL;BUCKET	1	*			
2	1	KRV2407	ホース;エア (L=1550-GWツキ)	HOSE;HYD	2				
3	1	KHJ1360	O-リング 018	O-RING	2				
4	1	KLVO315	ハイカムミタテ (バケツ L)	TUBE;ASSY	1		160Q3 -01101		
4	1	KLVO422	ハイカムミタテ	TUBE;ASSY	1		160Q3 01102-01126		
4	1	KLVO425	ハイカムミタテ	TUBE;ASSY	1		160Q3 01127-01176		
4	1	KLVO466	ハイカムミタテ (バケツ ヒダリ)	TUBE;ASSY	1		160Q3 01177-		
5	1	KLVO316	ハイカムミタテ (バケツ R)	TUBE;ASSY	1		160Q3 -01101		
5	1	KLVO423	ハイカムミタテ (バケツR)	TUBE;ASSY	1		160Q3 01102-		
6	1	KRV0548	クランプ	CLAMP	4				
7	1	102R012Y060R	コウリキB M12X 60	BOLT;HIGH STRENGTH	4				
8	1	KHNO296	コウリキW 12 (メツキ)	WASHER;HIGH STRENGTH	4				
9	1	KRV1200	クランプ;パイプ	CLAMP;PIPE	1				
10	1	102R016Y070R	コウリキB M16X 70	BOLT;HIGH STRENGTH	1				
11	1	KHNO297	コウリキW 16 (メツキ)	WASHER;HIGH STRENGTH	1				
12	1	KLVO328	ピン;アタッチメント (バケツ)CY	PIN;ATT	1				
13	1	132R016Y130R	コウリキB M16X1.5 X130	BOLT;HIGH STRENGTH	1				
14	1	172R016VR	コウリキN M16X1.5	NUT;HIGH STRENGTH	2				
15	1	KLVO034	シム;プレート	SHIM;PLATE	2 AR				

16003 01101-

符号 ITEM	構成 COMPO	部品番号 PART NO.	部品名	PART NAME	個数 Q'TY	イ ン ナ ー	適用号機 SERIAL NO.	互換 ICA	代替部品 REPLACEABLE PART
1	1	KRJ2422	クランプパイプ	CLAMP;PIPE	16				
2	1	102R012Y070R	ボルト M12X 70	BOLT;HIGH STRENGTH	16				
3	1	183-112VR	ワッシャー SW 12	WASHER;SPRING	16				

符号 ITEM	構成 COMPO	部品番号 PART NO.	部品名	PART NAME	個数 Q'TY	互換 ICA	代替部品 REPLACEABLE PART	備考 MEMO
175	2	LBQ0202	O-リング JISB2401 1BP2	O-RING	1			
176	2	LBQ0253	O-リング JISB2401 1BG2	O-RING	1			
177	2	LBQ8122	O-リング JISB2401 1BP1	O-RING	1			
178	2	LBQ0112	O-リング	O-RING	2			
179	2	LBQ0262	O-リング JISB2401 1BP2	O-RING	1			
180	2	LBQ0353	O-リング JISB2401 1BG3	O-RING	1			
181	2	LA00065	トメ M8X1	NUT;JAM	2			
182	2	370A0100Z	ジ外メ 10	RING;SNAP	1			
183	2	_____	ジ外メ	RING;SNAP	1			
184	2	380A0150Z	ア外メ 15	RING;SNAP	2			
185	2	_____	ピン トクシ	PIN;SPL	1			
186	2	_____	ピン トクシ	PIN;SPL	4			
187	2	_____	ピン トクシ	PIN;SPL	1			
188	2	_____	ピン トクシ	PIN;SPL	1			
189	2	_____	ピン	PIN;SPL	1			
190	2	LA00759	ボルト ロックナツキ	BOLT;SPL	1			
191	2	_____	ボルト;アジャスト295380177	BOLT;ADJUSTING	1			
192	1A	LJ01072	ポンプ;ギヤ	PUMP;GEAR	1			
193	2A	LNP0221	ボベツ S/A	POPPET	1			
194	3	TIP0000673	ボベツ	POPPET	1			
195	3	TIP0000675	ザ;スプリング	BAR;BASE	1			
196	2A	LC00229	ギヤ S/A	GEAR;SPL	1			
197	3	_____	シート	SEAT	1			
198	3	_____	ケース;ギヤ	CASE;GEAR	1			
199	3	_____	ギヤ外ウ	GEAR;SPL	1			
200	3	_____	ギヤ ジョウトウ	GEAR;SPL	1			
201	3	_____	ケース フロント	CASE;SPL	1			
202	2	LSP0130	スプリング	SPRING;SPL	1			
203	2	LV00027	スクリュー トクシ	SCREW;SPL	1			
204	2	LPP0172	ナツ ロツク	NUT;SPL	1			
205	2	LPP0173	フィルタ	FILTER;SPL	1			
206	2	LMP0228	ボルト フランジ	BOLT;SPL	2			
207	2	LMP0229	ボルト フランジ	BOLT;SPL	2			
208	2	LA00872	ボルト フランジ	BOLT;SPL	4			
209	2	LLP0041	プラグ	PLUG	1			
210	2	LBP0068	リング カ	RING	1			
211	2	LBQ0853	O-リング JISB2401 1BG8	O-RING	1			
212	2	LBQ0112	O-リング	O-RING	1			
213	2	LBQ0162	O-リング JISB2401 1BP1	O-RING	1			
214	2	LPP0174	トメ	LOCK RING;SPL	1			
215	1	108R010Y016R	ロックナツキ M10X 16	BOLT;HEX SOC HD	4			
216	1	LW00397	カバー トクシ	COVER;SPL	1			
220	1A	LJ01268	ポンプ;ギヤ	PUMP;GEAR	1			
221	2AA	LC00257	ギヤ S/A	GEAR;SPL	1			
222	3	_____	ボベツ	POPPET	1			
223	3	_____	シート	SEAT	1			
224	3	_____	ケース;ギヤ S/A	CASE;GEAR	1			
225	3	_____	ギヤ外ウ	GEAR;SPL	1			
226	3	_____	ギヤ ジョウトウ	GEAR;SPL	1			
227	3	_____	ケース フロント	CASE	1			
228	2	LE01175	リング	RING	1			
229	2	LG00536	スプリング トクシ	SPRING;SPL	1			
230	2	LF00043	アジャスタ ボルト	ADJUSTER	1			
231	2	LPP0172	ナツ ロツク	NUT;SPL	1			
232	2	LPP0173	フィルタ	FILTER	1			
233	2	LMP0228	ボルト フランジ	BOLT;SPL	2			
234	2	LMP0229	ボルト フランジ	BOLT;SPL	2			
235	2	LA00872	ボルト フランジ	BOLT;SPL	4			
236	2	LLP0041	プラグ	PLUG	1			
237	2	LBP0068	リング カ	RING	1			
238	2	LBQ0853	O-リング JISB2401 1BG9	O-RING	1			
239	2	LBQ0112	O-リング JISB2401 1P11	O-RING	1			
240	2	LBQ0162	O-リング JISB2401 1BP1	O-RING	1			
241	2	LPP0174	トメ トクシ	LOCK RING;SPL	1			

符号 ITEM	構成 COMPO	部品番号 PART NO.	部品名	PART NAME	個数 Q'TY	互換 ICA	代替部品 REPLACEABLE PART	備考 MEMO
72	2	LK00050	プラグ	PLUG	1			
73	2	108R006Y035N	ボルト M 6X 35	BOLT;HEX SOC HD	3			
74	2	LBQ0072	O-リング JISB2401 1BP7	O-RING	3			
75	1A	LJ00761	コントローラ;ポンプ S/A	CONTROLLER;PUMP	2			
76	2	-----	ピストン	PISTON	2			
77	2	LB00565	ロッド	ROD	2			
78	2	LB00566	ロッド	ROD	2			
79	2	LB00567	ロッド	ROD	2			
80	2	-----	スプリング;アジャスト	SPRING;COMPRESSION	2			
81	2	-----	シート;スプリング	SEAT;SPRING	2			
82	2	-----	ブッシング	BUSHING	2			
83	2	-----	シート;スプリング	SEAT;SPRING	2			
84	1A	LJ00762	コントローラ;ポンプ S/A	CONTROLLER;PUMP	2			
85	2	LJ00773	ピストン	PISTON	2			
86	2	LB00568	ロッド	ROD	2			
87	2	LG00354	スプリング;アジャスト	SPRING;COMPRESSION	2			
88	1A	LJ00766	ポンプ;ギヤ S/A	PUMP;GEAR	1			
89	2	-----	フレーム トクシ	FRAME;SPL	1			
90	2	-----	ハウジング トクシ	HOUSING;SPL	1			
91	2	-----	ギヤドライブ	GEAR;SPL	1			
92	2	-----	ギヤアイドル	GEAR;SPL	1			
93	2	LR00604	プレート サイド	PLATE;SPL	1			
94	2	-----	ブッシング	BUSHING	4			
95	2	-----	プレート サイド	PLATE;SPL	1			
96	2	-----	ピン 5X 10	PIN	2			
97	2	-----	リング;バックアップ	RING;BACK-UP	1			
98	2	LB00571	カップリング;シク	COUPLING;SHAFT	1			
99	2	-----	ボルト M 8X 60	BOLT;HEX SOC HD	4			
100	2	108R008Y020N	ボルト M 8X 20	BOLT;HEX SOC HD	4			
101	2	-----	ボルト M 8X 20	BOLT;HEX SOC HD	2			
102	2	-----	リング;スナップ	RING;SNAP	1			
103	2	LBQ1051	O-リング JISB2401 1AG1	O-RING	1			
104	2	-----	O-リング	O-RING	1			
105	2	-----	O-リング	O-RING	1			
106	2	-----	リング 加	RING;SPL	1			
107	1A	LJ01202	レギュレータ;ポンプ	REGULATOR;PUMP	2			
108	2	-----	ボディ	BODY	2			
109	2A	LJ00764	ピストン S/A	PISTON	2			
110	3	-----	ピストン	PISTON	2			
111	3	LS00146	ガイド	GUIDE	2			
112	3	LG00359	スプリング;アジャスト	SPRING;COMPRESSION	2			
113	3	-----	ガイド	GUIDE	2			
114	2	-----	カバー	COVER	2			
115	2	-----	ピストン	PISTON	2			
116	2	LJ00775	スプール	SPOOL	2			
117	2	LB00569	ロッド	ROD	2			
118	2	LS00142	ハンガ	HANGER	2			
119	2	LBQ0062	O-リング JISB2401 1BP6	O-RING	4			
120	2	LBQ0162	O-リング JISB2401 1BP1	O-RING	2			
121	2	LG00424	スプリング;アジャスト	SPRING;COMPRESSION	2			
122	2	LS00143	ガイド トクシ	GUIDE;SPL	2			
123	2	LPP0116	スクリュー アジャスト	SCREW	2			
124	2	172R010VN	ナット M10X1	NUT;HIGH STRENGTH	2			
125	2	LG00356	スプリング;アジャスト	SPRING;COMPRESSION	2			
126	2	LR00600	シート;スプリング	SEAT;SPRING	2			
127	2	LZP0050	キャップ	CAP	2			
128	2	LBQ9100	O-リング JISB2401 1AP1	O-RING	2			
129	2	LBQ0202	O-リング JISB2401 1BP2	O-RING	2			
130	2	-----	カバー	COVER	2			
131	2	-----	ピストン	PISTON	2			
132	2	LH00264	リテーナ	RETAINER	2			
133	2	LH00317	スリーブ	SLEEVE	2			
134	2	LJ01014	スプール	SPOOL	2			
135	2	LR00601	シート;スプリング	SEAT;SPRING	2			
136	2	LG00357	スプリング;アジャスト	SPRING;COMPRESSION	2			
137	2	LV00030	スクリュー	SCREW	2			

符号 ITEM	構成 COMPO	部品番号 PART NO.	部品名	PART NAME	個数 Q'TY	互換 ICA	代替部品 REPLACEABLE PART	備考 MEMO
0	0A	KLA0156			1			
1	1A	LN00083	ゲ ンツキ	REDUCTION GEARS	1			
2	2		ホルダ; ブラシ	HOLDER; BRUSH	1			
3	2	LEM0012	シール; フローティング	SEAL; FLOATING	2			
4	2		ベアリング	BEARING; ROLLING	2			
5	2	LA00811	ナット リング	NUT; SPL	1			
6	2	LK00360	プラグ	PLUG	4			
7	2	LT00116	ハウジング トクシ	HOUSING; SPL	1			
8	2	LPP0089	プラグ	PLUG	2			
9	2	LC00190	ギヤ; プラネタリ	GEAR; PLANETARY	4			
10	2	LB00750	ベアリング	BEARING; ROLLING	4			
11	2	LB00751	レース; インナ	RACE; BRG INNER	4			
12	2	LKM0071	ワシヤ スラスト	WASHER	4			
13	2	LR00824	プレート; スラスト	PLATE; THRUST	4			
14	2	LV00029	スクリュー	SCREW	4			
15	2	338W060Z025B	SPピン	PIN; SPRING	4			
16	2	LC00191	ギヤ; サン	GEAR; SUN	1			
17	2	LA00812	ジグ外刃	RING; SNAP	1			
18	2	LS00188	ホルダ	HOLDER	1			
19	2	LC00192	ギヤ; プラネタリ	GEAR; PLANETARY	3			
20	2	LB00752	ベアリング	BEARING; ROLLING	3			
21	2	LB00753	レース; インナ	RACE; BRG INNER	3			
22	2	LA00813	スラストW; スチール	WASHER; THRUST STL	3			
23	2	LC00193	ギヤ; サン	GEAR; SUN	1			
24	2		プレート; スラスト	PLATE; THRUST	1			
25	2		プレート; スラスト	PLATE; THRUST	1			
26	2		プレート; スラスト	PLATE; THRUST	1			
27	2	LW00372	カバー	COVER	1			
28	2	108R010Z016N	ボルト六角 JIS B 1176 M	BOLT; HEX SOC HD	12			
29	2	LLM0098	プラグ	PLUG	3			
30	2	LBQ0242	O-リング	O-RING	3			
31	1A		プレート トクシ	PLATE; SPL	1			
32	2		プレート トクシ	PLATE; SPL	1			
33	2A		プランジヤ	PLUNGER	1			
34	3		プランジヤ	PLUNGER	1			
35	3		バルブ; チェック	VALVE; CHECK	2			
36	3		スプリング トクシ	SPRING; SPL	2			
37	3		プラグ	PLUG	2			
38	3	LBQ0182	O-リング	O-RING	2			
39	2	LSS0022	シート; スプリング	SEAT; SPRING	2			
40	2	LSM0069	スプリング トクシ	SPRING; SPL	2			
41	2	LSM0071	シート; スプリング	SEAT; SPRING	2			
42	2A	LNMO259	キャップ	CAP	2			
43	3		キャップ	CAP	2			
44	3	LBQ0403	O-リング	O-RING	2			
45	3		ボルト六角 M10X 35	BOLT; HEX SOC HD	8			
46	3		ボール	BALL	2			
47	3		スプリング; アジユク	SPRING; COMPRESSION	2			
48	3	LBQ0082	O-リング	O-RING	2			
49	3		プラグ	PLUG	2			
50	2A	LJ00911	バルブ; リリーフ	VALVE; RELIEF	2			
51	3		ハウジング トクシ	HOUSING; SPL	2			
52	3		ポペット	POPPET	2			
53	3		ポペット	POPPET	2			
54	3		シート; スプリング	SEAT; SPRING	2			
55	3		スプリング トクシ	SPRING; SPL	2			
56	3		プラグ	PLUG	2			
57	3	LBQ6916	O-リング	O-RING	2			
58	3		ピストン	PISTON	2			
59	3	LBQ0212	O-リング	O-RING	2			
60	3	LBB0214	リング; バックアップ	RING; BACK-UP	4			
61	3		ガイド; スプリング	GUIDE; SPRING	2			
62	3	LBM0103	O-リング	O-RING	2			
63	3		スクリュー	SCREW	2			
64	3		ナット	NUT; SPL	2			
65	3	LBQ0152	O-リング	O-RING	2			

符号 ITEM	構成 COMPO	部品番号 PART NO.	部品名	PART NAME	個数 Q'TY	互換 ICA	代替部品 REPLACEABLE PART	備考 MEMO
		KLVO306			1			
1	1A	LR00686	チューブ ;シリンダ	TUBE;CYL	1			
2	2	LR00687	チューブ ;シリンダ	TUBE;CYL	1			
3	2	LB00653	ブッシュ ;ピン	PIN BUSH	1			
4	1A	LB00654	ロッド ;ピストン	ROD;PISTON	1			
5	2	LB00655	ロッド ;ピストン	ROD;PISTON	1			
6	2	LKU0077	ブッシュ トクシ	BUSH;SPL	1			
7	1A	LU00101	ヘッド ;シリンダ	HEAD;CYL	1			
8	2	LU00102	ヘッド ;シリンダ	HEAD;CYL	1			
9	2	LKU0099	ブッシュ トクシ	BUSH;SPL	1			
10	2	LMU0133	ロック トクシ	LOCK RING;SPL	1			
11	1	LE00766	リング	RING	1	*		
12	1	LAU0103	U-リング	U-RING	1	*		
13	1	LBU0054	リング ;バックアップ	RING;BACK-UP	1	*		
14	1	LAU0171	リング ;ワイパ	RING;WIPER	1	*		
15	1	LBQ1103	O-リング	O-RING	1	*		
16	1	LBU0095	リング ;バックアップ	RING;BACK-UP	1	*		
17	1	LUU0152	ボルト	BOLT;SPL	10			
18	1	LAU0152	リング	RING	1			
19	1	LE00726	シールリング トクシ	SEAL RING;SPL	1	*		
20	1	LPU0097	ピストン	PISTON	1			
21	1	LEU0017	シールリング トクシ	SEAL RING;SPL	1	*		
22	1	LBU0096	リング ;バックアップ	RING;BACK-UP	2	*		
23	1	LE00703	リング ;スライド	SLIDE RING	2	*		
24	1	LEU0102	リング ;スライド	SLIDE RING	2	*		
25	1	LMU0216	シム トクシ	SHIM;SPL	1	*		
26	1	LA00774	ナット ピストン	NUT;SPL	1			
27	1	LUU0100	スクリュー	SCREW	1			
28	1	LPU0074	ボール	BALL	1			
29	1	LAU0030	リング ;ワイパ	RING;WIPER	2			
30	1	LAU0130	リング ;ワイパ	RING;WIPER	2			
31	1	M01X0812	ニップル ;グリス	NIPPLE;GREASE	1			
32	1	LR00688	パイプ	PIPE	1			
32	1A	LR01180	パイプ S/A	PIPE	1			
33	2	LBQ0242	O-リング	O-RING	1			
33								
34	1	LR00689	パイプ	PIPE	1			
34	1A	LR01181	パイプ S/A	PIPE	1			
35	2	LBQ0242	O-リング	O-RING	1			
35								
36	1	LBQ0302	O-リング	O-RING	2			
37	1	108R010Z050N	ボルト ;六角 M10X50-F12.9	BOLT;HEX SOC HD	8			
37	1	108R010Z030N	ボルト ;六角 JISB1176 M10	BOLT;HEX SOC HD	8			
38	1	LD00065	バンド トクシ	BAND;SPL	1			
39	1	LZU0079	バンド トクシ	BAND;SPL	1			
40	1	LUU0137	ボルト	BOLT;SPL	2			
41	1	LUU0105	ワッシャ	WASHER	2			
42	1	LMU0143	ホルダ	HOLDER	2			
43	1	KTV0059	ボルト ;高強度 M14X 80	BOLT;HIGH STRENGTH	1			
44	1	183-114VR	SW 14	WASHER;SPRING	1			
KIT		LZ00437	キット ;シリンダ シール *デ コウセイ	KIT;CYL SEAL COMPO BY *	1			

符号 ITEM	構成 COMPO	部品番号 PART NO.	部品名	PART NAME	個数 Q'TY	互換 ICA	代替部品 REPLACEABLE PART	備考 MEMO
		KLV0353			1			
1	1A	LR00692	チューブ;シリンダ	TUBE;CYL	1			
2	2	LR00693	チューブ;シリンダ	TUBE;CYL	1			
3	2	LB00656	ブッシュ;ピン	PIN BUSH	1			
4	1A	LB00657	ロッド;ピストン	ROD;PISTON	1			
5	2	LB00658	ロッド;ピストン	ROD;PISTON	1			
6	2	LB00656	ブッシュ;ピン	PIN BUSH	1			
7	1A	LU00121	ヘッド;シリンダ	HEAD;CYL	1			
8	2	LU00122	ヘッド;シリンダ	HEAD;CYL	1			
9	2	LKU0118	ブッシュ;トクシ	BUSH;SPL	1			
10	2	LMU0200	リング	RING	1			
11	1	LE00479	パッキング;SKY	PACKING	1	*		
12	1	LAU0131	U-リング	U-RING	1	*		
13	1	LBU0074	リング;バックアップ	RING;BACK-UP	1	*		
14	1	LAU0192	リング;ワイパ	RING;WIPER	1	*		
15	1	LBQ1203	O-リング	O-RING	1	*		
16	1	LBU0053	リング;バックアップ	RING;BACK-UP	1	*		
17	1	LUU0152	ボルト	BOLT;SPL	12			
18	1	LAU0193	リング	RING	1			
19	1	LE00707	シール;クッション	SEAL;CUSHION	1	*		
20	1	LPU0099	ピストン	PISTON	1			
21	1A	LEU0019	シールリング;トクシ	SEAL RING;SPL	1	*		
22	2	-----	シールリング;トクシ	SEAL RING;SPL	1			
23	2	-----	O-リング	O-RING	1			
24	1	LBU0100	リング;バックアップ	RING;BACK-UP	2	*		
25	1	LE00708	リング;スライド	SLIDE RING	2	*		
26	1	LEU0005	リング;トクシ	RING;SPL	2	*		
27	1	LMU0234	シム;トクシ	SHIM;SPL	1	*		
28	1	LA00711	ナット;ピストン	NUT;SPL	1			
29	1	LUU0100	スクリー	SCREW	1			
30	1	LPU0074	ボール	BALL	1			
31	1	LAU0194	リング	RING	1			
32	1	LE00690	シール;クッション	SEAL;CUSHION	1	*		
33	1	LMU0358	ストッパ	STOPPER	2			
34	1	LZU0100	ロック;トクシ	LOCK RING;SPL	1			
35	1	LAU0130	リング;ワイパ	RING;WIPER	4			
36	1	LLU0166	パイプ	PIPE	1			
37	1	LUU0155	ボルト	BOLT;SPL	4			
38	1	LBQ0342	O-リング	O-RING	1			
39	1	M01X1800	ニップル;グリス	NIPPLE;GREASE	1			
KIT		LZ00438	キット;シリンダシール *印部品で構成される	KIT;CYLINDER SEAL COMPO BY MARKED * PA	1			

符号 ITEM	構成 COMPO	部品番号 PART NO.	部品名	PART NAME	個数 Q' TY	互換 ICA	代替部品 REPLACEABLE PART	備考 MEMO
85	2	LPC0112	キャップ	CAP	7			
86	2	LBQ0082	O-リング JISB2401 1BP8	O-RING	8			
87	2	LG00329	スプリング; アジユク	SPRING; COMPRESSION	1			
88	2	LJ00714	スプール	SPOOL	1			
89	2	---	ハウジング; バルブ	HOUSING; VALVE	1			
90	2	BHP0337	O-リング	O-RING	13			
90	2	LBQ0212	O-リング JISB2401 1BP2	O-RING	10			
91	2A	LJ01232	バルブ; リリーフ 38.3MPA A	VALVE; RELIEF	1			
91.01	3	LBQ0212	O-リング JISB2401 1BP2	O-RING	1			
92	2	LW00313	カバー	COVER	2			
93	2	LW00312	カバー	COVER	3			
94	2	LUC0123	ボルト; ヘキサゴナル	BOLT; HEX SOC HD	20			
94	2	180R008Z025B	ボルト; ヘキサゴナル JIS B1176-M8	BOLT; HEX SOC HD	20			
95	2	LBC0079	O-リング	O-RING	5			
95	2	LBQ6127	O-リング AS568-127 HS9	O-RING	5			
96	2	---	スプール; バルブ	SPOOL; VALVE	1			
97	2	---	スプール; バルブ	SPOOL; VALVE	1			
98	2	---	スプール; バルブ	SPOOL; VALVE	1			
99	2	---	スプール; バルブ	SPOOL; VALVE	1			
100	2	---	スプール; バルブ	SPOOL; VALVE	1			
101	2	LBC0194	O-リング	O-RING	5			
101	2	LBQ6123	O-リング AS568-123 HS9	O-RING	5			
102	2	LWC0092	リテーナ	RETAINER	3			
103	2	LZC0076	キャップ	CAP	3			
104	2	LBQ0112	O-リング JISB2401 1BP1	O-RING	5			
105	2	LW00311	カバー	COVER	2			
106	2	LPC0120	ピストン	PISTON	1			
107	2	LH00242	スリーブ	SLEEVE	1			
108	2	LJ00801	スプール	SPOOL	1			
109	2	LG00325	スプリング; アジユク	SPRING; COMPRESSION	1			
110	2	LPC0143	ガイド; スプリング	GUIDE; SPRING	1			
111	2	LPC0135	キャップ	CAP	1			
112	2	LR00558	キャップ	CAP	1			
113	2	LH00238	スリーブ	SLEEVE	1			
114	2	LZC0077	キャップ	CAP	2			
115	2	LBQ8222	O-リング JISB2401 1BP2	O-RING	2			
116	2	LBQ0122	O-リング JISB2401 1BP1	O-RING	2			
117	2	LBQ0202	O-リング JISB2401 1BP2	O-RING	1			
118	2	LR00556	シート	SEAT	1			
119	2	LBB0122	リング; バックアップ	RING; BACK-UP	1			
120	2	LPC0125	チェック	CHECK	1			
121	2	LSC0204	スプリング	SPRING; SPL	1			
122	2	LK00294	フランジ; フラット	FLANGE; FLAT	1			
123	2	LBQ6214	O-リング	O-RING	1			
124	2	108R010Z035B	ボルト; ヘキサゴナル M10X-12.9 (六角)	BOLT; HEX SOC HD	4			
125	2	LR00562	キャップ	CAP	1			
126	2	108R012Z100B	ボルト; ヘキサゴナル M12X100-12.9	BOLT; HEX SOC HD	4			
127	2	183-112VN	SW 12	WASHER; SPRING	4			
128	2	LG00326	スプリング; アジユク	SPRING; COMPRESSION	1			
129	2	LJ00710	チェック	CHECK	1			
130	2	LR01105	キャップ	CAP	1			
131	2	LG00327	スプリング; アジユク	SPRING; COMPRESSION	1			
132	2	LJ00711	ポペット	POPPET	1			
133	2	LPC0037	バルブ; チェック	VALVE; CHECK	1			
134	2	LSC0102	スプリング	SPRING; SPL	1			
135	2	LH00240	スペーサ	SPACER	1			
136	2A	LW00314	カバー	COVER	1			
137	3	LZC0077	キャップ	CAP	1			
138	2	108R010Z060B	ボルト; ヘキサゴナル M10X60-12.9 (六角)	BOLT; HEX SOC HD	4			
139	2	LJ00703	ピストン	PISTON	1			
140	2	LBB0082	リング; バックアップ	RING; BACK-UP	1			
141	2	LBB0102	リング; バックアップ	RING; BACK-UP	1			
142	2	LBQ0102	O-リング JISB2401 1BP1	O-RING	4			
143	2	LG00323	スプリング; アジユク	SPRING; COMPRESSION	1			
144	2	LR00560	キャップ	CAP	1			
145	2	LJ00702	ポペット	POPPET	1			

符号 ITEM	構成 COMPO	部品番号 PART NO.	部品名	PART NAME	個数 Q'TY	互換 ICA	代替部品 REPLACEABLE PART	備考 MEMO
1	1	KNJ2557			1			
2	1	LJ00750	オリフイス	ORIFICE	4			
3	1	LJ00751	オリフイス	ORIFICE	4			
4	1	-----	スプール;バルブ	SPOOL;VALVE	4			
5	1A	-----	ピストン	PISTON	4			
6	2	-----	オリフイス	ORIFICE	4			
7	2	-----	ピストン	PISTON	4			
8	2	-----	リング	RING	12			
9	2	-----	スプリング;アジユク	SPRING;COMPRESSION	4			
10	1	-----	ボール;スチール	BALL;STEEL	4			
11	1	-----	ボディ	BODY	1			
12	1	LG00345	スプリング;アジユク	SPRING;COMPRESSION	4			
13	1	LG00346	スプリング;アジユク	SPRING;COMPRESSION	4			
14	1	LG00347	スプリング;アジユク	SPRING;COMPRESSION	4			
15	1	LG00348	スプリング;アジユク	SPRING;COMPRESSION	4			
16	1	-----	プレート トクシ	PLATE;SPL	1			
17	1	LH00029	シム トクシ	SHIM;SPL	4			
18	1	LH00255	シム トクシ	SHIM;SPL	4			
19	1	LF00031	カム	CAM	2			
20	1	LQ00025	ブーツ トクシ	BOOT;SPL	2			
21	1	LA00706	ピン トクシ	PIN;SPL	2			
22	1	-----	カバー	COVER	2			
23	1	LS00131	ガイド	GUIDE	4			
24	1	LH00256	スリーブ	SLEEVE	4			
25	1	LS00132	ホルダ	HOLDER	4			
26	1	LLS0030	プラグ	PLUG	2			
27	1	108R010Y060N	ボルト トクシ	BOLT;HEX SOC HD	4			
28	1	LUC0076	ボルト トクシ	BOLT;SPL	4			
29	1	152K008Y008N	アジャストミツ M 8x 8	SCREW;SET HEX SOC	4			
30	1	LUC0075	ワシヤ	WASHER	4			
31	1	182-010SZ	ワシヤ	WASHER;PLAIN	2			
32	1	LA00073	リベット トクシ	RIVET;SPL	2			
33	1	335B050T010	アイコピン	PIN	4			
34	1	-----	ボール;スチール	BALL;STEEL	2			
35	1	-----	ボール;スチール	BALL;STEEL	4			
36	1	LZC0149	ボール;スチール	BALL;STEEL	4			
37	1	LE00782	パッキン	PACKING	4			
38	1	LBQ0050	O-リング	O-RING	4			
39	1	LBQ0240	O-リング	O-RING	4			
40	1	LBQ0260	O-リング	O-RING	4			
41	1	LBQ0082	O-リング	O-RING	2			

符号 ITEM	構成 COMPO	部品番号 PART NO.	部品名	PART NAME	個数 Q'TY	互換 ICA	代替部品 REPLACEABLE PART	備考 MEMO
1	1	KHJ1609	シャフト	SHAFT	1			
2	1	LW00305	カバー	COVER	1			
2	1	LW00365	カバー	COVER	1			
3	1	LF00030	レバー	LEVER	1			
4	1	-----	ケース	CASE	1			
5	1	-----	プレート トクシ	PLATE;SPL	1			
6	1	LLC0084	プラグ	PLUG	3			
7	1	108R008Y016N	ボルト;六角 M 8X 16	BOLT;HEX SOC HD	1			
8	1	108R008Y030N	ボルト;六角 M 8X 30	BOLT;HEX SOC HD	1			
9	1	108R010Y025M	ボルト;六角 M10X 25	BOLT;HEX SOC HD	4			
10	1	LA00073	リベット トクシ	RIVET;SPL	2			
10	1	LA00769	リベット トクシ	RIVET;SPL	2			
11	1	370A0500Z	ジグネツ	RING;SNAP	1			
12	1	LE00747	シール;オイル	SEAL;OIL	1			
13	1	LBQ0142	O-リング	O-RING	3			
14	1	LBQ0453	O-リング	O-RING	1			
15	1	LBQ0503	O-リング	O-RING	1			
16	1	LBQ0853	O-リング	O-RING	1			
17	1	LBB0453	リング ;バックアップ	RING;BACK-UP	1			
18	1	LBB0503	リング ;バックアップ	RING;BACK-UP	1			
19	1A	LJ00682	バルブ ;リリーフ	VALVE;RELIEF	1			
20	2	-----	スプリング ;圧縮	SPRING;COMPRESSION	1			
21	2	-----	アダプタ トクシ	ADPT;SPL	1			
22	2	-----	ボディ	BODY	1			
23	2	-----	ポペット	POPPET	1			
24	2	-----	ポペット	POPPET	1			
25	2	-----	スプリング トクシ	SPRING;SPL	1			
26	2	-----	スプリング トクシ	SPRING;SPL	1			
27	2	-----	バルブ ;ニードル	VALVE;NEEDLE	1			
28	2	-----	リング ;バックアップ	RING;BACK-UP	2			
29	2	-----	リング ;バックアップ	RING;BACK-UP	2			
30	2	-----	ピン トクシ	PIN;SPL	1			
31	2	-----	スクリュー トクシ	SCREW;SPL	1			
32	2	-----	ナット	NUT;SPL	1			
33	2	LBQ0102	O-リング	O-RING	1			
34	2	LBQ6912	O-リング	O-RING	2			
35	2	LBQ0086	O-リング	O-RING	1			
36	2	LBQ0156	O-リング	O-RING	1			

符号 ITEM	構成 COMPO	部品番号 PART NO.	部品名	PART NAME	個数 Q'TY	互換 ICA	代替部品 REPLACEABLE PART	備考 MEMO
		KHJ1473			1			
1	1	LPC0291	ポペット	POPPET	1			
2	1	LSC0282	スプリング;アジャスト	SPRING;COMPRESSION	1			
3	1	LSS0045	スプリング トクシ	SPRING;SPL	1			
4	1	LLS0043	プラグ	PLUG	1			
5	1	LPC0277	プランジャ	PLUNGER	1			
6	1	LSS0042	スプリング トクシ	SPRING;SPL	1			
7	1	LLS0029	プラグ	PLUG	1			
8	1	LPC0292	プランジャ	PLUNGER	1			
9	1	-----	スプール;バルブ	SPOOL;VALVE	1			
10	1	LG00317	スプリング;アジャスト	SPRING;COMPRESSION	1			
11	1	LA00689	ワッシャー	WASHER	1			
12	1	-----	ボディ	BODY	1			
13	1	LW00309	カバー	COVER	1			
14	1	-----	プレート トクシ	PLATE;SPL	1			
15	1	LLS0030	プラグ	PLUG	1			
16	1	LLS0046	プラグ	PLUG	1			
17	1	LLC0084	プラグ	PLUG	1			
18	1	LLS0034	プラグ	PLUG	1			
19	1	108R010Y025N	ボルト M10X 25	BOLT;HEX SOC HD	4			
20	1	LA00073	リベット トクシ	RIVET;SPL	2			
21	1	LBQ0082	O-リング	O-RING	1			
22	1	LBQ0112	O-リング	O-RING	1			
23	1	LBQ0142	O-リング	O-RING	2			
24	1	LBQ0182	O-リング	O-RING	1			
25	1	LBQ0292	O-リング	O-RING	1			
26	1	LBQ0303	O-リング	O-RING	1			
27	1	LLC0064	プラグ	PLUG	2			
28	1	-----	エキスパンダ	EXPANDER	4			

符号 ITEM	構成 COMPO	部品番号 PART NO.	部品名	PART NAME	個数 Q'TY	互換 ICA	代替部品 REPLACEABLE PART	備考 MEMO
1	1A		バルブ;コントロール	VALVE;CONTROL				
2	2		バルブ;コントロール S/A	VALVE;CONTROL S/A	1			
2	2	LR00554	キャブ	CAP	1			
3	2	LBQ0142	O-リング JIS B2401 1B-	O-RING	6			
4	2	LJ00596	ピストン	PISTON	1			
5	2	LBQ9102	O-リング JIS B2401 1B-	O-RING	1			
6	2	LBB9102	リング;バックアップ	RING;BACK-UP	1			
7	2	LJ00695	スプール	SPOOL	1			
8	2	LJ00696	マニホールド	MANIFOLD	1			
9	2	108R008Z050B	ボルト;六角 M8X50	BOLT;HEX SOC HD	4			
10	2	LG00362	スプリング;アジユク	SPRING;COMPRESSION	1			
11	2	LBQ0182	O-リング JIS B2401 1B-	O-RING	11			
12	2	LR00555	キャブ	CAP	1			
13	2	LPC0113	キャブ	CAP	3			
14	2	LG00320	スプリング;アジユク	SPRING;COMPRESSION	1			
15	2	LZC0078	キャブ	CAP	4			
16	2	LJ00697	スプール	SPOOL	1			
17	2	LBQ0202	O-リング JISB2401 1BP2	O-RING	1			
18	2	LR00556	シート	SEAT	1			
19	2	LBQ0122	O-リング JIS B2401 1B-	O-RING	2			
20	2	LBB0122	リング;バックアップ	RING;BACK-UP	1			
21	2	LPC0125	チェック	CHECK	1			
22	2	LSC0204	スプリング トクシ	SPRING;SPL	1			
23	2	LW00311	カバー	COVER	1			
24	2	LUC0123	ボルト;六角 M8X50	BOLT;HEX SOC HD	20			
24	2	180R008Z025B	ボルト;六角 JIS B1176-M8	BOLT;HEX SOC HD	20			
25	2	LMC0092	リテーナ	RETAINER	4			
26	2	LBC0194	O-リング	O-RING	5			
26	2	LBQ6123	O-リング AS568-123 HS9	O-RING	5			
27	2		スプール;バルブ	SPOOL;VALVE	1			
28	2		スプール;バルブ	SPOOL;VALVE	1			
29	2		スプール;バルブ	SPOOL;VALVE	1			
30	2		スプール;バルブ	SPOOL;VALVE	1			
31	2		スプール;バルブ	SPOOL;VALVE	1			
32	2	LBC0079	O-リング	O-RING	5			
32	2	LBQ6127	O-リング AS568-127 HS9	O-RING	5			
33	2	LW00312	カバー	COVER	4			
34	2	LZC0076	キャブ	CAP	7			
35	2	LBQ0112	O-リング	O-RING	8			
36	2	LPC0111	キャブ	CAP	1			
37	2A	LW00313	カバー	COVER	1			
38	3	BHP0337	O-リング	O-RING	1			
38	3	LBQ0212	O-リング JISB2401 1BP2	O-RING	1			
39	2A	LJ00698	バルブ;リリーフ	VALVE;RELIEF	1			
39.01	3	LBQ0212	O-リング JISB2401 1BP2	O-RING	1			
40	2	BHP0337	O-リング	O-RING	7			
40	2	LBQ0212	O-リング JISB2401 1BP2	O-RING	8			
41	2		ハウジング;バルブ	HOUSING;VALVE	1			
42	2	108R012Z100B	ボルト;六角 M12X100 F12.	BOLT;HEX SOC HD	5			
43	2	183-112VN	SW 12	WASHER;SPRING	5			
44	2	LJ00699	スプール	SPOOL	1			
45	2	LG00321	スプリング;アジユク	SPRING;COMPRESSION	1			
46	2	LBQ0292	O-リング JIS B2401 1B-	O-RING	2			
47	2	LR00557	キャブ	CAP	1			
48	2	LBQ0102	O-リング JIS B2401 1B-	O-RING	13			
49	2	LH00237	スペーサ	SPACER	1			
50	2	LG00322	スプリング;アジユク	SPRING;COMPRESSION	1			
51	2	LJ00700	チェック	CHECK	1			
52	2	LR00558	キャブ	CAP	1			
53	2	LH00238	スリーブ	SLEEVE	1			
54	2	LBC0084	O-リング	O-RING	1			
54	2	LBQ0222	O-リング JISB2401 1BP2	O-RING	1			
55	2	LBQ6222	O-リング	O-RING	3			
56	2	LBQ0342	O-リング JIS B2401 1B-	O-RING	1			
57	2	LR00559	キャブ	CAP	2			
58	2	LBB0212	リング;バックアップ	RING;BACK-UP	6			

CLICK HERE TO **DOWNLOAD** THE COMPLETE MANUAL

- Thank you very much for reading the preview of the manual.
- You can download the complete manual from: [www.heydownloads.com](http://www.heydownloads.com) by clicking the link below



- Please note: If there is no response to CLICKING the link, please download this PDF first and then click on it.

CLICK HERE TO **DOWNLOAD** THE COMPLETE MANUAL