

KramerAllrad

Baggerlader 316 S

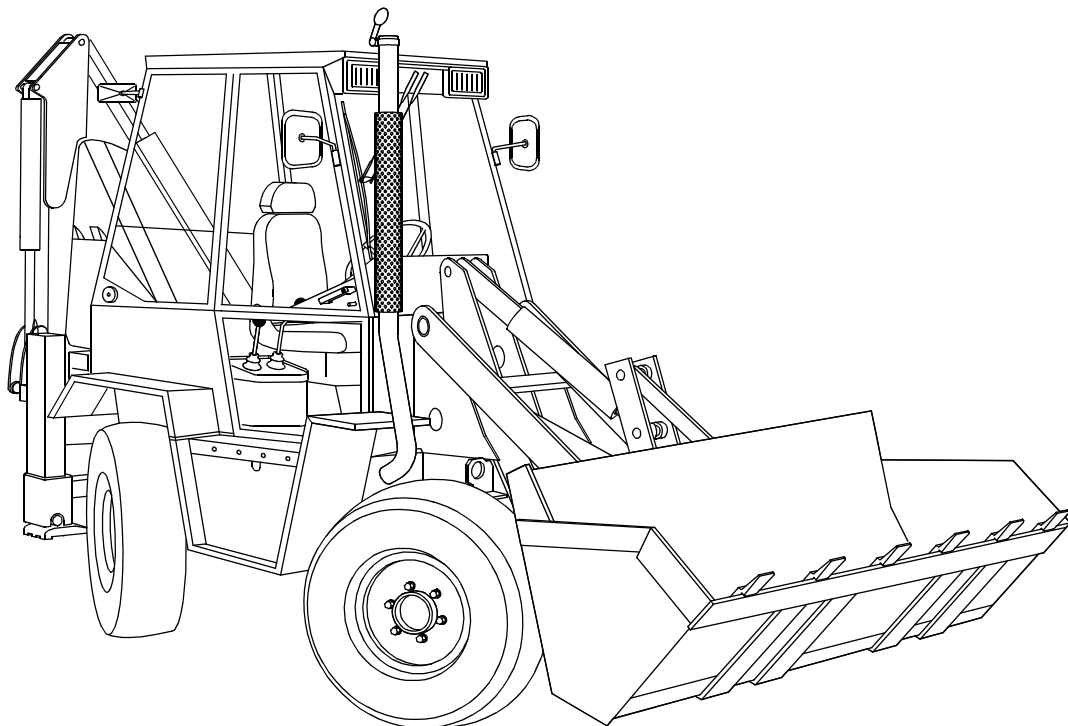

Ersatzteilliste

Ausgabe 1.2

Teil-Nummer 0 36 003 00 90

Gültig ab Fahrgestell-Nr. 316 50 0001

Kramer Werke GmbH
Bereich Baumaschinen
Postfach 10 15 63
D-88 645 Überlingen
Telefon-Nr. 07551 - 802 - 0
Telefax-Nr. 07551 - 802 - 234

CLICK HERE TO **DOWNLOAD** THE COMPLETE MANUAL

- Thank you very much for reading the preview of the manual.
- You can download the complete manual from: www.heydownloads.com by clicking the link below



- Please note: If there is no response to CLICKING the link, please download this PDF first and then click on it.

CLICK HERE TO **DOWNLOAD** THE COMPLETE MANUAL

Hebegeräte für SW.- Einrichtung

SW Stapleinrichtung Typ 00551-21/22	41/4-2
Schutzgitter, Befestigung Typ 00586-00	41/4-2
SW Teleskopschwenkran - Einzelteile Typ 01055-14	41/4-4
Schwenkzylinder - Einzelteile	41/4-6
Hydr.-Installation - Teleskopschwenkran.....	41/4-6
SW Klammergabel Typ 01117-07.....	41/4-8
Hydraulik-Installation - Klammergabel.....	41/4-8
SW Silagegabel Typ 01117-06.....	41/4-10
Sperrgutgabel Typ 01117-10	41/4-12
Hydraulik-Installation - Sperrgutgabel	41/4-14
Hydraulikzylinder - Einzelteile.....	41/4-14

**Sonstige Anbaugeräte
für Schnellwechseleinrichtung**

Baumverpflanzgerät - Einzelteile Typ 00551-08/09	41/5-2
Frontaufreißer - Einzelteile Typ 00767-00/01	41/5-2
Kehrmaschine mit Wasserfaß Typ 00566-17	41/5-4
Einzelteile - Kehrmaschine.....	41/5-6
Hydr.- Installation - Kehrmaschine	41/5-8
Einzelteile - Kehrwalze mit Antrieb	41/5-10
Einzelteile - Schmutzbehälter	41/5-12
Einzelteile - Wassertank, Düsensprüheinrichtung, Spritzschutz	41/5-14
Hydr. Schwenkeinrichtung	41/5-16

Schilder, Werkzeug, Zubehör

Hinweisschilder - Beschriftung - Zierstreifen	43-2
Hinweisschilder für Sonderöle.....	43-2
Werkzeugsatz - Einzelteile	43-4
Zünd-u. Fahrerhausschlüssel.....	43-6
Sicherheitspaket Typ 01151-01	43-6

Nummern-Index









Nummern-Index	A-1
---------------------	-----















Hauptgruppe











00

Wartungs- und Dichtsätze
Elektrische Steckverbindungen

Pos.	Teil-Nummer	Bezeichnung	Stück	Bemerkung
4-polige Steckergehäuse				
44	0 00 333 12 65	Steckhülsegehäuse Typ I		6,3 mm
45	0 00 333 10 65	Flachsteckergehäuse Typ Y		6,3 mm
46	0 00 333 45 65	Steckhülsegehäuse mit Raste		6,3 mm
47	0 00 333 28 65	Steckhülsegehäuse Typ C		9,5 mm
48	0 00 333 27 65	Flachsteckergehäuse Typ D		9,5 mm
49	0 00 333 51 65	Zentralstecker		9,5 mm
50	0 00 333 14 65	Buchsengehäuse, schwarz		
51	0 00 333 58 65	Stiftgehäuse, schwarz		
52	0 00 333 04 66	Gerätestecker, schwarz		
53	7 731 000 002	Stecker		
54	7 731 000 001	Steckdose		
5-polige Steckergehäuse				
55	0 00 333 61 11	Zentralstecker		6,3 mm
56	0 00 333 80 65	Steckhülsegehäuse		
57	0 00 332 00 28	Relaisstecksockel		6,3 mm
58	0 00 332 01 28	Relaisstecksockel		6,3 mm
59	0 00 332 02 28	Relaisstecksockel		
60	0 00 333 40 11	Steckergehäuse		

Pos.	Teil-Nummer	Bezeichnung	Stück	Bemerkung
35	0 00 080 13 80	Filterkonsole (Ölfilter)	1	
36	7 593 641 021	Dichtring	1	 A 14 x 18-Cu
37	0 00 080 13 81	Dichtung (Filterkonsole)	1	
38	0 00 080 13 82	Motorölfilter	1	
39	0 00 080 14 07	Öldruckschalter (Motor)	1	
40	0 00 080 14 08	Temperaturgeber (ÖL)	1	
41	0 00 080 14 09	Dichtring	1	 14 x 18-CN
42	0 00 080 13 88	Einspritzpumpe	1	
43	0 00 080 13 87	Dichtung (Einspritzpumpe)	1	
44	0 00 080 13 86	Ausgleichscheibe (Einspritzpumpe)	n.B.	
45	0 00 080 13 89	Bolzen (Einspritzpumpe)	1	
46	0 00 080 13 90	Einspritzventil	1	
47	0 00 080 13 91	Dichtring (Einspritzventil)	1	
48	0 00 080 13 92	Düsenelement (Einspritzventil)	1	
49	0 00 080 13 66	Ölmeßstab (Motor)	1	
50	0 00 080 13 67	Runddichtring (Ölmeßstab)	2	 5 x 1,5
51	0 00 080 13 73	Zylinderkopf-Schraube	10	
52	0 00 080 13 78	Dichtung (Ölpumpe)	1	
53	0 00 080 13 79	Runddichtring (Ölpumpe)	1	 75,92 x 1,78
54	0 00 080 14 00	Profildichtung (Regler)	1	
55	0 00 335 07 14	Lichtmaschine (Generator)	1	55Ah
	0 00 080 14 12	Dichtungsmittel (Gehäusedeckel)	1	Tube DW 67
	0 00 080 14 13	Dichtungsmittel (Ölwanne)	1	Tube DW 47
	0 00 080 14 14	Sicherungsmittel f. Schrauben	1	Tube
	0 00 080 14 15	Sicherungsmittel f. Bolzen	1	Tube
		weitere Motorenersatzteile siehe Motorener- satzteilliste Deutz Typ F4L 1011 E KB 1		

Pos.	Teil-Nummer	Bezeichnung	Stück	Bemerkung
Kraftstoff- Förderpumpe				
1	0 00 080 29 11	Kraftstoff-Förderpumpe	1	
2	0 00 080 27 90	Rep.-satz Kraftstoffförderpumpe	1	
3	0 00 080 13 96	O- Ring	1	 30x3
4	0 00 080 18 92	Torx- Schraube	2	8x20
Einspritzpumpe- Einzelteile				
5	0 00 080 29 76	Einspritzpumpe	1-4	
6	0 00 080 26 90	Verschlußstopfen	1-4	
7	7 403 677 709	Sechskantmutter	2-8	M 8
8	0 00 080 26 83	Ausgleichdichtung	n. B.	  0,4 mm
9	0 00 080 26 84	Ausgleichdichtung	n. B.	  0,5 mm
10	0 00 080 26 85	Ausgleichdichtung	n. B.	  0,6 mm
11	0 00 080 26 86	Ausgleichdichtung	n. B.	  0,7 mm
12	0 00 080 26 87	Ausgleichdichtung	n. B.	  0,8 mm
13	0 00 080 26 88	Ausgleichdichtung	n. B.	  0,9 mm
14	0 00 080 26 89	Ausgleichdichtung	n. B.	  1,0 mm
15	0 00 080 19 82	Rollenstößel	1-4	
Einspritzdüse- Einzelteile				
16	0 00 080 26 92	Einspritzventil	1-4	
17	0 00 080 27 27	Druckfeder	1-4	
18	0 00 080 27 28	Druckbolzen	1-4	
19	0 00 080 27 29	Zwischenscheibe	1-4	
20	0 00 080 26 94	Düsenelement	1-4	
21	0 00 080 27 30	Düsenspannmutter	1-4	
22	0 00 080 13 91	Dichtring	1-4	
23	0 00 080 26 93	Pratze	1-4	
24	0 00 995 82 68	Torx- Schraube	1-4	M 8x20

Pos.	Teil-Nummer	Bezeichnung	Stück	Bemerkung
Spannrolle, Keilriemenscheibe				
1	1 36 150 01 42	Lagerplatte	1	
2	7 611 062 254	Rillenkugellager	1	6203-2RS1
3	1 36 151 00 54	Spannrolle	1	
4	1 36 151 01 51	Scheibe	1	ø 35
5	7 490 682 017	Sicherungsring	1	17 x 1 DIN 471
6	7 236 677 927	Sechskantschraube	1	M 10 x 35
7	0 00 992 35 28	Federring	1	ø 10
8	0 00 995 35 68	Sechskantschraube	1	SW 17
9	7 601 000 935	Keilriemen	1	AV x 10 x 900 lg.
10	0 00 080 22 50	Keilriemenscheibe	1	
11	0 00 080 18 95	Sechskantschraube	1	M 10x30
Zylinderkopfhaube- Befestigung				
12	0 00 080 29 84	Zylinderkopfhaube	1	 →I 0112 305
13	7 234 677 049	Sechskantschraube	10	 →I 0112 305 M 6x35
14	0 00 080 39 57	Zylinderkopfhaube	1	 I→ 0131 131
15	7 236 677 085	Sechskantschraube	10	 I→ 0131 131 M 6x30
16	0 00 080 29 03	Dichtung	1	
Kipphebelbock- Stoßstange				
17	0 00 080 42 68	Venzilstößel	2-8	
18	0 00 080 19 18	Stoßstange	2-8	
19	0 00 080 19 53	Kipphebelbock	1-4	
20	0 00 080 42 67	Kipphebel	2-8	
21	7 490 682 018	Sicherungsring	2-8	18x1,2
22	0 00 080 19 21	Sechskantmutter	2-8	
23	0 00 080 19 20	Einstellschraube	2-8	
24	0 00 080 18 81	Torx- Schraube	2-8	M 8x45
Zylinderkopf- Einzelteile				
25	0 00 080 26 51	Zylinderkopfschraube	10	
26	0 00 080 29 04	Zylinderkopf	1	
27	0 00 080 19 29	Ventilschaftdichtung	8	
28	0 00 080 26 58	Druckfeder	8	
29	0 00 080 19 09	Federteller	8	
30	0 00 080 19 10	Ventilkegelstück	16	
31	0 00 080 22 52	Einlaßventil	4	
32	0 00 080 22 53	Auslaßventil	4	
33	0 00 080 26 52	Spiralspannstift	2	
34	0 00 080 28 99	Zylinderkopfdichtung	n. B.	 1,48 mm
35	0 00 080 29 00	Zylinderkopfdichtung	n. B.	 1,55 mm
36	0 00 080 29 01	Zylinderkopfdichtung	n. B.	 1,60 mm

Pos.	Teil-Nummer	Bezeichnung	Stück	Bemerkung
Luftfilter - Einzelteile				
1	0 36 101 00 18	Formschlauch am Motor	1	
2	0 36 101 01 18	Formschlauch	1	
3	0 00 993 71 28	Schlauchschele	1	ø 50-70
4	0 00 993 72 28	Schlauchschele	3	ø 68-85
5	0 00 993 33 01	Trockenluftfilter kpl.	1	
6	0 00 993 26 06	Filterpatrone	1	
7	0 60 101 02 26	Boden vollständig	1	
8	0 00 996 07 51	Vakuator-Ventil (Gummikappe)	1	
9	0 90 101 00 91	Bundmutter	1	M 8 selbstsichernd
10	0 00 993 07 04	Unterdruckanzeiger	1	500 mm WS
11	7 593 641 016	Dichtring	1	A 10 x 16
12	0 20 100 00 40	Halter f. Luftfilter	2	
13	7 236 677 924	Sechskantschraube	4	M 10 x 25
14	7 403 677 813	Sechskantmutter	4	M 10
15	0 00 992 35 28	Federring	4	ø 10
16	1 36 100 01 54	Zsb. Luftansaugrohr	1	
17	7 236 677 128	Sechskantschraube	2	M 8 x 12
18	7 462 680 011	Scheibe	2	ø 8,4
19	0 00 993 07 03	Regenschutzkappe	1	
20	0 00 996 78 55	Gummimuffe	1	ø 70 x 84 x 80 lg.
21	0 00 993 72 28	Schlauchschele	2	ø 68-85
22	1 36 101 02 18	Faltenschlauch	1	ø 60 x 300 lg.
	0 00 993 90 57	Schlauch		
23	0 00 993 71 28	Schlauchschele	2	ø 50-70

Pos.	Teil-Nummer	Bezeichnung	Stück	Bemerkung
Lüfterlagerung - Einzelteile I→ 316 50 0170				
1	1 36 150 00 42	Zsb. Lagerbock kpl. (Lüfterlagerung)	1	
2	0 00 995 37 68	Sechskantschraube	3	M 8 x 140
3	0 00 992 43 28	Federring	2	ø 8
4	7 451 680 111	Scheibe	2	B 8,4
5	1 36 151 01 17	Lüfterriemenscheibe	1	
6	7 611 062 255	Rillenkugellager	1	6204-2RS1
7	7 611 060 257	Rillenkugellager	1	6006-2RS
8	7 491 682 047	Sicherungsring	1	47 x 1,75
9	7 252 678 082	Zylinderschraube	1	M10 x 25
10	0 00 992 52 28	Federring	1	ø 10
11	1 36 151 00 51	Scheibe	1	ø 30 x 8 mm stark
12	0 36 151 00 72	Lüfterrad	1	
13	7 236 677 081	Sechskantschraube	3	M 6 x 20
14	0 00 992 41 28	Federring	3	ø 6
15	0 36 151 01 52	Lüfterring	1	
16	1 36 151 02 40	Halter	1	
17	1 36 151 03 40	Halter	1	
18	1 36 151 04 40	Halter	1	
19	7 272 671 053	Senkschraube	3	M 6 x 20
20	7 403 677 707	Sechskantmutter	3	M 6
21	0 00 992 41 28	Federring	3	ø 6
22	7 451 680 109	Scheibe	3-5	ø 6,4
23	7 236 677 133	Sechskantschraube	1	M 8 x 25
24	0 00 992 43 28	Federring	1	ø 8
25	7 451 680 111	Scheibe	1	B 8,4
26	7 601 000 935	Keilriemen	1	AV x 10 x 900 lg.
27	1 36 150 01 42	Zsb. Lagerplatte	1	
28	1 36 151 00 54	Spannrolle	1	
29	7 611 062 254	Rillenkugellager	1	6203-2RS1
30	7 490 682 017	Sicherungsring	1	17 x 1
31	1 36 151 01 51	Scheibe	1	ø 35
32	7 601 000 934	Keilriemen	1	AV x 10 x 700 lg.
33	0 00 995 35 68	Sechskantschraube	1	SW 17
34	7 403 677 007	Sechskantmutter	1	M 10
35	0 00 992 35 28	Federring	1	ø 10
36	7 236 677 927	Sechskantschraube	1	M 10 x 35
37	0 00 992 35 28	Federring	1	ø 10
38	1 36 151 03 16	Distanzrohr	3	20 x 5,5 x 19 lg. (Bef. Lichtmaschine)
39	7 234 677 094	Sechskantschraube	4	M 8 x 90
40	0 00 992 43 28	Federring	4	ø 8

Hauptgruppe

17



Gasregulierung









Hauptgruppe





























21

Kupplung

Pos.	Teil-Nummer	Bezeichnung	Stück	Bemerkung
Einzelteile für Verstellmotor				
1	0 00 080 28 76	Verschlußschraube	2	
2	0 00 080 28 48	O- Ring	2	Ø 23,47x2,95
3	0 00 080 29 91	O- Ring	1	Ø
4	0 00 080 29 93	Radialdichtring	1	Ø
5	0 00 080 14 76	Dichtungssatz- Welle	1	
6	0 00 080 28 84	O- Ring	1	Ø 6,07x1,78
7	0 00 080 28 80	Verschlußschraube	2	
8	0 00 080 28 53	O- Ring	2	Ø 11,89x1,98
9	0 00 080 28 69	Verschlußschraube	4	
10	0 00 080 28 91	O- Ring	4	Ø 6,07x1,63
11	0 00 080 28 66	O- Ring	1	Ø 29x2,5
12	0 00 080 28 85	Rechteckring	2	Ø
13	0 00 080 28 90	Rechteckring	4	Ø
14	0 00 080 28 89	Wegeventil kpl.	1	
15	0 00 080 29 95	PCRO.- Einstellung kpl.	1	
16	0 14 501 55 02	O- Ring	1	Ø
17	0 00 080 14 74	Dichtungssatz - Endgehäuse (A)	1	
18	0 14 500 06 02	Verschlußschraube	2	
19	0 14 501 68 02	O- Ring	2	Ø
20	0 00 080 28 85	Rechteckring	1	Ø
21	0 00 080 28 66	O- Ring	1	Ø 29x2,5
22	0 00 080 29 94	Kolbendichtung	1	Ø
23	0 00 080 14 75	Dichtungssatz - Hydro.. Motor. Verstellung	1	

Pos.	Teil-Nummer	Bezeichnung	Stück	Bemerkung
Saugleitung Ölbehälter - Verstellpumpe				
1	0 00 363 14 16	Verschraubung	1	GE 22-LM
2	0 00 365 63 03	Saugleitung	1	NW 20 x 465 lg.
3	0 00 363 59 15	Verschraubung	1	evW 22-L
4	0 00 363 23 66	Verschraubung	1	GE 22-L 1 1/16"-12 UN-2B
HD-Leitung Verstellpumpe - Verstellmotor				
5	0 00 363 88 48	Flanshhälfte	4	3/4"
6	0 00 996 74 08	O-Ring	2	 25,3 x 3,53
7	0 00 995 91 69	Sechskantschraube	8	3/8" 16 UNC
8	0 00 365 67 02	Hochdruckleitung	1	NW 20 x 800 lg.
9	0 00 365 65 02	Hochdruckleitung	1	NW 20 x 970 lg.
10	0 00 363 89 48	Flanshhälfte	4	1"
11	0 00 996 75 08	O-Ring	2	 32,95 x 3,53
12	0 00 995 03 68	Sechskantschraube	8	7/16"-14 UNC-2B
Druckleitung- Verstellmotor X1- Verstellpumpe- Filter				
13	0 00 363 26 66	Verschraubung	1	Ge 10-L 9/16"
14	0 00 363 50 16	Verschraubung	1	EW 10-L
15	0 00 365 80 05	Schlauchleitung	1	DN 10x370 lg.
16	0 00 363 61 48	Verschraubung	1	KOR 12/10-L
17	0 00 363 94 15	Verschraubung	1	EL 12-L
18	0 00 363 52 66	Verschraubung	1	GE 12-L 9/16"
19	0 00 993 40 54	Schlauchleitung	1	DN 10x520 lg.
20	0 00 363 78 15	Verschraubung	3	EW 12-L
21	0 00 363 47 66	Verschraubung	1	Ge 12 LR1"A
Druckleitung- Filter- Verstellpumpe, Befestigung				
22	0 00 363 47 66	Verschraubung	1	Ge 12 LR1"A
23	0 00 363 78 15	Verschraubung	2	EW 12-L
24	0 00 993 81 57	Schlauchleitung	1	DN 10x740 lg.
25	0 00 363 52 66	Verschraubung	1	GE 12-L 9/16"
26	0 00 363 67 34	Leitungsfiler kpl.	1	
	0 00 363 63 34	Filtereinsatz	1	
	0 00 080 12 94	Dichtsatz	1	
	0 00 080 12 96	Bypass- Einschraubpatrone	1	
	0 00 333 83 11	Gerätesteckdose	1	
27	7 236 677 056	Sechskantschraube	2	M 5x16
28	0 00 992 39 28	Federring	2	5
29	7 451 680 108	Scheibe	2	B 5,3
30	1 36 363 09 40	Halter	1	
31	7 236 677 081	Sechskantschraube	2	M 6x20
32	0 00 992 41 28	Federring	2	6
33	7 451 680 109	Scheibe	2	B 6,4

Pos.	Teil-Nummer	Bezeichnung	Stück	Bemerkung
Vorderachse - Einzelteile				
1	1 36 260 07 75	Zsb. Vorderachse kpl. (ohne Differential-ohne Lenkzylinder-mit Spurstange	1	Ausgleichsgetriebe siehe Seite 23-12 Lenkzylinder siehe Seite 27-12
2	1 36 260 07 04	Zsb. Achsträger	1	
3	1 00 994 94 54	Buchse	2	
4	1 46 260 07 53	Zsb. Schmierleitung	1	
5	0 00 996 15 40	Kegelschmiernippel	1	M 10 x 1
6	0 00 996 32 51	Schutzkappe	1	
7	0 00 993 22 28	Schelle	1	
8	1 21 264 00 32	Winkel	1	
9	7 286 671 066	Zylinderschraube	1	M 5 x 12
10	7 403 677 705	Sechskantmutter	1	M 5
11	0 00 990 02 10	Verschlußschraube	1	 316 50 0040, M 22 x 1,5
12	0 00 990 68 10	Magnetfilterstopfen	1	 316 50 0040, M 22 x 1,5
13	7 593 641 035	Dichtring	2	 A 22 x 29
14	0 00 990 92 09	Verschlußschraube	1	 316 50 0041, M 22 x 1,5
15	0 00 990 93 09	Magnetfilterstopfen	1	 316 50 0041, M 22 x 1,5
16	0 00 996 62 70	O-Ring	2	 19,4 x 2,1
17	0 00 990 99 10	Entlüftungsfilter	1	M 10 x 1
	7 334 670 001	Verschlußschraube	1	M 10 x 1
	7 593 641 015	Dichtring	1	 10 x 14
18	0 35 270 00 11	Spurstange.	1	
19	0 00 996 71 51	Gummischutzkappe	1-2	
20	0 00 992 83 28	Spannring	1-2	
21	7 413 677 018	Sechskantmutter	2	 180-200 Nm, M 20 x 1,5
22	7 530 680 056	Splint	2	 4 x 40



Pos.	Teil-Nummer	Bezeichnung	Stück	Bemerkung
Ausgleichgetriebe - Einzelteile Typ 01356-00 (20km/h)				
1	1 36 220 02 01	Zsb. Getriebe kpl.	1	(mit Differential)
2	1 36 220 02 02	Zsb. Getriebegehäuse	1	
3	7 234 677 557	Sechskantschraube	10	M 10 x 45
4	0 00 992 35 28	Federring	10	ø 10
5	7 512 034 155	Zylinderstift	2	12 m 6 x 24
6	7 252 678 167	Zylinderschraube	4	M 14 x 110-10.9
7	0 00 992 53 28	Federring	4	ø 14
8	0 00 995 13 86	Spannstift	4	8 x 20
9	7 336 673 004	Verschlußschraube (Ölablaß)	1	➔ 31650 0040, M 14 x 1,5
10	7 593 641 022	Dichtring	1	➔ 31650 0040,  A 14 x 20-Cu
11	0 00 990 91 09	Magnetfilterstopfen (Ölablaß)	1	➔ 31650 0041, M 16 x 1,5
12	0 00 996 66 70	O-Ring	1	➔ 31650 0041,  13,4 x 2,1
13	7 336 673 006	Verschlußschraube	1	 AM 18 x 1,5
14	7 593 641 028	Dichtring	1	 A 18 x 22-Cu
15	7 334 673 002	Verschlußschraube	1	M 12 x 1,5
16	7 593 641 020	Dichtring	1	 A 12 x 18-Cu
17	0 00 996 13 52	Verschlußkappe	1	 Loctite573, 32 x 9,5
18	7 234 677 555	Sechskantschraube	16	M 10 x 35
19	0 00 992 35 28	Federring	16	ø 10
20	7 528 262 501	Spiral-Spannstift	2	14 x 28
21	0 36 220 01 68	Zsb. Winkeltrieb	1	(Kegelrad u. Tellerrad)
22	7 618 313 008	Kegelrollenlager	1	31310J2
23	1 00 993 28 45	Einstellscheibe	1	 4,50 mm, nach Bedarf
24	1 00 993 29 45	Einstellscheibe	1	 4,60 mm, nach Bedarf
25	1 00 993 30 45	Einstellscheibe	1	 4,70 mm, nach Bedarf
26	1 00 993 31 45	Einstellscheibe	1	 4,80 mm, nach Bedarf
27	1 00 993 32 45	Einstellscheibe	1	 4,90 mm, nach Bedarf
28	1 00 993 33 45	Einstellscheibe	1	 5,00 mm, nach Bedarf
29	1 00 993 34 45	Einstellscheibe	1	 5,10 mm, nach Bedarf
30	1 00 993 35 45	Einstellscheibe	1	 5,20 mm, nach Bedarf
31	1 00 993 36 45	Einstellscheibe	1	 5,30 mm, nach Bedarf
32	1 00 993 37 45	Einstellscheibe	1	 5,40 mm, nach Bedarf
33	1 00 993 38 45	Einstellscheibe	1	 5,50 mm, nach Bedarf
34	1 00 997 50 18	Einstellscheibe	1	 3,50 mm, nach Bedarf
35	1 00 997 51 18	Einstellscheibe	1	 3,55 mm, nach Bedarf
36	1 00 997 52 18	Einstellscheibe	1	 3,60 mm, nach Bedarf
37	1 00 997 53 18	Einstellscheibe	1	 3,65 mm, nach Bedarf
38	1 00 997 54 18	Einstellscheibe	1	 3,70 mm, nach Bedarf
39	1 00 997 55 18	Einstellscheibe	1	 3,75 mm, nach Bedarf
40	1 00 997 56 18	Einstellscheibe	1	 3,80 mm, nach Bedarf
41	1 00 997 57 18	Einstellscheibe	1	 3,85 mm, nach Bedarf
42	1 00 997 58 18	Einstellscheibe	1	 3,90 mm, nach Bedarf
43	1 00 997 59 18	Einstellscheibe	1	 3,95 mm, nach Bedarf
44	1 00 997 60 18	Einstellscheibe	1	 4,00 mm, nach Bedarf
45	1 00 997 61 18	Einstellscheibe	1	 4,05 mm, nach Bedarf

























Hauptgruppe

24

Feststellbremse

Betriebsbremse

Pos.	Teil-Nummer	Bezeichnung	Stück	Bemerkung
Druckleitung Fußbremsventil - Handbremsventil				
1	0 00 365 89 02	Schlauchleitung	1	NW 8 x 2000 lg.
2	0 00 363 15 63	Verschraubung	1	GE 10-LM M 16 x 1,5
3	0 64 240 02 16	Handbremsventil	1	
4	7 286 671 502	Linsenschraube	2	M 8 x 20
5	0 00 333 75 08	Druckschalter hydr.	1	
6	7 593 641 020	Dichtring	1	 A 12 x 18-Cu
Druckleitung Handbremsventil - Doppelrückschlagventil				
7	0 00 363 15 63	Verschraubung	1	GE 10-LM M 16 x 1,5
8	0 00 365 88 02	Schlauchleitung	1	NW 8 x 1900 lg.
9	0 00 363 66 16	Verschraubung	1	GE 10-LM
Rücklaufleitung Handbremsventil - Fußbremsventil „T-Verschraubung“				
10	0 00 363 15 63	Verschraubung	1	GE 10-LM M 16 x 1,5
11	0 00 365 90 02	Schlauchleitung	1	NW 8 x 2290 lg.
Rücklaufleitung Fußbremsventil - Ölbehälter				
12	0 00 363 66 16	Verschraubung	1	GE 10-LM
13	0 00 363 16 20	Verschraubung	2	ET 10-L
14	0 00 993 98 58	Schlauchleitung	1	NW 8 x 450 lg.
15	0 00 363 50 17	Verschraubung	1	EL 10-L
16	0 00 993 51 88	Schlauchleitung	1	NW 8 x 1000 lg.
17	0 00 363 66 16	Verschraubung	1	GE 10-L
18	0 00 993 13 15	Kabelbinder	8	

Pos.	Teil-Nummer	Bezeichnung	Stück	Bemerkung
46	0 00 993 16 48	Einstellscheibe	1	 4,30 mm nach Bedarf
47	0 00 993 17 48	Einstellscheibe	1	 4,35 mm nach Bedarf
48	0 00 993 18 48	Einstellscheibe	1	 4,40 mm nach Bedarf
49	0 00 993 19 48	Einstellscheibe	1	 4,45 mm nach Bedarf
50	0 00 993 20 48	Einstellscheibe	1	 4,50 mm nach Bedarf
51	0 00 993 21 48	Einstellscheibe	1	 4,55 mm nach Bedarf
52	0 00 993 22 48	Einstellscheibe	1	 4,60 mm nach Bedarf
53	0 00 993 23 48	Einstellscheibe	1	 4,65 mm nach Bedarf
54	0 00 993 24 48	Einstellscheibe	1	 4,70 mm nach Bedarf
55	0 00 993 25 48	Einstellscheibe	1	 4,75 mm nach Bedarf
56	0 00 993 26 48	Einstellscheibe	1	 4,80 mm nach Bedarf
57	0 00 993 27 48	Einstellscheibe	1	 4,85 mm nach Bedarf
58	0 00 993 28 48	Einstellscheibe	1	 4,90 mm nach Bedarf
59	0 00 993 29 48	Einstellscheibe	1	 4,95 mm nach Bedarf
60	0 00 993 30 48	Einstellscheibe	1	 5,00 mm nach Bedarf
61	0 00 993 31 48	Einstellscheibe	1	 5,05 mm nach Bedarf
62	0 00 993 32 48	Einstellscheibe	1	 5,10 mm nach Bedarf
63	0 00 993 33 48	Einstellscheibe	1	 5,15 mm nach Bedarf
64	0 00 993 34 48	Einstellscheibe	1	 5,20 mm nach Bedarf
65	0 00 993 35 48	Einstellscheibe	1	 5,25 mm nach Bedarf
66	0 00 993 36 48	Einstellscheibe	1	 5,30 mm nach Bedarf
67	0 00 993 37 48	Einstellscheibe	1	 5,35 mm nach Bedarf
68	0 00 993 38 48	Einstellscheibe	1	 5,40 mm nach Bedarf
69	0 00 993 39 48	Einstellscheibe	1	 5,45 mm nach Bedarf
70	7 618 313 006	Kegelrollenlager	1	31308 A
71	0 00 996 23 21	Radialdichtring	1	
72	1 00 229 43 96	Flansch	1	
73	1 00 993 07 64	Scheibe	1	
74	0 00 990 24 23	Kronenmutter	1	M 24 x 1,5
75	7 514 682 139	Spannhülse	1	 5 x 32

Pos.	Teil-Nummer	Bezeichnung	Stück	Bemerkung
44	0 00 994 02 85	Kegelrollenlager-Außenring (Timken)	2	unten (D=72,626)
45	0 00 994 02 84	Kegelrollenlager-Innenring (Timken)	2	unten
46	1 02 261 04 91	Einstellmutter	2	M 75 x 1,5
47	1 00 992 56 30	Sicherungsblech	2	
48	7 236 677 502	Sechskantschraube	2	M 8 x 14
49	0 00 992 43 28	Federring	2	ø 8
50	7 761 675 105	Schmiernippel	2	BM 10 x 1
51	0 00 996 32 51	Schutzkappe	4	
	1 00 441 33 10	Optimolypaste TA	2	(zum Einfetten der Achsgabelbolzen)

Pos.	Teil-Nummer	Bezeichnung	Stück	Bemerkung
Druckleitung Lenkung - Rückschlagventil - Lenkzylinder				
1	0 00 363 65 16	Verschraubung	1	GE 10-L M 18 x 1,5
2	0 00 365 91 02	Hochdruckleitung	1	NW 8 x 1140 lg.
3	1 38 000 04 30	Lenkungsblock - Umbausatz	1	
4	0 00 361 01 83	Rückschlagventil	1	10 bar
5	0 00 361 25 87	Rückschlagventil	1	0,5 bar
	0 00 365 91 05	Schlauchleitung	1	NW 8 x 320 lg.
6	0 00 993 51 88	Schlauchleitung	1	NW 8 x 1000 lg.
7	0 05 416 08 57	Doppelschelle	1	ø 30/30
8	1 05 416 00 25	Spannplatte	1	
9	1 00 993 06 91	Filzstreifen	2	35 x 5 x 15
10	7 236 677 089	Sechsschraube	2	M 8 x 65
11	0 00 992 43 28	Federring	2	ø 8
12	7 451 680 111	Scheibe	2	A 8,4
13	1 36 360 00 42	Zsb. Lenkzylinder V.A.	1	Einzelteile siehe Seite 27-18
14	1 00 990 04 14	Bolzen	1	Optimoly Paste TA
15	0 00 996 11 15	Dichtung	1	
16	0 00 996 12 15	Dichtung	1	
17	7 530 680 075	Splint	1	6,3 x 36
Druckleitung Lenkung - Rückschlagventil - Magnetventil - Lenkzylinder				
18	0 00 363 65 16	Verschraubung	3	GE 10-L M 18 x 1,5
19	0 00 365 91 02	Hochdruckleitung	1	NW 8 x 1140 lg.
20	1 38 000 04 30	Lenkungsblock - Umbausatz	1	
21	0 00 361 01 83	Rückschlagventil	1	10 bar
22	0 00 361 25 87	Rückschlagventil	1	0,5 bar
	0 00 365 91 05	Schlauchleitung	1	NW 8 x 320 lg.
23	0 00 365 82 02	Schlauchleitung	1	NW 8 x 685 lg.
24	0 00 361 46 87	Magnetventil (Umschaltventil 4/2)	1	Einzelteile siehe Seite 27-18
25	0 00 361 47 14	Anschlußplatte	1	
26	7 252 678 022	Zylinderschraube	4	M 5 x 30
27	0 64 330 03 10	Zsb. Kabelbaum	1	
28	0 00 333 35 11	Flachsteckergehäuse	1	
29	0 00 333 04 66	Stecker	1	
30	1 63 273 01 40	Halter	1	
31	7 236 677 083	Sechskantschraube	2	M 6 x 25
32	7 403 677 707	Sechskantmutter	2	M6
33	7 234 677 085	Sechskantschraube	2	M 8 x 45
34	7 403 677 709	Sechskantmutter	2	M 8
35	0 00 992 43 28	Federring	2	ø 8
36	0 00 365 83 02	Schlauchleitung	1	NW 8 x 490 lg.





CLICK HERE TO **DOWNLOAD** THE COMPLETE MANUAL

- Thank you very much for reading the preview of the manual.
- You can download the complete manual from: www.heydownloads.com by clicking the link below



- Please note: If there is no response to CLICKING the link, please download this PDF first and then click on it.

CLICK HERE TO **DOWNLOAD** THE COMPLETE MANUAL

Pos.	Teil-Nummer	Bezeichnung	Stück	Bemerkung
40	1 36 363 10 40	Halter	1	
41	7 236 677 083	Sechskantschraube	2	M 6 x 25
42	7 403 677 707	Sechskantmutter	2	M6
43	7 234 677 085	Sechskantschraube	2	M 8 x 45
44	7 403 677 709	Sechskantmutter	2	M 8
45	0 00 992 43 28	Federring	2	ø 8
46	0 00 365 83 02	Schlauchleitung	1	NW 8 x 490 lg.
Druckleitung Magnetventil - Lenkzylinder hinten				
47	0 00 363 65 16	Verschraubung	2	GE 10 L M 18 x 1,5
48	0 00 365 84 02	Hochdruckleitung	1	NW 8 x 2350 lg.
49	0 00 365 85 05	Hochdruckleitung	1	NW 8 x 2560 lg.
50	0 00 363 50 16	Verschraubung	1	EW 10-L
51	0 00 993 10 15	Kabelbinder	3	
52	0 00 993 89 28	Schelle	1	ø 38
53	0 00 993 74 31	Schelle	1	ø 42
54	7 236 677 131	Sechskantschraube	1	M 8 x 20
55	7 236 677 135	Sechskantschraube	1	M 8 x 30
56	7 462 680 011	Scheibe	2	A 8,4
57	1 36 360 00 42	Zsb. Lenkzylinder H.A.	1	Einzelteile siehe Seite 27-18
58	1 00 990 04 14	Bolzen	1	 Optimoly Paste TA
59	0 00 996 11 15	Dichtung	1	
60	0 00 996 12 15	Dichtung	1	
61	7 530 680 075	Splint	1	 6,3 x 36



Pos.	Teil-Nummer	Bezeichnung	Stück	Bemerkung
Einzelteile für Fahrersitz-Unterteil				
1	0 00 080 15 00	Federungsoberteil kpl.	1	
2	0 00 080 15 01	Gurtband kpl.	1	
3	0 00 080 15 02	Schwinge kpl.	1	
4	0 00 080 15 08	Zugfeder	2	
5	0 00 080 15 06	Stoßdämpfer kpl.	1	
6	0 00 080 15 04	Federungsunterteil kpl.	1	
7	0 00 992 15 01	Zugfeder	1	
8	0 00 080 15 03	Verstellspindel kpl.	1	
9	0 00 992 14 01	Zugfeder	2	
10	0 00 080 15 05	Faltenbalg kpl.	1	

Pos.	Teil-Nummer	Bezeichnung	Stück	Bemerkung
Teile für STVZO - Schnellgang				
1	1 64 301 00 40	Kennzeichenhalter vorn	1	
2	7 236 677 078	Sechskantschraube	4	M 6 x 12
3	7 403 677 707	Sechskantmutter	4	M 6
4	0 00 992 41 28	Federring	4	ø 6
5	1 43 330 01 27	Zsb. Halteblech	1	am Ausleger
6	1 43 330 00 93	Zsb. Lagerbolzen	1	
7	7 236 677 130	Sechskantschraube	2	M 8 x 16
8	0 00 992 43 28	Federring	2	ø 8
9	0 00 992 04 37	Sicherungsfeder	1	
10	0 00 332 14 04	Kennzeichenleuchte	1	
11	7 734 000 602	Glühlampe	1	L 12 V - 5 W
12	0 00 996 10 42	Durchführungsring	1	
13	1 00 334 16 14	Kabel	1	3 x 1,5 x 1400 mm
14	7 731 000 002	Stecker	1	B 4
15	7 731 000 001	Steckdose	1	A 4
16	7 250 670 590	Zylinderschraube	2	M 4 x 20
17	0 00 336 39 10	Tachometer	1	
18	0 36 330 01 14	Zsb. Kabel	1	
19	0 00 333 35 11	Flachsteckergehäuse	1	
20	0 00 333 03 24	Überwurfmutter	1	
21	0 00 333 84 65	Winkelstecker	1	
22	0 00 333 01 81	Dichtung	1	
23	0 00 336 23 03	Induktivgeber für Tachometer	1	an der Hinterachse
24	0 00 996 52 15	Dichtung	1	











Pos.	Teil-Nummer	Bezeichnung	Stück	Bemerkung
Einzelteile Auspuffanlage				
1	0 00 080 19 35	Abgassammelrohr	1	
2	0 00 080 14 01	Dichtung	4	
3	0 00 080 14 02	Torx-Schraube	8	10 x 30
4	0 00 080 14 03	Stiftschraube	3	8 x 20
5	7 403 677 709	Sechskantmutter	3	M 8
6	0 00 080 14 04	Dichtung (Auspuff-Flansch)	1	
7	0 36 321 00 01	Abgas-Sammeldämpfer	1	
8	0 00 080 14 04	Dichtung	1	
9	1 36 321 00 40	Halter	1	
10	7 236 677 133	Sechskantschraube	2	M 8 x 25
11	7 403 677 709	Sechskantmutter	2	M 8
12	0 00 992 43 28	Federring	2	ø 8
13	7 451 680 111	Scheibe	2	B 8,4
14	7 236 677 951	Sechskantschraube	2	M 14 x 30
15	0 00 992 44 28	Federring	2	ø 14
16	7 451 680 115	Scheibe	2	B 15
17	0 36 320 00 12	Metallschlauch	1	
18	0 00 993 52 31	Schelle	2	ø 50,5
19	7 236 677 140	Sechskantschraube	2	M 8 x 55
20	7 403 677 709	Sechskantmutter	2	M 8
21	0 00 992 43 28	Federring	2	ø 8
22	1 36 320 00 03	Zsb. Auspuffrohr	1	→ 316 50 0020
23	1 36 320 01 03	Zsb. Auspuffrohr	1	→ 316 50 0021
24	7 236 677 923	Sechskantschraube	1	M 10 x 20
25	0 00 992 35 28	Federring	1	ø 10
26	7 462 680 014	Scheibe	1	A 10,5
27	0 43 321 00 88	Auspuffisolierung	1	
28	0 00 993 95 28	Spannschelle	1	ø 65
29	0 36 321 01 01	Nachschalldämpfer	1	
30	0 00 993 97 31	Schelle	1	ø 54





Pos.	Teil-Nummer	Bezeichnung	Stück	Bemerkung
Scheinwerfer - Rückleuchten				
1	0 00 080 07 68	Einbauscheinwerfer	2	
2	0 00 333 60 11	Lampenstecker	2	
3	7 734 000 921	Glühlampe	2	H4 12 V 60/55 W
4	0 36 332 00 27	Träger für Scheinwerfer	2	
5	0 00 080 07 38	Blechschraube	8	5/8" x 12
6	7 479 682 409	Fächerscheibe	4	
7	0 36 332 00 31	Blende	2	
8	0 00 332 51 15	Blink-Begrenzungsleuchte links	1	
9	0 00 332 52 15	Blink-Begrenzungsleuchte rechts	1	
10	0 00 080 49 53	Lichtscheibe	2	
11	7 403 677 707	Sechskantmutter	4	M 6
12	0 00 992 41 28	Federring	4	ø 6
13	7 734 000 917	Glühlampe	2	P 25-1 12 V-21 W
14	7 734 000 354	Glühlampe	2	G 12 V-5 W
15	0 00 996 18 42	Durchführungsring	2	
16	0 00 334 02 31	Kabelbefestiger	8	
17	0 00 993 84 29	Schelle	2	Bef. Kabel Bink-Begrenz.leuchte
18	7 236 677 079	Sechskantschraube	2	M 6 x 16
19	7 464 680 007	Scheibe	2	A 6,4
20	7 403 677 707	Sechskantmutter	2	M 6
21	0 00 332 25 04	Arbeitsscheinwerfer kpl.	1	
22	7 734 000 920	Glühlampe	1	H3 12V - 55W
23	0 00 332 49 15	Schluß-Brems-Blinkleuchte kpl.	2	
24	7 734 000 917	Glühlampe	2	P25-2 12V - 21/5W
25	7 734 000 929	Glühlampe	2	RL 12V - 21W
26	7 286 671 066	Linsenschraube	4	M 5 x 12
27	0 36 330 02 10	Zsb. Kabelbaum	1	(Baggerbeleuchtung)
28	0 00 333 48 11	Flachstecker	1	8-polig
29	0 00 993 85 29	Schelle	2	Bef. Kabel für Schlußleuchte
30	7 236 677 079	Sechskantschraube	2	M 6 x 16
31	7 464 680 007	Scheibe	2	A 6,4
32	0 00 992 41 28	Federring	2	ø 6
33	0 00 333 32 11	Flachsteckergehäuse	1	8-polig
34	0 00 435 45 12	Kontrolleuchte	1	(Lichtmaschine)
35	0 00 435 76 43	Symbol Batterie	1	
36	0 00 435 37 43	Symbol Schwarz	1	
37	0 00 080 08 13	Steckergehäuse	1	2-polig
38	0 00 332 15 07	Rückstrahler	2	







Pos.	Teil-Nummer	Bezeichnung	Stück	Bemerkung
Kabelbaum - Einzelteile (Armaturenbrett vorn)				
1	0 36 330 05 10	Zsb. Kabelbaum kpl.	1	
2	0 00 333 91 11	Stecker	1	3-polig
3	0 00 333 65 65	Steckergehäuse	1	21-polig
4	0 00 080 08 19	Stecker	1	21-polig
5	0 00 333 67 65	Steckergehäuse	2	8-polig
6	0 00 080 07 92	Stecker	1	6-polig
7	0 00 080 08 11	Steckergehäuse	1	4-polig
8	0 00 333 28 65	Steckergehäuse	1	4-polig
9	0 00 080 08 14	Steckergehäuse	1	12-polig
10	0 00 080 08 08	Stecker	1	2-polig
11	0 00 080 08 09	Stecker	1	2-polig
12	0 00 080 08 12	Steckergehäuse	10	8-polig
13	0 00 080 08 13	Stecker	22	2-polig
14	0 00 333 83 65	Steckverbindung	1	4-polig
15	0 00 332 03 11	Diode	1	
16	0 00 080 08 28	Isolierkappe	12	
17	0 00 080 29 49	Isolierkappe	1	
18	0 00 080 17 90	Flachstecköse	40	B 6,3x2,5
19	7 578 642 012	Flachstecköse	92	A 6,3x2,5
20	0 00 080 08 01	Flachstecker	1	
21	0 00 333 64 65	Flachstecker	5	A 9,5x6
22	0 00 333 68 65	Rundstecker	20	
23	0 00 080 08 00	Rundstecker	21	
24	0 00 080 08 24	Rundsteckhülse	12	
25	0 00 080 08 03	Flachsteckhülse	5	A 6,3x6
26	7 577 642 040	Flachsteckhülsen	55	6,3x2,5
27	7 577 642 042	Flachsteckhülsen	10	6,3x6
28	7 571 642 042	Flachstecker	13	A 6,3x2,5
29	0 00 080 08 06	Rundstecker	6	
30	7 572 642 504	Kabelschuh	2	A 6x1
31	7 572 642 526	Kabelschuh	1	A 6x6



Pos.	Teil-Nummer	Bezeichnung	Stück	Bemerkung
Einzelteile Fahrerhaus				
1	0 36 340 00 01	Fahrerhaus kpl. (Farbe RAL 7021)	1	mit Türen, getönten Scheiben, Armaturenbrett und Dach kpl.-ohne Fahrersitz u. Motorraumklappe
2	0 36 340 00 28	Kabinenrahmen (Farbe RAL 7021)	1	mit Front u. Seitenscheiben
3	0 36 340 01 01	Kabinenrahmen (Farbe RAL 7021)	1	Schweißteil, ohne Scheiben u. Türen
4	0 36 341 00 05	Seitenscheibe links	1	Grün-Glas
5	0 36 341 01 05	Seitenscheibe rechts	1	Grün-Glas
6	0 36 341 06 09	Verkleidung links	1	
7	0 00 341 65 41	Garderobenhaken	1	
8	0 00 080 07 27	Blindniete	2	∅ 3,2 x 7,9
9	0 00 080 07 54	Schaumklebeband	1	 3,5 m
10	0 36 341 00 40	Mappenhalter	1	
11	0 00 995 44 68	Blechschaube	4	5,5 x 16
12	0 00 341 68 41	Griff für Arbeitsscheinwerfer	1	
13	0 00 992 24 15	Federteller	4	A 20
14	0 00 993 09 63	Scheibe Plastik	2	
15	0 36 333 02 40	Beschlag für Arbeitsscheinwerfer	1	
16	7 403 677 813	Sechskantmutter	2	M 10
17	0 00 332 25 04	Arbeitscheinwerfer	1	
18	7 734 000 920	Glühlampe	1	H3 12V - 55W
19	0 00 341 06 58	Türhalter	2	
20	0 36 341 05 53	Gummischeibe	2	
21	0 63 341 03 53	Zwischenlagscheibe	4	
22	0 63 341 04 53	Scheibe	2	
23	7 286 671 515	Linsenschraube	2	M 6 x 30
24	7 453 680 112	Scheibe	2	∅ 6,4 x ∅ 11
25	7 403 677 707	Sechskantmutter	2	M 6
26	0 00 990 95 09	Pfropfen	2	
Außenspiegel - Befestigung				
27	0 00 433 20 27	Außenspiegel	2	
28	0 00 433 17 40	Spiegelhalterung links	1	
29	0 00 433 16 40	Spiegelhalterung rechts	1	
30	7 252 677 044	Zylinderschraube	4	M 8 x 20
31	0 00 992 43 28	Federring	4	∅ 8
32	1 36 433 00 40	Halter	2	
Fahrerhausbefestigung				
33	0 00 993 79 78	Konus-Lager	4	
34	7 234 677 176	Sechskantschraube	4	 210 Nm, M 16 x 85
35	7 451 680 116	Scheibe	4	∅ 17
36	7 405 677 013	Sechskantmutter	4	M 16 selbstsichernd
37	7 236 677 926	Sechskantschraube	16	 50 Nm, M 10 x 30
38	7 403 677 813	Sechskantmutter	16	M 10
39	0 36 341 09 88	Dämmatte	1	an der Frontwand

Pos.	Teil-Nummer	Bezeichnung	Stück	Bemerkung
Innendach - Verkleidungen				
1	0 36 341 00 13	Innendach	1	
2	0 00 995 44 68	Blechschraube	6	ø 5,5 x 16
3	0 00 433 09 28	Sonnenblende	1	
4	7 272 671 140	Senkschraube	3	M 5 x 25
5	0 00 080 07 70	Innenleuchte	1	
6	7 734 000 940	Glühlampe	1	W 10/5 12 V - 5 W
7	0 00 332 11 72	Radio Lochabdeckung	1	
8	0 00 996 51 86	Profilleiste für Dach	1	
9	0 36 341 01 13	Dachabdeckung vorn	1	

Pos.	Teil-Nummer	Bezeichnung	Stück	Bemerkung
Hydraulikpumpe für Ladeanlage und Heckbagger				
1	0 00 361 88 97	Hydraulikpumpe-Tandempumpe kpl.	1	25/11 cm ³
2	0 00 361 09 98	Hydraulikpumpe 1 (Ladeanlage-Bagger)	1	 25 cm ³
3	0 00 996 41 07	O-Ring	1	 45 x 2,5
4	0 00 080 15 60	Kupplungsbuchse	1	
5	0 00 996 90 08	O-Ring	1	 101,32 x 1,78
6	0 00 995 47 68	Sechskantschraube	2	1/2"-13 UNC x 30
(Hydraulikpumpe - Lenkung siehe Seite 27-2)				
Ölbehälter				
7	0 36 360 00 01	Zsb. Ölbehälter	1	
8	0 36 341 12 88	Dämmatte	1	
9	0 00 363 03 46	Ölstandsauge	1	
10	0 00 990 49 30	Dichtung	1	 33 x 40 x 2
11	7 336 673 104	Verschlussschraube (Ölablaßschraube)	1	M 30 x 1,5
12	7 593 641 048	Dichtring	1	 A 30 x 36
13	1 00 993 03 91	Filzstreifen	2	35 x 5 x 680 lg.
	0 00 993 73 90	Filzstreifen		
14	1 00 993 51 11	Spannband	2	
15	7 250 671 625	Zylinderschraube	1	AM 6 x 50
16	0 00 990 00 15	Bolzen mit Gewinde	1	
17	0 00 990 01 15	Bolzen ohne Gewinde	1	
18	0 00 995 88 69	Flachkopfschraube	2	M 8 x 20
19	7 405 677 709	Sechskantmutter	2	M 8
20	0 00 992 43 28	Federring	2	ø 8
21	7 451 680 011	Scheibe	2	ø 8,4
Rücklauffilter				
22	0 00 360 02 88	Zsb. Rücklauffilter kpl.	1	
23	0 00 996 78 27	Dichtring	1	 90 x 100 x 2
24	0 00 360 00 08	Zsb. Filtergehäuse	1	
25	0 00 363 39 31	Filtereinsatz	1	
26	0 00 360 16 92	Zsb. Verschlussschraube	1	
27	0 00 990 01 09	Verschlussschraube	1	
28	0 00 996 60 11	Dichtring	1	 70 x 79 x 2
29	7 514 682 065	Spannstift	1	3 x 30
30	0 00 361 00 63	Drahthülse	1	
31	0 00 996 88 07	O-Ring	1	 56,82 x 2,62
32	7 236 677 131	Sechskantschraube	2	M 8 x 20
33	0 00 992 43 28	Federring	2	ø 8
34	0 00 333 25 07	Druckschalter	1	
35	7 593 641 016	Dichtring	1	 A 10 x 16

Pos.	Teil-Nummer	Bezeichnung	Stück	Bemerkung
Druckleitung Steuergerät - Hubzylinder (Heben) - Magnetventil				
1	0 00 363 53 15	Verschraubung	1	DSVW 15-LM, M 18 x 1,5
2	0 00 993 27 56	Hochdruckleitung	1	NW 12 x 550 lg.
3	0 00 363 63 15	Verschraubung (Abgang Magnetventil)	1	evT 15-L
4	0 00 363 03 15	Verschraubung	1	GE 15-L
5	0 00 993 72 23	Hochdruckleitung	1	NW 12 x 1050 lg.
6	0 00 361 01 89	Magnetventil	1	
7	0 00 080 13 13	Wegeventil	2	
8	0 00 080 13 14	Magnet	2	
9	0 00 080 13 15	Dichtsatz kpl.	1	
Druckleitung Steuergerät - Hubzylinder (Senken) - Magnetventil				
10	0 00 363 03 15	Verschraubung	1	GE 15-LM, M 18 x 1,5
11	0 00 993 51 27	Hochdruckleitung	1	NW 12 x 660 lg.
12	0 00 363 66 15	Verschraubung	1	evW 15-L
13	0 00 363 63 15	Verschraubung (Abgang Magnetventil)	1	evT 15-L
14	0 00 363 03 15	Verschraubung	1	GE 15-L
15	0 00 365 04 03	Hochdruckleitung	1	NW 12 x 1020 lg.
16	0 00 363 06 15	Verschraubung	1	G 15-L
17	1 46 360 20 91	Zsb. Rohrleitung	1	690 lg.
Druckleitung Magnetventil - Druckspeicher				
18	0 00 363 03 15	Verschraubung	1	GE 15-LM
19	0 00 365 76 02	Hochdruckleitung	1	NW 12 x 665 lg.
20	0 00 363 65 15	Verschraubung	1	evL 15-L
21	0 00 363 61 15	Verschraubung	1	GE 15-L, M 22 x 1,5
22	0 00 363 31 03	Laststabilisator	1	
23	1 46 243 00 32	Halter	1	
24	7 236 677 924	Sechskantschraube	2	M 10 x 25
25	0 00 992 35 28	Federring	2	ø 10
26	7 462 680 014	Scheibe	2	A 10,5
Abgang Leitung Druckspeicher - Druckbegrenzungsventil				
27	0 00 993 93 23	Hochdruckleitung	1	NW 12 x 500 lg.
28	0 00 363 03 15	Verschraubung	1	GE 15-L
29	0 00 361 71 87	Druckbegrenzungsventil	1	 140 bar
30	1 00 990 00 09	Verschlußschraube	1	M 18 x 1,5
31	7 593 641 028	Dichtring	1	 A 18 x 22-Cu
32	7 234 677 091	Sechskantschraube	1	M 8 x 75
33	7 462 680 011	Scheibe	1	A 8,4

Pos.	Teil-Nummer	Bezeichnung	Stück	Bemerkung
Hubzylinder - Einzelteile				
1	1 46 360 22 42	Zsb. Hubzylinder kpl.	1	
2	1 46 360 23 42	Zsb. Zylinder	1	
3	1 46 361 00 67	Kolbenstange	1	
4	0 00 994 33 30	Gelenklager (an 3 Stellen verstemmt)	2	GE 50 DO/C3
5	0 00 992 37 27	Sprengring	2	 SB 76
6	7 761 675 404	Schmiernippel	2	AM 10 x 1
7	0 00 996 32 51	Schutzkappe	2	
8	1 56 361 01 68	Kolbenhälfte an der Mutter	1	
9	1 56 361 00 68	Kolbenhälfte	1	
10	1 43 361 02 25	Deckel	1	
11	0 00 992 57 27	Sicherungsring	1	 110 x 5
12	1 43 361 01 25	Deckel	1	
13	7 252 677 035	Zylinderschraube	6	M 6 x 30
14	0 00 992 49 28	Federring	6	 ø 6
15	0 00 996 13 14	Dichtsatz für Hubzylinder	1	
Kippzylinder - Einzelteile				
16	1 46 360 15 42	Zsb. Kippzylinder kpl.	1	
17	1 46 360 16 42	Zsb. Zylinder	1	
18	1 32 361 01 67	Kolbenstange	1	
19	0 00 994 47 30	Gelenklager (an 3 Stellen verstemmt)	2	GE 40 DO/C3
20	0 00 992 33 27	Sprengring	2	 SB 62
21	7 761 675 404	Schmiernippel	2	AM 10 x 1
22	0 00 996 32 51	Schutzkappe	2	
23	1 55 361 03 68	Kolbenhälfte an der Mutter	1	
24	1 55 361 04 68	Kolbenhälfte	1	
25	1 21 361 11 25	Deckel	1	
26	7 491 682 379	Sicherungsring	1	 95 x 4
27	1 21 361 10 25	Deckel	1	
28	7 252 677 047	Zylinderschraube	6	M 8 x 30
29	0 00 992 51 28	Federring	6	 ø 8
30	0 00 996 52 12	Dichtsatz für Kippzylinder	1	

Pos.	Teil-Nummer	Bezeichnung	Stück	Bemerkung
40	0 20 410 00 89	Drehschalter	1	
41	0 00 435 30 43	Symbol	1	Luftverteilung oben/unten
42	0 00 080 13 44	Zsb. Seilzug	1	für Heizung oben/unten
43	0 00 333 06 40	Rohrschelle	1	
44	0 00 995 44 68	Blechschaube	1	5,5 x 16
45	0 00 993 13 15	Kabelband	2	
46	0 00 333 84 08	Kippschalter Gebläse 2-stufig	1	
47	0 00 435 32 43	Symbol	1	
Heizschlauch - Fußraum - Defrosterdüsen vorn				
48	1 00 414 31 83	Heizungsschlauch	1	ø 70 x 520 lg
	0 00 993 18 58	Schlauch		
49	0 00 993 72 28	Schelle	2	ø 68-85
50	0 00 414 21 98	Defrosterdüse vorn	4	
51	0 00 080 07 37	Blechschaube	8	ø 4,2 x 13
Heizschlauch - Fußraum - Defrosterdüsen hinten				
52	1 00 414 32 83	Heizungsschlauch	1	ø 70 x 1570 lg.
	0 00 993 18 58	Schlauch		
53	0 00 993 72 28	Schelle	2	ø 68-85
54	0 00 414 14 98	Defrosterdüse hinten oben	2	(Spindeldüse)
55	7 316 681 127	Blechschaube	4	C 3,5 x 13
56	0 00 414 25 98	Klappdüse hinten unten	2	
57	7 316 681 127	Blechschaube	4	C 3,5 x 13

Pos.	Teil-Nummer	Bezeichnung	Stück	Bemerkung
SW Greiferschaufel Typ 01027-04/05 (Ausführung 5 Zähnen)				
1	1 46 410 31 27	Zsb. Greiferschaufel kpl. (mit Reißzähne)	1	1760 mm
2	1 46 410 32 27	Zsb. Greiferschaufel kpl. (ohne Reißzähne)	1	1760 mm
3	1 42 410 22 27	Zsb. Schaufelteil vorn (mit Reißzähne)	1	
4	1 42 410 23 27	Zsb. Schaufelteil vorn(ohne Reißzähne)	1	
5	1 42 416 03 97	Schar für Vorderschaufel	1	
6	1 42 416 23 31	Seitenschneide	2	
7	1 42 416 21 31	Seitenschneide kurz links	1	
8	1 42 416 22 31	Seitenschneide kurz rechts	1	
9	1 42 410 00 72	Zsb. Schar lang	1	mit Hülsen
10	1 42 416 00 97	Schar lang ohne Hülsen	1	
11	0 60 416 00 55	Hülse	5	
12	0 21 416 00 98	Zahn	5	
13	1 60 416 00 22	Sicherung	5	
14	1 42 410 25 27	Zsb. Schaufelteil hinten	1	
15	1 32 410 12 43	Zsb. Aufhängung links	1	
16	1 32 410 13 43	Zsb. Aufhängung rechts	1	
17	1 42 416 02 97	Schar für Hinterschaufel	1	
18	1 21 416 01 73	Schutzblech für Hubzylinder	2	
19	1 21 416 45 25	Lagerplatte	2	130 x 12 x 200 lg.
20	1 42 416 06 58	Anschlag	2	40 stark
21	1 31 416 04 58	Anschlag	2	30 stark
22	1 42 416 07 40	Halter für Druckbegrenzungsventil	1	
23	1 00 994 48 54	Lagerbuchse	4	
24	1 20 416 18 50	Distanzbuchse	2	
25	1 46 410 01 93	Zsb. Lagerbolzen	2	ø 40 x 158 lg.
26	7 252 677 093	Zylinderschraube	2	M 10 x 80
27	7 405 677 007	Sechskantmutter	2	M 10 selbstsichernd
28	7 761 675 005	Schmiernippel	2	AS M 10 x 1
29	0 00 996 31 51	Schutzkappe	2	
30	1 21 416 20 93	Bolzen	2	ø 30 x 85 lg.
31	7 252 677 053	Zylinderschraube	2	M 8 x 60
32	7 405 677 005	Sechskantmutter	2	M 8 selbstsichernd
33	1 42 416 31 93	Bolzen	2	ø 40 x 125 lg.
34	7 252 677 092	Zylinderschraube	2	M 10 x 75
35	7 405 677 007	Sechskantmutter	2	M 10 selbstsichernd
36	1 42 410 13 73	Zsb. Schutzvorrichtung	1	mit Reißzähne
37	1 42 410 14 73	Zsb. Schutzvorrichtung	1	ohne Reißzähne
38	0 00 992 34 02	Zugfeder	1	
Bei Ersatzteilbestellung Typ Nr. auf dem Typenschild beachten!				

Pos.	Teil-Nummer	Bezeichnung	Stück	Bemerkung
Hydraulikzylinder - Einzelteile				
1	1 42 360 24 42	Zsb. Schwenkzylinder kpl.	1	
2	1 42 360 18 42	Zsb. Zylinder	1	
3	1 62 361 06 25	Deckel	1	
4	1 42 361 13 25	Deckel	1	
5	1 00 993 36 65	Scheibe	1	
6	1 42 360 04 46	Zsb. Kolbenstange	1	
7	0 00 994 01 37	Gelenklager (an 3 Stellen verstemmt)	2	
8	7 761 675 005	Schmiernippel	2	AS M 10 x 1
9	0 00 996 32 51	Schutzkappe	2	
10	1 62 361 05 68	Kolbenhälfte an der Mutter	1	
11	1 42 361 03 68	Kolbenhälfte	1	
12	0 00 996 09 13	Dichtsatz für Schwenkzylinder	1	
Hydraulik-Installation				
13	0 00 993 27 26	Hochdruckleitung	2	NW 12 x 540
14	1 90 201 16 42	Halter für Schlauchleitungen	2	
15	0 00 363 21 17	Verschraubung	2	WSV 15-L
16	0 00 363 31 64	Verschraubung	2	GZ 15-L
17	0 00 363 30 66	Kupplungsstecker	1	
18	0 00 996 17 52	Staubkappe	1	
19	0 00 363 31 66	Kupplungsdose	1	
20	0 00 996 22 52	Klapdeckel	1	

Pos.	Teil-Nummer	Bezeichnung	Stück	Bemerkung
Hydraulik-Installation				
1	1 36 360 17 91	Rohrleitung links	1	12 x 1,5
2	1 36 360 18 91	Rohrleitung rechts	1	12 x 1,5
3	0 00 363 07 15	Verschraubung	2	G 12-L
4	0 00 993 06 21	Hochdruckleitung	2	600 lg.
5	0 00 363 47 16	Verschraubung	2	SV 12-L
6	1 36 360 19 91	Rohrleitung	1	12 x 1,5 x
7	0 00 363 40 17	Verschraubung	1	TR 12/15/12
8	0 00 363 64 65	Verschraubung	1	40 lg.
9	0 00 993 41 19	Hochdruckleitung	2	850 lg.
10	0 00 363 21 17	Verschraubung	2	WSV 15-L
11	0 00 363 38 21	Verschraubung	2	GE 12-L M 14 x 1,5
12	0 00 993 06 21	Hochdruckleitung	2	600 lg.
13	0 00 363 41 17	Verschraubung	2	WSV 12-L
14	0 00 363 64 65	Verschraubung	1	40 lg.
15	0 00 363 40 17	Verschraubung	1	TR 12/15/12
16	1 36 360 20 91	Rohrleitung	1	12 x 1,5
17	1 21 416 04 10	Anschweißstück	2	
18	1 00 993 80 30	Schelle	2	
19	1 00 993 54 90	Filzstreifen	2	5 x 35 x 50 lg.
	0 00 993 73 90	Filz		
20	7 236 677 135	Sechskantschraube	2	M 8 x 30
21	0 00 992 43 28	Federring	2	ø 8
22	1 00 993 02 15	Schlauchband	2	9 x 500 lg.
23	0 00 993 00 16	Schloß	2	
24	1 21 416 11 40	Halter	2	
25	1 90 201 16 42	Halter	2	
26	1 36 360 21 91	Rohrleitung links	1	15 x 1,5
27	1 36 360 22 91	Rohrleitung rechts	1	15 x 1,5
28	0 00 363 31 66	Kupplungsdose	1	
29	0 00 996 22 52	Staubdeckel	1	
30	0 00 363 30 66	Kupplungsstecker	1	
31	0 00 996 17 52	Staubkappe	1	
32	1 00 993 84 30	Schelle	2	
33	7 236 677 136	Sechskantschraube	2	M 8 x 35
34	0 00 992 43 28	Federring	2	ø 8

Pos.	Teil-Nummer	Bezeichnung	Stück	Bemerkung
Schwenkzylinder - Einzelteile				
1	1 52 360 27 42	Zsb. Schwenkzylinder kpl.	1	
2	1 52 360 28 42	Zsb. Zylinder	1	
3	0 00 994 83 30	Gelenklager	1	GE 30 ES
4	7 491 682 047	Sicherungsring	1	47 x 1,75
5	7 761 675 205	Schmiernippel	1	CM 10 x 1
6	0 00 996 32 51	Schutzkappe	1	
7	1 52 361 07 67	Zahnstange	1	
8	1 21 361 09 68	Kolbenhälfte an der Mutter	1	
9	1 21 361 08 68	Kolbenhälfte	1	
10	1 52 361 15 25	Deckel	1	
11	1 52 361 22 25	Deckel	1	
12	1 00 993 36 65	Scheibe	1	
13	0 00 996 10 13	Dichtsatz für Schwenkzylinder	1	
Hydr.-Installation - Teleskopschwenkkran				
14	1 52 416 07 40	Halter	1	
15	0 00 363 30 66	Kupplungsstecker	1	
16	0 00 996 17 52	Staubkappe	1	
17	7 490 682 028	Sicherungsring	2	28 x 1,5
18	1 04 360 38 91	Zsb. Rohr mit Blende	1	
19	0 00 363 38 17	Verschraubung	1	W 15-L
20	1 21 360 21 91	Zsb.Rohrleitung	1	15 x 1,5
21	1 52 416 07 40	Halter	1	
22	0 00 363 31 66	Kupplungsdose	1	
23	0 00 996 22 52	Klappdeckel	1	
24	7 490 682 028	Sicherungsring	2	28 x 1,5
25	1 04 360 38 91	Zsb. Rohr mit Blende	1	ø 1mm
26	0 00 363 38 17	Verschraubung	1	W 15-L
27	1 21 360 20 91	Zsb.Rohrleitung	1	15 x 1,5
28	1 52 416 13 93	Lagerbolzen	1	
29	7 458 680 021	Scheibe	2	ø 30
30	7 530 680 088	Splint	2	 8 x 55

Hauptgruppe

41/5

Sonstige Anbaugeräte für Schnellwechseleinrichtung

Baumverpflanzgerät Typ 00551-08/09

Frontaufreißer Typ 00767-00/01

Kehrmaschine Typ 00566-17

Pos.	Teil-Nummer	Bezeichnung	Stück	Bemerkung
Einzelteile - Kehrwalze mit Antrieb				
1	0 21 410 00 10	Walzenwelle	1	
2	0 00 410 05 87	Bürstenring - Polypropylen	23	
3	0 21 416 05 54	Abstandsring	45	
4	0 00 410 06 87	Bürstenring - Welldraht	23	
5	0 21 416 91 25	Halteplatte	1	
6	7 236 677 923	Sechskantschraube	4	M 10 x 20
7	0 00 992 35 28	Federring	12	ø 10
8	0 21 410 14 04	Motorträger kpl.	1	
9	7 236 677 923	Sechskantschraube	4	M 10 x 20
10	0 00 361 29 05	Hydro-Motor	1	
11	0 00 996 42 15	Verschleißteile-Satz kpl.	1	
12	7 534 106 128	Paßfeder	1	10 x 8 x 50 lg.
13	7 236 677 926	Sechskantschraube	4	M 10 x 30
14	0 00 080 14 50	Wellenhülse	1	
15	7 380 677 032	Gewindestift	1	M 10 x 10
16	0 00 995 22 68	Hohlschraube	2	
17	7 593 641 369	Dichtring	4	 23 x 28
18	0 21 360 11 91	Rücklauf kpl.	1	
19	0 21 360 12 91	Vorlauf kpl.	1	
20	7 236 677 952	Sechskantschraube	2	M 14 x 35
21	0 00 992 44 28	Federring	2	ø 14
22	0 21 410 00 95	Flanschlager-Guß kpl.	1	
23	0 21 410 01 02	Flanschlager-Gehäuse	1	
24	0 00 994 50 15	Rillenkugellager	1	
25	0 21 416 06 54	Exzenterring	1	ø 35
26	7 383 678 006	Gewindestift	1	M 10 x 6

Pos.	Teil-Nummer	Bezeichnung	Stück	Bemerkung
Hinweisschilder - Beschriftung - Zierstreifen				
1	0 00 435 37 38	Schild (Kramer Allrad 316 S)	1	schwarz - unter Seitenfenster links
2	0 00 435 38 38	Schild (Kramer Allrad 316 S)	1	weiß - unter Seitenfenster links
3	0 00 435 36 38	Schild (Kramer Allrad 316 S)	1	gelb - unter Seitenfenster links
4	0 00 435 40 38	Schild (316 S Kramer Allrad)	1	schwarz - unter Seitenfenster rechts
5	0 00 435 41 38	Schild (316 S Kramer Allrad)	1	weiß - unter Seitenfenster rechts
6	0 00 435 39 38	Schild (316 S Kramer Allrad)	1	gelb - unter Seitenfenster rechts
7	0 00 435 12 30	Prüfplakette	1	
8	0 00 435 63 26	Hinweisschild (Diesel)	1	
9	0 00 435 75 27	Hinweisschild ATF-Öl	1	
10	0 00 435 46 34	Hinweisschild (Motorenöl)	1	
11	0 00 435 15 29	Schild	3	20 km/h
12	0 00 435 16 29	Schild (Schnellgang)	3	40 km/h
13	0 00 435 54 29	Hinweisschild (Außengeräusche)	1	102 dB
14	0 00 435 26 29	Hinweisschild (Innengeräusche)	1	83 dB
15	1 00 435 96 32	Warnschild mit Reifendrucktabelle	1	an der Frontscheibe
16	1 00 435 14 33	Hinweisschild (öffnen nur bei stillst. Motor)	1	
17	0 00 435 52 32	Hinweisschild (Fahrschaltung)	1	
18	1 00 435 57 32	Hinweisschild (Handbremsventil)	1	
19	0 00 435 69 32	Hinweisschild(Blinker,Hupe,Fernl.kontrolle)	1	
20	0 00 435 70 32	Hinweisschild (Verladeösen)	4	
21	0 00 435 55 33	Hinweisschild (Gefahrenbereich)	2	2 x an Hubrahmen
22	1 00 435 59 32	Hinweisschild (Schnellgang)	1	
Hinweisschilder für Sonderöle				
	0 00 435 08 34	Hinweisschild (Bioöl-Panolin)		Panolin HLP Synth 46
	0 00 435 09 34	Hinweisschild (Bioöl-Avia)		Avialub Syntofluid 46
	0 00 435 47 34	Hinweisschild (Bioöl-Idraulicar)		Biosynthetic BS 68
	0 00 435 48 34	Hinweisschild (Bioöl-Agip)		Agip Arnica S 68

Nummern-Index

ET-Nummer	Seite	Pos.	ET-Nummer	Seite	Pos.	ET-Nummer	Seite	Pos.
0 00 080 27 10	01-16	39	0 00 080 28 74	22-4	6	0 00 080 39 51	01-8	3
0 00 080 27 11	01-16	40	0 00 080 28 75	22-4	22	0 00 080 39 52	01-22	5
0 00 080 27 12	01-16	41	0 00 080 28 76	22-6	1	0 00 080 39 53	01-10	6
0 00 080 27 13	01-16	42	0 00 080 28 77	22-4	7	0 00 080 39 54	01-10	4
0 00 080 27 14	01-16	43	0 00 080 28 78	22-4	8	0 00 080 39 55	01-10	8
0 00 080 27 15	01-16	44	0 00 080 28 79	22-4	11	0 00 080 39 56	01-22	18
0 00 080 27 16	01-16	45	0 00 080 28 80	22-6	7	0 00 080 39 57	01-24	14
0 00 080 27 17	01-16	46	0 00 080 28 84	22-6	6	0 00 080 39 58	01-10	11
0 00 080 27 18	01-16	47	0 00 080 28 85	22-6	12	0 00 080 39 59	01-10	27
0 00 080 27 19	01-16	48	0 00 080 28 85	22-6	20	0 00 080 39 60	01-10	28
0 00 080 27 20	01-16	49	0 00 080 28 89	22-6	14	0 00 080 39 61	01-18	16
0 00 080 27 21	01-16	50	0 00 080 28 90	22-6	13	0 00 080 39 62	01-18	17
0 00 080 27 22	01-16	51	0 00 080 28 91	22-6	10	0 00 080 42 26	01-26	5
0 00 080 27 23	01-16	52	0 00 080 28 97	01-10	18	0 00 080 42 27	01-26	6
0 00 080 27 24	01-16	53	0 00 080 28 99	01-24	34	0 00 080 42 63	01-10	20
0 00 080 27 25	01-16	54	0 00 080 29 00	01-24	35	0 00 080 42 67	01-24	20
0 00 080 27 26	01-16	55	0 00 080 29 01	01-24	36	0 00 080 42 68	01-24	17
0 00 080 27 27	01-14	17	0 00 080 29 03	00-1		0 00 080 42 71	01-12	13
0 00 080 27 28	01-14	18	0 00 080 29 03	00-2		0 00 080 42 74	01-20	4
0 00 080 27 29	01-14	19	0 00 080 29 03	01-24	16	0 00 080 49 53	33-8	10
0 00 080 27 30	01-14	21	0 00 080 29 04	01-24	26	0 00 080 51 00	34-10	
0 00 080 27 32	01-12	1	0 00 080 29 06	01-22	25	0 00 080 5101	34-10	
0 00 080 27 33	01-12	2	0 00 080 29 07	01-22	17	0 00 083 24 08	36-4	
0 00 080 27 34	01-12	6	0 00 080 29 08	01-10	10	0 00 161 00 92	16-2	11
0 00 080 27 35	01-12	7	0 00 080 29 08	01-10	12	0 00 161 00 92	43-6	3
0 00 080 27 35	01-12	9	0 00 080 29 10	01-10	32	0 00 161 03 06	00-1	
0 00 080 27 38	01-12	11	0 00 080 29 11	01-14	1	0 00 161 03 06	00-1	
0 00 080 27 40	01-22	14	0 00 080 29 12	01-12	16	0 00 161 03 06	08-2	5
0 00 080 27 41	01-22	11	0 00 080 29 19	01-10	29	0 00 161 05 05	08-2	2
0 00 080 27 42	01-22	13	0 00 080 29 46	01-20	1	0 00 161 07 03	16-2	10
0 00 080 27 56	01-20	15	0 00 080 29 49	33-18	17	0 00 161 11 02	16-2	13
0 00 080 27 61	01-22	20	0 00 080 29 49	33-20	12	0 00 229 37 22	22-2	10
0 00 080 27 63	01-22	10	0 00 080 29 76	01-14	5	0 00 240 00 94	24-4	54
0 00 080 27 64	01-22	2	0 00 080 29 77	01-26	2	0 00 240 10 51	24-12	16
0 00 080 27 65	01-22	3	0 00 080 29 78	01-18	19	0 00 243 01 03	24-6	21
0 00 080 27 66	01-22	1	0 00 080 29 79	01-26	12	0 00 246 00 40	24-8	26
0 00 080 27 90	00-1		0 00 080 29 80	01-10	3	0 00 246 00 40	24-8	40
0 00 080 27 90	00-1		0 00 080 29 81	01-10	2	0 00 246 00 80	24-8	28
0 00 080 27 90	00-2		0 00 080 29 82	01-26	14	0 00 246 00 80	24-8	34
0 00 080 27 90	00-3		0 00 080 29 84	01-24	12	0 00 246 00 82	24-8	35
0 00 080 27 90	01-14	2	0 00 080 29 85	01-26	9	0 00 246 01 85	24-12	27
0 00 080 28 47	22-4	10	0 00 080 29 87	22-4	17	0 00 246 10 82	24-8	19
0 00 080 28 48	22-6	2	0 00 080 29 91	22-6	3	0 00 246 11 13	24-12	35
0 00 080 28 49	22-4	2	0 00 080 29 92	22-4	15	0 00 246 11 13	27-18	11
0 00 080 28 53	22-4	5	0 00 080 29 93	22-6	4	0 00 246 14 84	24-12	26
0 00 080 28 53	22-6	8	0 00 080 29 94	22-6	22	0 00 246 19 10	24-8	27
0 00 080 28 58	22-4	25	0 00 080 29 95	22-6	15	0 00 246 44 10	24-8	39
0 00 080 28 59	22-4	3	0 00 080 29 96	22-4	16	0 00 310 28 06	31-2	7
0 00 080 28 61	22-4	21	0 00 080 29 97	22-4	14	0 00 310 29 06	31-2	11
0 00 080 28 62	22-4	12	0 00 080 29 98	22-4	23	0 00 310 30 06	31-2	35
0 00 080 28 62	22-4	4	0 00 080 29 99	22-4	13	0 00 310 31 06	31-2	15
0 00 080 28 65	22-4	20	0 00 080 30 01	22-4	1	0 00 310 32 06	31-4	39
0 00 080 28 66	22-6	11	0 00 080 33 90	17-2	41	0 00 310 33 06	31-4	43
0 00 080 28 66	22-6	21	0 00 080 37 35	36-8	9	0 00 310 54 06	31-2	19
0 00 080 28 69	22-6	9	0 00 080 39 47	01-8	2	0 00 310 55 06	31-2	23
0 00 080 28 70	22-4	18	0 00 080 39 48	01-18	1	0 00 310 71 06	31-2	27

Nummern-Index

ET-Nummer	Seite	Pos.	ET-Nummer	Seite	Pos.	ET-Nummer	Seite	Pos.
0 00 993 73 90	33-10		0 00 993 95 31	41/5-16	45	0 00 994 89 53	23-14	67
0 00 993 73 90	36-2		0 00 993 96 31	41/5-14	39	0 00 994 89 53	23-20	82
0 00 993 73 90	41/3-24		0 00 993 96 31	41/5-16	46	0 00 994 89 53	26-8	3
0 00 993 73 90	43-4		0 00 993 97 31	32-2	30	0 00 994 94 12	23-8	1
0 00 993 74 28	33-10	12	0 00 993 98 58	22-14	36	0 00 994 94 12	26-14	1
0 00 993 74 28	33-16	17	0 00 993 98 58	24-10	14	0 00 994 96 54	23-4	9
0 00 993 74 31	27-14	53	0 00 994 01 37	41/3-14	7	0 00 994 96 54	26-10	9
0 00 993 74 31	27-6	43	0 00 994 01 85	23-8	26	0 00 994 98 30	41/3-12	4
0 00 993 75 11	41/5-14	6	0 00 994 01 85	26-14	26	0 00 994 98 30	41/4-4	14
0 00 993 75 27	41/4-14	15	0 00 994 01 93	34-4	20	0 00 994 98 30	41/4-4	24
0 00 993 75 50	08-2	4	0 00 994 02 84	23-10	45	0 00 994 99 30	41/4-4	16
0 00 993 75 50	08-2	8	0 00 994 02 84	23-8	27	0 00 995 03 68	22-16	12
0 00 993 76 31	36-16	16	0 00 994 02 84	26-14	27	0 00 995 03 68	22-8	12
0 00 993 77 28	24-2	16	0 00 994 02 84	26-16	45	0 00 995 05 85	23-8	18
0 00 993 77 28	24-2	21	0 00 994 02 85	23-10	44	0 00 995 05 85	26-14	18
0 00 993 79 78	34-2	33	0 00 994 02 85	26-16	44	0 00 995 06 69	16-2	24
0 00 993 80 19	08-2		0 00 994 02 93	34-6	15	0 00 995 06 69	30-4	3
0 00 993 80 78	20-2	11	0 00 994 02 93	34-8	23	0 00 995 06 69	30-4	7
0 00 993 81 28	22-14	40	0 00 994 04 13	23-8	13	0 00 995 13 86	23-12	8
0 00 993 81 28	22-22	33	0 00 994 04 13	26-14	13	0 00 995 13 86	23-16	8
0 00 993 81 57	22-16	24	0 00 994 05 13	23-8	14	0 00 995 13 86	26-4	5
0 00 993 82 97	41/3-18	10	0 00 994 05 13	26-14	14	0 00 995 22 68	41/5-10	16
0 00 993 82 97	41/4-14	26	0 00 994 07 06	24-2	3	0 00 995 30 68	36-8	20
0 00 993 82 97	41-2	13	0 00 994 07 31	17-2	6	0 00 995 33 55	34-14	16
0 00 993 83 28	24-2	39	0 00 994 12 54	36-20	41	0 00 995 35 68	01-24	8
0 00 993 83 28	33-16	22	0 00 994 14 06	17-2	16	0 00 995 35 68	15-2	33
0 00 993 83 28	36-14	59	0 00 994 16 52	23-14	75	0 00 995 35 68	15-8	33
0 00 993 83 28	41-2	14	0 00 994 16 52	23-20	90	0 00 995 37 68	15-2	2
0 00 993 83 28	41-8	41	0 00 994 16 52	26-8	11	0 00 995 37 68	15-8	2
0 00 993 83 50	36-16	22	0 00 994 20 13	23-18	58	0 00 995 37 84	01-10	16
0 00 993 84 29	33-8	17	0 00 994 21 15	29-6	8	0 00 995 38 68	15-2	40
0 00 993 84 30	41/4-8	11	0 00 994 33 06	24-4	46	0 00 995 43 68	34-14	6
0 00 993 84 31	36-4	2	0 00 994 33 06	24-4	60	0 00 995 44 68	33-22	24
0 00 993 85 29	33-16	26	0 00 994 33 30	36-18	10	0 00 995 44 68	34-12	2
0 00 993 85 29	33-8	29	0 00 994 33 30	36-22	4	0 00 995 44 68	34-14	18
0 00 993 85 31	08-2	9	0 00 994 33 30	41/3-16	17	0 00 995 44 68	34-14	20
0 00 993 88 89	22-14	28	0 00 994 33 30	41/4-12	18	0 00 995 44 68	34-14	24
0 00 993 88 89	22-22	28	0 00 994 47 30	36-22	19	0 00 995 44 68	34-14	28
0 00 993 89 28	15-10	29	0 00 994 47 30	41/3-10	5	0 00 995 44 68	34-14	39
0 00 993 89 28	15-4	29	0 00 994 47 30	41/3-18	32	0 00 995 44 68	34-16	12
0 00 993 89 28	27-14	52	0 00 994 47 30	41/4-14	31	0 00 995 44 68	34-16	7
0 00 993 89 28	27-16	17	0 00 994 49 15	41/5-6	27	0 00 995 44 68	34-2	11
0 00 993 89 28	27-6	42	0 00 994 50 15	41/5-10	24	0 00 995 44 68	41-4	44
0 00 993 89 28	27-8	17	0 00 994 55 54	41/5-6	8	0 00 995 44 68	41-8	39
0 00 993 90 57	10-2		0 00 994 61 30	41/3-20	22	0 00 995 46 68	23-6	78
0 00 993 91 31	41/5-14	28	0 00 994 64 82	30-2	5	0 00 995 46 68	26-12	76
0 00 993 92 28	24-2	22	0 00 994 66 82	30-4	16	0 00 995 47 68	36-2	6
0 00 993 92 55	22-8	37	0 00 994 67 82	34-4	8	0 00 995 56 69	36-20	50
0 00 993 93 23	36-12	27	0 00 994 74 37	27-18	9	0 00 995 61 71	41/5-14	9
0 00 993 93 23	41-6	13	0 00 994 77 13	23-18	60	0 00 995 62 71	41/5-16	
0 00 993 93 31	41/5-8	20	0 00 994 77 30	41/3-26	4	0 00 995 63 71	41/5-16	49
0 00 993 93 54	22-8	20	0 00 994 83 30	41/3-10	8	0 00 995 81 68	01-10	33
0 00 993 93 78	15-10	11	0 00 994 83 30	41/3-18	35	0 00 995 82 68	01-14	24
0 00 993 93 78	15-4	11	0 00 994 83 30	41/4-14	34	0 00 995 83 68	01-20	5
0 00 993 95 28	32-2	28	0 00 994 83 30	41/4-6	3	0 00 995 88 69	30-4	11
0 00 993 95 31	41/5-14	12	0 00 994 85 52	41/3-20	6	0 00 995 88 69	36-2	18

CLICK HERE TO **DOWNLOAD** THE COMPLETE MANUAL

- Thank you very much for reading the preview of the manual.
- You can download the complete manual from: www.heydownloads.com by clicking the link below



- Please note: If there is no response to CLICKING the link, please download this PDF first and then click on it.

CLICK HERE TO **DOWNLOAD** THE COMPLETE MANUAL