

KOBELCO

PARTS MANUAL

SK25SR

APPLICABLE NO. SK25SR PV10001~

BOOK CODE NO. S4PV1009①

CLICK HERE TO **DOWNLOAD** THE COMPLETE MANUAL

- Thank you very much for reading the preview of the manual.
- You can download the complete manual from: www.heydownloads.com by clicking the link below



- Please note: If there is no response to CLICKING the link, please download this PDF first and then click on it.

CLICK HERE TO **DOWNLOAD** THE COMPLETE MANUAL

目 次 CONTENTS

RADIATOR INSTAL FIG 033-01①
FIG 033-20

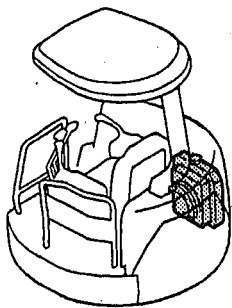

TANK ASSY, FUEL FIG056-01①

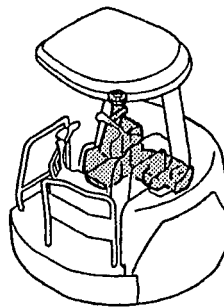

RADIATOR ASSY FIG 038-01①
FIG 038-20

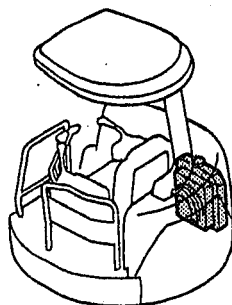

TANK ASSY, HYD FIG 061-01①

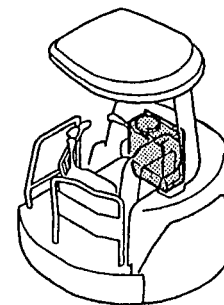

CLEANER ASSY, AIR FIG 042-01①

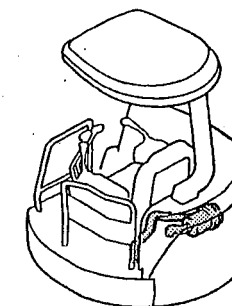

POWER TAKE-OFF ASSY FIG 066-01①

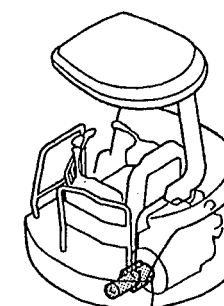

MUFFLER ASSY FIG 047-01①

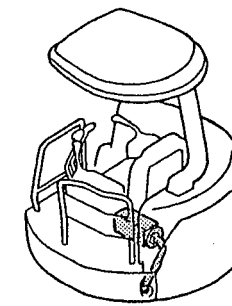

MOTER INSTAL, SWING FIG 070-01①

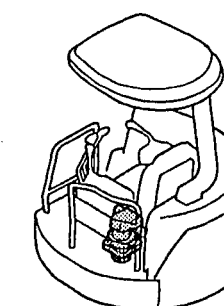

FUEL LINES FIG 051-01①

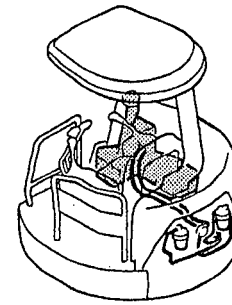

VALVE INSTAL FIG 079-01①

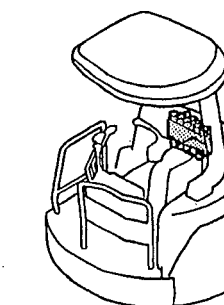

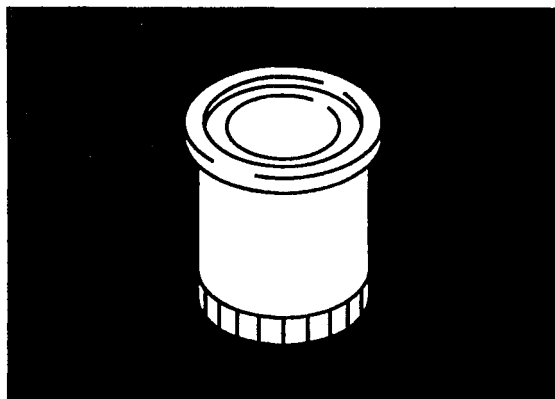

1

— 般 整 備 品
GENERAL MAINTENANCE ITEMS

ブ ラケ ッ ト ア ッ セ ン , ス イ ン グ ・ BRACKET ASSY, SWING

PV10001-10926

符 号 ITEM	部 品 番 号 PART NO.	部 品 名 称 PART NAME	部 品 名 称 PART NAME	個 数 QTY	備 考 REMARKS	適 用 号 機 APPLICABLE
		ブ ラケ ッ ト ア ッ セ ン , ス イ ン グ	BRACKET ASSY, SWING			
	PV02B00025F1	ブ ラケ ッ ト ア ッ セ ン , ス イ ン グ (キ ャ ノ ピ)	BRACKET ASSY, SWING (For CANOPY)			
	PV02B00025F2	ブ ラケ ッ ト ア ッ セ ン , ス イ ン グ (キ ャ ブ)	BRACKET ASSY, SWING (For CAB)			
A1	PV02B00024P1	ブ ラケ ッ ト ス イ ン グ	BRACKET SWING	1	(F1 ONLY)	
A2	PW02B01118P1	カ ッ プ	COVER	1	(F1 ONLY)	(PV10001-10470)
	PW02B01118P2	カ ッ プ	COVER	1	(F1 ONLY)	(PV10471-)
A3	PW02B01115P1	ラ ッ タ	RUBBER	1	(F1 ONLY)	(PV10001-10238)
	PW02B01132P1	ラ ッ タ	RUBBER	1	(F1 ONLY)	(PV10239-)
A4	ZS18C10025	キ ャ ッ プ ス ク リ ュ (M10×25)	CAPSCREW (M10×25)	2	(F1 ONLY)	
A5	PW02B01084P1	プ レ ー ト	PLATE	1	(F2 ONLY)	
A6	ZS18C10030	キ ャ ッ プ ス ク リ ュ (M10×30)	CAPSCREW (M10×30)	2	(F2 ONLY)	
A7	ZW16X10000	ロ ッ ク ワッ シ ャ (M10)	LOCK WASHER (M10)	2		
A8	ZW26X10000	ワッ シ ャ (M10)	WASHER (M10)	2		
A9	PW02B01129P1	ラ ッ タ	RUBBER	2	(F1 ONLY)	
A10	PR03H01028P1	グ ロ ム ェ ッ ト	GROMMET	1	(F1 ONLY)	
A11	PY01P01043D6	ク リ ッ プ	CLIP	2	(F1 ONLY)	
	PV02B00030F1	ブ ラケ ッ ト ト リ ャ ン , ス イ ン グ	BRACKET INSTAL, SWING			
B1	PW02B01076D3	ピ ン	PIN	1		
B2	PW02B01076D4	ピ ン	PIN	1		
B3	HS18C10145G1	キ ャ ッ プ ス ク リ ュ	CAPSCREW	2		
B4	ZN18C10008	ナ ッ ト (M10)	NUT (M10)	4		
B5	PX02B01038P1	ワッ シ ャ	WASHER	1		
B6	PW02B01045D1	シ ム (t=0. 2)	SHIM (t=0. 2)	1		
B7	PW02B01045D2	シ ム (t=0. 5)	SHIM (t=0. 5)	1		
B8	PW02B01045D3	シ ム (t=1. 0)	SHIM (t=1. 0)	1		
B9	PX02B01039P1	ワッ シ ャ	WASHER	1		
	PV02B00029F1	シ リ ン ダ ア ッ セ ン	CYLINDER ASSY			
C1	PV01V00024F1	シ リ ン ダ , ス イ ン グ	CYLINDER, SWING	1	SEE (HC115)	
C2	PM12B01099D2	ピ ン	PIN	1		
C3	PM02B01117P1	ピ ン	PIN	1		
C4	ZS18C10085	キ ャ ッ プ ス ク リ ュ (M10×85)	CAPSCREW (M10×85)	1		
C5	ZS18C12020	キ ャ ッ プ ス ク リ ュ (M12×20)	CAPSCREW (M12×20)	2		
C6	ZN18C10008	ナ ッ ト (M10)	NUT (M10)	2		
C7	ZW26X12000	ロ ッ ク ワッ シ ャ (M12)	LOCK WASHER (M12)	2		
C8	PW02B01080P1	プ レ ー ト	PLATE	1		
C9	PM02B01151P1	シ ム (t=1. 0)	SHIM (t=1. 0)	2		(PV10011-)
(04)	C12	PV02B01092P1	シ ム (t=2. 0)	1		(PV10695-)
(01)	C13	PV12B01043P1	シ ム (t=0. 5)	2		(PV10695-)
(03)						
(01)						

符号 ITEM	部品番号 PART NO.	部品名称 PART NAME	部品名称 PART NAME	個数 QTY	備考 REMARKS	適用号機 APPLICABLE
		エンジン アッセン	ENGINE ASSY			
1	PV02P00005F1	エンジン アッセン	ENGINE ASSY	1	SEE (FIG029)	
2	PH24S00002P1	セイフティー リレー	SAFETY RELAY	1	SEE (FIG230)	
3	PH25S00002P1	タイマー	TIMER	1	SEE (FIG230)	
	ヤンマー品番 YANMAR PARTS NO.	エンジン部品は、 エンジン編を、 御参照ください。	As for the engine parts, refer to following "Engine Parts"			
4	129129-77010	スタータ アッセン	STARTER ASSY	1		(PV10001-10822)
	129698-77010	スタータ アッセン	STARTER ASSY	1		(PV10823-)
5	119836-77200	オルタネータ アッセン	ALTERNATOR ASSY	1		
6	121250-44901	スイッチ,サーモ	SWITCH, THERMO	1		
7	124250-49351	センサ,水温	SENSOR, THERMO	1		
8	25132-003900	Vベルト	V-BELT	1		
10	124160-39450	スイッチ,エア	SWITCH, OIL PRESSURE	1		
11	119285-77950	ストップ ソレノイド	STOP SOLENOID	1		
12	129100-77500	エアヒータ	AIR HEATER	1		
13	119640-01640	ドレンプラグ	DRAIN PLUG	1		
14	22190-220002	シールワッシャ	SEAL WASHER	1		
15	124738-49150	ドレンホース	DRAIN HOSE	1		
16	121262-12800	エアインジケータ	AIR INDICATOR	1		
17	129155-49800	サーモスタット	THERMOSTAT	1		
18	171051-01921	プラグ	PLUG	1		

符号 ITEM	部品番号 PART NO.	部品名称 PART NAME	部品名称 PART NAME	個数 QTY	備考 REMARKS	適用号機 APPLICABLE
		ラジエータトリック	RADIATOR INSTAL			
	PW05P00002F3	ラジエータグループ (標準仕様)	RADIATOR GROUP (For STD)			
	PW05P00002F4	ラジエータグループ (クーラ仕様)	RADIATOR GROUP (FOR COOLER)			
A1	PW05P01038P1	ホース	HOSE	1		
A2	PW05P01044P1	ホース	HOSE	1	(F3 ONLY)	
A8	PV21M01001D3	ホース(L=900)	HOSE(L=900)	1		
A10	ZC16X03300	クリップ	CLIP	1		
A11	PV01P01004D1	クリップ	CLIP	4		
A12	2432R225D13	クリップ	CLIP	1		
A13	ZS18C10020	キャップスクリュー(M10×20)	CAPSCREW(M10×20)	5	(F3 ONLY)	
	ZS18C10020	キャップスクリュー(M10×20)	CAPSCREW(M10×20)	4	(F4 ONLY)	
A14	ZS18C08016	キャップスクリュー(M8×16)	CAPSCREW(M8×16)	5		
A15	ZW16H10000	ワッシャー(M10)	WASHER(M10)	5	(F3 ONLY)	
	ZW16H10000	ワッシャー(M10)	WASHER(M10)	4	(F4 ONLY)	
A16	ZW26X10000	ロックワッシャー(M10)	LOCK WASHER(M10)	5	(F3 ONLY)	
	ZW26X10000	ロックワッシャー(M10)	LOCK WASHER(M10)	4	(F4 ONLY)	
A17	ZW26X08000	ロックワッシャー(M8)	LOCK WASHER(M8)	5	(F3 ONLY)	
	ZW26X08000	ロックワッシャー(M8)	LOCK WASHER(M8)	6	(F4 ONLY)	
A19	PW05P01021P1	サポート	SUPPORT	1		
A21	PW05P01032F1	プレートアッセン	PLATE ASSY	1		
A21-1	PW05P01036P1	プレート	PLATE	1		
A21-2	PW21C01091D5	ストリップ, ウェザ	STRIP, WEATHER	1		
A21-3	PW21C01091DA	ストリップ, ウェザ	STRIP, WEATHER	1		
A21-4	PW21C01091DB	ストリップ, ウェザ	STRIP, WEATHER	1		
A21-5	PW05P01037P1	インシュレーション	INSULATION	1		
A21-6	PW21C01091DR	ストリップ, ウェザ	STRIP, WEATHER	1		
A21-7	PW21C01091DW	ストリップ, ウェザ	STRIP, WEATHER	1		
A22	PW05P01025P1	キャップスクリュー	CAPSCREW	1		
A23	ZW16H08000	ワッシャー(M8)	WASHER(M8)	2		
A24	PW05P01028P1	プレート	PLATE	1		
A25	PH05P01088D3	クリップ	CLIP	3		
A26	ZM22C08016	セムスボルト(M8×16)	SEMS-BOLT(M8×16)	4		
A29	PM21M01006D3	ホース	HOSE	2		
A30	PW05P01042P1	ホース, ラジエータ	HOSE, RADIATOR	1	(F4 ONLY)	
A31	ZS18C08020	キャップスクリュー(M8×20)	CAPSCREW(M8×20)	1	(F4 ONLY)	
A32	PV01P01007P1	ワッシャー	WASHER	1	(F4 ONLY)	
A33	PW68H01005D5	チューブ	TUBE	1		
A34	PW05P00013F3	ラジエータアッセン	RADIATOR ASSY	1	(F3 ONLY)	SEE (FIG038)
A35	PW05P00013F4	ラジエータアッセン	RADIATOR ASSY	1	(F4 ONLY)	SEE (FIG038)
	PW05P00003F1	ラジエータトリック	RADIATOR INSTAL			
B1	ZS18C10020	キャップスクリュー(M10×20)	CAPSCREW(M10×20)	4		
B2	ZW16X10000	ワッシャー(M10)	WASHER(M10)	4		

符号 ITEM	部品番号 PART NO.	部品名称 PART NAME	部品名称 PART NAME	個数 QTY	備考 REMARKS	適用号機 APPLICABLE
		マフラー アッセン	MUFFLER ASSY			
	PW12P00002F1	マフラー アッセン	MUFFLER ASSY			
2	PW12P01006P1	チューブ, エキゾースト	TUBE, EXHAUST	1		
4	ZS18C08016	キャップ スクリュー (M8×16)	CAPSCREW (M8×16)	10		
5	ZN18C08007	ナット (M8)	NUT (M8)	8		
7	PW12P01002P1	クランプ	CLAMP	1		
8	PW12P01003P1	ブラケット	BRACKET	1		
9	ZS18C08020	キャップ スクリュー (M8×20)	CAPSCREW (M8×20)	1		
10	PW12P01011P1	プレート	PLATE	1		
12	PW12P01005P1	カバー	COVER	1		
13	ZW26X08000	ロックワッシャー (M8)	LOCK WASHER (M8)	17		
15	ZW16X08000	ワッシャー (M8)	WASHER (M8)	2		
	ヤンマー品番 YANMAR PARTS NO.	エンジン部品は、 エンジン編を、 御参照ください。	As for the engine parts, refer to following "Enging Parts"			
1	PW12P00003F1 (119640-13510)	マフラー	MUFFLER	1		
3	PU01P01025P1 (124701-11911)	マフラー ガスケット ガスケット	MUFFLER GASKET GASKET	1 2 2	(ヤンマー品番) (ヤンマー品番)	

パワーテイクオフ アッセン ・ POWER TAKE-OFF ASSY

PV10001-

符号 ITEM	部品番号 PART NO.	部品名称 PART NAME	部品名称 PART NAME	個数 QTY	備考 REMARKS	適用号機 APPLICABLE
		パワーテイクオフ アッセン	POWER TAKE-OFF ASSY			
	PV30P00003F1	パワーテイクオフ アッセン	POWER TAKE-OFF ASSY			
	PV30P00003F2	(トリック) パワーテイクオフ アッセン	(For INSTAL) POWER TAKE-OFF ASSY			
	PV30P00003F3	(標準ポンプ) パワーテイクオフ アッセン	(For STD. PUMP) POWER TAKE-OFF ASSY			
		(OPT. ポンプ) パワーテイクオフ アッセン	(For OPT. PUMP) POWER TAKE-OFF ASSY			
1	PX30P01001P1	ブラケット	BRACKET	1	(F1 ONLY)	
2	PR30P01002P1	カップリング	COUPLING	1	(F1 ONLY)	
3	PR30P01003F1	カップリング アッセン	COUPLING ASSY	1	(F1 ONLY)	
3-1	24100U1269S1	カップリング	COUPLING	1	(F1 ONLY)	
3-2	PR30P01003S003	キャップ スクリュ	CAPSCREW	6	(F1 ONLY)	
4	ZS18C10025	キャップ スクリュ (M10×25)	CAPSCREW (M10×25)	8	(F1 ONLY)	
5	PV17M01003D1	キャップ スクリュ	CAPSCREW	2	(F1 ONLY)	
6	ZW26X12000	ロックワッシャー (M12)	LOCK WASHER (M12)	2	(F1 ONLY)	
7	ZP26D05010	ピン, スプリング	PIN, SPRING	9	(F1 ONLY)	
8	PV10V00003F1	ポンプ, ユアツ (標準ポンプ)	PUMP, HYD (For STD. PUMP)	1	(F2 ONLY)	SEE (HC80)
9	PV30P01003P1	フランジ	FLANGE	1	(F1 ONLY)	
10	PV10V00004F1	ポンプ, ユアツ (クーラーモード ポンプ)	PUMP, HYD (For COOLER MODE PUMP)	1	(F3 ONLY)	SEE (HC84)
11	PV30P01001P1	クランプ	CLAMP	2	(F1 ONLY)	(PV10001-10786)
	PX13E01003P1	クランプ	CLAMP	1	(F1 ONLY)	(PV10787-)
12	PW13E01014P1	プレート	PLATE	1	(F1 ONLY)	(PV10001-10787)
13	PV30P01001P1	クランプ	CLAMP	1	(F1 ONLY)	

符号 ITEM	部品番号 PART NO.	部品名称 PART NAME	部品名称 PART NAME	個数 QTY	備考 REMARKS	適用号機 APPLICABLE
		エアライン,リターン	HYD LINES, RETURN			
	PV32H00003F1	エアライン,リターン (標準仕様)	HYD LINES, RETURN (For STD)			
1	2444Z3711	コネクタ	CONNECTOR	1		
2	HH25S12012G1	コネクタ	CONNECTOR	1		
3	HH25S04004G1	コネクタ	CONNECTOR	1		
4	PW32H01007P1	エルボ	ELBOW	3		
5	HH55Q12012G1	ティー	TEE	1		
6	HX22L12030DX	ホース(L=300)	HOSE(L=300)	1		
7	HX22L12055DX	ホース(L=550)	HOSE(L=550)	1		
8	HX24L04156DX	ホース(L=1560)	HOSE(L=1560)	1		
9	HX32L04035DX	ホース(L=470)	HOSE(L=470)	1		
10	PW01P01003D1	チューブ	TUBE	1		
11	HX22L06053DX	ホース(L=530)	HOSE(L=530)	1		
12	PW32H01013P1	エルボ	ELBOW	1		
13	HH35S06006G1	エルボ	ELBOW	1		
14	PW32H01015P1	ティー	TEE	1		
15	HH35S04004G1	エルボ	ELBOW	1		
16	HX22L12043DX	ホース(L=430)	HOSE(L=430)	1		
17	2444Z2525	コネクタ	CONNECTOR	1		
18	ZE72X06000	プラグ	PLUG	1		
19	ZE72X12000	プラグ	PLUG	1		
20	ZE72X08000	プラグ	PLUG	1		
21	2444Z3713	コネクタ	CONNECTOR	1		
22	HH35S12012G1	コネクタ	CONNECTOR	1		
29	PM21M01006D3	ホース(L=100)	HOSE(L=100)	1		

コントロールボックスアッセン ・ CONTROL BOX ASSY
(キャノピー) ・ CANOPY

PV10001-

符号 ITEM	部品番号 PART NO.	部品名称 PART NAME	部品名称 PART NAME	個数 QTY	備考 REMARKS	適用号機 APPLICABLE
		コントロールボックスアッセン	CONTROL BOX ASSY			
	PW03M00011F1	コントロールボックスアッセン (左側)	CONTROL BOX ASSY (For L.H.)			
1	PH03M01237F1	コントロールボックス	CONTROL BOX	1		
1-1	PH03M01136P1	コントロールボックス	CONTROL BOX	1		
1-2	2405R312D1612	ブッシュ	BUSHING	2		
2	PH03M01197F2	ロックアッセン	LOCK ASSY	1		(PV10001-10926)
	PW03M01110F1	ロックアッセン	LOCK ASSY	1		(PV10927-)
2-1	PW03M01111P1	ロック	LOCK	1		(PV10927-)
2-2	2405R312D1410	ブッシュ	BUSHING	2		
2-3	PH03M01196P2	ロック	LOCK	1	← (2-1)	(PV10001-10926)
3	PH03M01141P1	シャフト	SHAFT	1		
4	PH03M01116P1	ロッド	ROD	1		
5	PH03M01209P2	プレート	PLATE	1		
7	ZW16H14000	ワッシャー (M14)	WASHER (M14)	1		
8	ZW16X14000	ワッシャー (M14)	WASHER (M14)	1		
9	ZW16X08000	ワッシャー (M8)	WASHER (M8)	2		
10	PH03M01036F2	グリップアッセン	GRIP ASSY	1		(PV10001-10330)
	PH03M01036F4	グリップアッセン	GRIP ASSY	1		(PV10331-)
10-1	YW03M01011P1	グリップ	GRIP	1		
10-3	PH03M01027P1	レバー	LEVER	1		(PV10001-10330)
10-5	YN03M01252P1	セムスボルト (M4×10)	SEMS-BOLT (M4×10)	1		
10-6	PH03M01027P3	レバー	LEVER	1		(PV10331-)
11	ZN18C14011	ナット (M14)	NUT (M14)	1		
12	ZP16K02528	ピン, スプリット	PIN, SPLIT	1		
13	PY03M01152P1	ブーツ	BOOT	1		
15	ZW16H12000	ワッシャー (M12)	WASHER (M12)	1		
17	ZR36X01200	リング, リテイニング	RING, RETAINING	1		
18	ZR36X01000	リング, リテイニング	RING, RETAINING	1		
20	PH03M01015P2	バー, フラット	BAR, FLAT	1		
21	PH03M01017P1	スプリング	SPRING	1		
22	PH03M01010P1	シャフト	SHAFT	1		
23	ZM61C06020	セムスボルト (M6×20)	SEMS-BOLT (M6×20)	2		
26	YN50S01001P1	スイッチ, リミット	SWITCH, LIMIT	1		
27	ZS31C04040	マシンスクリュー (M4×40)	MACHINE SCREW (M4×40)	2		
28	ZW16K04000	ワッシャー (M4)	WASHER (M4)	4		(PV10001-10618)
	ZW16P04000	ワッシャー (M4)	WASHER (M4)	4		(PV10619-)
29	ZW26X04000	ロックワッシャー (M4)	LOCK WASHER (M4)	2		
30	2418R565	ストッパ	STOPPER	1		
31	HN18C12000G2	ナット	NUT	1		
32	ZS28C08016	キャップスクリュー (M8×16)	CAP SCREW (M8×16)	1		
33	PH03M01238P1	プレート	PLATE	1		(PV10001-10574)
	PH03M01312P1	プレート	PLATE	1		(PV10575-10926)
	PW03M01112P1	プレート	PLATE	1		(PV10927-)
34	PH03M01311P1	ブーツ	BOOT	1		(PV10575-)
35	ZM27C08020	セムスボルト (M8×20)	SEMS-BOLT (M8×20)	1		
37	ZW16X12000	ワッシャー (M12)	WASHER (M12)	1		
38	ZN18C04003	ナット (M4)	NUT (M4)	2		
40	ZR36X00600	リング, リテイニング	RING, RETAINING	2		
(14) 41	PH03M01232F1	ストッパ	STOPPER	1		

レバ - アッセン, プロペル ・ LEVER ASSY, PROPEL

PV10659-

符号 ITEM	部品番号 PART NO.	部品名称 PART NAME	部品名称 PART NAME	個数 QTY	備考 REMARKS	適用号機 APPLICABLE
		レバ - アッセン, プロペル	LEVER ASSY, PROPEL			
	PW50M00003F1	レバ - アッセン, プロペル	LEVER ASSY, PROPEL			
1	PH50M01031P2	ブラケット	BRACKET	1		
2	PW50M01015F1	レバ -	LEVER	2		
2-1	PW50M01016P1	レバ -	LEVER	1		
2-2	2405R312D2015	ブッシュ	BUSHING	2		
4	PH50M01020F1	レバ -	LEVER	1		
4-1	PH50M01023P1	レバ -	LEVER	1		
4-2	2405R312D1420	ブッシュ	BUSHING	1		
5	PH30M01004F1	ロック アッセン	LOCK ASSY	1		
5-1	PH30M01003P1	サポート	SUPPORT	1		
5-2	PH30M01005P1	ロック, レバ -	LOCK, LEVER	1		
5-3	HP45X10022G1	ピン	PIN	1		
5-4	HP26T09002G1	スプリング	SPRING	1		
5-5	ZW16X10000	ワッシャ (M10)	WASHER (M10)	2		
5-6	2419R9D3	ピン	PIN	1		
6	2425Z553D7	ベアリング	BEARING	2		
7	PH50M01030P1	シャフト	SHAFT	1		
8	PH03M01122P1	シャフト	SHAFT	1		
9	PH50M01034P1	リンク	LINK	1		
10	ZR16X02000	リング, スナップ	RING, SNAP	2		
11	ZR36X01200	リング, スナップ	RING, SNAP	1		
12	ZP16K02020	ピン, スプリット	PIN, SPLIT	2		
13	ZW16X14000	ワッシャ (M14)	WASHER (M14)	2		
14	ZW16P12000	ワッシャ (M12)	WASHER (M12)	2		
15	ZM22C08020	セムスボルト (M8×20)	SEMS-BOLT (M8×20)	4		
16	ZS18C08025	キャップ スクリュー (M8×25)	CAPSCREW (M8×25)	6		
17	ZN18C08007	ナット (M8)	NUT (M8)	6		
18	PV50M01019P1	ニップル, グリース	NIPPLE, GREASE	2		
19	ZS28C08020	キャップ スクリュー (M8×20)	CAPSCREW (M8×20)	2		
20	ZW26K08000	ロック ワッシャ (M8)	ROCK WASHER (M8)	2		
21	ZW16K08000	ワッシャ (M8)	WASHER (M8)	2		
22	PH03M01257P1	グロメット	GROMMET	1		
23	PH50M01035P1	スプリング	SPRING	1		
24	PH03M01289D1	シム	SHIM	2		
25	ZW16X06000	ワッシャ (M6)	WASHER (M6)	2		

(01)

プレート アッセン, フロア ・ PLATE ASSY, FLOOR

PV10001-

符号 ITEM	部品番号 PART NO.	部品名称 PART NAME	部品名称 PART NAME	個数 QTY	備考 REMARKS	適用号機 APPLICABLE
		プレート アッセン, フロア	PLATE ASSY, FLOOR			
	PW03M00006F1	プレート アッセン, フロア	PLATE ASSY, FLOOR			
A1	PH03M01231P1	スペーサ	SPACER	2		
A2	PH03M01113P1	プレート	PLATE	1		
A3	PW03M01054P1	スペーサ	SPACER	2		
A4	PH03M01200D1	シム(t=1.6)	SHIM(t=1.6)	1		
A5	PH03M01200D2	シム(t=2.3)	SHIM(t=2.3)	1		
A6	PH03M01200D3	シム(t=3.2)	SHIM(t=3.2)	1		
A7	PW03M01074P1	スペーサ	SPACER	1		
A8	ZM22C10030	セムスボルト(M10×30)	SEMS-BOLT(M10×30)	2		
A9	ZS18C16055	キャップ スクリュー(M16×55)	CAPSCREW(M16×55)	1		
A12	ZW26X16000	ロックワッシャー(M16)	LOCK WASHER(M16)	2		
A13	ZW16H16000	ワッシャー(M16)	WASHER(M16)	2		
A14	ZM22C10040	セムスボルト(M10×40)	SEMS-BOLT(M10×40)	2		
A15	2418T12346	ワッシャー	WASHER	2		
A16	PW03M01072P1	キャップ スクリュー	CAPSCREW	3		
A17	PH03M01260P1	ワッシャー	WASHER	3		
A18	PH03M01261P1	ロックワッシャー	LOCK WASHER	3		
A19	ZS18C16045	キャップ スクリュー(M16×45)	CAPSCREW(M16×45)	1		
	PW03M00007F1	プレート, フロア	PLATE, FLOOR			
B2	PW03M01062F1	カバー アッセン	COVER ASSY	1		
B2-1	PH03M01143P3	カバー	COVER	1		
B2-2	PW03M01060P1	インシュレーション	INSULATION	1		
B3	PH03M01076F1	カバー アッセン	COVER ASSY	1		(PV10001-10574)
	PH03M01308F1	カバー アッセン	COVER ASSY	1		(PV10575-)
B3-1	PH03M01024P1	カバー	COVER	1		(PV10001-10574)
	PH03M01307P1	カバー	COVER	1		(PV10575-)
B3-2	PH03M01080P1	インシュレーション	INSULATION	1		(PV10001-10574)
	PH03M01306P1	インシュレーション	INSULATION	1		(PV10575-)
B3-3	2420R429D8	クローメット	GROMMET	1		(PV10001-10574)
B4	PW03M01065F1	カバー アッセン	COVER ASSY	1		
B4-1	PW03M01064P1	カバー	COVER	1		
B4-2	PH03M01211P1	インシュレーション	INSULATION	1		(PV10001-10282)
	PH03M01211P2	インシュレーション	INSULATION	1		(PV10283-)
B5	PH26M00002P1	マット, フロア	MAT, FLOOR	1		
B8	ZM27C08025	セムスボルト(M8×25)	SEMS-BOLT(M8×25)	6		
B9	ZM27C10025	セムスボルト(M10×25)	SEMS-BOLT(M10×25)	1		
B11	PH21C01136D5	ストリップ, ウェザ	STRIP, WEATHER	1		
B12	PH21C01136D2	ストリップ, ウェザ	STRIP, WEATHER	1		
B13	PH21C01136D3	ストリップ, ウェザ	STRIP, WEATHER	1		

(11)
(08)

ガードトリツケ・GUARD INSTAL

PV 10001~

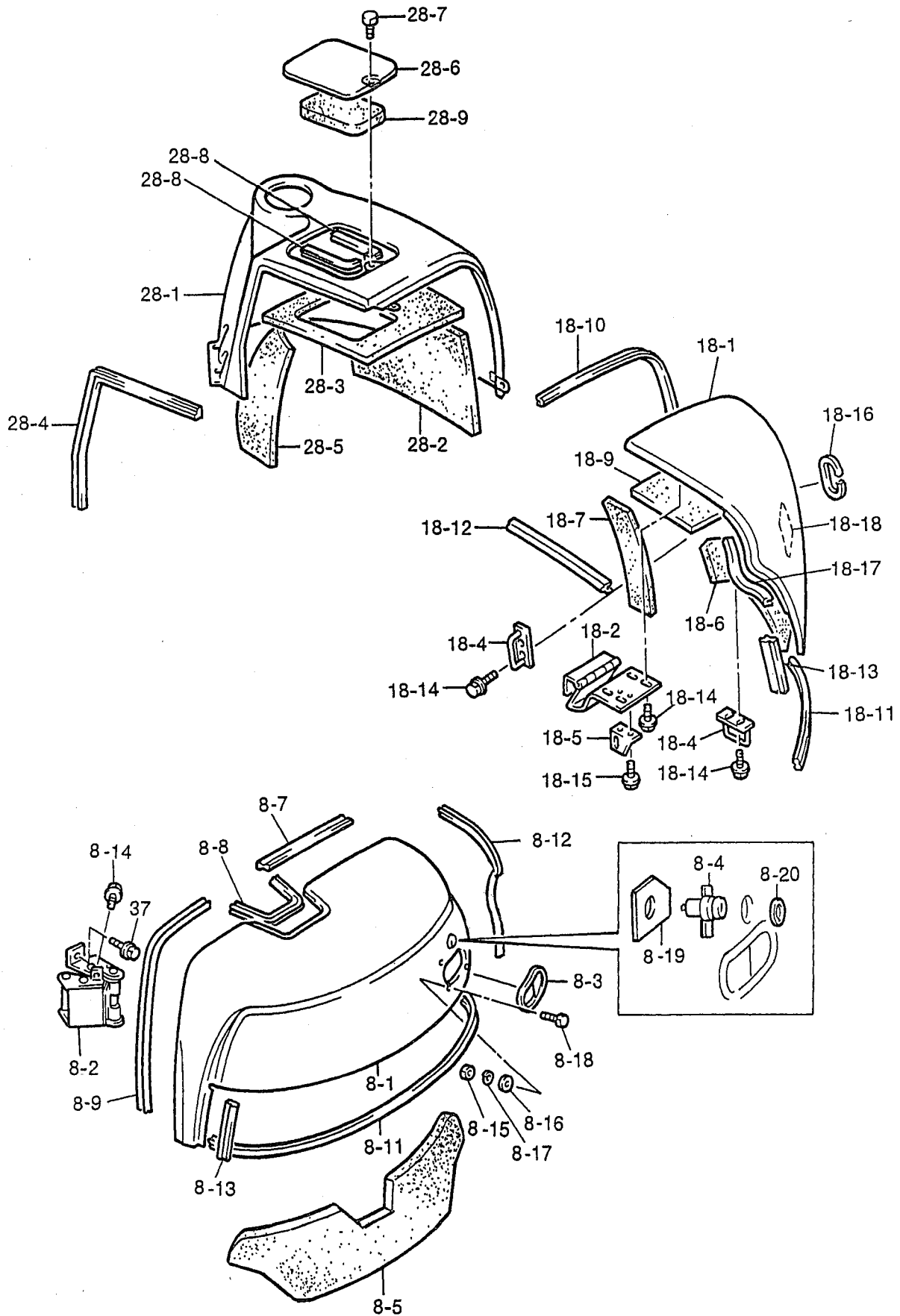

パネルアッセン、インストルメント・PANEL ASSY, INSTRUMENT

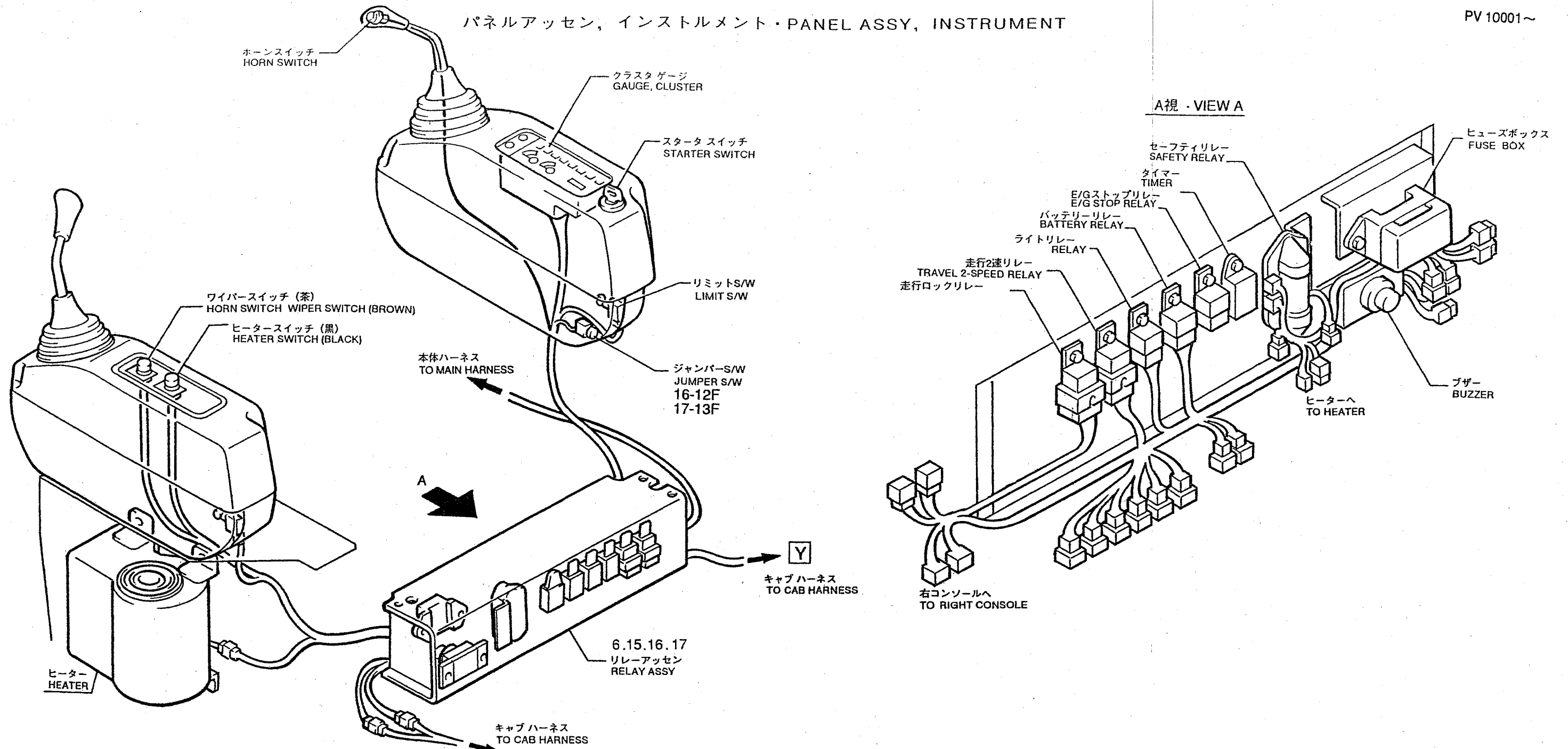

6-10 スタンダード仕様	15-11 ヒータ仕様	16-12 キャブ仕様	17-13 ヒータ・キャブ仕様

バッテリートリック・BATTERY INSTAL

PV 10001~

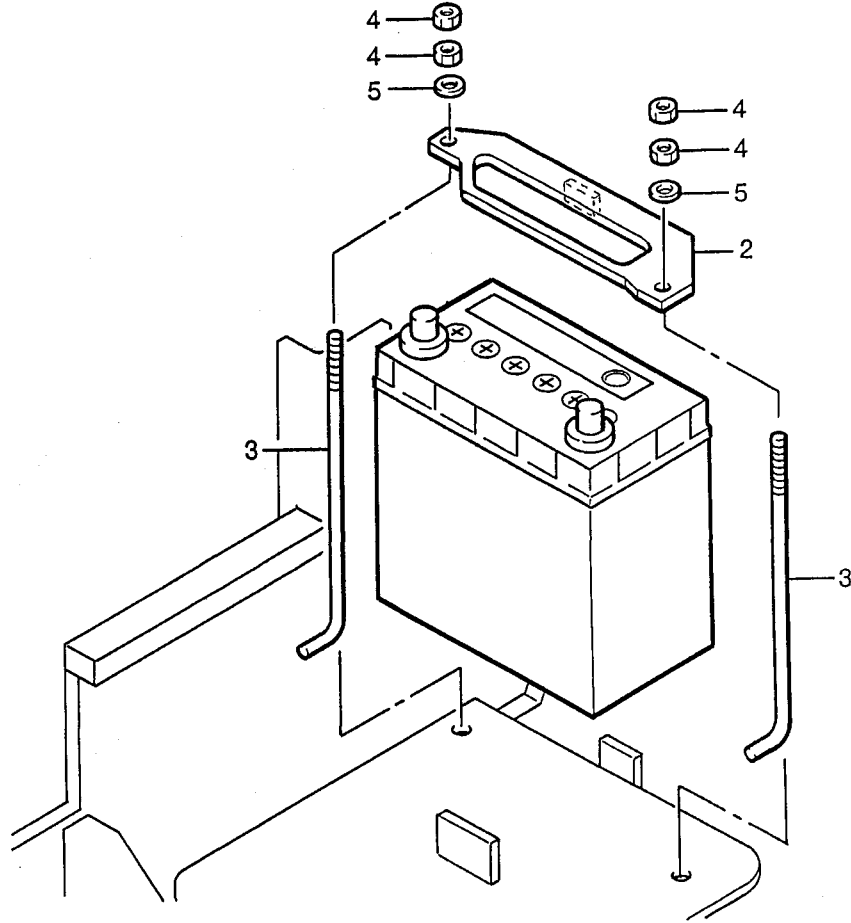
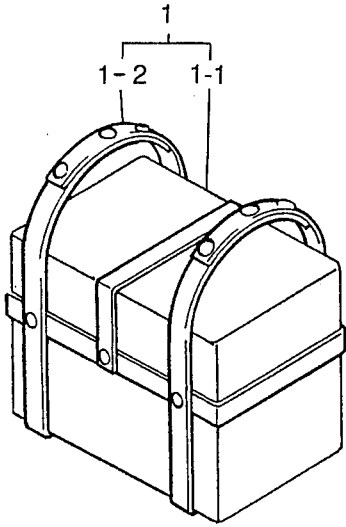
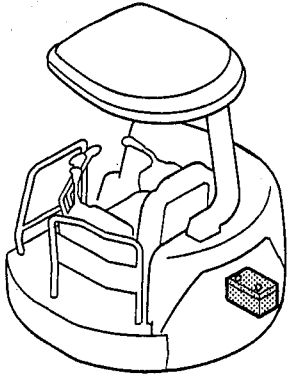

符号 ITEM	部品番号 PART NO.	部品名称 PART NAME	部品名称 PART NAME	個数 QTY	備考 REMARKS	適用機種 APPLICABLE
		バッテリートリック	BATTERY INSTAL			
	PW72E00001F1	バッテリートリック	BATTERY INSTAL			
1	PU72S00001P1	バッテリー	BATTERY	1	(FZG-B24 R/L)	(PV10001-10694)
	PU72S00003F1	バッテリー	BATTERY	1		(PV10695-)
1-1	PU72S00001P1	バッテリー	BATTERY	1	(FZG-B24 R/L)	(PV10695-)
1-2	PU72E01011P1	ストラップ	STRAP	1		(PV10695-)
2	PW72E01005F1	ブラケット	BRACKET	1		
3	PW72E01003P1	ロッド	ROD	2		
4	ZN18C08007	ナット(M8)	NUT(M8)	4		
5	ZW16X08000	ワッシャー(M8)	WASHER(M8)	2		

ローグループ ・ LOW GROUP

PV10001-

符号 ITEM	部品番号 PART NO.	部品名称 PART NAME	部品名称 PART NAME	個数 QTY	備考 REMARKS	適用号機 APPLICABLE
		ローグループ	LOW GROUP			
	PV02F00033F1	ローグループ	LOW GROUP			
A1	PV02F00034P1	フレーム, ロー	FRAME, LOW	1		
A1-2K	PW07F01040P1	サポート(左)	SUPPORT (LEFT)	1		
A1-2M	PW07F01041P1	プレート	PLATE	1		
A1-2N	PW07F01043P1	プレート	PLATE	1		
A1-3K	PW07F01040P1	サポート(右)	SUPPORT (RIGHT)	1		
A1-3M	PW07F01041P1	プレート	PLATE	1		
A1-3N	PW07F01044P1	プレート	PLATE	1		
A2	PV02F01086P1	カバー	COVER	1		
A3	PV02F01087P1	カバー	COVER	1		
A4	PV01F01002P1	カバー	COVER	1		
A5	ZS18C10016	キャップ スクリュー (M10×16)	CAPSCREW (M10×16)	10		
A6	ZW26X10000	ロックワッシャー (M10)	LOCK WASHER (M10)	10		
A7	ZW16H10000	ワッシャー (M10)	WASHER (M10)	10		
	PV53D00005F1	モータ トリツク, プロペル (トリツク)	MOTOR INSTAL, PROPEL (INSTAL)			
	PV53D00005F2	モータ トリツク, プロペル (標準 P/B無)	MOTOR INSTAL, PROPEL (For STD. Without P/B)			
	PV53D00005F3	モータ トリツク, プロペル (OPT. P/B付)	MOTOR INSTAL, PROPEL (For OPT. With P/B)			
B1	PV15V00008F1	モータ, ユアツ	MOTOR, HYD	2	(F2 ONLY)	SEE (HC70)
B2	PV53D01001P1	スプロケット	SPROCKET	2	(F1 ONLY)	
B3	ZS23C12040	キャップ スクリュー (M12×40)	CAPSCREW (M12×40)	18	(F1 ONLY)	(PV10001-10926)
	ZS23C12035	キャップ スクリュー (M12×35)	CAPSCREW (M12×35)	18	(F1 ONLY)	(PV10927-)
B4	PV17M01004P1	ボルト	BOLT	18	(F1 ONLY)	
B5	PV15V00009F1	モータ, ユアツ	MOTOR, HYD	2	(F3 ONLY)	SEE (HC75)
	PM19H00004F1	ジョイント トリツク, スイベル	JOINT INSTAL, SWIVEL			
C1	PV55V00001F1	ジョイント, スイベル	JOINT, SWIVEL	1	SEE (HC180)	
C2	ZS18C08025	キャップ スクリュー (M8×25)	CAPSCREW (M8×25)	4		
C3	ZW16X08000	ワッシャー (M8)	WASHER (M8)	4		

(03)
(03)
(01)

ブームアッセン ・ BOOM ASSY

PV10927-

符号 ITEM	部品番号 PART NO.	部品名称 PART NAME	部品名称 PART NAME	個数 QTY	備考 REMARKS	適用号機 APPLICABLE
		ブームアッセン	BOOM ASSY			
	PV02B00047F1	ブームアッセン	BOOM ASSY			
A1	PV02B00045F1	ブームホー(標準)	BOOM, HOE (For STD)	1		
A1-1	PV02B00044P1	ブーム, メイン	BOOM, MAIN	1		
A1-1J	PN02B01021P1	アングル	ANGLE	1		
A1-1N	PX02B01022P1	ブロック, タップド	BLOCK, TAPPED	1		
A1-1P	PX02B01023P1	ブロック, タップド	BLOCK, TAPPED	2		
A1-1T	PW02B01124P1	ブロック, タップド	BLOCK, TAPPED	1		
A1-2	PV02B01113P1	ブッシュ	BUSHING	2		
	PV02B00041F1	ブームトリック	BOOM INSTAL			
B1	PV02B01171P1	ピン	PIN	1		
B2	ZS18C10100	キャップスクリュー (M10×95)	CAPSCREW (M10×95)	1		
B3	ZN18C10008	ナット (M10)	NUT (M10)	2		
	PV02B00036F1	ブームグループ	BOOM GROUP			
C1	PV02B01169P1	カバー, ロッド	COVER, ROD	1		
C2	ZS18C08016	キャップスクリュー (M8×16)	CAPSCREW (M8×16)	1		
C3	ZW26X08000	ロックワッシャー (M8)	LOCK WASHER (M8)	1		
C4	2418T12753	ワッシャー	WASHER	1		
C5	PN03M01009D1	ワッシャー	WASHER	1		
C6	PN54D01001D3	シール, ダスト	SEAL, DUST	2		
C7	ZG91V02000	ニップル, グリース	NIPPLE, GREASE	1		
(01)						
.01)						
(03)						

符号 ITEM	部品番号 PART NO.	部品名称 PART NAME	部品名称 PART NAME	個数 QTY	備考 REMARKS	適用号機 APPLICABLE
		アーム アッセン	ARM ASSY			
	PV12B00020F1	アーム アッセン	ARM ASSY			
A1	PV12B00021F1	アーム(標準)	ARM(For STD)	1		
A1-1	PV12B00022P1	アーム	ARM	1		
A1-2	PV02B01103D1	ブッシュ	BUSHING	2		
A1-3	PV02B01101D2	ブッシュ	BUSHING	4		
A1-4	PV12B01068P1	カラー	COLLAR	2		
A1-5	PV12B01095P1	カラー	COLLAR	1		
	PV12B00023F1	アーム トリツケ	ARM INSTAL			
B1	PX12B01064D2	ピン	PIN	1		
B2	PX12B01064D3	ピン	PIN	1		
B3	ZS18C10080	キャップ スクリュ(M10×80)	CAPSCREW(M10×80)	2		
B4	ZN18C10008	ナット(M10)	NUT(M10)	4		
B5	PX12B01023P1	シム(t=1.0)	SHIM(t=1.0)	4		
B6	PU02B01053D2	シム(t=0.2)	SHIM(t=0.2)	4		
B7	PU02B01053D1	シム(t=0.5)	SHIM(t=0.5)	4		
	PV12B00025F1	アーム グループ(標準)	ARM GROUP(For STD)			
C1	PV12B01085F1	リンク, ハケット	LINK, BUCKET	1		
C1-1	PV12B01086P1	リンク, ハケット	LINK, BUCKET	1		
C1-2	PV02B01101D2	ブッシュ	BUSHING	4		
C2	PV12B01087P1	リンク	LINK	1		
C3	PV12B01088P1	リンク	LINK	1		
C4	PM12B01086P1	ピン	PIN	2		
C5	PV12B01089P2	ピン	PIN	1		
C6	PV12B01090P2	ピン	PIN	1		
C7	ZS18C10075	キャップ スクリュ(M10×75)	CAPSCREW(M10×75)	2		
C8	ZN18C10008	ナット(M10)	NUT(M10)	4		
C9	PN54D01001D2	シール, ダスト	SEAL, DUST	10		
C10	PN54D01001D3	シール, ダスト	SEAL, DUST	2		
C11	ZG91S02000	ニップル, グリース	NIPPLE, GREASE	4		
C12	ZG91V02000	ニップル, グリース	NIPPLE, GREASE	1		
C13	PV12B01011P1	シム(t=1.0)	SHIM(t=1.0)	6		
C14	PV12B01042P1	シム(t=0.2)	SHIM(t=0.2)	6		
C15	PV12B01043P1	シム(t=0.5)	SHIM(t=0.5)	6		
C16	PW12B01123P1	カバー	COVER	1		
C17	ZS18C08016	キャップ スクリュ(M8×16)	CAPSCREW(M8×16)	2		
C18	ZW26X08000	ロックワッシャ(M8)	LOCK WASHER(M8)	2		

(04)
(01)
(03)

OP

6

オプションパーツ
OPTIONAL PARTS

エア ハイカン, リターン ・ HYD LINES, RETURN
(ブレーカ ・ BREAKER)

PV10001-

符号 ITEM	部品番号 PART NO.	部品名称 PART NAME	部品名称 PART NAME	個数 QTY	備考 REMARKS	適用号機 APPLICABLE
		エア ハイカン, リターン	HYD LINES, RETURN			
	PV32H00003F2	エア ハイカン, リターン (ブレーカ)	HYD LINES, RETURN (For BREAKER)			
1	2444Z3711	コネクタ	CONNECTOR	1		
2	HH25S12012G1	コネクタ	CONNECTOR	1		
3	HH25S04004G1	コネクタ	CONNECTOR	1		
4	PW32H01007P1	エルボ*	ELBOW	3		
5	HH55Q12012G1	ティー	TEE	1		
6	HX22L12030DX	ホース(L=300)	HOSE(L=300)	1		
7	HX22L12055DX	ホース(L=550)	HOSE(L=550)	1		
8	HX24L04156DX	ホース(L=1560)	HOSE(L=1560)	1		
9	HX32L04035DX	ホース(L=470)	HOSE(L=470)	1		
10	PW01P01003D1	チューブ*	TUBE	1		
11	HX22L06053DX	ホース(L=530)	HOSE(L=530)	1		
12	PW32H01013P1	エルボ*	ELBOW	1		
13	HH35S06006G1	エルボ*	ELBOW	1		
14	PW32H01015P1	ティー	TEE	1		
15	HH35S04004G1	エルボ*	ELBOW	1		
16	HX22L12043DX	ホース(L=430)	HOSE(L=430)	1		
17	2444Z2525	コネクタ	CONNECTOR	1		
18	ZE72X06000	プラグ*	PLUG	1		
21	2444Z3713	コネクタ	CONNECTOR	1		
22	HH35S12012G1	コネクタ	CONNECTOR	1		
23	HH45S08008G1	コネクタ	CONNECTOR	1		
24	HH35S08008G1	エルボ*	ELBOW	1		
25	HX22L08150DX	ホース(L=1500)	HOSE(L=1500)	1		
26	PW32H01009D1	ホース(L=1800)	HOSE(L=1800)	1		(PV10001-10486)
	PW32H01009D3	ホース(L=1870)	HOSE(L=1870)	1		(PV10487-)
27	YN20M01046D5	チューブ*	TUBE	2		
28	HH25S08012G1	コネクタ	CONNECTOR	1		
29	PM21M01006D3	ホース(L=100)	HOSE(L=100)	1		

符号 ITEM	部品番号 PART NO.	部品名称 PART NAME	部品名称 PART NAME	個数 QTY	備考 REMARKS	適用号機 APPLICABLE
		キャブ トリツケ	CAB INSTAL			
	PW02C00001F1	キャブ トリツケ	CAB INSTAL			
	PW02C00001F2	キャブ トリツケ(クーラ無)	CAB INSTAL(NOT COOLER)			
	PW02C00001F3	キャブ トリツケ(クーラ付)	CAB INSTAL(For COOLER)			
1	ZS18C16085	キャップ スクリユ(M16×85)	CAPSCREW(M16×85)	2	(F1 ONLY)	
2	ZS18C16040	キャップ スクリユ(M16×40)	CAPSCREW(M16×40)	1	(F1 ONLY)	
3	ZS18C10030	キャップ スクリユ(M10×30)	CAPSCREW(M10×30)	1	(F1 ONLY)	
4	ZW26X16000	ロックワッシャ(M16)	LOCK WASHER(M16)	4	(F1 ONLY)	
5	ZW26X10000	ロックワッシャ(M10)	LOCK WASHER(M10)	1	(F1 ONLY)	
6	ZW16H16000	ワッシャ(M16)	WASHER(M16)	3	(F1 ONLY)	
7	ZW16H10000	ワッシャ(M10)	WASHER(M10)	2	(F1 F3 ONLY)	
8	PH02C01012D1	シム(t=1.6)	SHIM(t=1.6)	1	(F1 ONLY)	
9	PH02C01012D2	シム(t=2.3)	SHIM(t=2.3)	1	(F1 ONLY)	
10	PH02C01012D3	シム(t=3.2)	SHIM(t=3.2)	1	(F1 ONLY)	
11	2418T22739D1	ワッシャ	WASHER	1	(F1 ONLY)	
12	PW02C01005P1	カバー	COVER	1	(F2 ONLY)	
13	PW02C01006P1	カバー	COVER	1	(F3 ONLY)	
14	ZS18C10040	キャップ スクリユ(M10×40)	CAPSCREW(M10×40)	1	(F1 ONLY)	
15	ZM61C06016	セミボルト(M6×16)	SEMS-BOLT(M6×16)	3	(F1 ONLY)	
16	ZM46C06012	セミボルト(M6×12)	SEMS-BOLT(M6×12)	4	(F1 ONLY)	
17	PH02C00003F1	キャブ アッセン	CAB ASSY	1	(F1 ONLY)	SEE(FIG530)
18	ZS18C16100	キャップ スクリユ(M16×100)	CAPSCREW(M16×100)	1	(F1 ONLY)	
19	2427P1836D31	ウェザ, ストリップ	WEATHER, STRIP	1	(F2 ONLY)	
20	PW02C01004P1	プレート	PLATE	1	(F1 ONLY)	
21	2427P1836D33	ウェザ, ストリップ	WEATHER, STRIP	1	(F3 ONLY)	
22	PH20M01055P1	グリップ	GRIP	1	(F3 ONLY)	
23	YR02C01571D2	キャップ スクリユ	CAPSCREW	2	(F3 ONLY)	
27	2405T1749	ブッシュ	BUSHING	2	(F3 ONLY)	

符号 ITEM	部品番号 PART NO.	部品名称 PART NAME	部品名称 PART NAME	個数 QTY	備考 REMARKS	適用号機 APPLICABLE
	PH51C01003F1	F7 アッセン, キャブ	DOOR ASSY, CAB			
1	YR51C01001P1	ドア	DOOR	1		
2	YR02C01489P1	ガラス	GLASS	1		
3	YR02C01490P1	ガラス	GLASS	1		
4	YR02C01529D1	トリム	TRIM	1		
5	YR02C01468P1	シール	SEAL	1		
6	YR02C01530D1	シール	SEAL	1		
7	YR02C01465P1	ハンドル	HANDLE	1		
8	PH02C01074P1	ハンドル アッセン	HANDLE ASSY	1		
9	PY02C01035P1	カバー	COVER	1		
10	YR02C01469P1	ハンドル	HANDLE	1		
11	YR02C01466P1	キー アッセン	KEY ASSY	1		
12	24100U1335	ロック アッセン	LOCK ASSY	2		
13	PH02C01077F1	ブラケット アッセン	BRACKET ASSY	1		
14	PH02C01075P1	リンク アッセン	LINK ASSY	1		
15	PH02C01076P1	プレート アッセン, キー	PLATE ASSY, KEY	1		
16	PH02C01078P1	ロッド	ROD	1		
17	PH02C01079P1	ロッド	ROD	1		
18	PH02C01080P1	ロッド	ROD	1		
20	PH02C01082P1	ワイヤ	WIRE	1		
21	YR02C01480P1	スプリング	SPRING	1		
22	YR02C01470P1	ストライカ	STRIKER	4		
23	YR02C01471P1	シム	SHIM	4		
24	YR02C01462P1	カバー	COVER	1		
25	PH02C01067P1	ブラケット	BRACKET	1		
26	PH02C01068P1	ブラケット	BRACKET	1		
27	YR02C01533D1	ブッシュ	BUSHING	1		
28	YR02C01464P1	ローラ アッセン	ROLLER ASSY	1		
29	YR02C01475P1	ローラ アッセン	ROLLER ASSY	1		
30	YR02C01487P1	ローラ アッセン	ROLLER ASSY	1		
31	YR02C01485P1	ホルダ	HOLDER	4		
32	YR02C01486P1	ホルダ	HOLDER	2		
33	YR02C01511D4	シール	SEAL	1		
34	YR02C01511D5	シール	SEAL	1		
37	ZS18C12025	キャップスクリュー (M12×25)	CAPSCREW (M12×25)	4		
38	ZS18C08016	キャップスクリュー (M8×16)	CAPSCREW (M8×16)	7		
39	YR02C00019S023	マシンスクリュー	MACHINE SCREW	12		
40	PH51C01003S040	キャップスクリュー	CAPSCREW	1		
41	YR51C00005S041	キャップスクリュー	CAPSCREW	1		
42	YR51C00005S042	キャップスクリュー	CAPSCREW	6		
43	ZW16X12000	ワッシャ (M12)	WASHER (M12)	4		
44	ZW16X08000	ワッシャ (M8)	WASHER (M8)	7		
46	ZW16X06000	ワッシャ (M6)	WASHER (M6)	6		
47	YR51C00005S047	ナット	NUT	2		
49	PH51C01003S049	ワッシャ	WASHER	6		
51	PH02C01081P1	ロッド アッセン	ROD ASSY	1		

CLICK HERE TO **DOWNLOAD** THE COMPLETE MANUAL

- Thank you very much for reading the preview of the manual.
- You can download the complete manual from: www.heydownloads.com by clicking the link below



- Please note: If there is no response to CLICKING the link, please download this PDF first and then click on it.

CLICK HERE TO **DOWNLOAD** THE COMPLETE MANUAL

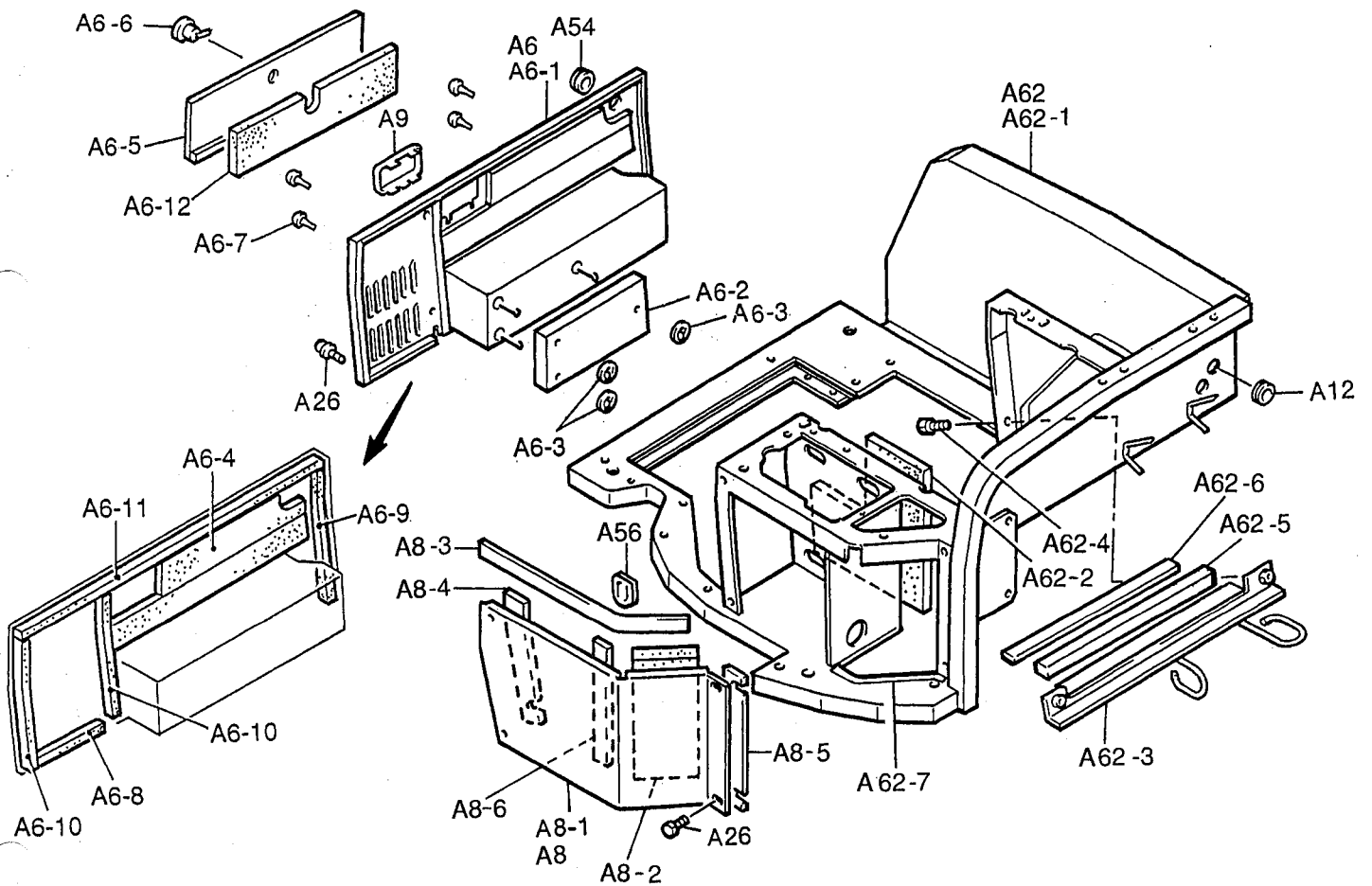
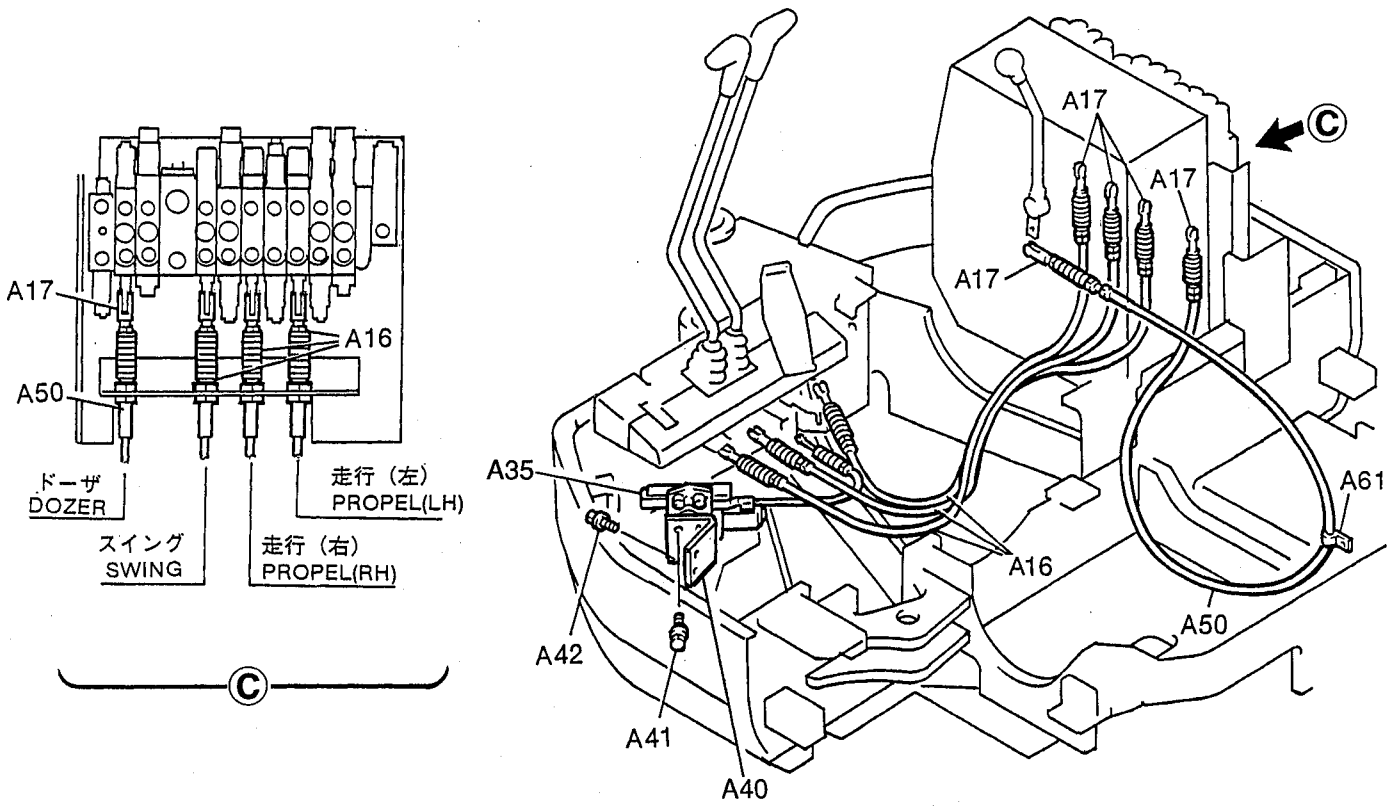

符号 ITEM	部品番号 PART NO.	部品名称 PART NAME	部品名称 PART NAME	個数 QTY	備考 REMARKS	適用号機 APPLICABLE
	PH20M00006F1	クーラ アッセン	COOLER ASSY			
1	PH20M00006S001	ブラケット	BRACKET	1		
2	PH20M00009F1	ユニット アッセン	UNIT ASSY	1	P. 554-01	
3	PH20M00006S003	ブラケット	BRACKET	1		
4	PH20M00006S004	セットスクリュー	SETSCREW	3		
5	PH20M00006S005	ダクト, エア-	DUCT, AIR	1		
6	PH20M00006S006	スクリュー, タッピング	SCREW, TAPPING	5		
7	PH20M01051F1	カバー アッセン	COVER ASSY	1		
7-1	PH20M01044P1	カバー	COVER	1		
7-2	PH20M01050D1	ラバー	RUBBER	1		
8	PH20M00006S008	スクリュー, フランジ	SCREW, FLANGE	48		
9	PH20M00006S009	スクリュー	SCREW	2		
10	PH20M00006S010	グリル アッセン	GRILLE ASSY	2		
11	PH20M00006S011	スクリュー, タッピング	SCREW, TAPPING	8		
12	PH20M00006S012	フィルタ アッセン, エア-	FILTER ASSY, AIR	2		
13	PH20M00006S013	トレイ アッセン	TRAY ASSY	1		
14	PH20M00006S014	トレイ アッセン	TRAY ASSY	1		
15	24100U1254S25	ナット	NUT	4		
16	PH20M00006S016	ホース, ドレイン	HOSE, DRAIN	1		
17	PH20M00006S017	ホース, ドレイン	HOSE, DRAIN	1		
18	PH20M00006S018	グロメット	GROMMET	2		
19	PH20M00006S019	セット アッセン, リレー	SET ASSY, RELAY	1		
20	PH20M00006S020	ブラケット アッセン	BRACKET ASSY	1		
21	2479U371S19	セットスクリュー	SETSCREW	8		
22	PH20M00006S022	セット アッセン, リレー	SET ASSY, RELAY	1		
23	PH20M00006S023	ホルダ アッセン	HOLDER ASSY	1		
24	PH20M01052F1	ホルダ アッセン	HOLDER ASSY	1		
24-1	PH20M01052S001	ヒューズ	FUSE	1		
24-2	PH20M01052S002	ヒューズ	FUSE	1		
25	PH20M00006S025	グロメット	GROMMET	3		
26	PH20M00006S026	グロメット	GROMMET	1		
27	PH20M00006S027	グロメット	GROMMET	1		
28	PH20M00006S028	グロメット	GROMMET	1		
29	PH20M01053F1	ハーネス アッセン	HARNESS ASSY	1		
29-1	PH20M01053S001	ダイオード	DIODE	1		
30	PH20M00006S030	エレメント アッセン	ELEMENT ASSY	1		
31	PH20M00006S031	ホルダ アッセン	HOLDER ASSY	1		
32	PH20M00006S032	クランプ アッセン	CLAMP ASSY	1		
33	PH20M01054F1	コンデンサ アッセン	CONDENSER ASSY	1	P. 555-01	
34	PH20M00006S034	レジスタ, ブロワ	RESISTOR, BLOWER	1		
35	PH20M00006S035	ホルダ, レシーバ	HOLDER, RECEIVER	1		
36	PH20M00006S036	セットスクリュー	SETSCREW	2		
37	PH20M00006S037	タンク, レシーバ	TANK, RECEIVER	1		
38	PH20M00006S038	チューブ, リキッド	TUBE, LIQUID	1		
39	PH20M00006S039	チューブ, リキッド	TUBE, LIQUID	1		
40	PH20M00006S040	スイッチ, プレッシャ	SWITCH, PRESSURE	1		
41	PH20M00006S041	セット アッセン, リレー	SET ASSY, RELAY	1		
42	PH20M00006S042	クランプ	CLAMP	1		
43	PH20M00006S043	チューブ, サクション	TUBE, SUCTION	1		
44	PH20M00006S044	クランプ	CLAMP	2		
45	PH20M00006S045	チューブ, ディスチャージ	TUBE, DISCHARGE	1		
46	PH20M00006S046	クランプ	CLAMP	2		
47	PH20M00006S047	クランプ	CLAMP	1		

パネルアッセン、インストルメント・PANEL ASSY, INSTRUM

PV 10001~

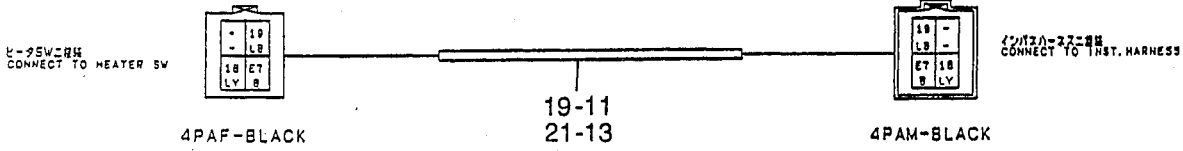

③ PH13E01015P1

コネクタ名 (ピン数) CONNECTOR NAME (PIN NUM.)	メーカー MANUFUC.	部品番号 (PART. NUMBER)					
		ハウジング HOUSING	ターミナル TERMINAL	ハーネスシール HARNESS SEAL	リターナ RETAINER ロックプレート LOCK PLATE	ワメ栓 SEALING PLUG	クリップ CLIP
4PAF-BLACK	YAZAKI	7123-2446-3Q	7116-2090				
4PAM-BLACK	YAZAKI	7123-2446-3Q	7114-2020				

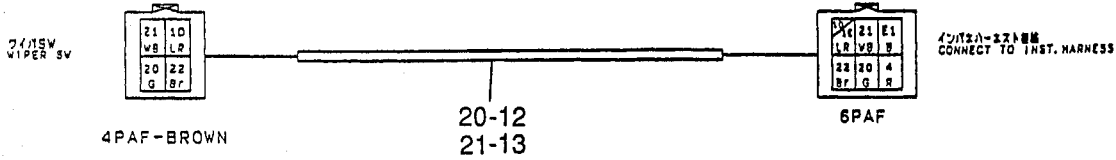

④ PH13E01025P1

コネクタ名 (ピン数) CONNECTOR NAME (PIN NUM.)	メーカー MANUFUC.	部品番号 (PART. NUMBER)					
		ハウジング HOUSING	ターミナル TERMINAL	ハーネスシール HARNESS SEAL	リターナ RETAINER ロックプレート LOCK PLATE	ワメ栓 SEALING PLUG	クリップ CLIP
4PAF-BROWN	YAZAKI	7123-2446-8Q	7116-2090				
6PAF	YAZAKI	7123-2282	7116-2090				
3PAF	YAZAKI	7123-2237	7116-2090				

アーム アッセン ・ ARM ASSY
(ロング ・ LONG)

PV10001-10858

符 号 ITEM	部 品 番 号 PART NO.	部 品 名 称 PART NAME	部 品 名 称 PART NAME	個 数 QTY	備 考 REMARKS	適 用 号 機 APPLICABLE
		アーム アッセン, ロング*	ARM ASSY, LONG			
	PV12B00020F3	アーム アッセン	ARM ASSY			
A3	PV12B00021F2	アーム (ロング*)	ARM (For LONG)	1		
A3-2	PV02B01103D1	ブッシュ	BUSHING	2		
A3-3	PV02B01101D2	ブッシュ	BUSHING	4		
A3-4	PV12B01068P1	カラー	COLLAR	2		
A3-5	PV12B01095P1	カラー	COLLAR	1		
A3-6	PV12B00027P1	アーム	ARM	1		
	PV12B00023F1	アーム トリッパ	ARM INSTAL			
B1	PX12B01064D2	ピン	PIN	1		
B2	PX12B01064D3	ピン	PIN	1		
B3	ZS18C10080	キャップ スクリュー (M10×80)	CAPSCREW (M10×80)	2		
B4	ZN18C10008	ナット (M10)	NUT (M10)	4		
B5	PX12B01023P1	シム (t=1.0)	SHIM (t=1.0)	4		
B6	PU02B01053D2	シム (t=0.2)	SHIM (t=0.2)	4		
B7	PU02B01053D1	シム (t=0.5)	SHIM (t=0.5)	4		
	PV12B00025F1	アーム グループ* (標準仕様)	ARM GROUP (For STD)			
C1	PV12B01085F1	リンク, バケット	LINK, BUCKET	1		
C1-1	PV12B01086P1	リンク, バケット	LINK, BUCKET	1		
C1-2	PV02B01101D2	ブッシュ	BUSHING	4		
C2	PV12B01087P1	リンク	LINK	1		
C3	PV12B01088P1	リンク	LINK	1		
C4	PM12B01086P1	ピン	PIN	2		
C5	PV12B01089P2	ピン	PIN	1		
C6	PV12B01090P2	ピン	PIN	1		
C7	ZS18C10075	キャップ スクリュー (M10×75)	CAPSCREW (M10×75)	2		
C8	ZN18C10008	ナット (M10)	NUT (M10)	4		
C9	PN54D01001D2	シール, ダスト	SEAL, DUST	10		
C10	PN54D01001D3	シール, ダスト	SEAL, DUST	2		
C11	ZG91S02000	ニップル, グリース	NIPPLE, GREASE	4		
C12	ZG91V02000	ニップル, グリース	NIPPLE, GREASE	1		
C13	PV12B01011P1	シム (t=1.0)	SHIM (t=1.0)	6		
C14	PV12B01042P1	シム (t=0.2)	SHIM (t=0.2)	6		
C15	PV12B01043P1	シム (t=0.5)	SHIM (t=0.5)	6		
C16	PW12B01123P1	カバー	COVER	1		
C17	ZS18C08016	キャップ スクリュー (M8×16)	CAPSCREW (M8×16)	2		
C18	ZW26X08000	ロックワッシャー (M8)	LOCK WASHER (M8)	2		

(04)
(01)
(03)

ネーム
プレート

7

ネームプレート
NAME-PLATE

ネームプレートトリック ・ NAME PLATE INSTAL
(ロフスキャビ ・ ROPS CANOPY)

輸出用
FOR USA

PV10001-

符号 ITEM	部品番号 PART NO.	部品名称 PART NAME	部品名称 PART NAME	個数 QTY	備考 REMARKS	適用号機 APPLICABLE
		ネームプレートトリック	NAME PLATE INSTAL			
	PV22T00023F1	ネームプレートトリック (ISO)	NAME PLATE INSTAL (For ISO)			
	PV22T00023F2	ネームプレートトリック (ブレーカ)	NAME PLATE INSTAL (For BREAKER)			
1	PM22T01014P1	ネームプレート	NAME PLATE	2		
3	PV22T00017P1	ネームプレート	NAME PLATE	1		
4	PX22T01022P1	ラベル	LABEL	1		
5	YN20T01014P1	ラベル	LABEL	1		
6	YN20T01213P1	ラベル	LABEL	1		
7	PY20T01025P1	ラベル	LABEL	1		
8	YN20T01097P1	ラベル	LABEL	1		
9	PV22T01053P1	ラベル	LABEL	1		
12	2432T5301	ラベル	LABEL	1		
13	PY20T01011P1	ラベル	LABEL	1		
14	2432T5119	ラベル	LABEL	1		
15	PY20T01075P1	ラベル	LABEL	1		
16	YN20T01221P1	ラベル	LABEL	1		
17	2432T1530	ナンバープレート	PLATE, NUMBER	1		
18	4020Z64	リベット	RIVET	2		
19	YN20T01089P1	インストラクションプレート	PLATE, INSTRUCTION	1		
22	YN20T01050P1	ラベル	LABEL	1		
27	PY20T01074P1	ラベル	LABEL	1		
28	YN20T01010P1	ラベル	LABEL	1		
29	YN20T01009P1	ラベル	LABEL	1		
30	YN20T01001P1	ラベル	LABEL	1		
31	YN20T01006P1	ラベル	LABEL	1		
32	YN20T01013P1	ラベル	LABEL	1		
33	2432T6110	ラベル	LABEL	1		
34	PY20T01064P1	ラベル	LABEL	1		
35	PY20T01073P1	ラベル	LABEL	1		
36	PY20T01059P1	ラベル	LABEL	1		
37	YN20T01220P1	ラベル	LABEL	1		
38	PM22T01020P1	ラベル	LABEL	1		
39	PM22T01022P1	ラベル	LABEL	1		
40	YN20T01012P1	ラベル	LABEL	1		
41	YN20T01017P1	ラベル	LABEL	1		
42	YN20T01015P1	ラベル	LABEL	1		
43	PY20T01069P1	ラベル	LABEL	1		
44	PM22T01012P1	ネームプレート	NAME PLATE	1		
45	2432T6457	ラベル	LABEL	1		
46	PV22T01051P1	ラベル	LABEL	1		
47	PV22T01052P1	ラベル	LABEL	1		
48	PY20T01062P1	ラベル	LABEL	1	(F2 ONLY)	
49	PY20T01067P1	ラベル	LABEL	1	(F2 ONLY)	
50	PY20T01077P1	ラベル	LABEL	1		

ネームプレートトリック ・ NAME PLATE INSTAL
(キャブ ・ CAB)

輸出用
FOR EUROPE

PV10001-

符号 ITEM	部品番号 PART NO.	部品名称 PART NAME	部品名称 PART NAME	個数 QTY	備考 REMARKS	適用号機 APPLICABLE
		ネームプレートトリック	NAME PLATE INSTAL			
	PV22T00022F1	ネームプレートトリック (ISO)	NAME PLATE INSTAL (For ISO)			
	PV22T00022F2	ネームプレートトリック (AB仕様)	NAME PLATE INSTAL (For AB SHIFTER)			
	PV22T00022F3	ネームプレートトリック (ブレーカ, N&B)	NAME PLATE INSTAL (For BREAKER, N&B)			
1	PM22T01014P1	ネームプレート	NAME PLATE	2		
3	PV22T00017P1	ネームプレート	NAME PLATE	1		
4	PX22T01022P1	ラベル	LABEL	1		
5	YN20T01014P1	ラベル	LABEL	1		
6	YN20T01213P1	ラベル	LABEL	1		
7	PY20T01025P1	ラベル	LABEL	1		
8	YN20T01097P1	ラベル	LABEL	1		
9	PV22T01049P1	ラベル	LABEL	1		
12	2432T5301	ラベル	LABEL	1		
13	PY20T01011P1	ラベル	LABEL	1		
14	2432T5119	ラベル	LABEL	1		
15	PY20T01075P1	ラベル	LABEL	1		
16	YN20T01221P1	ラベル	LABEL	1		
17	2432T6140	ナンバープレート	PLATE, NUMBER	1		
18	4020Z64	リベット	RIVET	4		
19	YN20T01089P1	インストラクションプレート	PLATE, INSTRUCTION	1		
22	YN20T01050P1	ラベル	LABEL	1		
27	PY20T01074P1	ラベル	LABEL	1		
28	YN20T01010P1	ラベル	LABEL	1		
29	YN20T01009P1	ラベル	LABEL	1		
30	YN20T01001P1	ラベル	LABEL	1		
31	YN20T01006P1	ラベル	LABEL	1		
32	YN20T01013P1	ラベル	LABEL	1		
33	2432T6110	ラベル	LABEL	1		
34	PY20T01064P1	ラベル	LABEL	1		
35	PY20T01073P1	ラベル	LABEL	1		
36	PY20T01059P1	ラベル	LABEL	1		
37	YN20T01220P1	ラベル	LABEL	1		
38	PM22T01020P1	ラベル	LABEL	1		
39	LE20T01019P1	ラベル	LABEL	1		
40	2432T6108	ラベル	LABEL	1		
41	PM22T01022P1	ラベル	LABEL	1		
42	PY20T01060P1	ラベル	LABEL	1	(F2 ONLY)	
43	YN20T01090P1	インストラクションプレート	PLATE, INSTRUCTION	1	(F2 ONLY)	
46	PY20T01063P1	ラベル	LABEL	1		
47	PY20T01067P1	ラベル	LABEL	1	(F3 ONLY)	
48	PY20T01068P1	ラベル	LABEL	1	(F3 ONLY)	
49	PY20T01062P1	ラベル	LABEL	1	(F3 ONLY)	
50	YN20T01012P1	ラベル	LABEL	1		
51	YN20T01017P1	ラベル	LABEL	1		
52	YN20T01015P1	ラベル	LABEL	1		
53	PY20T01069P1	ラベル	LABEL	1		
54	PM22T01012P1	ネームプレート	NAME PLATE	1		
(03) 55	PH20T01018P1	ラベル	LABEL	2		

INDEX FOR PART NO. SK25SR ブヒン カタログ

PART NO.	PAGE	PART NO.	PAGE	PART NO.	PAGE
	114-01-1①		510-01-1①		620-50-1
	120-01-1①	HX22L06053DX	097-01-1	LE20T01056P1	610-01-1①
	120-01-2①	HX22L06073DX	120-01-1①		620-01-1①
	354-01-1①	HX22L12030DX	097-01-1	LP20T01056P1	610-01-1①
	538-01-1①	HX22L12043DX	097-01-1		620-01-1①
HH25S06006G1	120-01-1①	HX22L12055DX	097-01-1	PH01T01001P1	524-01-3①
	354-01-1①	HX24L04030DX	114-01-2①	PH02C00003F1	522-01-1①
	362-01-1①		535-01-2①		524-01-1①
	396-01-1		538-01-2①	PH02C00003S098	524-01-3①
	564-01-1	HX24L04033DX	114-01-2①	PH02C00003S131	524-01-3①
HH25S06008G1	354-01-1①		535-01-1①	PH02C00003S132	524-01-3①
HH25S12012G1	097-01-1		538-01-1①	PH02C00003S133	524-01-3①
HH35S04002G1	535-01-1①	HX24L04050DX	120-01-2①	PH02C00003S134	524-01-3①
HH35S04004G1	097-01-1	HX24L04055DX	120-01-2①	PH02C00003S135	524-01-3①
	114-01-1①	HX24L04067DX	120-01-2①	PH02C00003S138	524-01-3①
	120-01-1①	HX24L04070DX	120-01-1①	PH02C00003S139	524-01-3①
	120-01-2①	HX24L04085DX	120-01-1①	PH02C00003S141	524-01-3①
	354-01-1①	HX24L04090DX	120-01-1①	PH02C00003S142	524-01-3①
	538-01-1①	HX24L04095DX	354-01-1①	PH02C00003S154	524-01-4①
HH35S06004G1	087-01-1	HX24L04100DX	114-01-1①	PH02C00003S155	524-01-4①
HH35S06006G1	087-01-1		535-01-1①	PH02C00006P1	524-01-1①
	097-01-1		538-01-1①	PH02C01012D1	522-01-1①
	120-01-1①	HX24L04120DX	114-01-1①	PH02C01012D2	522-01-1①
	584-01-1①		535-01-1①	PH02C01012D3	522-01-1①
HH35S12012G1	097-01-1		538-01-1①	PH02C01013D1	531-01-1①
HH45S04002G1	535-01-1①	HX24L04130DX	114-01-1①	PH02C01033P1	524-01-1①
HH45S04004G1	087-01-1		535-01-1①	PH02C01034F1	524-01-1①
	114-01-1①		538-01-1①	PH02C01034S004	524-01-1①
	114-01-2①	HX24L04155DX	114-01-2①	PH02C01034S005	524-01-1①
	120-01-1①		535-01-1①	PH02C01034S007	524-01-1①
	535-01-2①		538-01-1①	PH02C01034S009	524-01-1①
	538-01-1①	HX24L04156DX	097-01-1	PH02C01035P1	524-01-3①
	538-01-2①	HX24L04160DX	120-01-1①	PH02C01036P1	524-01-3①
HH45S06006G1	120-01-1①	HX24L04165DX	114-01-2①	PH02C01037P1	524-01-3①
HH45S08008G1	082-01-1		535-01-1①	PH02C01038P1	524-01-3①
HH55Q12012G1	097-01-1		538-01-1①	PH02C01040P1	524-01-3①
HN18C12000G2	104-01-1①	HX24L04200DX	120-01-2①	PH02C01041P1	524-01-4①
	106-01-1①	HX24L04210DX	114-01-2①	PH02C01043P1	524-01-3①
	541-01-1①		535-01-1①	PH02C01044P1	524-01-3①
HP26T09002G1	108-01-1①		538-01-1①	PH02C01045P1	524-01-3①
	108-01A-1	HX24L04215DX	120-01-1①	PH02C01046P1	524-01-3①
HP45X10022G1	108-01-1①	HX25L08155DX	082-01-1	PH02C01047P1	524-01-3①
	108-01A-1	HX25L08165DX	082-01-1	PH02C01049P1	524-01-4①
HS18C10130G1	013-01A-1	HX32L04035DX	097-01-1	PH02C01050P1	524-01-3①
HS18C10145G1	013-01-1①	HX34L04056DX	120-01-2①	PH02C01051P1	524-01-3①
HS18F14040G1	322-01-1	HX55L06068DX	584-01-1①	PH02C01067P1	527-01-1①
HS58C12060G1	010-01-1①	LE20T01019P1	620-28-1	PH02C01068P1	527-01-1①

INDEX FOR PART NO. SK25SR プヒン カタログ

PART NO.	PAGE	PART NO.	PAGE	PART NO.	PAGE
PW02B01118P1	013-01-1①		102-49-1	PW03M01076F1	540-01-1①
PW02B01118P2	013-01-1①		540-01-1①	PW03M01076F2	102-01-2①
PW02B01124P1	390-01-1①	PW03M00012F2	102-01-1①	PW03M01079D1	198-01-2①
	390-01A-1	PW03M00012F3	540-01-1①		514-01-1
	390-01B-1	PW03M00012F4	102-01-1①	PW03M01080F1	102-01-1①
PW02B01129P1	013-01-1①		540-01-1①		102-49-1
PW02B01132P1	013-01-1①	PW03M00012F5	540-01-1①		540-01-1①
	013-01A-1	PW03M00012F6	102-49-1	PW03M01081P1	102-01-1①
PW02B01139P2	013-01A-1	PW03M00013F1	102-01-1①		102-49-1
PW02B01142P1	013-01A-1		102-49-1		540-01-1①
PW02B01157P1	013-01A-1		106-01-1①	PW03M01082P1	102-01-1①
PW02B01159P1	013-01A-1	PW03M00013F2	540-01-1①	PW03M01084P1	540-01-1①
PW02B01160P1	013-01A-1		542-01-1①	PW03M01085P1	102-01-1①
PW02C00001F1	522-01-1①	PW03M00014F1	150-49-1		102-49-1
PW02C00001F2	522-01-1①	PW03M00014F2	150-49-1		540-01-2①
PW02C00001F3	522-01-1①	PW03M01051P1	104-01-2①	PW03M01085P2	102-01-1①
PW02C01004P1	522-01-1①		541-01-1①	PW03M01086P1	540-01-2①
PW02C01005P1	522-01-1①	PW03M01054P1	150-01-1①	PW03M01087P1	541-01-1①
PW02C01006P1	522-01-1①		150-49-1	PW03M01088F1	541-01-1①
PW02F01049P1	354-01-1①		514-01-1	PW03M01091P1	106-01-2①
PW02H01002DA	354-01-1①	PW03M01060P1	150-01-1①		542-01-1①
PW02H01002DK	354-01-1①	PW03M01061P1	102-01-1①	PW03M01092F1	106-01-2①
PW02P01001P1	029-01-1①		102-49-1		542-01-1①
PW02P01002P1	029-01-1①		540-01-2①	PW03M01096P1	102-01-1①
PW02P01003P1	029-01-1①	PW03M01062F1	150-01-1①		540-01-1①
PW02P01005P1	029-01-1①	PW03M01064P1	150-01-1①	PW03M01097P2	150-49-1
PW03H01054D2	087-01-1		150-49-1	PW03M01098P1	150-49-1
PW03H01055D2	087-01-1		514-01-1	PW03M01099F1	150-49-1
PW03H01058P1	114-01-1①	PW03M01065F1	150-01-1①	PW03M01100F1	106-01-2①
	114-01-2①		150-49-1		542-01-1①
	535-01-1①		514-01-1	PW03M01101F1	106-01-2①
	538-01-1①	PW03M01066P2	102-01-1①		542-01-1①
PW03H01059P1	087-01-1		102-49-1	PW03M01102P1	106-01-2①
PW03H01072D1	087-01-1		540-01-2①		542-01-1①
PW03H01073D1	087-01-1	PW03M01069F1	102-01-1①	PW03M01103P1	102-01-1①
PW03H01096P1	102-49-1		102-49-1		102-49-1
PW03M00006F1	150-01-1①	PW03M01069F2	540-01-2①		540-01-1①
	514-01-1	PW03M01072P1	150-01-1①	PW03M01105F1	102-49-2
PW03M00006F2	150-49-1		150-49-1	PW03M01106P1	102-49-2
PW03M00007F1	150-01-1①		514-01-1	PW03M01107F1	150-49-1
PW03M00009F1	514-01-1	PW03M01073P1	102-01-2①	PW03M01109P1	150-49-1
PW03M00011F1	102-01-1①		540-01-2①	PW03M01110F1	104-01-1①
	102-49-1	PW03M01074P1	150-01-1①		106-01-1①
	104-01-1①		150-49-1		541-01-1①
PW03M00011F2	540-01-2①		514-01-1	PW03M01111P1	104-01-1①
	541-01-1①	PW03M01075P1	102-01-2①		106-01-1①
PW03M00012F1	102-01-1①		540-01-1①	PW03M01112P1	104-01-1①

INDEX FOR PART NO. SK25SR ブヒン カタログ

PART NO.	PAGE	PART NO.	PAGE	PART NO.	PAGE
	038-20-1		592-01-1①		029-01-1①
	106-01-2①		594-01-1①		082-01-1
	108-01-1①		596-01-1①		510-01-1①
	108-01A-1	ZS18C10030	013-01-1①		527-01-1①
	278-01-1①		056-01-2①		533-01-1①
	396-01-1		079-01-1	ZS18C12030	082-01-1
	533-01-1①		222-01-1	ZS18C12035	190-01-1②
	542-01-1①		522-01-1①	ZS18C12040	070-01-1
	548-01-2①	ZS18C10035	029-01-1①	ZS18C12060	010-01-1①
ZS18C08030	038-01-1①	ZS18C1003D	548-01-1①		510-01-1①
	042-01-1①	ZS18C10040	522-01-1①	ZS18C12065	282-01-1
	079-01-1	ZS18C10050	013-01A-1	ZS18C12110	029-01-1①
	548-01-1①		061-01-1①	ZS18C14050	198-01-2①
ZS18C08035	354-01-1①	ZS18C10055	013-01A-1		198-49-2
	396-01-1		190-01-1②	ZS18C16040	522-01-1①
ZS18C08040	298-01-1	ZS18C10060	330-01-1	ZS18C16045	150-01-1①
	548-01-1①	ZS18C10075	013-01A-1		150-49-1
ZS18C08055	548-01-1①		414-01-1①		514-01-1
ZS18C08060	079-01-1		414-01A-1	ZS18C16055	150-01-1①
	362-01-1①		418-01-1①		150-49-1
	564-01-1		580-01-1①		514-01-1
ZS18C08065	051-01-1①		580-01A-1	ZS18C16085	522-01-1①
ZS18C08070	051-01-1①		584-01-1①	ZS18C16090	015-01-1
	548-01-2①	ZS18C10080	362-01-1①		512-01-1
ZS18C08075	051-01-1①		399-01-1①	ZS18C16100	522-01-1①
ZS18C10016	042-01-1①		399-0A1-1	ZS18C16120	015-01-1
	061-01-1①		414-01-1①		512-01-1
	114-01-1①		414-01A-1	ZS18C20100	512-01-1
	278-01-1①		564-01-1	ZS18C20140	512-01-1
	396-01-1		580-01-1①	ZS23C12035	278-01-1①
	535-01-1①		580-01A-1	ZS23C12040	278-01-1①
	538-01-1①	ZS18C10085	013-01-1①	ZS28C06030	114-01-2①
ZS18C10020	033-01-1①		362-01-1①		535-01-2①
	033-20-1		564-01-1		538-01-2①
	042-01-1①	ZS18C10090	399-01-1①		548-01-1①
	079-01-1		414-01A-1	ZS28C08016	104-01-1①
	222-01-1		580-01A-1		106-01-1①
	548-01-1①	ZS18C10095	390-01-1①		524-01-2①
ZS18C10025	013-01-1①		390-01A-1		541-01-1①
	029-01-1①	ZS18C10100	390-01B-1		542-01-1①
	056-01-1①	ZS18C12020	013-01-1①	ZS28C08020	108-01-1①
	056-01-2①		013-01A-1		108-01A-1
	061-01-1①		082-01-1	ZS28C10030	082-01-1
	066-01-1①		266-01-1①	ZS31C04008	524-01-1①
	120-01-2①	ZS18C12025	010-01-1①	ZS31C04012	524-01-2①
	436-01-1①		026-01-1	ZS31C04016	524-01-4①
	590-01-1①		026-01-1①	ZS31C04025	524-01-2①

バルブ アッセン、コントロール VALVE ASSY, CONTROL

符号 ITEM	部品番号 PART NO.	部品名称 PART NAME	部品名称 PART NAME	個数 QTY
	PV30V00020F1	バルブ アッセン、コントロール	VALVE ASSY, CONTROL	
1	PW30V01006F1	カバー アッセン、バルブ SEE(HC02-01)	COVER ASSY, VALVE SEE(HC02-01)	1
2	PW30V01007F1	バルブ アッセン(ドーザ) SEE(HC03-01) A-A	VALVE ASSY (DOZZER) SEE(HC03-01) A-A	1
3	PV30V01001F1	バルブ アッセン(旋回) SEE(HC04-01) B-B	VALVE ASSY(SLEW) SEE(HC04-01) B-B	1
4	PW30V01009F1	カバー アッセン、バルブ SEE(HC05-01) C-C	COVER ASSY, VALVE SEE(HC05-01) C-C	1
5	PW30V01010F1	バルブ アッセン(ブームスイング) SEE(HC06-01) D-D	VALVE ASSY(BOOM SWING) SEE(HC06-01) D-D	1
6	PV30V01002F1	バルブ アッセン(アーム) SEE(HC07-01) E-E	VALVE ASSY(ARM) SEE(HC07-01) E-E	1
7	PV30V01003F1	バルブ アッセン(走行) SEE(HC08-01) F-F	VALVE ASSY(TRAVEL) SEE(HC08-01) F-F	1
8	PV30V01004F1	バルブ アッセン(供給&走直) SEE(HC09-01) G-G	VALVE ASSY (SUPPLY&STRAIGHT TRAVEL) SEE(HC09-01) G-G	1
9	PV30V01005F1	バルブ アッセン(走行) SEE(HC10-01) H-H	VALVE ASSY(TRAVEL) SEE(HC10-01) H-H	1
10	PV30V01006F1	バルブ アッセン(ブーム) SEE(HC11-01) I-I	VALVE ASSY(BOOM) SEE(HC11-01) I-I	1
11	PV30V01007F1	バルブ アッセン(バケット) SEE(HC12-01) J-J	VALVE ASSY(BUCKET) SEE(HC12-01) J-J	1
12	PH30V00003S014	カバー、エンド	COVER, END	1
13	PV22V01001F1	バルブ アッセン、ポート リリーフ SEE(HC13-01)	VALVE ASSY, PORT RELIEF SEE(HC13-01)	2
14	PV22V01002F1	バルブ アッセン、ポート リリーフ SEE(HC14-01)	VALVE ASSY, PORT RELIEF SEE(HC14-01)	1
15	PW22V01003F1	バルブ アッセン、オーバーロード リリーフ SEE(HC15-01)	VALVE ASSY, OVERLOAD RELIEF SEE(HC15-01)	4
16	PW22V01004F1	バルブ アッセン、オーバーロード リリーフ SEE(HC16-01)	VALVE ASSY, OVERLOAD RELIEF SEE(HC16-01)	2
17	PH21V00001F1	バルブ アッセン、アンチキャビテーション SEE(HC17-01)	VALVE ASSY, ANTICAVITATION SEE(HC17-01)	1
18	PH30V00003S015	O-リング (G4 1BW)	O-RING(G4 1BW)	11
19	ZD11P01800	O-リング (P18 1A)	O-RING(P18 1A)	5
20	ZD11P00600	O-リング (P6 1A)	O-RING(P6 1A)	4
21	ZD11P01000	O-リング (P10 1A)	O-RING(P10 1A)	1
22	PV30V00020S022	ボルト (M8×384)	BOLT(M8×384)	4
23	ZN18C08007	ナット (M8)	NUT(M8)	8

バルブ アッセン (ブーム) ・ VALVE ASSY (BOOM)

PV30V01006F1

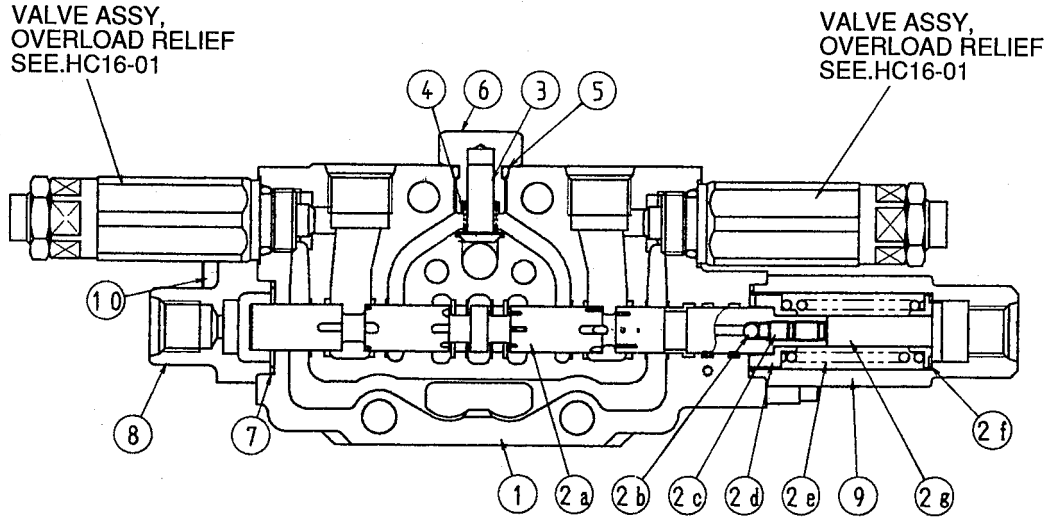

SECTION I-I

符号 ITEM	部品番号 PART NO.	部品名称 PART NAME	部品名称 PART NAME	個数 QTY
	PV30V01006F1	バルブ アッセン(ブーム)	VALVE ASSY (BOOM)	
1	★	ボディ, バルブ	BODY, VALVE	1
2	PV30V01006S002	スプール アッセン(ブーム)	SPOOL ASSY (BOOM)	1
2a	★	スプール(ブーム)	SPOOL (BOOM)	1
2b	2483U177S32	ボール	BALL	1
2c	ZS73C05008	セットスクリュ(5×8)	SETSCREW (5×18)	1
2d	PV30V01006S204	シート, スプリング	SEAT, SPRING	1
2e	PW30V01013S013	スプリング	SPRING	1
2f	PH30V00009S006	シート, スプリング	SEAT, SPRING	1
2g	PH30V00009S005	キャップ スクリュ	CAPSCREW	1
3	PH30V00003S006	ポペット	POPPET	1
4	PH30V00003S007	スプリング	SPRING	1
5	ZD12P01100	O-リング (P11 1B)	O-RING (P11 1B)	1
6	PH30V00003S009	プラグ	PLUG	1
7	PW30V01008S011	O-リング (S22 1B)	O-RING (S22 1B)	2
8	PW30V01008S012	カバー	COVER	1
9	PW30V01008S013	カバー	COVER	1
10	ZS23C05018	キャップ スクリュ(5×18)	CAPSCREW (5×18)	4
	PV30V01006R100	リペア キット	REPAIR KIT	1
		CONSISTS OF ITEM	1×1, 2×1	

バルブアッセン, リリーフ ・ VALVE ASSY, RELIEF
PV15V01002F1

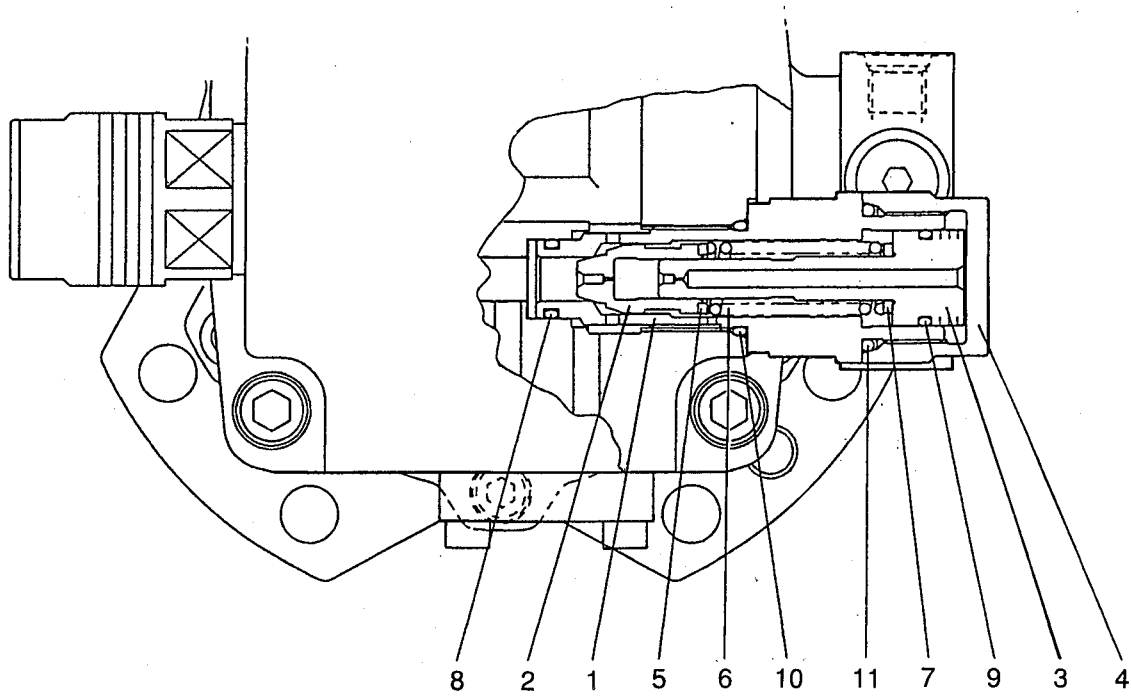

符号 ITEM	部品番号 PART NO.	部品名称 PART NAME	部品名称 PART NAME	個数 QTY
	PV15V01002F1	バルブアッセン, リリーフ	VALVE ASSY, RELIEF	
1	★	リテーナ	RETAINER	1
2	★	ポペット	POPPET	1
3	★	ピストン	PISTON	1
4	★	キャップ	CAP	1
5	★	ホルダ, スプリング	HOLDER, SPRING	1
6	★	スプリング	SPRING	1
7	★	スペーサ	SPACER	※
8	ZD12P01400	O-リング (P14 1B)	O-RING (P14 1B)	1
9	ZD11P01800	O-リング (P18 1A)	O-RING (P18 1A)	1
10	ZD12P02200	O-リング (P22 1B)	O-RING (P22 1B)	1
11	ZD12P02800	O-リング (P28 1B)	O-RING (P28 1B)	1
	PM22V00002R100	リペアキット CONSISTS OF ITEM	REPAIR KIT 8~11×1	1

ポンプ 3 PUMP

メイショウ	DESCRIPTION	ASSY No.	PAGE
ポンプ アッセン (標準)	PUMP ASSY (STD)	PV10V00003F1	HC80-01
ポンプ アッセン (クーラ モード)	PUMP ASSY (COOLER MODE)	PV10V00004F1	HC84-01
・ポンプ アッセン, ギヤ	・ PUMP ASSY, GEAR	PV10V01001F1	HC88-01
・ポンプ アッセン, ギヤ	・ PUMP ASSY, GEAR	PV10V01002F1	HC89-01

ポンプ アッセン、ギヤ ・ PUMP ASSY, GEAR

符号 ITEM	部品番号 PART NO.	部品名称 PART NAME	部品名称 PART NAME	個数 QTY
	PV10V01001F1	ポンプ アッセン、ギヤ	PUMP ASSY, GEAR	
1	PV10V01002F1	ポンプ アッセン、ギヤ SEE(HC89-01)	PUMP ASSY, GEAR SEE(HC89-01)	1
2	PV10V01001S002	フレーム	FRAME	1
3	★	ケース	CASE	1
5	★	ギヤ	GEAR	1
6	★	ギヤ	GEAR	1
7	★	プレート、サイド(A)	PLATE, SIDE(A)	2
8	★	プレート、サイド(B)	PLATE, SIDE(B)	2
9	2441U466S46	ブッシュ	BUSHING	4
10	2441U661S8	プレート	PLATE	2
11	2441U466S48	ガイド	GUIDE	2
12	PV10V01001S012	カップリング	COUPLING	1
13	PY10V00008S030	ブッシュ	BUSHING	1
14	2441U661S13	O-リング	O-RING	2
15	ZD12P01000	O-リング(P10 1B)	O-RING(P10 1B)	3
16	2441U661S11	リング	RING	2
17	2437U392S16	リング	RING	2
18	PV10V01001S018	ボルト	BOLT	4
19	ZS23C10025	ボルト	BOLT	2
20	2441U661S10	ピン	PIN	4
24	2436U1852S302	O-リング	O-RING	1
25	PY10V00008S038	O-リング	O-RING	2
26	2436U1691S19	O-リング	O-RING	1
27	PV10V01001S027	リング、スナップ	RING, SNAP	1
30	PY10V00008S040	ネームプレート	NAME PLATE	1
31	2436U1000S30	スクリュ、タッピング	SCREW, TAPPING	2
	PV10V01001R100	リペアキット CONSISTS OF ITEM	REPAIR KIT 3×1, 5×1, 6×1, 7×2 8×2, 9×4	1

シリンダ アッセン、バケツ - CYLINDER ASSY, BUCKET

符号 ITEM	部品番号 PART NO.	部品名称 PART NAME	部品名称 PART NAME	個数 QTY
	PV01V00023F1	シリンダ アッセン、バケツ	CYLINDER ASSY, BUCKET	
1	PV01V00023S001	シリンダ チューブ、アッセン	CYLINDER TUBE, ASSY	1
2	PV01V00023S002	ロッド、ピストン アッセン	ROD, PISTON ASSY	1
3	PV01V00023S003	ヘッド、シリンダ	HEAD, CYLINDER	1
4	PW01V00012S004	ブッシュ	BUSHING	1
5	PW01V00012S005	U-リング	U-RING	1
6	PV01V00023S006	リング、ワイパ	RING, WIPER	1
7	ZD12G05500	O-リング	O-RING	1
8	PV01V00023S008	リング、バックアップ	RING, BACK UP	1
9	2438U988S12	O-リング	O-RING	1
10	PV01V00023S010	ピストン	PISTON	1
11	2438U988S16	リング、シール	RING, SEAL	1
12	PV01V00023S012	スライド リング	SLIDE RING	2
13	LE01V00004S020	セットスクリュー	SETSCREW	1
14	2438U988S19	ボール	BALL	1
15	PV01V00023S015	ピン ブッシュ	PIN BUSH	2
16	PW01V00012S020	リング、ワイパ	RING, WIPER	4
17	PV01V00023S017	パイプ アッセン	PIPE ASSY	1
18	PY01V00017S024	ボルト	BOLT	1
19	PR01V00002S024	ワッシャ	WASHER	1
20	ZG91S02000	ニップル、グリース	NIPPLE, GREASE	1
21	ZG91V02000	ニップル、グリース	NIPPLE, GREASE	1
	PV01V00023R100	リペア キット	REPAIR KIT	1
		ITEM	5~9, 11, 12	

バルブ アッセン、パイロット VALVE ASSY, PILOT

符号 ITEM	部品番号 PART NO.	部品名称 PART NAME	部品名称 PART NAME	個数 QTY
	PH30V00005F1	バルブ アッセン、パイロット	VALVE ASSY, PILOT	
	PH30V00005F2	バルブ アッセン、パイロット	VALVE ASSY, PILOT	
10	★	スプール	SPOOL	2
11	PU30V00002S2122	ロッド、プッシュ	ROD, PUSH	2
12	2436U1277S2162	シート、スプリング	SEAT, SPRING	2
101	★	ケース	CASE	1
111	PH30V00005S111	プレート、ポート	PLATE, PORT	1
121	2436U1277S121	ワッシャ、シール	WASHER, SEAL	2
122	PH30V00002S122	O-リング	O-RING	1
123	PH30V00005S123	O-リング	O-RING	1
124	PH30V00005S124	O-リング	O-RING	1
125	ZS23C08070	キャップ スクリュー(M8×70)	CAPSCREW(M8×70)	2
126	ZP26D05010	ピン、スプリング	PIN, SPRING	1
127	ZP26D05010S28	ピン	PIN	1
128	PH30V00005S128	O-リング	O-RING	1
131	PH30V00005S131	ブッシュ	BUSHING	1
151	PH30V00002S151	プレート	PLATE	1
201	★	スプール	SPOOL	2
202	PH30V00005S202	ケース	CASE	1
203	PH30V00005S203	スリーブ	SLEEVE	1 (F1 ONLY)
211	2436U1277S211	プラグ	PLUG	4
212	2436U2155S212	ロッド、プッシュ	ROD, PUSH	2
213	2436U945S213	シール	SEAL	4
214	ZD12P02000	O-リング (P20 1B)	O-RING(P20 1B)	4
215	2436U1277S215	ワッシャ	WASHER	8
216	2436U1277S2161	シート、スプリング	SEAT, SPRING	2
217	2436U1277S217	ワッシャ	WASHER	4
221	EW30V00008S221	スプリング	SPRING	2
222	PH30V00002S222	スプリング	SPRING	2
241	2436U1277S2411	スプリング	SPRING	2
242	YN30V00020S014	スプリング	SPRING	2
301	2436U2581S301	ジョイント	JOINT	1
302	2436U2581S302	プレート	PLATE	1
312	2436U1242S312	ナット	NUT	1
457	2436U1242S457	ブッシュ	BUSHING	1
521	PH30V00005S521	O-リング	O-RING	2
522	PH30V00005S522	スリーブ	SLEEVE	1 (F2 ONLY)
	PH30V00005R100	リペア キット CONSISTS OF ITEM	REPAIR KIT 121×2, 122×9 123×1, 124×9 128×1, 213×4 214×4, 521×2	1

YANMAR DIESEL ENGINE

3TNE 78A-YBB

PARTS CATALOG

FOR

KOBELCO

SK25SR

YANMAR DIESEL LIMITED



10

エンジン機器
ENGINE COMPONENTS

(3) フライホイールハウジング&オイルパン FLYWHEEL HOUSING & OIL SUMP

A= 3TNE78A-YBB	D=
B=	E=
C=	F=

見出 REF.No.	レベル LEV.	0	部品番号 PARTS No.	部 品 名	DESCRIPTION	個 数 (Q'ty)						I	R	
						A	B	C	D	E	F			
1	・		129100-01580	ヘイコピン 8X16	PARALLEL PIN 8X16	2								
2	・		171301-01600	フライホイールハウジング	HOUSING, FLYWHEEL	1								
3	・		119620-01750	キャップ (ホイールカバー)	CAP, FLYWHEEL COVER	1								
4	・		26206-100252	ボルト 10X 25	BOLT M10X25	6								
5	・		26206-100302	ボルト 10X 30	BOLT M10X30	4								
6	・		119810-01730	オイルパンカンガ	SPACER, L.O. SUMP	1								
8	・		119810-01790	オイルパン(アサガタ CMP)	SUMP ASSY, OIL	1								
9	・・		119640-01640	ドレンプラグ M22	DRAIN PLUG M22	1								
11	・・		22190-220002	シールワッシャ(コマル.ニトリル)22	SEAL WASHER 22S	1								
12	・		26106-080162	ツバボルト 8X 16	BOLT M 8X 16 PLATED	6								
13	・		26106-080452	ツバボルト 8X 45	BOLT M 8X 45 PLATED	22								
14	・		129100-01580	ヘイコピン 8X16	PARALLEL PIN 8X16	2								
15	・		719810-01650	オイルシールケース CMP	CASE ASSY, OIL SEAL	1								
17	・・		119810-01780	オイルシール(769310)	SEAL, OIL	1								
18	・		129486-01670	ツバボルト 8X30	BOLT M8X30,COLLAR HD	6								
19	・		26106-080352	ツバボルト 8X 35	BOLT M 8X 35 PLATED	3								
20	・		977770-01212	シリコンケイ エキゾウガスケット	GASKET, LIQUID	1								1
備 考						Remarks								
(1) オプション部品です。						(1) OPTIONAL PART.								

(7) カムシャフト&クドウギヤ
CAMSHAFT & DRIVING GEAR

A= 3TNE78A-YBB	D=
B=	E=
C=	F=

見出 REF.No.	レベル LEV.	0	部品番号 PARTS No.	部 品 名	DESCRIPTION	個 数 (Q'ty)						I	R	
						A	B	C	D	E	F			
1	.		129150-14200	タペット	TAPPET	6								
2	.		119810-14400	プッシュロッド	ROD, PUSH	6								
3	.		119810-14580	カムシャフト CMP	CAMSHAFT ASSY	1								
4	..		129150-02450	スラストベアリング	BEARING, THRUST	1								
7	..		129150-14101	カムギヤ- D30	GEAR, CAMSHAFT	1								
8	..		22512-070140	フェザークー 7X14	KEY 7X 14	1								
9	.		129100-25061	シャフト(アイドル)	SHAFT, IDLE GEAR	1								
10	.		129150-25101	アイドルギヤ CMP	GEAR W/BUSH	1								
13	..		129150-25920	ブッシュ(ホヨウヒン)	BUSH, IDLE GEAR	1								1
14	.		26106-080452	ツバボルト 8X 45	BOLT M 8X 45 PLATED	2								
15	.		129150-25900	ギヤ (F1-P	GEAR, FUEL INJ. PUMP	1								
16	.		22217-120000	バネサガネ 12	WASHER 12,SPRING	1								
17	.		26716-120002	ナット 12	NUT M12	1								
18	.		26106-080142	ツバボルト M 8X 14	BOLT M 8X 14 PLATED	2								
備 考						Remarks								
(1) 補用部品です。						(1) REPAIR PART.								

(15) スターティングモータ
STARTING MOTOR

A= 3TNE78A-YBB	D=
B=	E=
C=	F=

見出 REF.No.	レベル LEV.	0	部品番号 PARTS No.	部 品 名	DESCRIPTION	個 数 (Q'ty)						I	R
						A	B	C	D	E	F		
1	·		129129-77010	スタータCMP	STARTER ASSY	1							
2	··		X0283060061	ローラー	ROLLER	5							
3	··		X0289030010	コネジ (O-リングツキ)	SCREW	2							
4	··		X9490561370	ナット	NUT	1							
5	··		X9491200240	ボール	BALL	1							
6	··		129129-77210	ヨーク CMP	YOKE ASSY	1							
7	··		129129-77220	アーマチュア CMP	ARMATURE ASSY	1							
8	···		129129-77230	ベアリング	BEARING	1							
9	···		129129-77240	ベアリング	BEARING	1							
10	··		129129-77250	スタータ	STARTER ASSY	1							
11	···		X0280210230	ナット	NUT	1							
12	···		X0283270140	リテーナ(スナツブ)	RETAINER	1							
13	···		X9491703371	コイルスプリング	SPRING, COIL	1							
14	···		129129-77390	クラッチ CMP, スタータ	CLUTCH ASSY, STARTER	1							
17	···		129129-77400	シャフト	SHAFT	1							
18	···		129129-77410	コイルスプリング	SPRING, COIL	1							
19	···		129129-77420	ピニオン(スタータ)	PINION	1							
20	···		129129-77430	スナツブリング	RING	1							
21	··		129129-77260	リテーナ	RETAINER	1							
22	··		129129-77270	ピニオン	PINION	1							
23	··		129129-77280	ハウジング	HOUSING	1							
24	··		129129-77290	フレーム	FRAME	1							
25	··		129129-77300	ホルダ CMP	HOLDER ASSY	1							
26	···		X9491730461	スプリング	SPRING	4							
27	··		129129-77310	スイッチ CMP	SWITCH ASSY	1							
28	··		129129-77320	ボルト	BOLT	2							
29	··		129129-77330	ボルト	BOLT	2							
30	··		129129-77340	スプリング	SPRING	1							
31	··		129129-77350	Oリング	O-RING	2							
32	··		129129-77361	ドレンブツシユ	BUSH, DRAIN	1							
34	··		129129-77380	キャツブ	CAP	1							
35	·		26116-120252	ボルト 12X 25	BOLT M12X 25 PLATED	2							

CLICK HERE TO **DOWNLOAD** THE COMPLETE MANUAL

- Thank you very much for reading the preview of the manual.
- You can download the complete manual from: www.heydownloads.com by clicking the link below



- Please note: If there is no response to CLICKING the link, please download this PDF first and then click on it.

CLICK HERE TO **DOWNLOAD** THE COMPLETE MANUAL