

PARTS MANUAL

APPLICABLE TYPE

SK15SR

APPLICABLE NO.

SK15SR PU07001 ~ 07254

CLICK HERE TO **DOWNLOAD** THE COMPLETE MANUAL

- Thank you very much for reading the preview of the manual.
- You can download the complete manual from: www.heydownloads.com by clicking the link below



- Please note: If there is no response to CLICKING the link, please download this PDF first and then click on it.

CLICK HERE TO **DOWNLOAD** THE COMPLETE MANUAL

目次 CONTENTS

COVER ASSY, UNDER FIG 222-01

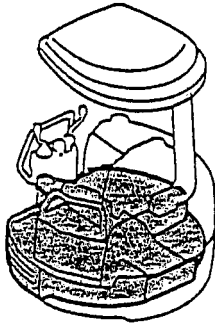

下部走行体
UNDERCARRIAGE



PANEL ASSY, INSTRUMENT FIG 230-01

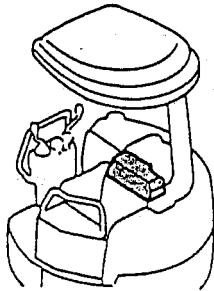

LOWER, GROUP FIG 278-01

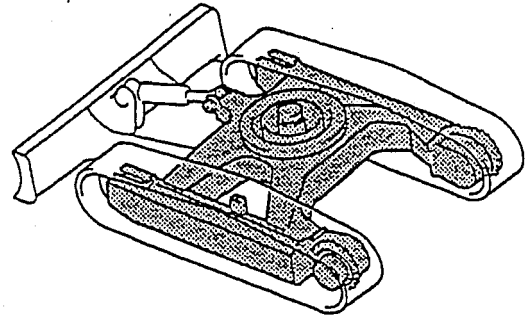

PANEL ASSY FIG 234-01

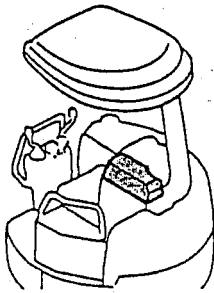

RING ASSY, SLEWING FIG 282-01

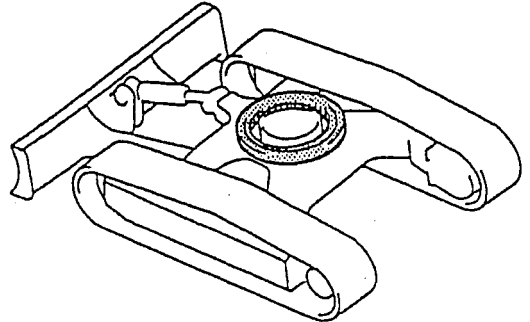

BATTERY INSTALLATION FIG 254-01

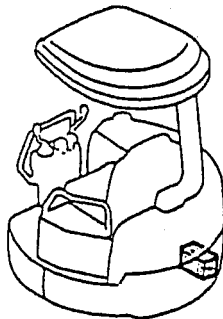

IDLER ASSY, CRAWLER FIG 298-01

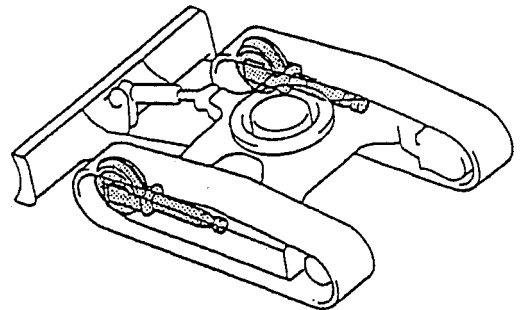

HARNESS ASSY FIG 266-01

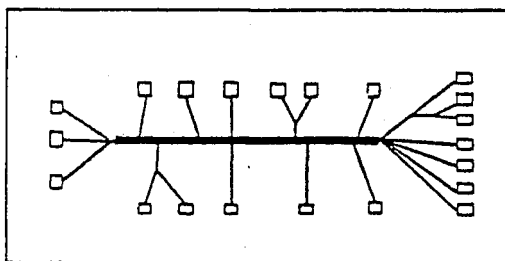

IDLER ASSY FIG 306-01

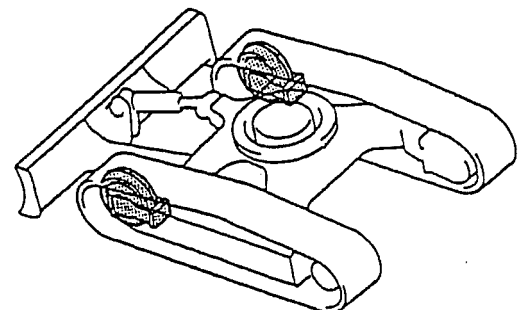

塗 装 色 ・ PAINT COLOR

塗 装 部 分 PART OF COLOR	塗 装 色 PAINT COLOR	塗 装 No. PAINT No.	塗 装 (スプレー) No. PAINT:SPRAY No.
本体 BODY アタッチメント ATTACHMENT 1	ブルーイッシュ グリーン BLUIISH GREEN (ウレタン系) レタンPG60	PV09T00001D1 常 乾 NORMAL DRYING 16kg缶 CAN	アクリディール 常 乾 NORMAL DRYING YN09T00001D4 300ml
		PV09T00001D2 常 乾 NORMAL DRYING 4 kg 缶 CAN	
		PV09T00001D3 常 乾 NORMAL DRYING 1 kg 缶 CAN	
	硬化剤 (10%混入使用)	PY09T00001DL 4 kg 缶 CAN PY09T00001DM 1 kg 缶 CAN	
サイドデッキ DECK, SIDE 2	ダーク ガンメタリック DARK GUN METALLIC (ウレタン系)	PW09T00001D1 常 乾 NORMAL DRYING 16kg缶 CAN	アクリディール 常 乾 NORMAL DRYING YN09T00003D4 300ml
		PW09T00001D2 常 乾 NORMAL DRYING 4 kg 缶 CAN	
		PW09T00001D3 常 乾 NORMAL DRYING 1 kg 缶 CAN	
	硬化剤 (10%混入使用)	PY09T00001DL 4 kg 缶 CAN PY09T00001DM 1 kg 缶 CAN	
ロー LOW 3	ガンブラック GUN BLACK (フタル酸系) スーパーフタリット	YN09T00003D5 常 乾 NORMAL DRYING 16kg缶 CAN	常 乾 NORMAL DRYING YN09T00003D8 300ml
		YN09T00003D6 常 乾 NORMAL DRYING 4 kg 缶 CAN	
		YN09T00003D7 常 乾 NORMAL DRYING 1 kg 缶 CAN	
フロアプレート FLOOR PLATE シートサポート SEAT SUPPORT 4	グレーイッシュ ブラック GRAYISH BLACK (艶有) (GLOSS PAINT) (フタル酸系)	PV09T00001D9 常 乾 NORMAL DRYING 16kg缶 CAN	常 乾 NORMAL DRYING PV09T00001DC 300ml
		PV09T00001DA 常 乾 NORMAL DRYING 4 kg 缶 CAN	
		PV09T00001DB 常 乾 NORMAL DRYING 1 kg 缶 CAN	
(オプション) キャブ CAB 5	グレーイッシュ ホワイト GRAYISH WHITE (アミノアルキド系) アミラック1000	YN09T00001DH 常 乾 NORMAL DRYING 16kg缶 CAN	常 乾 NORMAL DRYING YN09T00001DL 300ml
		YN09T00001DJ 常 乾 NORMAL DRYING 4 kg 缶 CAN	
		YN09T00001DK 常 乾 NORMAL DRYING 1 kg 缶 CAN	

エンジンアッセン · ENGINE ASSY

PU06001-

符号 ITEM	部品番号 PART NO.	部品名称 PART NAME	部品名称 PART NAME	個数 QTY	備考 REMARKS	適用号機 APPLICABLE
		エンジンアッセン	ENGINE ASSY			
1	PM02P00002F1	エンジンアッセン	ENGINE ASSY	1	(P. 029-01)	
2	PM13E01028P1	リミッター	LIMITER	1	(P. 230-01)	
3	PU13E01008P1	レジスター	RESISTER	1	(P. 230-01)	
5	PH25S00002P1	タイマ	TIMER	1	(P. 230-01)	
	ヤンマー品番 YANMAR PARTS NO.	エンジン部品は、 エンジン編を、 御参照ください。	As for the engine parts, refer to following "Engine Parts"			
6	129620-77011	スタータアッセン	STARTER ASSY	1		(PU06001-06584)
	119255-77010	スタータアッセン	STARTER ASSY	1		(PU06585-)
7	129150-77202	オルタネータアッセン	ALTERNATOR ASSY	1		
8	119640-42290	Vベルト	V-BELT	1		
9	124160-39450	スイッチ, エア	SWITCH, PRESSURE	1		
10	121250-44901	スイッチ, サモ	SWITCH, THERMO	1		
11	124250-49351	センサ, 水温	SENSOR, THERMO	1		
12	121262-12800	エアインジケータ	AIR INDICATOR	1		
13	129350-49800	サーモスタット	THERMOSTAT	1		
15	119285-66500	ストップソレノイド	STOP SOLENOID	1		
16	129795-77800	グロープラグ	GLOW PLUG	3		
17	119640-01640	ドレンプラグ (M22)	DRAIN PLUG (M22)	1		
18	22190-220002	シールワッシャ	SEAL WASHER	1		
19	129052-77951	ハーネス (スタータ用)	HARNESS (For STARTER)	1		(PU06585-)

ラジエータ トリツカ ・ RADIATOR, INSTALLATION

PU06001-

符号 ITEM	部品番号 PART NO.	部品名称 PART NAME	部品名称 PART NAME	個数 QTY	備考 REMARKS	適用号機 APPLICABLE
		ラジエータ トリツカ	RADIATOR, INSTALLATION			
	PU05P00002F1	ラジエータ グループ	RADIATOR GROUP			
A3	PM05P01004P1	ホース ラジエータ	HOSE RADIATOR	1		(PU06001-07000)
	PM05P01004P2	ホース ラジエータ	HOSE RADIATOR	1		(PU07001-)
A4	PM05P01005P1	ホース ラジエータ	HOSE RADIATOR	1		
A8	PU01P01032P1	クランプ	CLAMP	1		(PU06001-07036)
	PU01P01032P2	クランプ	CLAMP	1		(PU07037-)
A9	ZC16X03300	クリップ	CLIP	1		
A10	ZS18C08025	キャップ スクリュ (M8×25)	CAPSCREW (M8×25)	1		
A12	ZS18C08016	キャップ スクリュ (M8×16)	CAPSCREW (M8×16)	7		
A13	ZW16X08000	ワッシャ (M8)	WASHER (M8)	2		
A14	ZW26X08000	ロックワッシャ (M8)	LOCK WASHER (M8)	10		
A18	PV01P01004D2	バンド	BAND	2		(PU06001-06236)
A20	PM05P01009F1	プレート アッセン	PLATE ASSY	1		
A20-1	PM05P01029P1	プレート	PLATE	1		
A20-2	YJ21C01079D7	ストリップ ウェザ	STRIP, WEATHER	2		(PU06001-06439)
	PW21C01091D5	ストリップ ウェザ	STRIP, WEATHER	2		(PU06440-)
A20-3	YJ21C01079DD	ストリップ ウェザ	STRIP, WEATHER	1		
A20-6	YJ21C01079DG	ストリップ ウェザ	STRIP, WEATHER	1		(PU06001-06439)
	PW21C01091DA	ストリップ ウェザ	STRIP, WEATHER	1		(PU06440-)
A20-7	YJ21C01079DH	ストリップ ウェザ	STRIP, WEATHER	1		
A20-8	PM05P01030P1	インシュレーション	INSULATION	1		
A24	ZW16H08000	ワッシャ (M8)	WASHER (M8)	4		
A25	PW05P01025P1	キャップ スクリュ	CAPSCREW	1		
A26	PM05P01025F1	カバー アッセン	COVER ASSY	1		
A26-1	PM05P01024P1	カバー	COVER	1		
A26-2	PM05P01020P1	インシュレーション	INSULATION	1		
A27	PU13E01010D2	チューブ	TUBE	1		
A28	ZS18C08020	キャップ スクリュ (M8×20)	CAPSCREW (M8×20)	1		
A30	PV01P01004D1	クリップ	CLIP	2		(PU06001-06236)
	PV01P01004D1	クリップ	CLIP	4		(PU06237-)
A31	PV21M01001D5	ホース	HOSE	1		
A32	PU13E01002DA	チューブ	TUBE	1		
A33	2432R225D9	クリップ	CLIP	1		
A34	PU05P00003F1	ラジエータ アッセン	RADIATOR ASSY	1	SEE (FIG038)	
A35	PH05P01088D3	クリップ	CLIP	3		
	ヤンマー品番 YANMAR PARTS NO.	エンジン部品は、 エンジン編を、 御参照ください。	As for the engine parts, refer to following "Enging Parts"			
A5	PR05P01033P1 (171064-44510)	タンク アッセン, ウォータ サブ タンク アッセン, ウォータ サブ	TANK ASSY, WATER SUB TANK ASSY, WATER SUB	1 1		(ヤンマー品番)
A6	PH05P01015P1 (121256-44600)	ブラケット ブラケット	BRACKET BRACKET	1 1		(ヤンマー品番)
A7	PH05P01014P1 (124450-44550)	バンド バンド	BAND BAND	1 1		(ヤンマー品番)
(05) A29	PH05P01016P1	コック, ドレン	COCK, DRAIN	1		
(04)	(129550-49100)	コック, ドレン	COCK, DRAIN	1		(ヤンマー品番)

符 号 ITEM	部 品 番 号 PART NO.	部 品 名 称 PART NAME	部 品 名 称 PART NAME	個 数 QTY	備 考 REMARKS	適 用 号 機 APPLICABLE
		フエール ラインズ*	FUEL LINES			
	PM21P00001F1	フエール ラインズ*	FUEL LINES			
2	PN01P01017DL	ホース(L=1850)	HOSE(L=1850)	1		(PU06001-06380)
	PM21P01001D3	ホース(L=1850)	HOSE(L=1850)	1		(PU06381-)
3	PN01P01017DJ	ホース(L=2100)	HOSE(L=2100)	1		(PU06001-06380)
	PM21P01001D2	ホース(L=2000)	HOSE(L=2000)	1		(PU06381-)
4	PN01P01017D6	ホース(L=450)	HOSE(L=450)	1		(PU06001-06380)
	PM21P01001D1	ホース(L=400)	HOSE(L=400)	1		(PU06381-)
6	PU13E01010D9	チューブ(L=300)	TUBE(L=300)	1		
9	PV01P01004D2	バンド*	BAND	6		
12	ZS18C08070	キャップ スクリュ(M8×70)	CAPSCREW(M8×70)	1		
13	ZW16X08000	ワッシャ(M8)	WASHER(M8)	1		
14	ZW26X08000	ロックワッシャ(M8)	LOCK WASHER(M8)	1		
17	2432R226D10	クリップ*	CLIP	1		
18	ZS18C12018	キャップ スクリュ(M12×18)	CAPSCREW(M12×18)	1		
19	ZW16X12000	ワッシャ(M12)	WASHER(M12)	1		
20	ZW26X12000	ロックワッシャ(M12)	LOCK WASHER(M12)	1		
21	PU13E01010D5	チューブ*	TUBE	1		
22	PU13E01010D6	チューブ*	TUBE	1		
	ヤンマー品番 YANMAR PARTS NO.	エンジン部品は、 エンジン編を、 御参照ください。	As for the engine parts, refer to following "Enging Parts"			
1	PH02P01006F1	セパレータ アッセン, ウォータ	SEPARATOR ASSY, WATER	1		(PU06001-06002)
	PY02P01006P1	セパレータ アッセン, ウォータ	SEPARATOR ASSY, WATER	1		(PU06003-)
	(129335-55700)	セパレータ アッセン, ウォータ	SEPARATOR ASSY, WATER	1	(ヤンマー品番)	
1-1	(171081-55910)	フィルタ	FILTER	1	(ヤンマー品番)	

符号 ITEM	部品番号 PART NO.	部品名称 PART NAME	部品名称 PART NAME	個数 QTY	備考 REMARKS	適用号機 APPLICABLE
		ユアツ ハイカン, ホンブ	HYD LINES, PUMP			
	PU30H00002F1	ユアツ ハイカン, ホンブ	HYD LINES, PUMP			
1	PM30H01014P1	ホース	HOSE	1		
2	PU30H01012P1	チューブ	TUBE	1		(PU06001-06084)
	PU30H01012P2	チューブ	TUBE	1		(PU06085-)
3	PU30H01014P1	ホース	HOSE	1		
4	ZC16X03300	クリップ	CLIP	8		
5	ZC16X05800	クリップ	CLIP	4		
7	ZW16H10000	ワッシャー(M10)	WASHER(M10)	5		
9	HX25L06059DX	ホース	HOSE	1		
10	HX25L06077DX	ホース	HOSE	1		
11	2418Z1333D4	チューブ	TUBE	1		
12	PU30H01010P1	コネクタ	CONNECTOR	1		(PU06001-06116)
	PU30H01010P2	コネクタ	CONNECTOR	1		(PU06117-)
14	HH25R06006G2	コネクタ	CONNECTOR	1		
15	PU64H01003P1	エルボ	ELBOW	2		
16	ZE72X04000	プラグ	PLUG	2		
17	HH35S06006G1	エルボ	ELBOW	2		
18	ZD12P01800	O-リング (P18 1B)	O-RING(P18 1B)	1		
19	ZD12P02400	O-リング (P24 1B)	O-RING(P24 1B)	1		
22	PU30H01011P1	コネクタ	CONNECTOR	1		
23	PU30H01013P1	プレート	PLATE	1		
24	ZS18C10016	キャップ スクリュー(M10×16)	CAPSCREW(M10×16)	5		
25	PU30H01015P1	ホース	HOSE	1		
26	PY01P01008D6	ホース	HOSE	1		
27	2444Z2891	コネクタ	CONNECTOR	1		
28	PY01P01043D5	クリップ	CLIP	1		

コントロール オペレータズ ・ CONTROL, OPERATORS
(キャノピー ・ CANOPY)

PU06001-

符号 ITEM	部品番号 PART NO.	部品名称 PART NAME	部品名称 PART NAME	個数 QTY	備考 REMARKS	適用号機 APPLICABLE
		コントロール オペレータズ	CONTROL, OPERATORS			
	PM03M00011F1	レバー アッセン, コントロール (標準取付)	LEVER ASSY, CONTROL (For STD INSTAL)			
	PM03M00011F2	レバー アッセン, コントロール (キャノピー仕様)	LEVER ASSY, CONTROL (For CANOPY)			
1	PM03M01083P1	カバー	COVER	1	(F1 ONLY)	
2	PM03M01084P1	カバー	COVER	1	(F1 ONLY)	
3	PM03M01080P1	スタンド, コントロール	STAND, CONTROL	1	(F1 ONLY)	
3-3B	2405R312D1410	ブッシュ	BUSHING	2	(F1 ONLY)	
3-13B	2405R312D1420	ブッシュ	BUSHING	2	(F1 ONLY)	
4	PM03M01106P1	レバー	LEVER	1	(F1 ONLY)	
6	PM03M01099P1	リンク	LINK	1	(F1 ONLY)	
7	PM03M01055P1	ステイ	STAY	1	(F2 ONLY)	(PU06001-06440)
	PM03M01169P1	ステイ	STAY	1	(F2 ONLY)	(PU06441-)
8	PM03M01101P1	リンク	LINK	1	(F1 ONLY)	
9	PM03M01027P1	バー	BAR	1	(F1 ONLY)	
10	PM03M01028P1	バー	BAR	1	(F1 ONLY)	
11	PM03M01147F1	リンク アッセン	LINK ASSY	1	(F1 ONLY)	
11-1	PM03M01146P1	リンク	LINK	1	(F1 ONLY)	
11-2	2405R312D1415	ブッシュ	BUSHING	1	(F1 ONLY)	
12	PM03M01031P1	ロッド	ROD	1	(F1 ONLY)	(PU06001-07000)
	PM03M01031P2	ロッド	ROD	1	(F1 ONLY)	(PU07001-)
13	PM03M01032P1	グリップ	GRIP	1	(F1 ONLY)	
14	PM03M01033P1	グリップ (スイッチ)	GRIP (SWITCH)	1	(F1 ONLY)	(PU06001-06352)
	PM03M01033P2	グリップ (スイッチ)	GRIP (SWITCH)	1	(F1 ONLY)	(PU06353-)
16	PY03M01036D1	ケーブル, コントロール	CABLE, CONTROL	1	(F1 ONLY)	
17	ZM46C06016	セムスボルト (M6×30)	SEMS-BOLT (M6×30)	14	(F1 ONLY)	
18	ZM22C10030	セムスボルト (M10×30)	SEMS-BOLT (M10×30)	4	(F1 ONLY)	
19	2420Z1339	グロメット	GROMMET	1	(F2 ONLY)	
21	ZN18C14011	ナット (M14)	NUT (M14)	2	(F1 ONLY)	
22	HN18C10000G2	ナット	NUT	2	(F1 ONLY)	
26	2414Z270D1	キャップ	CAP	1		
27	PM03M01128P1	スプリング	SPRING	1	(F1 ONLY)	
28	PV03M01011P1	ヨーク	YOKE	1	(F1 ONLY)	
29	PV50M01017P1	ピン	PIN	1	(F1 ONLY)	(PU06001-06236)
30	PN03M01007P1	ピン, スナップ	PIN, SNAP	1	(F1 ONLY)	(PU06001-06236)
31	ZN18C08007	ナット (M8)	NUT (M8)	5	(F1 ONLY)	
32	ZR36X01200	リング, リテイニング	RING, RETAINING	4	(F1 ONLY)	
33	PM03M01137P1	ロッド エンド	ROD END	4	(F1 ONLY)	
34	YN50S01001P1	スイッチ, リミット	SWITCH, LIMIT	1	(F1 ONLY)	
35	ZS31C04035	マシンスクリュー (M4×35)	MACHINE SCREW (M4×35)	2	(F1 ONLY)	
36	ZN18C04003	ナット	NUT	2	(F1 ONLY)	
38	ZW26X04000	ロック ワッシャー (M4)	LOCK WASHER (M4)	2	(F1 ONLY)	
39	PM03M01132P1	レバー	LEVER	1	(F2 ONLY)	
40	PM03M01107P1	レバー	LEVER	1	(F1 ONLY)	
41	ZS18C08025	ボルト (M8×25)	BOLT (M8×25)	4	(F1 ONLY)	
(22) 42	PY03M01152P1	ブーツ	BOOT	2	(F1 ONLY)	

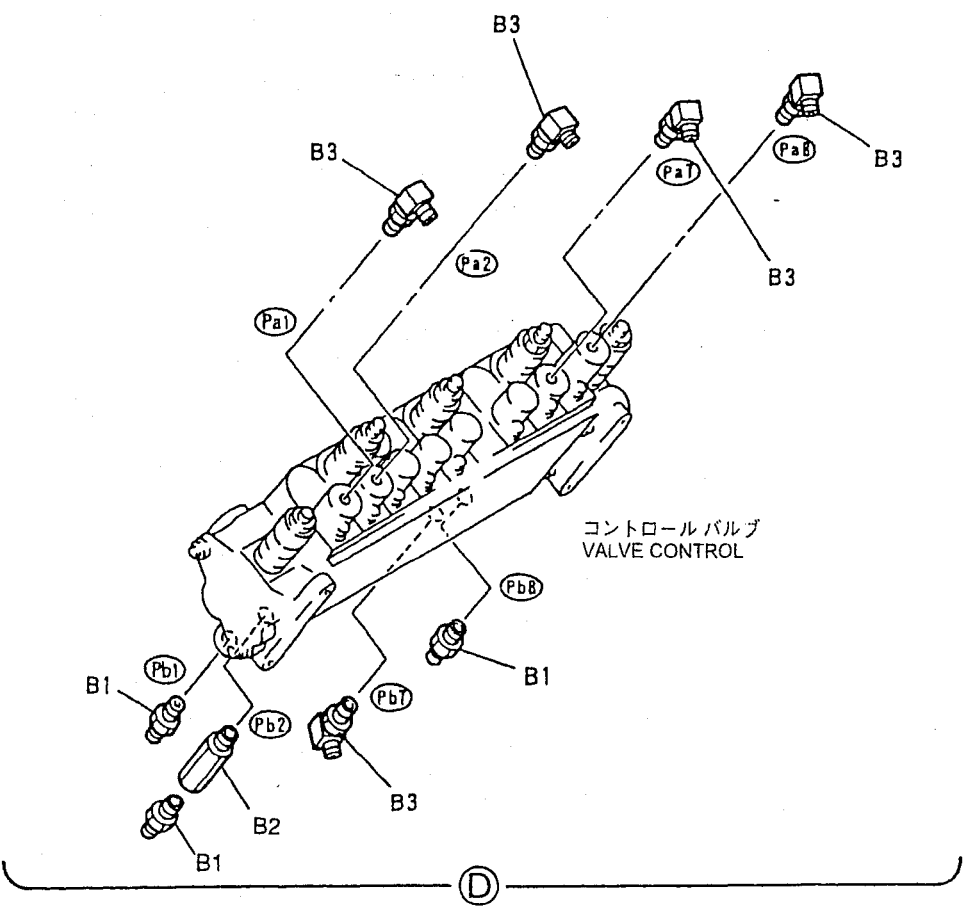
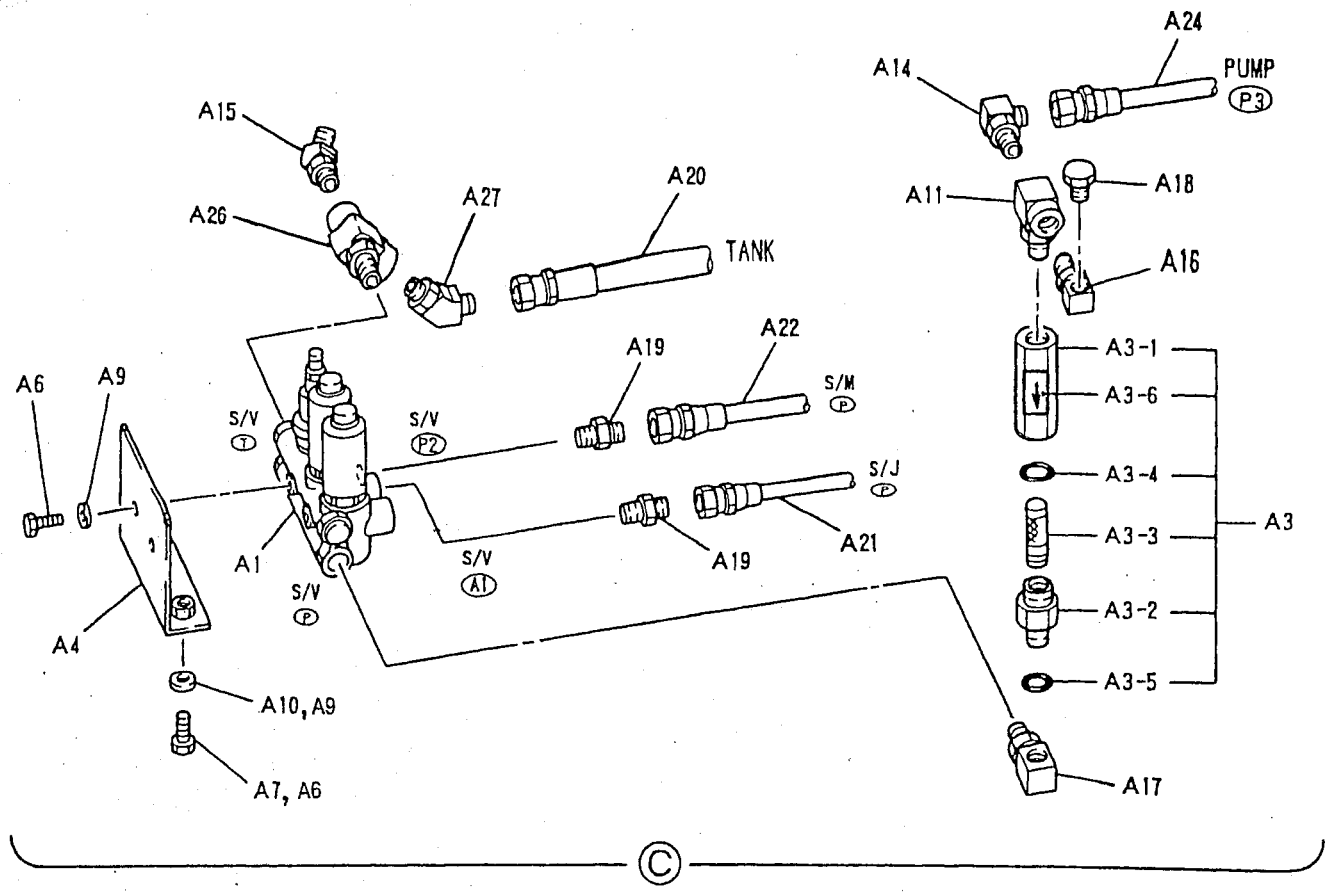

(06)
(04)

FIG 120-01-2 ②

符号 ITEM	部品番号 PART NO.	部品名称 PART NAME	部品名称 PART NAME	個数 QTY	備考 REMARKS	適用号機 APPLICABLE
30-8	PW21C01116DG	ストリップ, ウェザ (L=720)	STRIP, WEATHER (L=720)	1		
30-9	PW21C01116DH	ストリップ, ウェザ (L=490)	STRIP, WEATHER (L=490)	1		
30-10	PW21C01116D2	ストリップ, ウェザ (L=370)	STRIP, WEATHER (L=370)	1		
30-11	PW21C01116D1	ストリップ, ウェザ (L=155)	STRIP, WEATHER (L=155)	1		
30-12	ZM22C08016	セムスボルト (M8×16)	SEMS-BOLT (M8×16)	8		
30-13	PNO2C01001DA	トリム	TRIM	1		
30-14	PV21C01090P1	プレート	PLATE	1		
30-15	ZS41C04008	キャップ スクリュ (M4×8)	CAPSCREW (M4×8)	2		
30-16	PW21C01036D3	ストリップ, ウェザ (L=100)	STRIP, WEATHER (L=100)	1		
30-17	PM21C01032P3	カバー	COVER	1		
31	PM21C01033F2	カバー - アッセン	COVER ASSY	1		
31-2	PW21C01116DJ	ストリップ, ウェザ (L=770)	STRIP, WEATHER (L=770)	1		
31-3	PM21C01041P1	インシュレーション	INSURATION	1		
31-4	PM21C01042P1	インシュレーション	INSURATION	1		
31-9	PM21C01070P1	インシュレーション	INSURATION	1		
31-10	PM21C00012F1	カバー - アッセン	COVER ASSY	1		
31-10A	PM21C00011F1	カバー - アッセン	COVER ASSY	1		
31-10A3	PM21C00011S001	ブラケット	BRACKET	2		
31-10A4	PM21C00011S002	カラー	COLLAR	2		
31-10A7	PM21C00011S003	ラバー	RUBBER	2		
31-10A8	ZN18C08007	ナット (M8)	NUT (M8)	4		
31-10A9	ZW16X08000	ワッシャ (M8)	WASHER (M8)	4		
31-10B	ZW21C00013F1	カバー	COVER	1		
31-10B2	ZW21C00013S001	カラー	COLLAR	1		
31-10B3	ZW21C00013S002	ラベル	LABEL	1		
31-10C	ZM27C08020	セムスボルト (M8×20)	SEMS-BOLT (M8×20)	1		
32	ZM27C08020	ボルト	BOLT	1		
33	ZN18C08007	ナット	NUT	1		
35	ZM22C08020	セムスボルト (M8×20)	SEMS-BOLT (M8×20)	14		
36	ZM22C08030	セムスボルト (M8×30)	SEMS-BOLT (M8×30)	2		
37	ZM22C08025	セムスボルト (M8×25)	SEMS-BOLT (M8×25)	1		
38	ZM22C10030	セムスボルト (M10×30)	SEMS-BOLT (M10×30)	2		
39	PW21C01110P1	セムスボルト	SEMS-BOLT	3		
42	ZM41C04008	セムスボルト (M4×8)	SEMS-BOLT (M4×8)	6		
43	PM21C01075P1	シート	SEAT	1		
46	PW21C01124P1	セムスボルト	SEMS-BOLT	1		
47	PM21C01079P1	カバー	COVER	1	(F6 ONLY)	
48	ZM27C08020	セムスボルト (M8×20)	SEMS-BOLT (M8×20)	2		

PU 06001~

アイドル アジャスト アッセン・ IDLER ADJUST ASSY

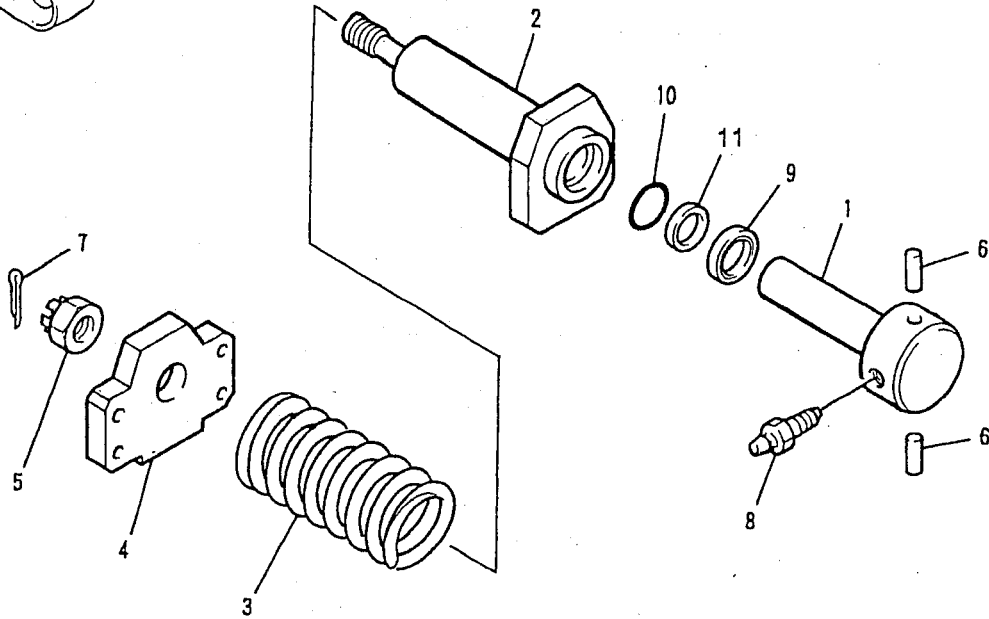
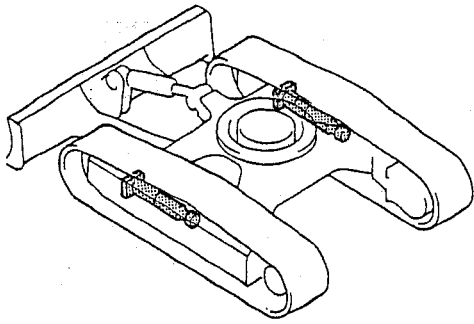

符号 ITEM	部品番号 PART NO.	部品名称 PART NAME	部品名称 PART NAME	個数 QTY	備考 REMARKS	適用号機 APPLICABLE
		アイドル アジャスト アッセン	IDLER ADJUST ASSY			
	PU54D00004F1	アイドル アジャスト アッセン	IDLER ADJUST ASSY			
1	PM01V01001P1	ピストン	PISTON	1		
2	PM70V00002P1	シリンダ, グリース	CYLINDER, GREASE	1		(PU06001-07000)
	PM70V00002P2	シリンダ, グリース	CYLINDER, GREASE	1		(PU07001-)
3	PM54D01012P1	スプリング	SPRING	1		
4	PU54D01006P1	プレート	PLATE	1		
5	PU03M01055D2	ナット	NUT	1		
6	PW54D01009P1	ピン	PIN	2		(PU06001-07000)
	2419T6274	ピン	PIN	2		(PU07001-)
7	ZP16D04040	ピン, スプリット	PIN, SPLIT	1		(PU06001-06604)
	ZP15D04040	ピン, スプリット	PIN, SPLIT	1		(PU06605-)
8	2444P803	ニップル, グリース	NIPPLE, GREASE	1		
9	PU54D01005D1	オイルシール	OIL SEAL	1		
10	ZD12P03000	O-リング (P30 1B)	O-RING (P30 1B)	1		
11	ZD85P03000	リング, バックアップ	RING, BACK UP	1		

(04)

バルブ トリツク ・ VALVE INSTALLATION
(ニブラ&ブレーカ ・ NIBBLER & BREAKER)

PU06001-

符 号 ITEM	部 品 番 号 PART NO.	部 品 名 称 PART NAME	部 品 名 称 PART NAME	個 数 QTY	備 考 REMARKS	適 用 号 機 APPLICABLE
		バルブ トリツク	VALVE INSTALLATION			
	PM64H00006F1	バルブ トリツク (ブレーカ)	VALVE INSTAL (BREAKER)			
	PM64H00006F2	バルブ トリツク (ニブラ&ブレーカ)	VALVE INSTAL (For NIBBLER & BREAKER)			
A1	PH30V00003F1	バルブ, コントロール	VALVE, CONTROL	1	SEE (HC30)	(F1 ONLY)
A2	PM64H01011P1	ブラケット	BRACKET	1		
A3	ZS18C08020	キャップ スクリュ (M8×20)	CAPSCREW (M8×20)	3		
A4	ZS18C08035	キャップ スクリュ (M8×35)	CAPSCREW (M8×35)	1		
A5	ZS18C08065	キャップ スクリュ (M8×65)	CAPSCREW (M8×65)	2		
A6	ZW16H08000	ワッシャ (M8)	WASHER (M8)	6		
A7	PH30V00006F1	バルブ, コントロール (2WAY)	VALVE, CONTROL (2WAY)	1	SEE (HC47)	(F2 ONLY)
	PM14M00001F1	コントロール アッセン, エクストラ	CONTROL ASSY, EXTRA			
B1	PM14M01004F1	レバー	LEVER	1		
B1-1	PM14M01003P1	レバー	LEVER	1		
B1-2	2405R312D1420	ブッシュ	BUSHING	1		
B2	PM14M01001P1	サポート	SUPPORT	1		
B3	PM14M01002P1	プレート	PLATE	2		
B4	PM30M01003F1	ロックアッセン	LOCK ASSY	1		
B4-1	PY30M01004P1	サポート	SUPPORT	1		
B4-2	PM30M01001P1	ロック, レバー	LOCK, LEVER	1		
B4-3	HP45X10022G1	ピン	PIN	1		
B4-4	HP26T09002G1	スプリング	SPRING	1		
B4-5	ZW16X10000	ワッシャ (M10)	WASHER (M10)	2		
B4-6	2419R9D3	ピン, スナップ	PIN, SNAP	1		
B5	PH03M01134P1	ペダル	PEDAL	1		
B6	YN03M01266P1	ラバー	RUBBER	1		(PU06001-06620)
	YN03M01266P2	ラバー	RUBBER	1		(PU06621-)
B7	PH03M01067P1	ピン	PIN	1		
B8	ZM27C08020	セムスボルト (M8×20)	SEMS-BOLT (M8×20)	2		
B9	ZM27C08025	セムスボルト (M8×25)	SEMS-BOLT (M8×25)	4		
B10	ZW16X06000	ワッシャ	WASHER	2		
B11	ZW16X14000	ワッシャ	WASHER	2		
B12	ZR36X01200	リング, スナップ	RING, SNAP	1		
B13	ZP16K02016	ピン, スプリット	PIN, SPLIT	2		
B14	PH03M01167P1	ナット	NUT	1		
B15	YR03M01110P1	ピン	PIN	2		
B16	2418Z726D5	ロックワッシャ	LOCK WASHER	1		
B17	PM14M01005P1	シム	SHIM	2		

(02)
(04)

エアラインアッパー ・ HYD LINES, UPPER

(ブレーカ ・ BREAKER)

(ニブラ ・ NIBBLER)

PU06001-

符号 ITEM	部品番号 PART NO.	部品名称 PART NAME	部品名称 PART NAME	個数 QTY	備考 REMARKS	適用号機 APPLICABLE
		エアラインアッパー	HYD LINES, UPPER			
	PU03H00005F2	エアラインアッパー	HYD LINES, UPP			
	PU03H00005F3	(ブレーカ) エアラインアッパー (ニブラ)	(For BREAKER) HYD LINES, UPP (For NIBBLER)			
A1	PU03H01082D1	ホース(L=2100)	HOSE(L=2100)	3		
A2	PU03H01083D1	ホース(L=2100)	HOSE(L=2100)	3		
A3	PU03H01084D2	ホース(L=700)	HOSE(L=700)	2		
A4	PU03H01084D1	ホース(L=600)	HOSE(L=600)	2		
A5	PU03H01085D1	ホース(L=650)	HOSE(L=650)	2		
A6	PU03H01085D3	ホース(L=800)	HOSE(L=800)	1		
A7	PU03H01085D2	ホース(L=700)	HOSE(L=700)	1		
A8	PU03H01085D5	ホース(L=1000)	HOSE(L=1000)	1		
A9	PU03H01084D4	ホース(L=730)	HOSE(L=730)	1		
A10	HH35S06006G1	エルボ	ELBOW	2		
A11	2444Z3155	エルボ	ELBOW	2		
A12	2418Z1333D4	チューブ	TUBE	1		
A13	PW03H01057P1	クランプ	CLAMP	2		
A14	ZE72X06000	プラグ	PLUG	2	(F2 ONLY)	(PU06001-06412)
	ZE72X06000	プラグ	PLUG	1	(F2 ONLY)	(PU06413-)
	ZE72X06000	プラグ	PLUG	1	(F3 ONLY)	
A15	HH35S08006G1	エルボ	ELBOW	2	(F2 ONLY)	
	HH35S08006G1	エルボ	ELBOW	3	(F3 ONLY)	
A16	2444Z3399	コネクタ	CONNECTOR	1		
A17	PM03H01040D1	ホース(L=1500)	HOSE(L=1500)	1	(F2 ONLY)	
	PM03H01040D1	ホース(L=1500)	HOSE(L=1500)	2	(F3 ONLY)	
A18	PM32H01004D2	ホース(L=640)	HOSE(L=640)	1		
A19	PR03H01028P1	グロメット	GROMMET	1		(PU06001-07058)
	PW02B01209P1	グロメット	GROMMET	1		(PU07059-)
A20	PY01P01043D6	クリップ	CLIP	2		
A21	2418Z1333D2	チューブ	TUBE	1		
A22	HH35S08008G1	エルボ	ELBOW	1		
A32	PU13E01002D4	チューブ	TUBE	8		(PU06213-)
	PM19H00006F1	エアラインスィベル	HYD LINES, SWIVEL			
B1	PM19H01003P1	エルボ	ELBOW	2		
B2	PM19H01001P1	チューブ	TUBE	1		
B3	HH35S06004G1	エルボ	ELBOW	2		
B4	2444T2524	コネクタ	CONNECTOR	2		
B6	PM19H01002P1	エルボ	ELBOW	2		

(08)
(06)

プレート アッセン, フロア・PLATE ASSY, FLOOR

PU 06001~

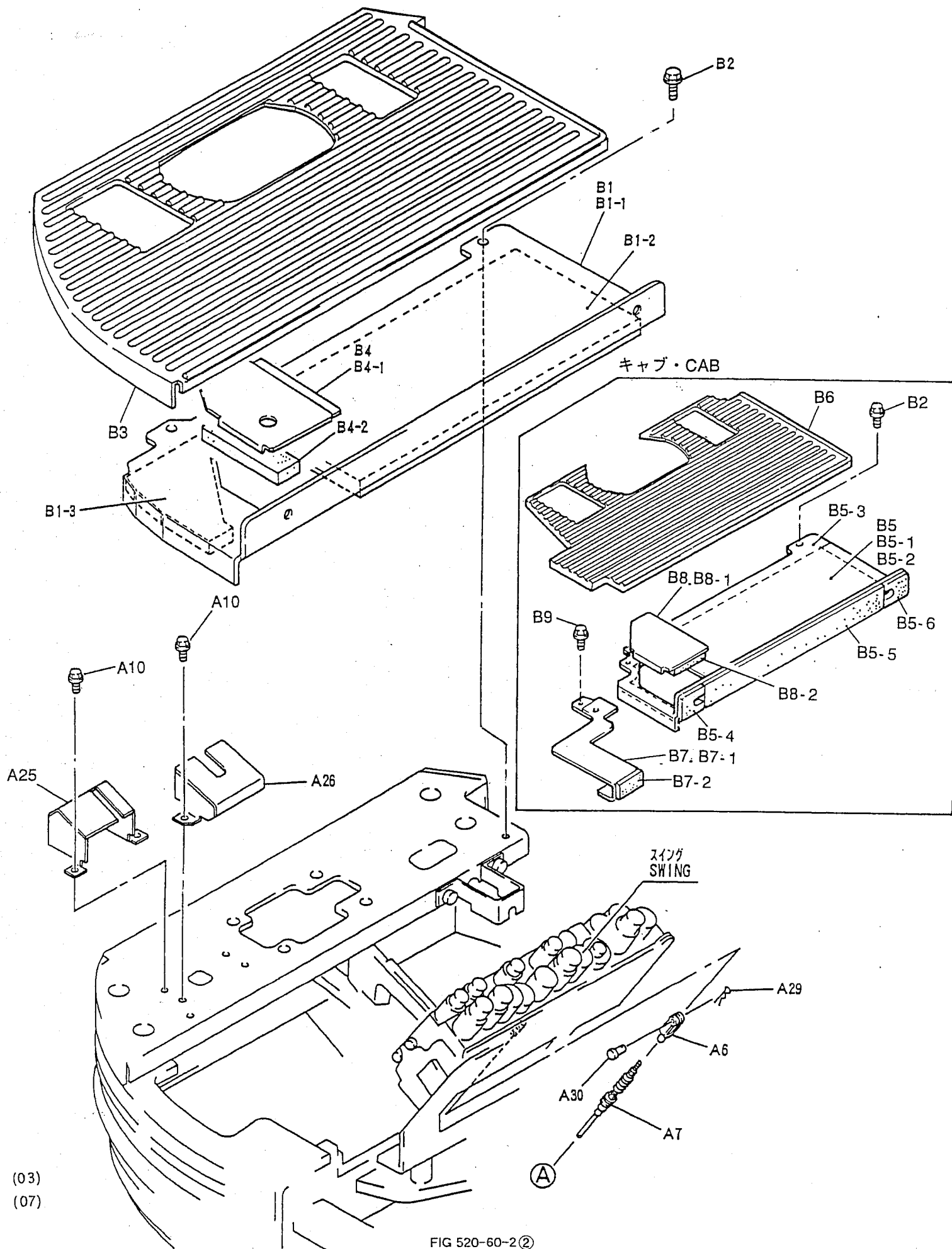

(03)
(07)

FIG 520-60-2②

キャブアッセン・CAB ASSY

PU 06001~

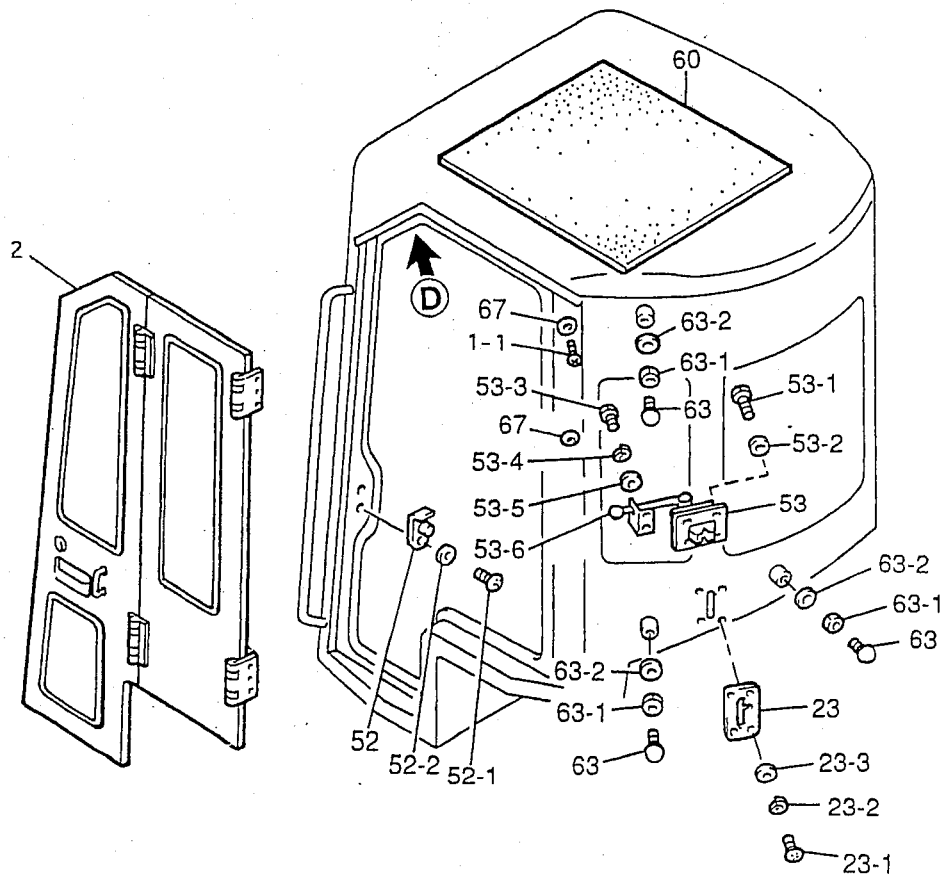
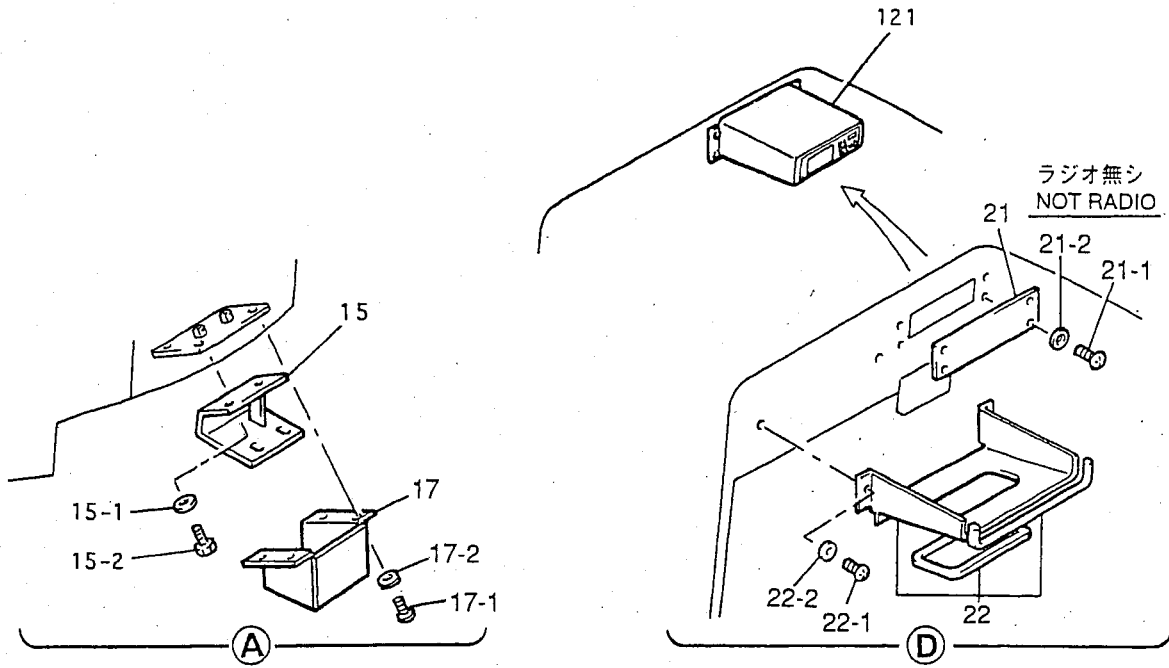

CLICK HERE TO **DOWNLOAD** THE COMPLETE MANUAL

- Thank you very much for reading the preview of the manual.
- You can download the complete manual from: www.heydownloads.com by clicking the link below



- Please note: If there is no response to CLICKING the link, please download this PDF first and then click on it.

CLICK HERE TO **DOWNLOAD** THE COMPLETE MANUAL

パネルアッセン、インストルメント・PANEL ASSY, INSTRUM
(キャブ・CAB)

PU 06001~

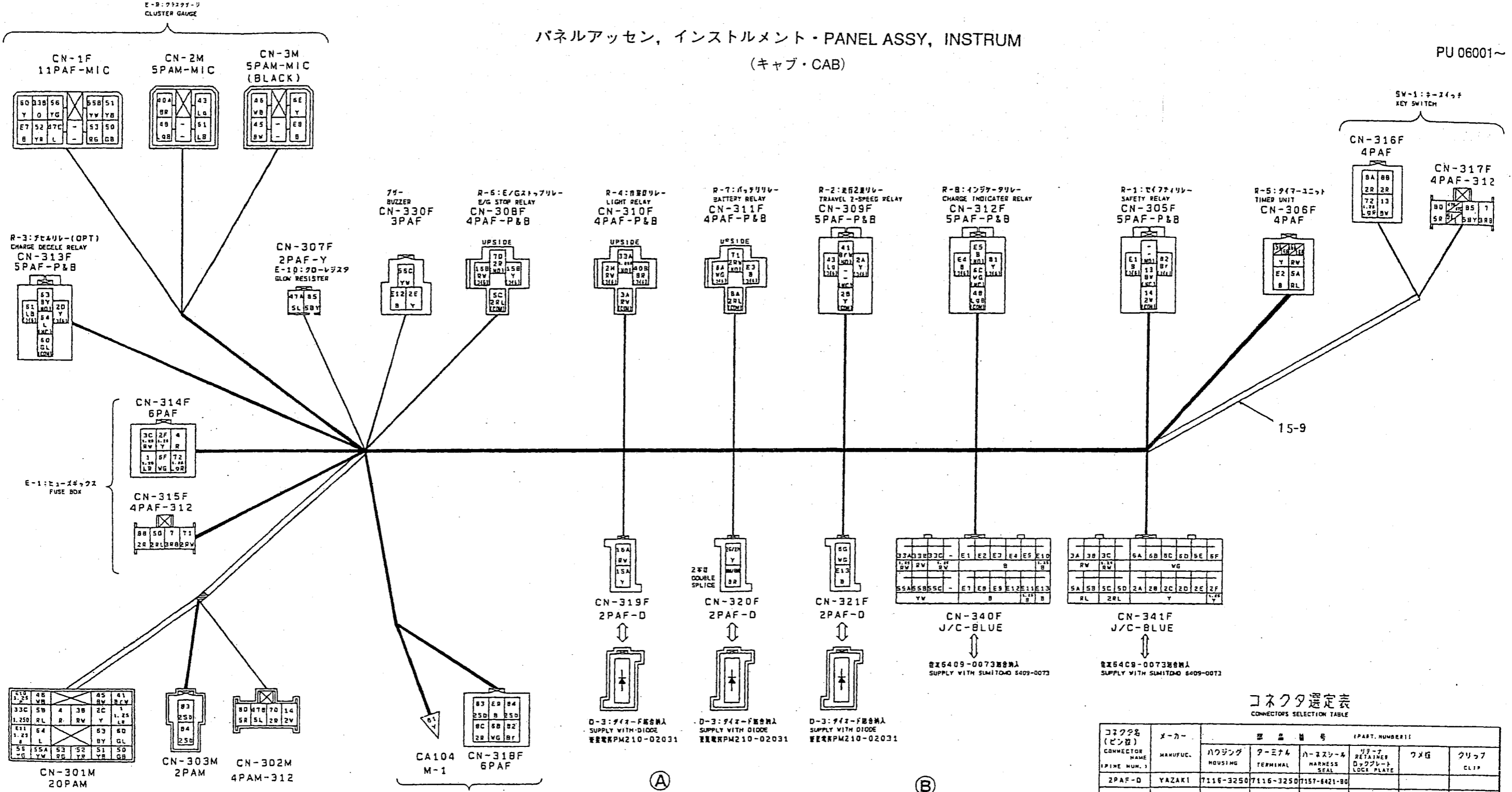

コネクタ選定表
CONNECTORS SELECTION TABLE

コネクタ名 (ピン数) CONNECTOR NAME (PIKE NUM.)	メーカー MANUFAC.	部品番号 (PART. NUMBER)				
		ハウジング HOUSING	ターミナル TERMINAL	ハーネスシール HARNESSEAL	リテーナ ドックプレート LOCK PLATE	ワメ W/ME
2PAF-D	YAZAKI	7116-3250	7116-3250	7116-6421-80		
2PAF-Y	YAZAKI	7123-3020	7116-3060			
3PAF	YAZAKI	7123-2237	7116-2090			
4PAF	YAZAKI	7123-2446	7116-2090			
4PAM-312	YAZAKI	7282-3040	7114-6041 7114-6042			
4PAF-312	YAZAKI	7283-3040	7116-6041 7116-6042			
4PAF-P&B	PIE	YCF7-1000				
5PAF-P&B	PIE	YCF4-1003	42281-1			
5PAM-MIC	PACKARD		12015865			
5PAM-MIC (BLACK)	AMP	172494-2	172777-1			
5PAM-MIC	AMP	172504-1	172777-1			
6PAF	YAZAKI	7123-2252	7116-2090			
11PAF-MIC	AMP	172497-1	172773-1			
CA104	YAZAKI	7120-8012	7113-1020			
J/C-BLUE	SUMITOMO	5400-0014	5240-4422			
		5409-0073				
20PAM	SUMITOMO	E240-1035	B230-4502			

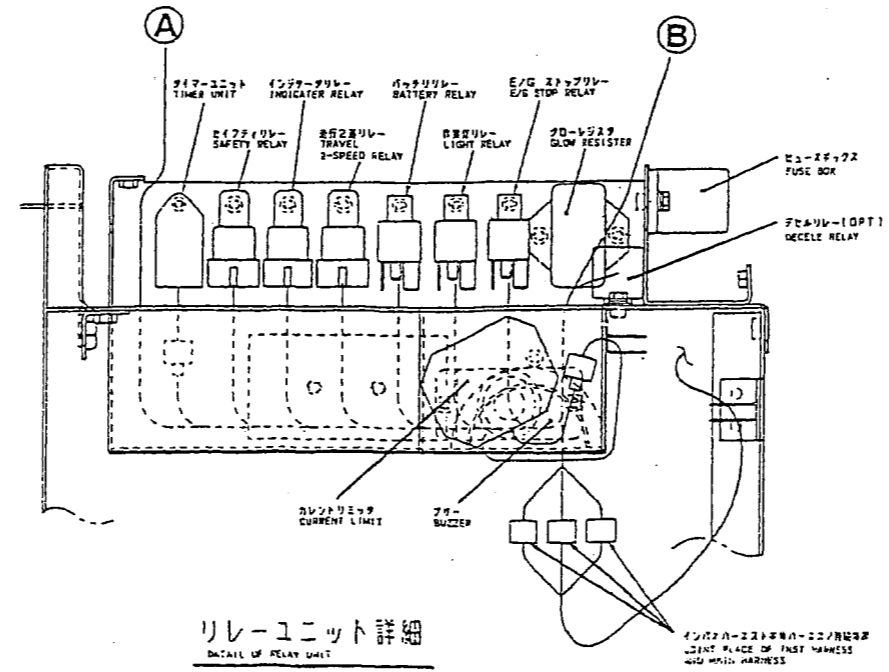
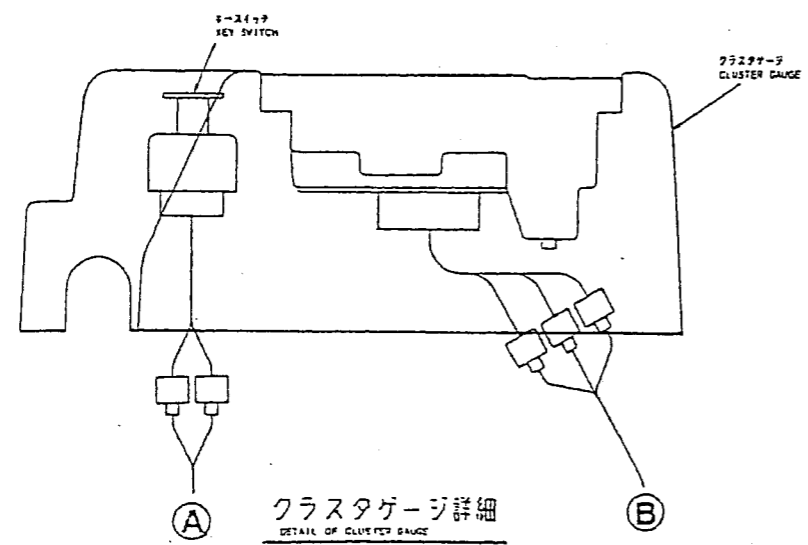

アーム アッセン ・ ARM ASSY
(ロング ・ LONG)

PU07001-

符号 ITEM	部品番号 PART NO.	部品名称 PART NAME	部品名称 PART NAME	個数 QTY	備考 REMARKS	適用号機 APPLICABLE
		アーム アッセン	ARM ASSY			
	PU12B00009F6	アーム アッセン	ARM ASSY			
A6	PU12B00007F4	アーム アッセン	ARM ASSY	1		
A6-8	PU12B01092P1	ブッシュ	BUSHING	4		
A6-9	PU02B01081P1	ブッシュ	BUSHING	2		
A6-10	PU12B00021P1	アーム	ARM	1		
	PU12B00022F1	アーム トリツケ	ARM INSTAL			
	PU12B00022F2	アーム トリツケ (ナットタイプ)	ARM INSTAL (NUT TYPE)			
B1	PU12B01098P1	ピン	PIN	1	(F1 ONLY)	
B2	PU12B01084D2	ピン	PIN	1		
B4	PU12B01100P1	スペーサ	SPACER	1	(F1 ONLY)	
B5	ZS18C10020	キャップ スクリュー (M10×20)	CAPSCREW (M10×20)	1	(F1 ONLY)	
B6	HS18C10065G1	キャップ スクリュー (M10×65)	CAPSCREW (M10×65)	1		
B7	ZW26X10000	ロックワッシャー (M10)	LOCK WASHER (M10)	1	(F1 ONLY)	
B8	ZN18C10008	ナット (M10)	NUT (M10)	2		
B9	PU12B01014P1	シム (t=1.0)	SHIM (t=1.0)	2		
B10	PU02B01037P1	シム (t=0.5)	SHIM (t=0.5)	4	(F1 ONLY)	
	PU02B01037P1	シム (t=0.5)	SHIM (t=0.5)	5	(F2 ONLY)	
B11	PU12B01105P1	ピン	PIN	1	(F2 ONLY)	
B12	PU12B01070P2	ナット	NUT	1	(F2 ONLY)	
B13	PU12B01097P1	スペーサ	SPACER	1	(F2 ONLY)	
B15	ZP16D05056	スプリットピン	PIN, SPLIT	1	(F2 ONLY)	
	PU12B00019F1	アーム グループ (標準仕様)	ARM GROUP (For STD)			
C1	PU12B01047F3	リンク, バケット	LINK, BUCKET	1		
C1-1	PU12B01054P1	リンク, バケット	LINK, BUCKET	1		
C1-5	PU12B01092P1	ブッシュ	BUSHING	2		
C1-6	PU12B01094P1	ブッシュ	BUSHING	2		
C2	PU12B01086P1	リンク	LINK	2		
C4	PU12B01040P3	ピン	PIN	2		
C5	PU12B01096P2	ピン	PIN	1		
C6	PU12B01095P2	ピン	PIN	1		
C9	PN54D01001D1	シール, ダスト	SEAL, DUST	12		
C10	ZG91S02000	ニップル, グリース	NIPPLE, GREASE	4		
C11	ZG91V02000	ニップル, グリース	NIPPLE, GREASE	1		
C12	PU12B01014P1	シム (t=1.0)	SHIM (t=1.0)	2		
C13	PU02B01037P1	シム (t=0.5)	SHIM (t=0.5)	6		
C15	PW12B01123P1	カバー	COVER	1		
C16	ZS18C08016	キャップ スクリュー (M8×16)	CAPSCREW (M8×16)	2		
C17	ZW26X08000	ロックワッシャー (M8)	LOCK WASHER (M8)	2		
C19	PU12B01070P2	ナット (M10)	NUT (M10)	2		
(06) C20	PU12B01097P1	スペーサ	SPACER	2		
(07) C21	ZP16D05056	スプリットピン	PIN SPLIT	2		
(04) C22	PM12B01181D1	シム (t=1.0)	SHIM (t=1.0)	2		

ネームプレートトリツケ・NAME PLATE INSTALLATION
(キャノピ・CANOPY)

1
KOBELCO 15 SR
3

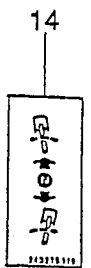
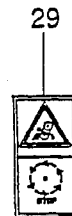
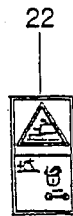
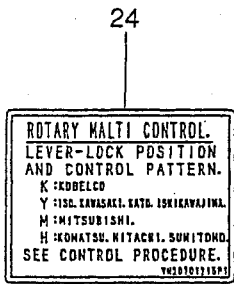
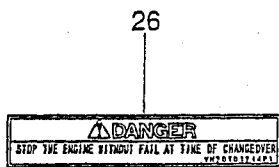
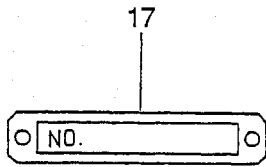
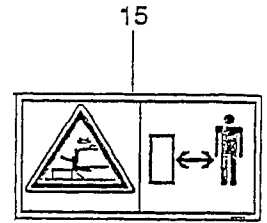
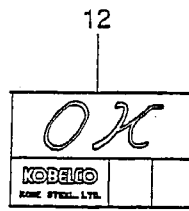

4

LUBRICATION CHART

POSITION	LUBRICANT REPAIR PARTS	FREQUENCY				
		DAILY	EVERY 50 HRS	EVERY 100 HRS	EVERY 200 HRS	EVERY 400 HRS
1 BUCKET PIN			Δ			
2 ATTACHMENT PIN			Δ			
3 ROZING BLADE			Δ			
4 SLEEVING RING	GREASE		Δ			
5 TRACK ADJUSTER						
6 HYDRAULIC TANK	HYDRAULIC OIL	○				X
7 ENGINE OIL PAN	ENGINE OIL	○	■	X		X
8 RADIATOR	WATER	○			■	X
9 PROPEL REDUCER	GEAR OIL				■	X
10 WATER SEPARATOR	WATER	○				
11 BATTERY	BATTERY FLUID	○				
A RETURN FILTER	ELEMENT		■		X	
B SECTION STRAINER	STRAINER					D
C AIR CLEANER	ELEMENT			D		X
D ENGINE OIL FILTER	ELEMENT		■	X		X
E FUEL FILTER	ELEMENT				X	

○-INSPECTION AND/OR MAINTENANCE Δ-SUPPLY ■-WATER DRAIN OR CLEANING ▲-PERIODICAL REPLACEMENT X-INITIAL REPLACEMENT

9

SKI 5SR HYDRAULIC EXCAVATOR

ITEM	CANOPY		CABIN	
	RUBBER SHOE	STEEL SHOE	RUBBER SHOE	STEEL SHOE
MAXIMUM GROSS WEIGHT (kg)	1795	1890	1895	1990
MAX. LIFTING CAPACITY (kg)	70	95	70	95
CLIPPING CONTACT PRESSURE (kPa)	27	28	28	29
MAXIMUM TRANSPORTATION WEIGHT (kg)	1650	1720	1750	1820
MAXIMUM HEIGHT (mm)	1250		1350	
MAX. SPEED (km/h)	10.7			
MAX. TRAVEL SPEED (km/h)	4.0/2.1			

KOBELCO CONSTRUCTION MACHINERY CO., LTD. PU2210101P1

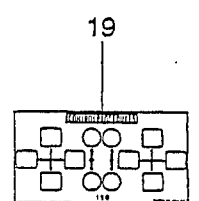
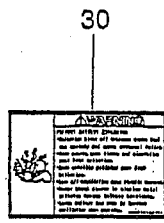
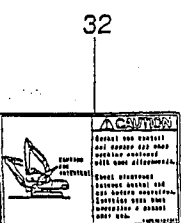
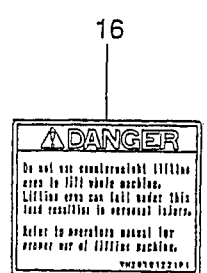
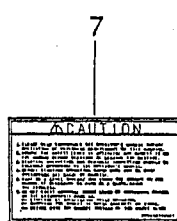
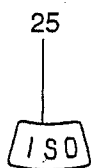
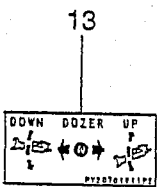

V

VALVE ASSY, CONTROL	079-01-1
	HC01-01
VALVE ASSY, PILOT	114-01-1
	535-01-1
	HC141-01
VALVE ASSY, PILOT (A · B SHIFTER)	538-01-1
	HC143-01
VALVE ASSY, ROTARY MULTI CONTROL ...	535-01-1
	HC166-01
VALVE ASSY, SHUTTLE	120-01-1
	HC164-01
VALVE ASSY, SOLENOID	120-01-1
	HC150-01
VALVE ASSY, STOP	HC162-01

INDEX FOR PART NO. SK15SR プヒン カタログ

PART NO.	PAGE	PART NO.	PAGE	PART NO.	PAGE
	524-01A-1①		515-63-1②		526-01-1③
PM25M01075P1	524-01A-1①	PM32H01004D2	514-60-1③	PM60C01006D3	015-01-1①
PM25M01085D2	519-01-2③		514-63-1③	PM60C01007F1	178-49A-1①
	520-60-2②	PM32H01004D3	515-60-1①		524-01A-1①
	521-60-2①	PM32W01001P1	070-01-1	PM60C01008D3	512-01-1①
PM25M01092P1	178-49A-1①	PM32W01002D1	070-01-1	PM60C01008D7	015-01-1①
	524-01A-1①	PM33H00002F1	056-01-1③	PM60C01009P1	178-49A-1①
PM25M01094P1	524-01A-1①	PM33H00003P1	056-01-1③		524-01A-1①
PM25M01095P1	178-49A-1①	PM33H00004F1	056-01-2③	PM60C01010P1	178-49A-1①
PM25M01097P1	178-49A-2①	PM33H00005F1	056-01-1③		524-01A-1①
	524-01A-2①	PM33H01009P1	056-01-1③	PM60C01011P1	178-49A-1①
PM25M01104F1	524-01A-1①	PM33H01010P1	056-01-1③		524-01A-1①
PM25M01105P1	524-01A-1①	PM33H01013P1	056-01-1③	PM64D01010P1	322-01-1
PM26M01003P1	150-01A-2①		056-01-2③	PM64H00006F1	513-60-1②
	520-60-2①	PM50E01001P1	230-01-1②	PM64H00006F2	513-60-1②
	520-60-2②		558-01-1②	PM64H00009F1	535-28-2②
PM26M01004P1	519-01-2③	PM50S00002F1	230-01-1②	PM64H00009F2	535-28-2②
	520-60-2②		558-01-1②	PM64H00012F1	114-01-2③
	521-60-2①	PM50V00011F1	056-01-1③		538-01-2②
PM27C08020	519-01-2③	PM50V00012F1	056-01-1③	PM64H01011P1	513-60-1②
PM30H01014P1	082-01-1①	PM50V00013F1	056-01-1③	PM64H01012P1	114-01-2③
PM30M01001P1	150-01A-1①	PM50V00014P1	056-01-1③		538-01-2②
	150-49-1	PM51B00017F1	362-01-1①	PM64H01016P1	120-01-1②
	513-60-1②	PM51B00018F1	362-01-1①	PM64H01018P1	079-01-1①
	519-01-1③	PM51B01035P1	362-01-1①	PM64H01021P1	079-01-1①
	520-60-1①	PM51B01036P1	362-01-1①	PM68H00008F1	114-01-1③
	520-60-1②	PM51B01040P1	362-01-1①		535-28-1②
	521-60-1①	PM51M00001F1	026-01-1③		538-01-1②
PM30M01002F1	150-01A-1①	PM51M01002P1	026-01-1③	PM68H00008F2	114-01-1③
	150-49-1	PM51M01004P1	026-01-1③		535-28-1②
	519-01-1③	PM51M01005P1	026-01-1③	PM68H00008F3	538-01-1②
	520-60-1①	PM52D00003P1	322-01-1	PM68H00009F1	538-01-1②
	520-60-1②	PM52F01125P1	010-01-1①	PM68H00010F1	114-01-1③
	521-60-1①	PM52F01126D1	010-01-1①		535-28-1②
PM30M01003F1	513-60-1②	PM52F01126D3	526-01-1③		538-01-1②
PM30P00003F1	042-01-1①	PM52S00001P1	056-01-1③	PM68H01006D2	114-01-1③
PM30P00003S001	042-01-1①	PM54D01012P1	314-01-1②		535-28-1②
PM30P00003S002	042-01-1①	PM59S00001F2	230-01-1②		538-01-1②
PM30P00003S003	042-01-1①		234-01-1	PM68H01007D3	114-01-1③
PM30V00016F3	538-01-1②		558-01-1②		535-28-1②
PM32H01002P1	097-01-1①	PM59S00001S006	234-01-1		538-01-1②
	515-60-1①	PM60C01004P1	512-01-1①	PM68H01008D4	114-01-1③
	515-63-1②	PM60C01006D1	015-01-1①		535-28-1②
PM32H01004D1	515-60-1①	PM60C01006D2	015-01-1①		538-01-1②

INDEX FOR PART NO. SK15SR プヒン カタログ

PART NO.	PAGE	PART NO.	PAGE	PART NO.	PAGE
	520-60-1②		528-01-3②	ZS18C14030	178-49A-2①
	521-60-1①	ZS18C10018	056-01-1③	ZS18C16030	150-01A-1①
	528-01-1②	ZS18C10020	029-49-1		150-49-1
	535-28-2②		079-01-1①		519-01-1③
	538-01-2②		178-49A-1①		520-60-1①
ZS18C08022	436-01-1③		222-01-1②		520-60-1②
	592-01-1③		414-01B-1①		521-60-1①
	594-01-1③		524-01A-1①	ZS18C16040	178-49A-1①
	596-01-1③		528-01-2②		524-01A-1①
	598-01-1②		578-60B-1①		526-01-1③
ZS18C08025	033-01-1③		580-01B-1①	ZS18C16080	526-01-1③
	038-01-1①	ZS18C10025	042-01-1①	ZS18C16085	015-01-1①
	102-01-1②		056-01-1③	ZS18C16100	015-01-1①
	150-01A-1①		056-01-2③	ZS18C20080	512-01-1①
	150-49-1		222-01-1②	ZS28C06010	070-01-1
	278-01-1②		254-01-1①	ZS28C06030	114-01-1③
	278-01A-1①	ZS18C10030	056-01-1③		535-28-1②
	396-01A-1		079-01-1①		538-01-1②
	436-01-1③		222-01-1②	ZS28C06045	102-01-2②
	519-01-1③		524-01A-2①		540-01-2③
	520-60-1①	ZS18C10035	033-01-2③	ZS28C10020	278-01-1②
	520-60-1②		575-63A-1①		278-01A-1①
	521-60-1①	ZS18C10040	013-01B-1①	ZS28C10025	278-01-1②
	528-01-2②	ZS18C10045	013-01B-1①		278-01A-1①
	528-01-3②	ZS18C10050	575-63A-1①	ZS28C12040	070-01-1
	540-01-1③	ZS18C10055	190-01-1②	ZS31C04008	528-01-1②
	592-01-1③	ZS18C10075	362-01-1①	ZS31C04012	528-01-1②
	594-01-1③	ZS18C10085	362-01-1①		528-01-3②
	596-01-1③	ZS18C12018	051-01-1①	ZS31C04015	528-01-2②
ZS18C08025	598-01-1②	ZS18C12020	010-01-1①	ZS31C04035	102-01-1②
	599-01-1		013-01B-1①		540-01-1③
ZS18C08030	396-01A-1		042-01-1①	ZS31C05008	528-01-1②
ZS18C08035	354-01-1②		097-01-1①	ZS31C05012	056-01-1③
	513-60-1②		514-60-1③		530-01-1
ZS18C08060	362-01-1①		515-60-1①	ZS31C05016	528-01-1②
ZS18C08065	513-60-1②		515-63-1②		531-01-1①
ZS18C08070	051-01-1①	ZS18C12030	029-49-1	ZS31C06012	530-01-1
ZS18C10014	266-01A-1①		079-01-1①	ZS31C06016	528-01-1②
	396-01A-1	ZS18C12035	029-49-1		528-01-2②
ZS18C10016	056-01-1③		190-01-1②		528-01-3②
	082-01-1①		526-01-1③		531-01-1①
	120-01-1②		528-01-1②	ZS31C06020	528-01-1②
	278-01-1②	ZS18C12050	010-01-1①	ZS31C08020	528-01-2②
	278-01A-1①		079-01-1①	ZS32T03016	528-01-4②

バルブ コントロール 1 VALVE, CONTROL

メイショウ	DESCRIPTION	ASSY No.	PAGE
バルブ アッセン, コントロール (メイン)	VALVE ASSY, CONTROL	PU30V00006F2	HC01-01
・カバー アッセン, バルブ	・ COVER ASSY, VALVE	PN30V01002F1	HC02-01
・バルブ アッセン (バケット)	・ VALVE ASSY (BUCKET)	PU30V01003F1	HC03-01
・バルブ アッセン (ブーム)	・ VALVE ASSY (BOOM)	PU30V01004F1	HC04-01
・バルブ アッセン (ブームスイング)	・ VALVE ASSY (BOOM SWING)	PU30V01005F1	HC05-01
・バルブ アッセン (走行)	・ VALVE ASSY (TRAVEL)	PU30V01006F1	HC06-01
・バルブ アッセン (ドーザ)	・ VALVE ASSY (DOZER)	PU30V01007F1	HC07-01
・スパーサ アッセン, バルブ	・ SPACER ASSY, VALVE	PU30V01008F1	HC08-01
・バルブ アッセン (走行)	・ VALVE ASSY (TRAVEL)	PU30V01009F1	HC09-01
・バルブ アッセン (アーム)	・ VALVE ASSY (ARM)	PU30V01010F1	HC10-01
・バルブ アッセン (旋回)	・ VALVE ASSY (SLEWING)	PU30V01011F1	HC11-01
・カバー アッセン, バルブ	・ COVER ASSY, VALVE	PN30V01001F1	HC12-01
・バルブ アッセン, リリーフ	・ VALVE ASSY, RELIEF	PV22V00005F1	HC20-01
・バルブ アッセン, リリーフ	・ VALVE ASSY, RELIEF	PV22V00002F1	HC21-01
・バルブ アッセン, リリーフ	・ VALVE ASSY, RELIEF	PU22V01002F1	HC22-01
・バルブ アッセン, アンチキャビテーション	・ VALVE ASSY, ANTICAVITATION	PU22V01003F1	HC23-01
・バルブ アッセン, コントロール (ブレーカ)	・ VALVE ASSY, CONTROL (BREAKER)	PH30V00003F1	HC30-01
・プラグ アッセン	・ PLUG ASSY	PH50T00001F1	HC33-01
・バルブ アッセン, コントロール (ニブラ オヨビ ブレーカ)	・ VALVE ASSY, CONTROL (NIBBLER & BREAKER)	PH30V00006F1	HC47-01
・バルブ アッセン, ポートリリーフ	・ VALVE ASSY, PORT RELIEF	PH22V00004F1	HC48-01

1

HC01

HC22

バルブ アッセン (走行) ・ VALVE ASSY (TRAVEL)

PU30V01009F1

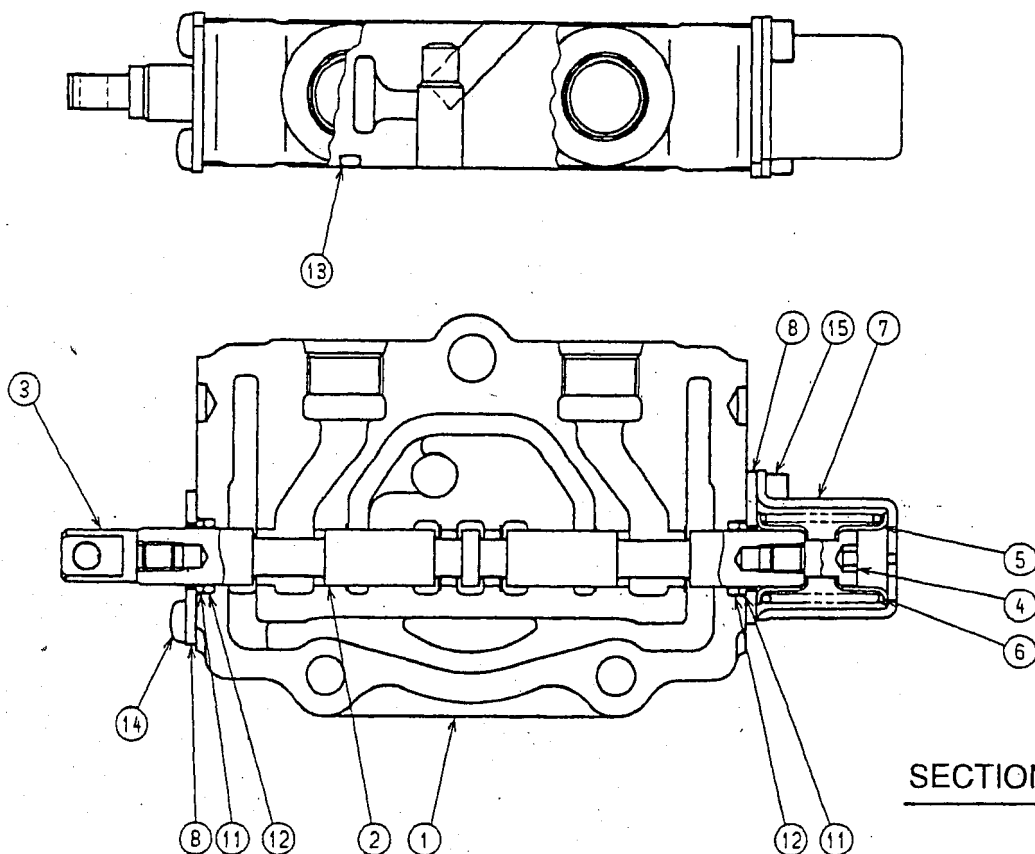

SECTION G-G

符号 ITEM	部品番号 PART NO.	部品名称 PART NAME	部品名称 PART NAME	個数 QTY
	PU30V01009F1	バルブ アッセン (走行)	VALVE ASSY (TRAVEL)	
1	★	ボディ, バルブ	BODY, VALVE	1
2	★	スプール	SPOOL	1
3	PU30V01005S003	プレート, ヘッド	PLATE, HEAD	1
4	PU30V01005S004	キャップ スクリュー	CAPSCREW	1
5	PV30V00012S005	シート, スプリング	SEAT, SPRING	2
6	PU30V01005S006	スプリング	SPRING	1
7	PV30V00012S007	キャップ	CAP	1
8	PV30V00012S008	プレート, シール	PLATE, SEAL	2
11	PV30V00012S011	ワイパー	WIPER	2
12	ZD12P01200	O-リング	O-RING	2
13	PV30V00010S010	O-リング	O-RING	1
14	PV30V00012S014	タッピング スクリュー	SCREW, TAPPING	2
15	PV30V00012S015	ボルト, ソケット	BOLT, SOCKET	2
	PU30V01005R100	リペア キット	REPAIR KIT	1
		ITEM	11×2, 12×2, 13×1	

バルブ アッセン、コントロール ・ VALVE ASSY. CONTROL
(ブレーカ ・ BREAKER)

符号 ITEM	部品番号 PART NO.	部品名称 PART NAME	部品名称 PART NAME	個数 QTY
	PH30V00003F1	バルブ アッセン、コントロール	VALVE ASSY. CONTROL	
1	★	ボディ	BODY	1
3	ZD11P01200	O-リング (P12 1A)	O-RING (P12 1A)	2
4	PH30V00003S004	シール、ダスト	SEAL, DUST	2
5	PH30V00003S005	プレート	PLATE	2
6	PH30V00003S006	ポップット	POPPET	1
7	PH30V00003S007	スプリング	SPRING	1
8	ZD12P01100	O-リング (P11 1B)	O-RING (P11 1B)	2
9	PH30V00003S009	プラグ	PLUG	1
10	ZS23C05010	キャップスクリュー (M5×10)	CAPSCREW (M5×10)	2
11	PH30V00003S011	キャップ	CAP	1
12	ZS23C05018	キャップスクリュー (M5×18)	CAPSCREW (M5×18)	2
13	PH30V00003S013	ボディ	BODY	1
14	PH30V00003S014	カバー	COVER	1
15	PH30V00003S015	O-リング	O-RING	2
16	PH50T00001F1	プラグ アッセン SEE. P. HC23-01-1	PLUG ASSY	1
17	ZS23C08075	キャップスクリュー (M8×75)	CAPSCREW (M8×75)	4
18	2436U1317S13	プラグ	PLUG	1
19	ZN18C08007	ナット (M8)	NUT (M8)	4
20	PR30V00007S014	プラグ	PLUG	1
21	ZD12P01400	O-リング (P14 1B)	O-RING (P14 1B)	1
22	★	スポール	SPOOL	1
23	PH30V00003S023	シート、スプリング	SEAT, SPRING	2
24	PH30V00003S024	スプリング	SPRING	1
25	PH30V00003S025	ボルト、スペーサ	BOLT, SPACER	1
	PH30V00003R100	リペア キット CONSISTS OF ITEM	REPAIR KIT 3×2, 4×2, 5×2, 22×1, 23×2, 24×1, 25×1	1

モータ アッセン (旋回) ・ MOTOR ASSY (SLEWING)

符号 ITEM	部品番号 PART NO.	部品名称 PART NAME	部品名称 PART NAME	個数 QTY
45-6	★	カテ	COLLAR	2
45-7	★	プラグ, オリフィス	PLUG, ORIFICE	2
45-8	★	スプリング	SPRING	2
45-9	ZD12P02500	O-リング (P25 1B)	O-RING (P25 1B)	2
45-10	PW15V00011S461	キャップ シール	CAP SEAL	2
45-11	ZD12P02800	O-リング (P28 1B)	O-RING (P28 1B)	2
45-12	ZD12P02000	O-リング (P20 1B)	O-RING (P20 1B)	2
45-13	PW15V00011S463	リング, バックアップ	RING, BACK UP	4
45-14	★	フィルタ エlement	FILTER, ELEMENT	4
45-15	★	シム	SHIM	
46	★	プレート, ネーム	PLATE, NAME	1
47	★	リベット	REKET	2
48	ZS23C08050	キャップ スクリュ (M8×50)	CAP SCREW (M8×50)	6
49	ZD12P01600	O-リング (P16 1B)	O-RING (P16 1B)	2
50	PU15V00005S050	バルブ アッセン タイマ	VALVE ASSY, TIMER	1
50-1	★	ボディ, バルブ	BODY, VALVE	1
50-2	★	スプール	SPOOL	1
50-3	★	キャップ	CAP	1
50-4	★	ピストン	PISTON	1
50-5	★	スプリング	SPRING	1
50-6	★	スプリング, ガイド	SPRING GUIDE	2
50-7	★	ボール, スチール	BALL, STEEL	2
50-8	★	スプリング	SPRING	2
50-9	★	スクリュ	SCREW	2
50-10	★	コネクタ	CONNECTOR	1
50-11	★	スプリング	SPRING	1
50-12	★	リング, リテイニング	RING, RETAINING	1
50-13	ZD12P01400	O-リング (P14 1B)	O-RING (P14 1B)	1
50-14	ZD12P02100	O-リング (P21 1B)	O-RING (P21 1B)	1
50-15	ZD12P00500	O-リング (P5 1B)	O-RING (P5 1B)	2
50-16	★	ボルト, ソケット	BOLT, SOCKET	2
50-17	★	プラグ	PLUG	1
50-18	★	プラグ	PLUG	1
50-19	★	スプリング ガイド	SPRING GUIDE	1
50-20	★	ボール, スチール	BALL, STEEL	1
50-21	★	フィルタ	FILTER	1
50-22	★	プレート ネーム	PLATE, NAME	1
50-23	★	リベット	REKET	2
	PW15V00011R100	リペア キット	REPAIR KIT	1
		ITEM	16~18, 20, 28, 30, 34 36~38	
	PW15V00011R200	リペア キット	REPAIR KIT	1
		ITEM	48-9~45-13, 49	
	PW15V00011R300	リペア キット	REPAIR KIT	1
		ITEM	50-13~50-15	

モータアッセン(走行) ・ MOTOR ASSY (PROPELLING)
 (ハ・キンク・ブレーキ付 ・ with PARKING BRAKE)

符号 ITEM	部品番号 PART NO.	部品名称 PART NAME	部品名称 PART NAME	個数 QTY
53	★	プラグ	PLUG	2
54	★	プラグ	PLUG	1
57	PM15V00005S049	プラグ	PLUG	4
60	ZE82T04000	プラグ	PLUG	1
	PU15V00004R100	リペアキット	REPAIR KIT ITEM 4×1, 21×1, 23×1, 28×1 29×3, 31-5×2, 39×2 44×4 (HC77-01 2, 25, 26, 29を含む)	1
	PU15V00004R200	リペアキット(シリンダブロック)	REPAIR KIT(CYLINDER BLOCK) ITEM 7×1, 8×1, 9×1, 10×1 11×1, 12×3, 13×1, 14×1 15×9	1
	PU15V00004R300	リペアキット(ベースプレート)	REPAIR KIT(BASE PLATE) ITEM 30×1, 31×1, 41×1	1

シリンダ アッセン、ブーム CYLINDER ASSY, BOOM
(キャノピ CANOPY)

符号 ITEM	部品番号 PART NO.	部品名称 PART NAME	部品名称 PART NAME	個数 QTY
	PU01V00013F1	シリンダ アッセン、ブーム	CYLINDER ASSY, BOOM	
1	PU01V00013S001	シリンダ チューブ、アッセン	CYLINDER TUBE, ASSY	1
2	PU01V00013S002	ロッド、ピストン アッセン	ROD, PISTON ASSY	1
3	PU01V00013S003	ヘッド、シリンダ	HEAD, CYLINDER	1
4	2438U359S4	ブッシュ	BUSHING	1
5	PM01V00009S005	U-リング	U-RING	1
6	PU01V00013S006	リング、バックアップ	RING, BACK UP	1
7	PU01V00013S007	ワイパ リング	WIPER, RING	1
8	PM01V00009S007	O-リング	O-RING	1
9	PM01V00009S008	リング、バックアップ	RING, BACK UP	2
10	ZD12G04500	O-リング	O-RING	1
11	PM01V00009S009	O-リング	O-RING	1
12	PU01V00013S012	クッション、リング	CUSHION RING	1
13	PU01V00013S013	スペーサ	SPACER	1
14	PU01V00013S014	ストッパ	STOPPER	1
15	PU01V00013S015	ピストン	PISTON	1
16	PU01V00013S016	スライド リング	SLIDE RING	2
17	PM01V00009S012	シール リング アッセン	SEAL RING ASSY	1
18	2438U988S19	ボール	BALL	1
19	2438U988S18	セットスクリュー	SETSCREW	1
20	PU01V00013S020	クッション ベアリング	CUSHION BEARING	1
21	PU01V00013S021	ピン ブッシュ	PIN BUSH	2
22	PM01V00009S019	シール	SEAL	4
23	ZG91S02000	ニップル、グリース	NIPPLE, GREASE	1
24	2438U1119S19	ニップル、グリース	NIPPLE, GREASE	1
	PU01V00013R100	キット シール	KIT SEAL	1
		ITEM	5~11, 16, 17	

シリンダ アッセン、スイング ・ CYLINDER ASSY, SWING

符 号 ITEM	部 品 番 号 PART NO.	部 品 名 称 PART NAME	部 品 名 称 PART NAME	個 数 QTY
	PU01V00010F1	シリンダ アッセン、スイング	CYLINDER ASSY, SWING	
1	PU01V00010S001	シリンダ チューブ アッセン	CYLINDER TUBE ASSY	1
2	PU01V00010S002	ピストン ロット アッセン	PISTON ROD ASSY	1
3	PU01V00010S003	ヘッド、シリンダ	HEAD, CYLINDER	1
4	PRO1V00004S004	ブッシュ	BUSHING	1
5	PW01V00012S005	U-リング	U-RING	1
6	7706584	パッキン	PACKING	1
7	ZR26X05000	スナップ リング	SNAP RING	1
8	PV01V00023S006	ワイパ リング	WIPER RING	1
9	ZD12G06000	O-リング	O-RING	1
10	PW01V00012S008	リング、バック アップ	RING, BACK UP	1
11	ZD12G06500	O-リング	O-RING	1
12	PU01V00010S012	ピストン	PISTON	1
13	PM01V00007S018	リング	RING	2
14	2438U1289S16	リング、シール	RING, SEAL	1
15	2438U988S19	ボール	BALL	1
16	PRO1V00003S016	スクリュ	SCREW	1
17	PU01V00010S017	クッション ベアリング	CUSHION BEARING	1
18	PU01V00010S018	ワッシャ	WASHER	1
19	PU01V00010S019	ボルト	BOLT	1
20	PU01V00010S020	ピン ブッシュ	PIN BUSH	2
21	PM01V00007S025	シール、ダスト	SEAL, DUST	4
22	ZG91S02000	ニップル、グリース	NIPPLE, GREASE	1
	PU01V00010R100	キット シール	KIT SEAL	1
		ITEM	5, 8~11, 13, 14	

バルブ アッセン, ソレノイド ・ VALVE ASSY, SOLENOID

PH35V00002F1

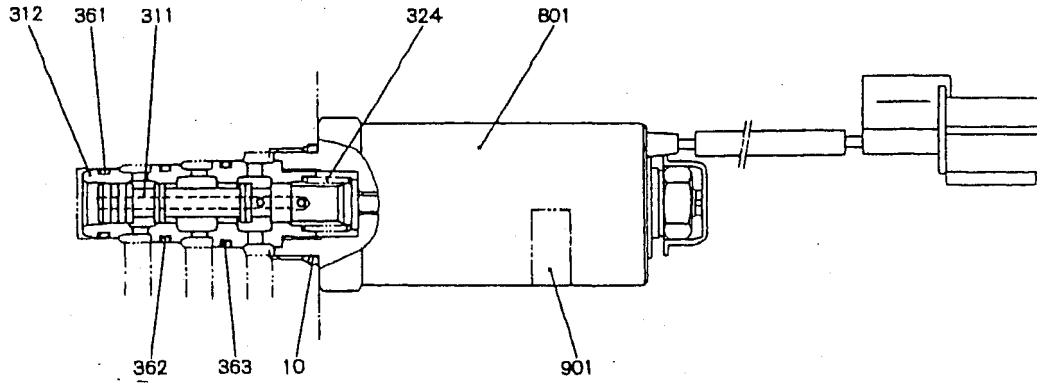

符号 ITEM	部品番号 PART NO.	部品名称 PART NAME	部品名称 PART NAME	個数 QTY
	PH35V00002F1	バルブ アッセン, ソレノイド	VALVE ASSY, SOLENOID	
10	ZD12P02000	O-リング (P20 1B)	O-RING (P20 1B)	1
311	★	スプール	SPOOL	1
312	★	スリーブ	SLEEVE	1
324	★	スプリング	SPRING	1
361	YN35V00004S361	O-リング	O-RING	1
362	YN35V00004S362	O-リング	O-RING	1
363	YN35V00004S363	O-リング	O-RING	1
801	★	ソレノイド	SOLENOID	1
901	★	ネーム プレート	NAME PLATE	1

ジョイント アッセン, スイベル - JOINT ASSY, SWIVEL

符号 ITEM	部品番号 PART NO.	部品名称 PART NAME	部品名称 PART NAME	個数 QTY
	PV55V00001F1	ジョイント アッセン, スイベル	JOINT ASSY, SWIVEL	
1	PV55V00001S001	シャフト	SHAFT	1
2	PV55V00001S002	ボディ	BODY	1
3	PV55V00001S003	フランジ	FLANGE	1
4	PV55V00001S004	リング, スラスト	RING, THRUST	1
5	PV55V00001S005	ピン	PIN	1
6	PV55V00001S006	シール, スリッパ	SEAL, SLIPPER	7
7	ZD12P0600	O-リング (P60 1B)	O-RING (P60 1B)	1
8	PV55V00001S008	O-リング	O-RING	1
9	ZD75P76000	リング, バックアップ	RING, BACK UP	1
10	PV55V00001S010	シール, ダスト	SEAL, DUST	1
11	ZR16X05500	リング, スナップ	RING, SNAP	1
12	ZE82T02000	プラグ	PLUG	2
13	PV55V00001S013	プラグ	PLUG	1
14	ZS13C08020	キャップ スクリュー (M8 × 20)	CAPSCREW (M8 × 20)	4
15	ZW22K08000	ロックワッシャー (M8)	LOCK WASHER (M8)	4
16	★	ネーム プレート	NAME PLATE	1
	PV55V00001R100	リペア キット CONSISTS OF ITEM	REPAIR KIT 6, 7, 8, 9, 10	1

**YANMAR DIESEL ENGINE
3TNE 72L-UYBB**

PARTS CATALOG

FOR

KOBELCO

SK15SR

YANMAR DIESEL LIMITED



10

**エンジン機器
ENGINE COMPONENTS**

(3) フライホイールハウジング & オイルパン FLYWHEEL HOUSING & OIL SUMP

A= 3TNA72L-UYB	D=
B=	E=
C=	F=

見出 REF.No.	レベル LEV.	0	部品番号 PARTS No.	部 品 名	DESCRIPTION	個 数 (Q'ty)						I	R
						A	B	C	D	E	F		
1	.		129100-01580	ヘイコピン 8X16	PARALLEL PIN 8X16	2							
2	.		119600-01600	ハウジング(フライホイール)	HOUSING, FLYWHEEL	1							
3	.		121120-01620	ボルト M10X28	BOLT M 10X 28	3							
4	.		119620-01750	キャップ (オイルカバー)	CAP, FLYWHEEL COVER	1							
5	.		26206-100252	ボルト 10X 25	BOLT M10X25	6							
6	.		119620-01620	ヘイコピン 6X10	PARALLEL PIN 6X10	2							
7	.		119660-01640	オイルシールケース CMP	CASE ASSY, OIL SEAL	1							
9	..		124085-02220	オイルシール	SEAL, OIL	1							
10	.		26106-060222	ツバボルト 6X 22	BOLT M 6X 22 PLATED	10							
11	.		719631-01540	オイルパン シクミ	SUMP ASSY, LUB. OIL	1							
12	..		119640-01640	ドレンプラグ M22	DRAIN PLUG M22	1							
14	..		22190-220002	シールワッシャ(コマル.ニトリル)22	SEAL WASHER 22S	1							
15	.		119600-01722	オイルパンカンザ	SPACER, OIL SUMP	1							
17	.		26106-060122	ツバボルト M 6X 12	BOLT M 6X 12 PLATED	3							
18	.		26106-060452	ツバボルト 6X 45	BOLT M 6X 45 PLATED	20							
19	.		977770-01212	シリコンケイ イキゾウガスケット	GASKET, LIQUID	1							1
備 考						Remarks							
(1) オプション部品です。						(1) OPTIONAL PART.							

(7) カムシャフト&クドウギヤ
CAMSHAFT & DRIVING GEAR

A= 3TNA72L-UYB	D=
B=	E=
C=	F=

見出 REF.No.	レベル LEV.	0	部品番号 PARTS No.	部 品 名	DESCRIPTION	個 数 (Q'ty)						I	R	
						A	B	C	D	E	F			
1	.		119620-14200	タペット	TAPPET	6								
2	.		119620-14401	プッシュロッド	ROD, PUSH	6								
3	.		119629-14580	カムシャフト	CAMSHAFT ASSY	1								
4	..		119620-02450	スラストメタル (カムシ)	BEARING, THRUST	1								
7	..		119620-14100	カムギヤ	GEAR, CAMSHAFT	1								
8	..		22512-040120	フイガーキー 4X12	KEY 4X 12	1								
9	.		119660-25022	オサエ(アイドルギヤ)	RETAINER, IDLE GEAR	1								
10	.		119660-25052	シャフト(アイドルギヤ)	SHAFT, IDLE GEAR	1								
11	.		119620-25102	アイドルギヤ CMP	GEAR W/BUSH, IDLE	1								
13	..		119620-25912	プッシュ	BUSH	1								1
15	.		22242-000200	トメワC(ジク 20)	CIRCLIP 20	1								
16	.		26106-060122	ツバボルト M-6X 12	BOLT M 6X 12 PLATED	3								
17	.		119660-01821	F0カムジクウケ	BEARING, FUEL CAM.	1								
18	.		719660-14590	F.O カム シクミ	CAM ASSY, F.I. PUMP	1								
22	..		22512-040120	フイガーキー 4X12	KEY 4X 12	1								
23	..		24102-063034	ベアリング 6303U	BALL BEARING 6303U	1								
24	.		24101-062034	ベアリング 6203	BALL BEARING	1								
25	.		26106-060162	ツバボルト 6X 16	BOLT M 6X 16 PLATED	3								
26	.		26587-080102	バインドコネツ(+7ナ 8X10)	SCREW M 8X 10	1								
備 考					Remarks									
(1) 補用部品です。					(1) REPAIR PART.									

(12) ガバナ
GOVERNOR

A= 3TNA72L-UYB	D=
B=	E=
C=	F=

見出 REF.No.	レベル LEV.	部品番号 PARTS No.	部 品 名	DESCRIPTION	個 数 (Q'ty)						I	R
					A	B	C	D	E	F		
1	·	194990-22050	ナツ(スパツク 8	NUT W/WASHER 8	1							
2	·	119660-61060	ガバナケース	COVER, GOVERNOR CASE	1							
3	·	119660-61071	PK(ガバナケース)(ノンアス)	GASKET, (NON-ASB.)	1							
4	·	119600-61100	ガバナドゥ COMP	DRIVING SET, GOV.	1							
5	··	119600-61200	ガバナウエイト CMP	WEIGHT ASSY, GOV.	1							
9	··	119660-61300	ナツ(ガバナサポート	NUT, GOVERNOR WEIGHT	1							
10	··	119660-61341	スリーブ	SLEEVE, GOVERNOR	1							
11	·	119660-61121	リンク L=88.8(ペイントナツ)	LINK L=88.8(NO COLOR	1							1
12	·	119660-61140	リンク L=88.6(ペイント=シロ)	LINK L=88.6(WHITE)	1							1
13	·	119660-61150	リンク L=89.0(ペイント=アカ)	LINK L=89.0(RED)	1							1
14	·	119632-61200	ガバナケース COMP	CASE ASSY, GOVERNOR	1							
15	··	129155-51280	Oリング(S6	O-RING S6	1							
18	··	119660-61052	PK(ガバナケース)(ノンアス)	GASKET, (NON-ASB.)	1							
19	··	119660-61460	シムCMP(ガバナレバー	SHIM SET	1							
22	··	129155-61480	カンザ COMP	SPACER ASSY	2							
27	··	119660-61491	シャフト(ガバナレバ	SHAFT, GOVERNOR LEVER	1							
28	··	119232-61510	ガバナレバー CMP	LEVER ASSY, GOVERNOR	1							
29	···	174307-51700	シムセット(チヨウセイヨウ	SHIM SET	2							
44	···	119232-61540	SP(レバーセット	SPRING, LEVER	1							
45	···	119600-61541	シフター ソンザイセズ	SHIFTER, P.T.O.	1							
46	···	119660-61651	SP(スタート	SPRING, STARTING	1							
47	···	22117-040000	ワシナ(コマル 4	WASHER 4	1							
48	···	22272-000040	トメウE 4	CIRCLIP E- 4	1							
49	···	22351-030014	スプリングピン 3.OAX 14	SPRING PIN 3X14	1							
50	··	26106-060102	ツバボルト M 6X 10	BOLT M 6X 10 PLATED	2							
51	··	119600-61900	ヌケドメ	RETAINER, SHAFT	1							
52	··	119660-61901	ヌケドメ	RETAINER, SHAFT	1							
53	··	119285-66080	レギュレータ シャフト CMP	SHAFT ASSY, REGULATOR	1							
57	··	22351-040010	スプリングピン 4.OAX 10	SPRING PIN 4X10	2							
58	··	24341-000070	O-リング 1A S-7.0	O-RING 1A S-7.0	1							
59	·	22190-120002	シールワッシャ(コマル.ニトリル)12	SEAL WASHER 12S	2							
60	·	119840-61870	スプリング	SPRING	1							
61	·	129100-61930	フクロナツ	NUT, CAP	1							
62	·	119600-66020	レギュレータスプリング	SPRING, REGULATOR	1							
63	·	119640-66051	レギュレータハンドル	HANDLE, REGULATOR	1							
64	·	124550-66370	トメナツ 6 (ツツリアナ	LOCK NUT M 6	1							
65	·	119285-66500	エンジンストップ CMP	STOP DEVICE, ENGINE	1							
67	··	24341-000280	Oリング 1A S 28.0	O-RING 1A S-28.0	1							
69	··	26106-060952	ツバボルト 6X 95	BOLT M 6X 95 PLATED	1							
70	·	119640-66510	FOリミッタ CMP	TORQUE SPRING ASSY	1							
76	·	119610-66700	アングライヒ CMP	ANGLE ICH ASSY	1							
100	·	22776-120002	ロツク ナツ M12	LOCK NUT M12	1							
101	·	121575-66830	スクリュ(アジャスト	SCREW, ADJUST	1							
102	·	119600-66840	キャツブ ナツ	NUT, CAP	1							
103	·	119656-66910	フツク(モドシハネ	HOOK	1							

CLICK HERE TO **DOWNLOAD** THE COMPLETE MANUAL

- Thank you very much for reading the preview of the manual.
- You can download the complete manual from: www.heydownloads.com by clicking the link below



- Please note: If there is no response to CLICKING the link, please download this PDF first and then click on it.

CLICK HERE TO **DOWNLOAD** THE COMPLETE MANUAL