

PARTS MANUAL

SK13SR

APPLICABLE NO. SK13SR PE01-00101~

BOOK CODE NO. S3PE00001ZE04

CLICK HERE TO **DOWNLOAD** THE COMPLETE MANUAL

- Thank you very much for reading the preview of the manual.
- You can download the complete manual from: www.heydownloads.com by clicking the link below



- Please note: If there is no response to CLICKING the link, please download this PDF first and then click on it.

CLICK HERE TO **DOWNLOAD** THE COMPLETE MANUAL

目次 CONTENTS

SEAT INSTALLATION FIG 178-49

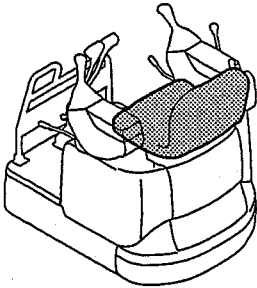

BATTERY INSTALLATION FIG 254-01

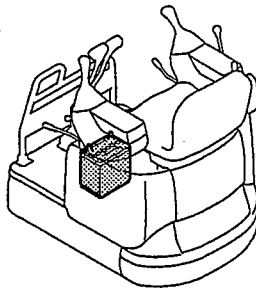

CANOPY ASSY FIG 190-49

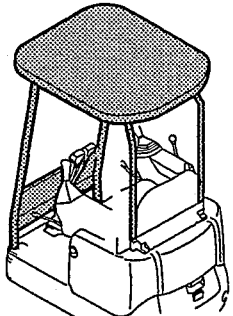

HARNESS ASSY FIG 266-49

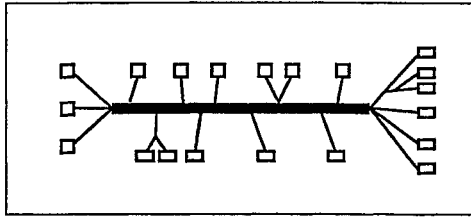

GUARD INSTALLATION FIG 198-49

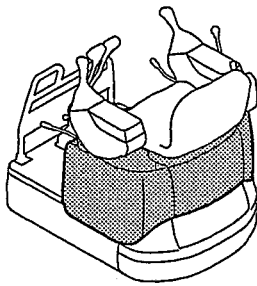

下部走行体
UNDERCARRIAGE



PANEL ASSY, INSTRUMENT FIG 230-49

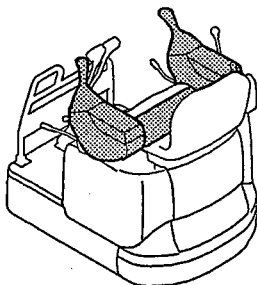

LOWER, GROUP FIG 278-49

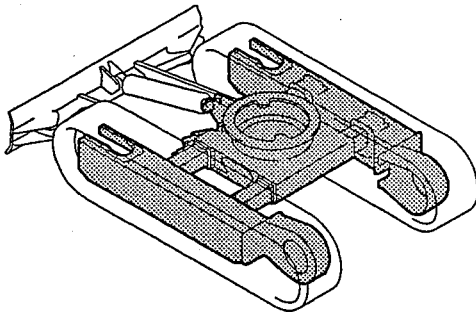

PANEL ASSY, R/H FIG 234-49

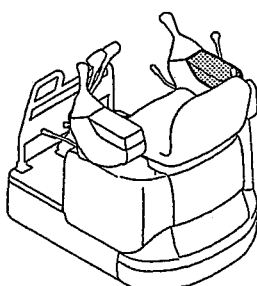

CYLINDER INSTALLATION FIG 280-01
(ADJ. CRAWLER FRAME WIDTH)

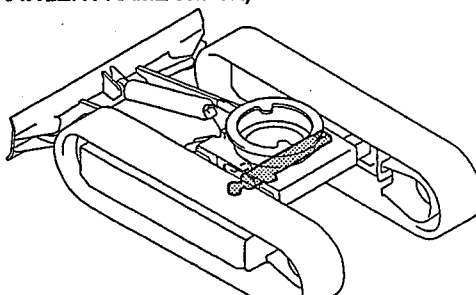

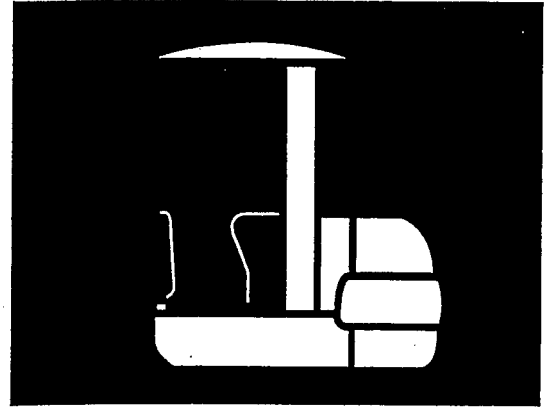

2

上部旋回体
UPPER SLEWING STRUCTURE

ラジエータ Assy ・ RADIATOR ASSY

符号 ITEM	部品番号 PART NO.	部品名称 PART NAME	部品名称 PART NAME	個数 QTY	輸出用	適用号機
					FOR USA	
					備考 REMARKS	適用号機 APPLICABLE
		ラジエータ Assy	RADIATOR ASSY			
	PE05P00003F2	ラジエータ Assy	RADIATOR ASSY			
1	PA05P00001F1	ラジエータ	RADIATOR	1		
2	PA05P01004P1	シュラウド	SHROUD	1		
3	PE05P01003P1	ブラケット	BRACKET	1		
4	ZS18C06020	キャップ スクリュー	CAPSCREW	6		
5	ZW26X06000	ロック ワッシャー	LOCK WASHER	10		
6	ZS18C06016	キャップ スクリュー	CAPSCREW	4		
7	PA05P01007P2	インシュレーション	INSULATION	2		
8	PE05P01021P2	インシュレーション	INSULATION	1		
9	PA05P01022P2	インシュレーション	INSULATION	2		
10	PE05P01046P1	インシュレーション	INSULATION	1		
11	PE05P01049F1	プレート Assy	PLATE ASSY	1		
11-1	PE05P01013P2	プレート	PLATE	1		
11-2	YR21C01168D7	ストリップ, ウェザ	STRIP, WEATHER	1		
12	PE05P01014P2	プレート Assy	PLATE ASSY	1		
13	PE05P01048F1	プレート Assy	PLATE ASSY	1		
13-1	PE05P01042P1	プレート	PLATE	1		
13-2	PE05P01024P2	インシュレーション	INSULATION	1		
13-3	PE05P01047P1	インシュレーション	INSULATION	1		
15	PA21C01010D2	ストリップ, ウェザ	STRIP, WEATHER	1		
16	PE05P01050P1	ガード	GUARD	1		
	ヤンマーディーゼル品番 YANMAR DIESEL PARTS NO.	エンジン部品は、 エンジン編を、 御参照ください。	As for the engine parts, refer to following "Engine Parts"			
1	119325-44510	ラジエータ	RADIATOR	1		
1-1	119259-44570	キャップ Assy	CAP ASSY	1		

(04)

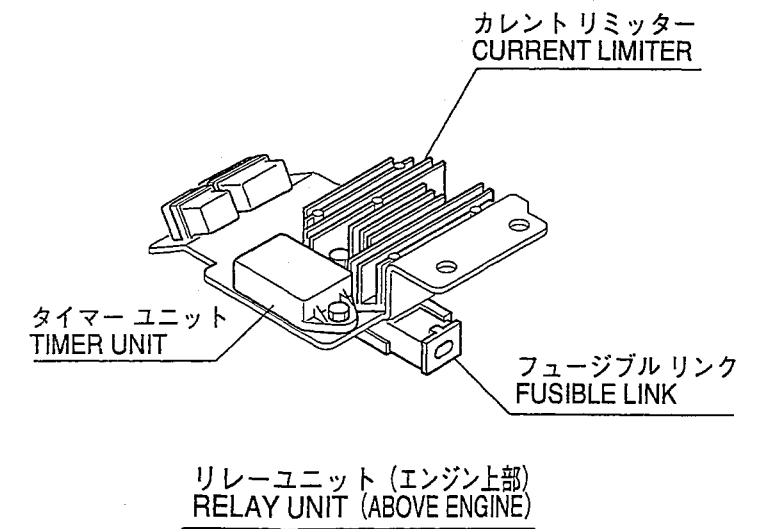
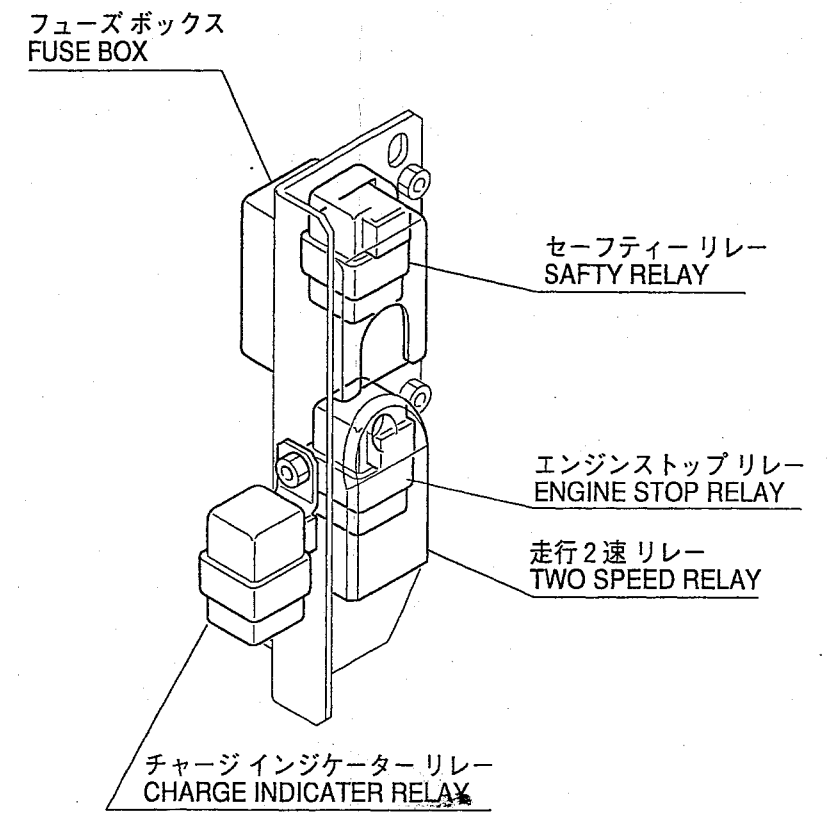
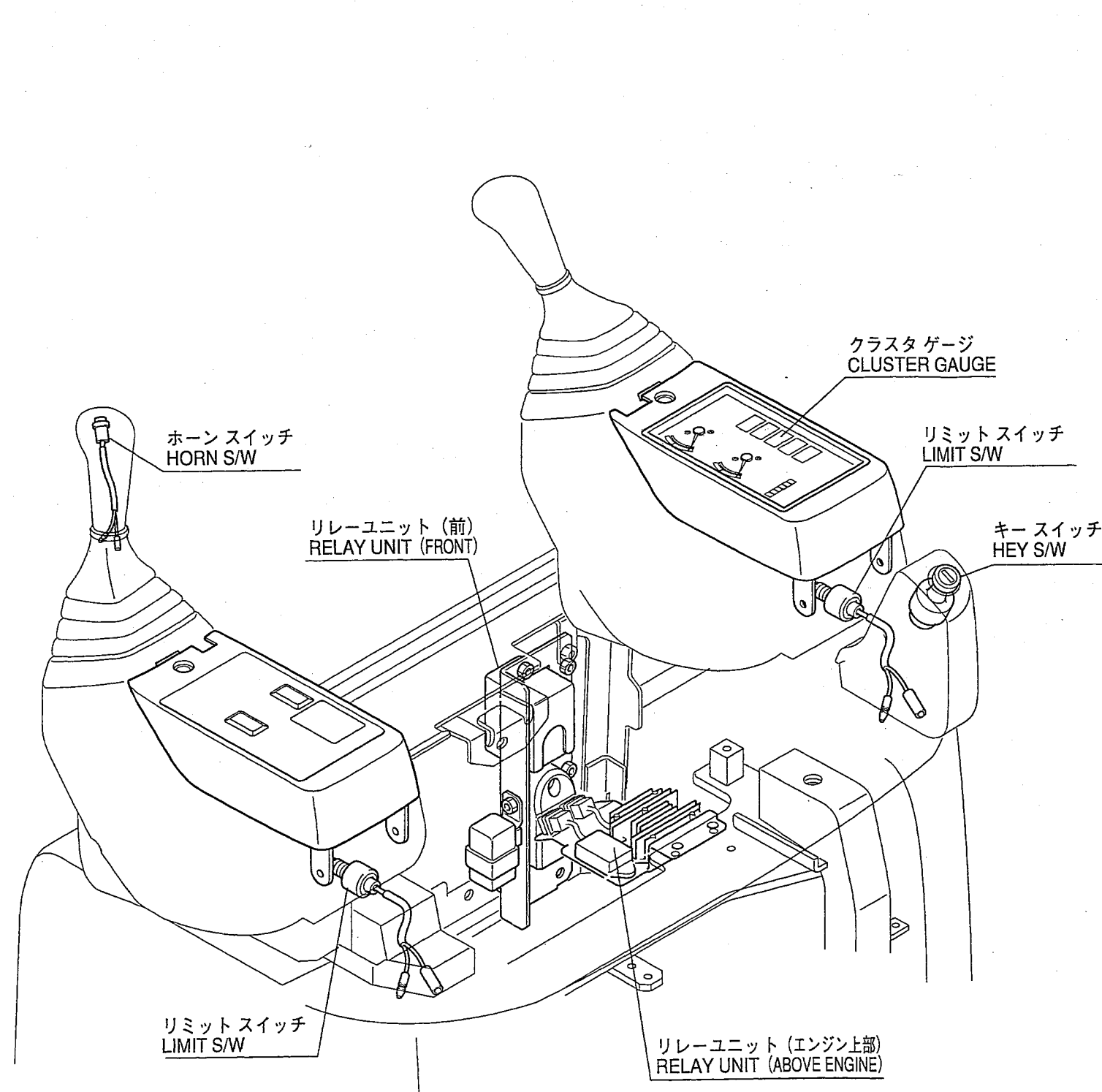

符号 ITEM	部品番号 PART NO.	部品名称 PART NAME	部品名称 PART NAME	個数 QTY	備考 REMARKS	適用号機 APPLICABLE
		ハーネスアッセン,アッパ	HARNESS ASSY, UPP			
	PE13E00002F5	ハーネスアッセン	HARNESS ASSY			
3	PE13E01013D1	ケーブル	CABLE	1	(E/G EARTH)	
4	PE50E00001F1	スイッチアッセン	SWITCH ASSY	1		
4-1	PH50S00002P1	スイッチ,キー	SWITCH, KEY	1		
4-1A	YN50S00002S001	キー	KEY	1		
4-2	PE13E01018P1	ハーネス	HARNESS	1		
4-3	PA13E01028P1	ハーネス	HARNESS	1		
5	PH53S00001P1	ホーン	HORN	1		
7	ZW16X10000	ワッシャ	WASHER	2		
8	ZN18C10008	ナット	NUT	1		
9	ZW26X10000	ロックワッシャ	LOCK WASHER	2		
10	ZS18C10016	キャップスクリュー	CAPSCREW	2		
11	Z432R233D3	クランプ	CLAMP	1		
12	PY01P01043D3	クリップ	CLIP	8		
13	ZW16X08000	ワッシャ	WASHER	2		
14	PA24S00003P1	センサー	SENSOR	1		
16	PA13E01027P1	パッキング	PACKING	1		
17	PU06C01020D6	チューブ	TUBE	1		
18	ZW26X08000	ロックワッシャ	LOCK WASHER	2		
20	PU06C01020D9	チューブ	TUBE	1		
21	PA68H01040D6	チューブ	TUBE	1		
22	ZN18C08007	ナット	NUT	1		
23	PE13E01035D1	クランプ	CLAMP	2		(PE00101-00858)
	PA03H01039D2	クランプ	CLAMP	2		(PE00859-)
25	PY01P01043D5	クリップ	CLIP	2		(PE00101-00570)
	PY01P01043D5	クリップ	CLIP	4		(PE00571-00610)
	PY01P01043D5	クリップ	CLIP	5		(PE00611-)
26	PA13E01036D1	ホース	HOSE	1		
27	PE13E01034D1	チューブ	TUBE	1		
31	LE02H01031P1	スペーサ	SPACER	1		
32	ZS18C08030	キャップスクリュー	CAPSCREW	1		
33	PE13E01038P1	ハーネス	HARNESS	1		
35	PE13E01041P1	ハーネス (MAIN HARNESS)	HARNESS (MAIN HARNESS)	1		(PE00385-00469)
	PE13E01041P2	ハーネス (MAIN HARNESS)	HARNESS (MAIN HARNESS)	1		(PE00470-00570)
	PE13E01041P3	ハーネス (MAIN HARNESS)	HARNESS (MAIN HARNESS)	1		(PE00571-00658)
	PE13E01041P4	ハーネス (MAIN HARNESS)	HARNESS (MAIN HARNESS)	1		(PE00659-)
36	PE13E01043P1	ハーネス (CLUSTER HARNESS)	HARNESS (CLUSTER HARNESS)	1		(PE00385-00858)

アイドラ アッセン, クローラ・IDLER ASSY, CRAWLER

PE01-00101~

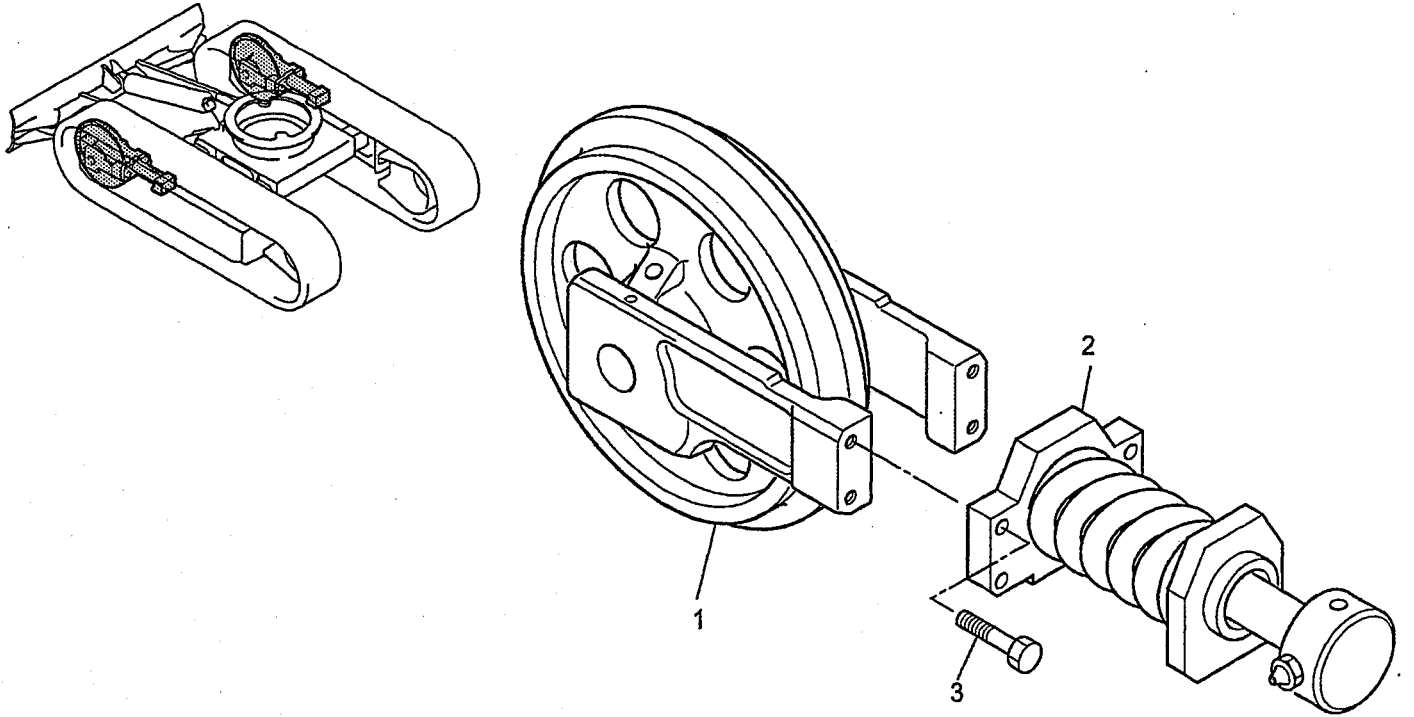

符号 ITEM	部品番号 PART NO.	部品名称 PART NAME	部品名称 PART NAME	個数 QTY	備考 REMARKS	適用号機 APPLICABLE
		アイドラアッセン,クローラ	IDLER ASSY, CRAWLER			
	PE52D00001F1	アイドラアッセン,クローラ	IDLER ASSY, CRAWLER			
1	PE52D00002F1	アイドラアッセン	IDLER ASSY	2	SEE(FIG306)	
2	PE54D00001F1	アイドラアジャストアッセン	IDLER ADJUST ASSY	2	SEE(FIG314)	
3	ZS18C08040	キャップ スクリュー	CAPSCREW	8		

ドーザアッセン · DOZER ASSY

PE01-00101-

符号 ITEM	部品番号 PART NO.	部品名称 PART NAME	部品名称 PART NAME	個数 QTY	備考 REMARKS	適用号機 APPLICABLE
		ドーザアッセン	DOZER ASSY			
	PE51B00016F1	ドーザアッセン	DOZER ASSY			
A1	PE51B00017F1	ドーザアッセン	DOZER ASSY	1		
A1-1	PE51B00018P1	ドーザ	DOZER	1		
A1-2	PN51B01005P1	ブッシュ	BUSHING	2		
A2	PE51B01034P1	ブラケット	BRACKET	1		
A3	PE51B01035P1	ブラケット	BRACKET	1		
A4	PA51B01054F1	ピン	PIN	2		
A4-1	PA51B01051P2	ピン	PIN	1		
A4-2	PA51B01052P1	ピン	PIN	1		
A4-3	ZP16D03018	ピン,スプリット	PIN, SPLIT	2		
	PE51B00006F1	ドーザトリック	DOZER INSTAL			
B1	PA12B01027D4	ピン	PIN	2		
B2	HS18C10065G1	キャップスクリュー	CAPSCREW	2		
B3	ZN18C10008	ナット	NUT	4		
B4	PN54D01001D1	シール,ダスト	SEAL, DUST	4		
	PE01V00007F1	シリンダアッセン(ドーザ)	CYLINDER ASSY(DOZER)			
C1	PE01V00004F1	シリンダ,ドーザ	CYLINDER, DOZER	1	SEE(HC110)	
C2	PA12B01027D4	ピン	PIN	2		
C3	HS18C10065G1	キャップスクリュー	CAPSCREW	2		
C4	ZN18C10008	ナット	NUT	4		
	PE51B00007F1	ドーザグループ	DOZER GROUP			
D1	ZG91V02000	ニップル,グリス	NIPPLE, GREASE	2		
(01)						
(01)						
(01)						
(01)						

ユツイカシ,ブ-ム ・ HYD LINES, BOOM
(ニブラ&ブレカ ・ NIBBLER & BREAKER)

PE01-00101-

符号 ITEM	部品番号 PART NO.	部品名称 PART NAME	部品名称 PART NAME	個数 QTY	備考 REMARKS	適用号機 APPLICABLE
		ユツイカシ,ブ-ム	HYD LINES, BOOM			
	PE42H00007F1	ユツイカシ,ブ-ム (ニブラ&ブレカ)	HYD LINES, BOOM (NIBBLER & BREAKER)			
A1	PE42H01009P1	チューブ	TUBE	1		
A2	PE46H01007P1	チューブ	TUBE	1		
A3	PA30V00005F1	バルブ,セレクタ	VALVE, SELECTOR	1	SEE(HC168)	
A4	PA42H01023P1	サポート	SUPPORT	1		
A5	HH25S06006G1	コネクタ	CONNECTOR	2		
A6	HH35S06006G1	エルボ	ELBOW	1		
A7	ZC27X15009	クランプ	CLAMP	1		
A8	PW42H01012P1	クランプ	CLAMP	4		
A9	PE46H01009P1	ガイド	GUIDE	1		
A10	ZS18C08025	キャップスクリュー	CAPSCREW	4		
A11	ZS18C08020	キャップスクリュー	CAPSCREW	4		
A12	ZS18C08035	キャップスクリュー	CAPSCREW	1		
A13	ZS18C10020	キャップスクリュー	CAPSCREW	2		
A14	ZS28C08016	キャップスクリュー	CAPSCREW	2		
A15	ZW26X08000	ロックワッシャー	LOCK WASHER	5		
A16	ZW26X10000	ロックワッシャー	LOCK WASHER	2		
A17	ZW26K08000	ロックワッシャー	LOCK WASHER	2		
A18	ZW16H08000	ワッシャー	WASHER	8		
	PE43H00003F1	ユツイカシ,ブ-ム	HYD LINES, ARM			
B1	PE43H01001P1	チューブ	TUBE	2		
B2	PE43H01003D1	ホース	HOSE	2		
B3	PV46H01001P1	バルブ,ストップ	VALVE, STOP	2	SEE(HC162)	(PE00101-00469)
	2436R912F2	バルブ,ストップ	VALVE, STOP	2	SEE(HC163)	(PE00470-)
B4	HH25S06008G1	コネクタ	CONNECTOR	2		
B5	ZE72X08000	プラグ	PLUG	2		
B6	ZC27X15009	クランプ	CLAMP	2		
B7	ZS18C08014	キャップスクリュー	CAPSCREW	4		
B8	ZS18C08035	キャップスクリュー	CAPSCREW	2		
B9	ZW26X08000	ロックワッシャー	LOCK WASHER	6		

(01)
(03)

アームアッセンブリ ロング ・ ARM ASSY LONG
(補強 ・ REINFORCEMENT)

PE01-00575-

符 号 ITEM	部 品 番 号 PART NO.	部 品 名 称 PART NAME	部 品 名 称 PART NAME	個 数 QTY	備 考 REMARKS	適 用 号 機 APPLICABLE
		アームアッセンブリ	ARM ASSY			
	PE12B00015F2	アームアッセンブリ	ARM ASSY			(PE00575-)
A2	PE12B00010F2	アーム	ARM	1		
A2-1	PE12B00012P1	アーム	ARM	1		
A2-1A	PE12B00011P1	アーム, ロング	ARM, LONG	1		
A2-1A23	PM12B01309P1	ブロック, タップド	BLOCK, TAPPED	4		
A2-1A24	PA12B01095P1	ブロック, タップド	BLOCK, TAPPED	2		
A2-1B	PE12B01044P1	プレート	PLATE	1		
A2-1C	PE12B01045P1	プレート	PLATE	1		
A2-1D	PE12B01046P1	プレート	PLATE	1		
A2-5	PE12B01036D1	カラー	COLLAR	2		
A2-6	PE12B01038P2	ブッシング	BUSHING	2		
A2-7	PE12B01075P1	ブッシング	BUSHING	2	(B1045)	
A2-8	PE12B01074P1	ブッシング	BUSHING	2	(WR900)	
	PE12B00004F3	アームトリック	ARM INSTAL			(PE00723-)
B3	HS18C10065G2	キャップスクリュー	CAPSCREW	1		
B4	ZN18C10008	ナット	NUT	2		
B5	PA12B01031P1	ワッシャー	WASHER	1		
B6	PA12B01030P1	カラー	COLLAR	1		
B7	ZS18C10030	キャップスクリュー	CAPSCREW	1		
B8	ZW26X10000	ロックワッシャー	LOCK WASHER	1		
B9	PE12B01007D2	シム	SHIM	2		
B10	PE12B01007D3	シム	SHIM	2		
B11	ZG91S02000	ニップル, グリース	NIPPLE, GREASE	2		
B13	PA12B01066P1	ワッシャー	WASHER	1		
B14	PB02B01012D1	シム	SHIM	1		
B15	ZS18C16030	キャップスクリュー	CAPSCREW	1		
B16	ZW16H16000	ワッシャー	WASHER	1		
B17	PA12B01077P1	シム	SHIM	1		
B18	PB02B01012D2	シム	SHIM	1		
B19	PB02B01012D3	シム	SHIM	1		
B20	PF12B01001P1	ピン	PIN	1		
B21	PF12B01061P2	ピン	PIN	1		
	PE12B00006F3	アームグループ	ARM GROUP			(PE00639-)
(02) C2	PE12B01010P1	リンク	LINK	2		
(09) C3	PE12B01073P2	ピン	PIN	2		
(09) C4	PE12B01083P1	ピン	PIN	1		

CLICK HERE TO **DOWNLOAD** THE COMPLETE MANUAL

- Thank you very much for reading the preview of the manual.
- You can download the complete manual from: www.heydownloads.com by clicking the link below



- Please note: If there is no response to CLICKING the link, please download this PDF first and then click on it.

CLICK HERE TO **DOWNLOAD** THE COMPLETE MANUAL

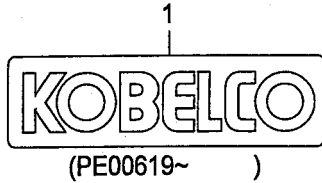
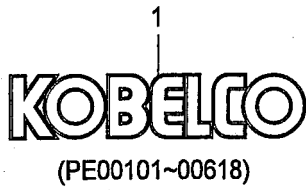

4

POSITION	LUBRICANT	LUBRICATION INTERVALS			
		DAILY	EVERY 200 HRS	EVERY 500 HRS	EVERY 1000 HRS
1. ATTACHMENT PIN			A		
2. ATTACHMENT PIN			A		
3. DOING BLADE	GREASE		A		
4. LUBRICATING PIN			A		
5. RACK ADJUSTER			O		
6. HYDRAULIC TANK	HYDRAULIC OIL	O		X	X
7. ENGINE OIL PAN	ENGINE OIL	O	R	X	X
8. RADIATOR	WATER			X	X
9. PROPELLER BEARER	GREASE OIL			B	X
10. WATER SEPARATOR	WATER			X	X
11. BATTERY	BATTERY FLUID	O			
A. THERMOSTAT FILLER	ELEMENT		B	X	
B. THERMOSTAT SPRINGER	ELEMENT		B	X	
C. RAY CLEARER	ELEMENT		B	X	
D. ENGINE OIL FILTER	ELEMENT		B	X	
E. FINE FILTER	ELEMENT		B	X	
F. FINE FILTER	ELEMENT		B	X	

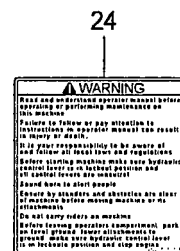
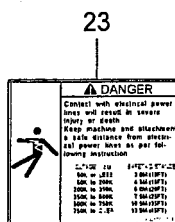
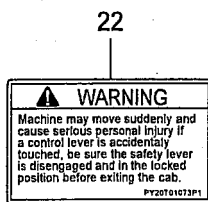
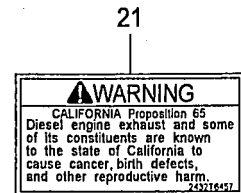
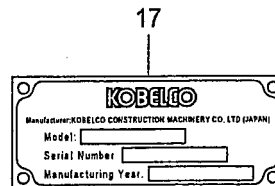
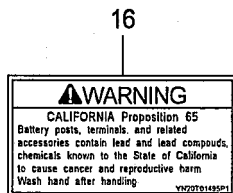
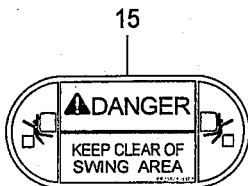
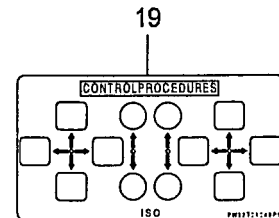
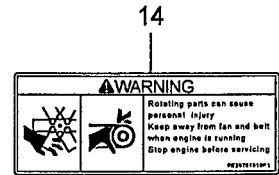
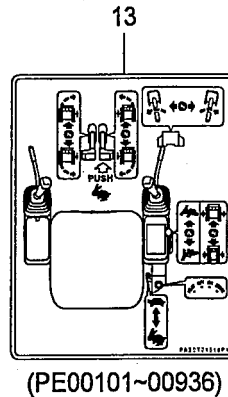
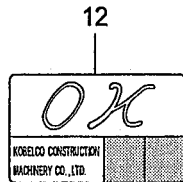
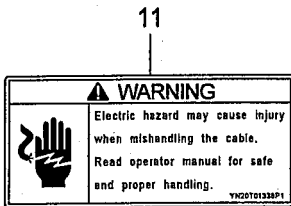
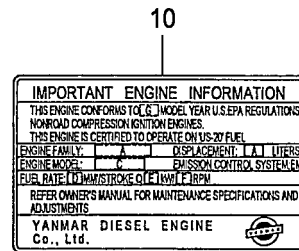
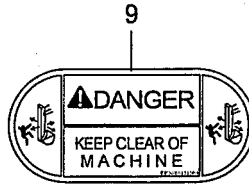
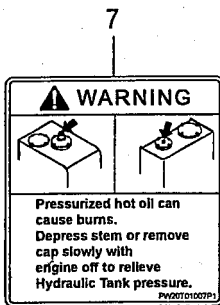

ALPHABETICAL INDEX

V

VALVE ASSY, ANTIVOID	HC23	
VALVE ASSY (ARM)	HC11	
VALVE ASSY (BOOM)	HC04	
VALVE ASSY (BUCKET)	HC03	
VALVE ASSY, CHECK	HC161	
VALVE ASSY (DOZER)	HC07	
VALVE ASSY, PILOT	HC141	
	HC143	
	HC182	
VALVE ASSY, RELIEF	HC20	
	HC21	
	HC22	
	HC25	
	HC154	
VALVE ASSY (SERVICE)	HC08	
VALVE ASSY (SLEW)	HC10	
VALVE ASSY, SOLENOID	HC150	
	HC151	
VALVE ASSY, STOP	HC162	
VALVE ASSY (SWING)	HC05	
VALVE ASSY (TRAVEL L/H)	HC09	
VALVE ASSY (TRAVEL R/H)	HC06	
VALVE, CONTROL	079	
	HC01	
VALVE INSTALLATION	079	
VALVE, SOLENOID	120	
V-BELT	024	

W

WORKING LIGHT ASSY	409
WORING LIGHT INSTALLATION	407

INDEX FOR PART NO. SK13SR ブヒン カタログ

PART NO.	PAGE	PART NO.	PAGE	PART NO.	PAGE
PE50M01023P1	010-49-1① 010-49A-1	PE51M01004P1	026-49-1	PE64D00006P1	322-01-1
		PE52D00001F1	298-01-1	PE64D01001P2	322-01-1
PE50M01024P1	010-49-1① 010-49A-1	PE52D00002F1	298-01-1	PE64H00001F2	120-01-1①
			306-01-1	PE64H00002F1	079-01-1②
PE50M01026P1	010-49-1①	PE52D01003P1	306-01-1	PE64H00007F1	114-49-1②
PE50M01028P1	010-49-1① 010-49A-1	PE52D01004P1	306-01-1	PE64H00010F1	114-49-2②
		PE52F00007F3	010-49-1①	PE64H00011F1	114-49-2②
PE50M01029P1	010-49-1① 010-49A-1	PE52F00007F8	010-49A-1	PE64H01002P1	079-01-1②
		PE52F00008F3	010-49-1①	PE64H01003P1	079-01-1②
PE50M01030P1	010-49-1① 010-49A-1	PE52F00008F8	010-49A-1	PE64H01004D1	120-01-1①
		PE52F00011P1	010-49-1①	PE64H01005D3	087-63-2②
PE50M01031F1	010-49-1① 010-49A-1	PE52F00011P3	010-49A-1	PE64H01009P1	114-49-2②
		PE52F01115P1	010-49-1①	PE68H00006F1	114-49-1②
PE50M01034P1	280-01-1② 280-01A-1		010-49A-1	PE68H01005D1	114-49-1②
		PE52S00001P1	056-01-1③	PE68H01005D2	114-49-1②
PE50M01061P1	010-49-1① 010-49A-1	PE53D00001P1	278-49-1①	PE68H01005D7	114-49-1②
		PE53D00004F2	278-49-1①	PE68H01006D1	114-49-1②
PE50M01062P1	010-49-1① 010-49A-1	PE54D00001F1	298-01-1	PE68H01006D6	114-49-1②
			314-01-1①	PE68H01006D7	114-49-1②
PE50M01068P1	280-01-1②	PE54D01001P1	314-01-1①	PE68H01007D2	114-49-1②
PE50M01068P2	280-01-1② 280-01A-1	PE54D01002P1	314-01-1①	PE68H01008P1	114-49-1②
		PE55M01008P2	108-63-2③	PE68H01009P1	114-49-1②
PE50M01071P1	010-49-1① 010-49A-1		543-49-2①	PE68H01010D1	114-49-1②
		PE55M01009P2	108-63-2③	PE68H01010D2	114-49-1②
PE50M01072P1	010-49-1① 010-49A-1		543-49-2①	PE68H01021D1	114-49-1②
		PE58S00001P1	061-49-1①	PE68H01022D1	114-49-1②
PE50M01084P1	010-49-1① 010-49A-1	PE59S00002F1	234-49-1①	PE68H01022D2	114-49-1②
		PE59S00002S001	234-49-1①	PE68H01023D2	114-49-1②
PE50M01097P1	280-01-1② 280-01A-1	PE60C00006F1	015-01-1	PE68H01023D4	114-49-1②
		PE60C00007P1	015-01-1	PE68H01023D6	114-49-1②
PE50M01099P1	543-49-2①	PE60C00008F1	015-01-1	PE68H01024D2	114-49-1②
PE50M01101F1	543-49-2①	PE60C01002P2	015-01-1	PE68H01025D1	114-49-2②
PE50M01103P1	543-49-2①	PE60C01003D1	015-01-1	PE68H01025D2	114-49-2②
PE50V00001P1	056-01-1③	PE60C01003D2	015-01-1	PE68H01025D3	114-49-2②
PE51B00006F1	362-01-1	PE60C01005D1	015-01-1	PE68H01025D4	114-49-2②
PE51B00007F1	362-01-1	PE60D00001F1	338-01-1	PE68H01025D5	114-49-2②
PE51B00016F1	362-01-1	PE60D00002F1	338-01-1	PE68H01025D6	114-49-2②
PE51B00017F1	362-01-1	PE61B00015F1	434-01-1	PE70V00001P1	314-01-1①
PE51B00018P1	362-01-1	PE61B01008P1	434-01-1	PE71H00001F1	072-01-1
PE51B01034P1	362-01-1	PE61D00001P1	338-01-1	PE72E00003F1	254-01-1
PE51B01035P1	362-01-1	PE61D00002F1	338-01-1	PE72E01006P1	254-01-1
PE51M00002F2	026-49-1	PE64D00004F2	322-01-1	PE72E01009P1	254-01-1
PE51M01003P2	026-49-1	PE64D00005F1	322-01-1	PE72E01010P1	254-01-1

1 コントロールバルブ VALVE, CONTROL

メイショウ	DESCRIPTION	ASSY No.	PAGE
バルブアッセン, コントロール	VALVE ASSY, CONTROL	PF30V00001F1~F3	HC01-01
・カバー アッセン,バルブ	・COVER ASSY, VALVE	PA30V01001F1	HC02-01
・バルブ アッセン (バケット)	・VALVE ASSY (BUCKET)	PE30V01001F1	HC03-01
・バルブ アッセン (ブーム)	・VALVE ASSY (BOOM)	PE30V01002F1	HC04-01
・バルブ アッセン (スイング)	・VALVE ASSY (SWING)	PE30V01003F1	HC05-01
・バルブ アッセン (走行右)	・VALVE ASSY (PROPELLING R/H)	PE30V01004F1	HC06-01
・バルブ アッセン (ドーザ)	・VALVE ASSY (DOZER)	PE30V01005F1	HC07-01
・バルブ アッセン (サービス)	・VALVE ASSY (SERVICE)	PA30V01007F1	HC08-01
・バルブ アッセン (走行左)	・VALVE ASSY (PROPELLING L/H)	PE30V01006F1	HC09-01
・バルブ アッセン (旋回)	・VALVE ASSY (SLEW)	PA30V01009F1	HC10-01
・バルブ アッセン (アーム)	・VALVE ASSY (ARM)	PE30V01007F1	HC11-01
・バルブ アッセン, メインリリーフ	・VALVE ASSY, MAIN RELIEF	PV22V00005F1	HC20-01
・バルブアッセン, オーバーロードリリーフ	・VALVE ASSY, OVERLOAD RELIEF	PV22V00002F1	HC21-01
・バルブアッセン, オーバーロードリリーフ	・VALVE ASSY, OVERLOAD RELIEF	PU22V01002F1	HC22-01
・バルブアッセン, アンチボイド	・VALVE ASSY, ANTIVOID	PU22V01003F1	HC23-01
・プラグアッセン	・PLUG ASSY	PU22V01004F1	HC24-01
・バルブ アッセン, メインリリーフ	・VALVE ASSY, MAIN RELIEF	PA22V01001F1	HC25-01

HC01
§
HC25

バルブ アセン · VALVE ASSY
 (走行 L/H · TRAVEL L/H)
 PE30V01006F1

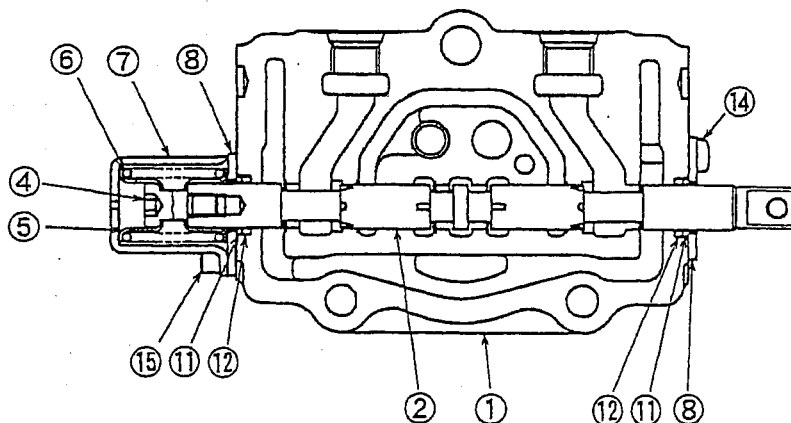
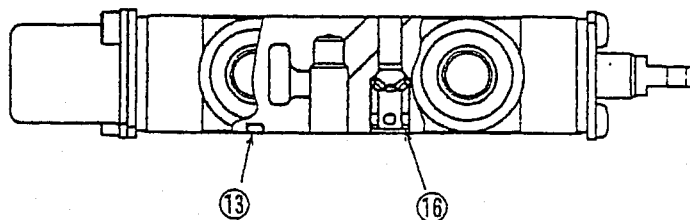

SECTION H-H

符号 ITEM	部品番号 PART NO.	部品名称 PART NAME	部品名称 PART NAME	個数 QTY
	PE30V01006F1	バルブ アセン (走行 L/H)	VALVE ASSY (TRAVEL L/H)	
1	★	ボディ, バルブ	BODY, VALVE	1
2	★	スポール	SPOOL	1
4	PV30V00012S004	キャップ スクリュー	CAPSCREW	1
5	PV30V00012S005	シート スプリング	SEAT, SPRING	2
6	PA30V01004S006	スプリング	SPRING	1
7	PV30V00012S007	キャップ	CAP	1
8	PV30V00012S008	プレート, シール	PLATE, SEAL	2
11	PV30V00012S011	ワイパー	WIPER	2
12	ZD12P01200	O-リング (P12 1B)	O-RING (P12 1B)	2
13	PV30V00010S010	O-リング	O-RING	1
14	PV30V00012S014	スクリュー, タッピング	SCREW, TAPPING	2
15	ZS23C05012	ボルト, ソケット	BOLT, SOCKET	2
16	PU30V01032S016	ポペット	POPPET	1

2 旋回モータ(旋回、走行) MOTOR(SLEW, PROPELLING)

メイショウ	DESCRIPTION	ASSY No.	PAGE
モータアッセン, 旋回	MOTOR ASSY (SLEW)	PE15V00001F1	HC50-01
モータアッセン, 走行	MOTOR ASSY (PROPELLING)	PE15V00005F1	HC70-01
・リダクションアッセン	・REDUCTION ASSY	PE15V01003F1	HC72-01
・ボディアッセン	・BODY ASSY	PA15V01004F1	HC74-01

シリンダ アッセン, ブーム (キャピ) CYLINDER ASSY, BOOM (CANOPY)

符号 ITEM	部品番号 PART NO.	部品名称 PART NAME	部品名称 PART NAME	個数 QTY
	PE01V00001F1	シリンダ アッセン, ブーム	CYLINDER ASSY, BOOM	
1	PE01V00001S001	シリンダ チューブ アッセン	CYLINDER TUBE ASSY	1
1-1	PE01V00002S101	ピン ブッシュ	PIN BUSH	1
2	PE01V00001S002	ピストン ロッド アッセン	PISTON ROD ASSY	1
2-1	PE01V00002S101	ピン ブッシュ	PIN BUSH	1
3	PU01V00007S003	シリンダ ヘッド	CYLINDER HEAD	1
4	2438U359S4	ブッシュ	BUSHING	1
5	PM01V00009S005	U-リング	U-RING	1
6	PU01V00013S006	バックアップ リング	BACKUPRING	1
7	PU01V00013S007	ワイパ -リング	WIPER RING	1
8	PM01V00009S007	O-リング (G45 1B)	O-RING (G45 1B)	1
9	PM01V00009S008	バックアップ リング	BACKUPRING	2
10	2436U1027S62	O-リング (G40 1B)	O-RING (G40 1B)	1
11	PM01V00009S009	O-リング	O-RING	1
12	PU01V00013S012	クッション リング	CUSHION RING	1
13	PU01V00013S013	スペーサ	SPACER	1
14	PU01V00013S014	ストッパ	STOPPER	1
15	PU01V00013S015	ピストン	PISTON	1
16	PU01V00013S016	スライド リング	SLIDE RING	2
17	PM01V00009S012	シール リング アッセン	SEAL RING ASSY	1
18	2438U988S19	スチール ボール	STEEL BALL	1
19	2438U988S18	セットスクリュー	SET SCREW	1
20	PU01V00007S020	クッション ベアリング	CUSHION BEARING	1
21	PM01V00009S019	ダストシール	DUST SEAL	4
22	ZG91S02000	ニップル グリス	NIPPLE GREASE	1
23	2438U1119S19	ニップル グリス	NIPPLE GREASE	1
	PE01V00001R100	シール キット CONSISTS OF ITEM	SEAL KIT 5~11, 16, 17	1

シリンダ アッセン, スパ ンナ - CYLINDER ASSY, SPANNER

符号 ITEM	部品番号 PART NO.	部品名称 PART NAME	部品名称 PART NAME	個数 QTY
	PE01V00006F1	シリンダ アッセン, スパ ンナ	CYLINDER ASSY, SPANNER	
1	PE01V00006S001	シリンダ チューブ アッセン	CYLINDER TUBE ASSY	1
2	PE01V00006S002	ピ ン スト ン ロット アッセン	PIATON ROD ASSY	1
3	PM01V00009S003	シリンダ ヘッド	CYLINDER HEAD	1
4	2438U359S4	ブ ッ シュ	BUSHING	1
5	PM01V00009S005	U-リング	U-RING	1
6	PU01V00013S007	ワイパ ー リング	WIPER RING	1
7	PM01V00009S007	O-リング	O-RING	1
8	PM01V00009S008	バ ッ ク ア ッ プ リング	BACKUP RING	1
9	PM01V00009S009	O-リング	O-RING	1
10	PE01V00006S010	ピ ン スト ン	PISTON	1
11	PU01V00013S016	スライド リング	SLIDE RING	2
12	PU01V00008S013	シール リング アッセン	SEAL RING ASSY	1
13	2438U988S19	スチール ボ ール	STEEL BALL	1
14	2438U988S18	セツ ト ス ク リ ュ	SET SCREW	1
	PE01V00006R100	シール キット CONSISTS OF ITEM	SEAL KIT 5~9, 11, 12	1

バルブ アッセン,ストップ VALVE ASSY, STOP

2436R912F1

2436R912F2

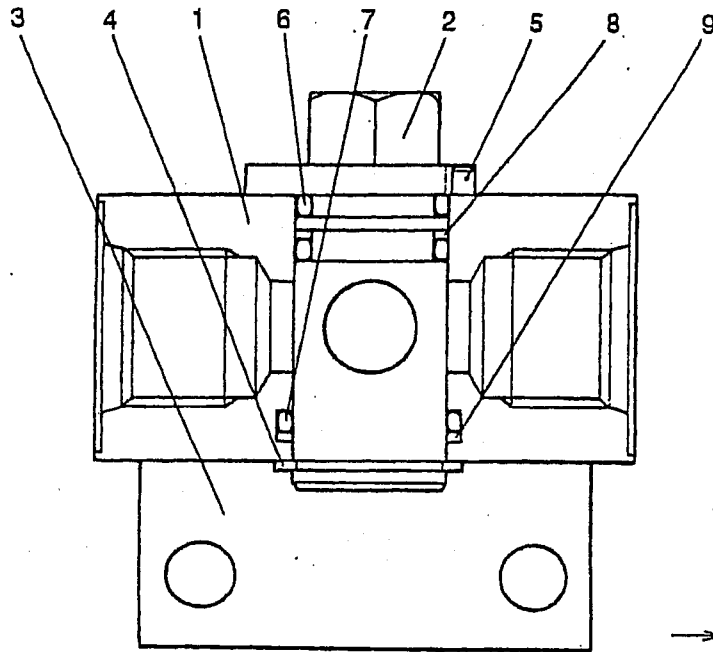

符号 ITEM	部品番号 PART NO.	部品名称 PART NAME	部品名称 PART NAME	個数 QTY
	2436R912F1 2436R912F2	バルブ アッセン,ストップ	VALVE ASSY, STOP	
1	★	ボディ	BODY	1
2	★	バルブ	VALVE	1
3	★	プレート	PLATE	1
4	RZ16X02000	リング, スナップ	RING, SNAP	1
5	2436R912S5	スプリング	SPRING	1
6	ZD12P01600	O-リング (P16 1B)	O-RING (P16 1B)	2
7	ZD12P02000	O-リング (P20 1B)	O-RING (P20 1B)	1
8	ZD85G01600	リング, バックアップ	RING, BACK UP	1
9	ZD85G02000	リング, バックアップ	RING, BACK UP	1

INDEX FOR PARTS No. SK13SR

油圧機器カタログ

PART No	PAGE	PART No	PAGE	PART No	PAGE
PV55V00001S005	HC180-01-1	ZR26X02800	HC72-01-1		
PV55V00001S006	HC180-01-1		HC80-01-1		
PW01V00012S005	HC115-01-1	ZS23C05012	HC05-01-1		
PW15V00011S025	HC50-01-1		HC06-01-1		
PW15V00011S026	HC50-01-1		HC07-01-1		
PW15V00011S036	HC50-01-1		HC08-01-1		
R25P0009D8	HC80-01-1	ZS23C10050	HC09-01-1		
RZ16X02000	HC162-01-1		HC80-01-1		
	HC163-01-1				
YN30V00001S156	HC150-01-1				
YN35V00004S361	HC157-01-1				
YN35V00004S362	HC157-01-1				
YN35V00004S363	HC157-01-1				
YR10V00004S062	HC80-01-1				
YR22V00001R100	HC156-01-1				
YT30V00008S125	HC141-01-1				
YT30V00008S151	HC141-01-1				
YT30V00008S302	HC141-01-1				
YT30V00008S501	HC141-01-1				
ZD11P01000	HC74-01-1				
ZD12G04500	HC100-01-1				
ZD12G05500	HC110-01-1				
ZD12G06500	HC115-01-1				
ZD12G07000	HC115-01-1				
ZD12P0050	HC180-01-1				
ZD12P00500	HC50-01-1				
ZD12P00600	HC72-01-1				
ZD12P0090	HC180-01-1				
ZD12P01000	HC20-01-1				
	HC25-01-1				
ZD12P01100	HC70-01-1				
	HC80-01-1				
ZD12P01200	HC05-01-1				
	HC06-01-1				
	HC07-01-1				
	HC08-01-1				
	HC09-01-1				
ZD12P01400	HC150-01-1				
	HC21-01-1				
	HC22-01-1				
	HC23-01-1				
	HC24-01-1				
	HC50-01-1				
	HC70-01-1				
	HC74-01-1				
ZD12P01600	HC162-01-1				
	HC163-01-1				
ZD12P01800	HC21-01-1				
	HC22-01-1				
	HC23-01-1				
	HC24-01-1				
	HC74-01-1				
	HC80-01-1				
ZD12P02000	HC141-01-1				
	HC157-01-1				
	HC162-01-1				
	HC163-01-1				
	HC50-01-1				
ZD12P02200	HC161-01-1				
ZD12P0600	HC180-01-1				
ZD75G05500	HC110-01-1				
ZD85G01600	HC162-01-1				
ZD85G01600	HC163-01-1				
ZD85G02000	HC162-01-1				
	HC163-01-1				
ZG91S02000	HC100-01-1				
	HC110-01-1				
	HC115-01-1				
ZG91S02000	HC90-01-1				
ZG91U02000	HC95-01-1				
ZP26D03012	HC70-01-1				
ZP26D05010	HC141-01-1				
ZR16X05500	HC180-01-1				

-----+
 | 1A03 |
 |(1A01)|
 -----+
 Y00D6960

(2) キヤケ-ス
 GEAR HOUSING

(A)=3TNE68-YB (D)=
 (B)= (E)=
 (C)= (F)=

ミタシ REF.	レベル LEV.	部品番号 PART NO.	部品名 PART NAME	DESCRIPTION	---Q'TY(コスト)--- I P/U A R					
					(A)	(B)	(C)	(D)	(E)	(F)
1	.	119260-01590	キヤケ-ス CMP	COVER ASSY, GEAR CASE	1					
4	..	119620-01800	オイルシール (HTC456208)	SEAL HTC456208, OIL	1					
5	.	119660-01911	パイプ ノック	PIPE, KNOCK	4					
6	.	119624-32040	Oリング P 12.0	O-RING P 12.0	2					
7	.	26106-060162	ツハボルト 6X 16	BOLT M 6X 16 PLATED	5					
8	.	26106-060302	ツハボルト 6X 30	BOLT M 6X 30 PLATED	5					
9	.	26106-060402	ツハボルト 6X 40	BOLT M 6X 40 PLATED	3					
10	.	26106-060502	ツハボルト 6X 50	BOLT M 6X 50 PLATED	4					
11	.	26106-060652	ツハボルト 6X 65	BOLT M 6X 65 PLATED	6					
12	.	124160-01751	フタ (ホニコウ)	CAP, LUB.OIL SUPPLY	1					
13	.	24311-000320	Oリング 1A P 32.0	O-RING 1A P-32.0	1					
14	.	119260-01490	キヤケ-ス CMP	HOUSING ASSY, GEAR	1					
17	..	119260-01510	ウチコミプラグ	PLUG	1					
18	..	121450-01560	ウチコミボルト 8X22	STUD M 8X 22	4					
19	..	22351-040010	スプリングピン 4.0AX 10	SPRING PIN 4X10	2					
20	.	119660-01551	フタ (F0ボンプシツ)	COVER	1					
21	.	119660-01562	PK (ボンプシツフタ) (ノンアス)	GASKET, (NON-ASB.)	1					
22	.	119660-01570	ウチコミボルト M6X12	STUD M6X12	4					
23	.	119623-01950	フタシヤシキシム CMP	SHIM PACK	1					
30	.	194990-22050	ナット (スハツク) 8	NUT W/WASHER 8	4					
31	.	26366-060002	ツハツキナット 6	NUT M 6	4					
32	.	121023-01550	フタ (タコメ-タ)	COVER, BLIND	1					
33	.	24341-000240	Oリング 1A S 24.0	O-RING 1A S-24.0	1					
34	.	26106-060162	ツハボルト 6X 16	BOLT M 6X 16 PLATED	2					
35	.	977770-01212	シリコンゲイ エキシヨウカスケット	GASKET, LIQUID	1					(1)

----- REMARKS (ヒコウ) -----
 (1) オプション部品入。

| (1) OPTIONAL PART.

-----+
 | 1A08 |
 | (1A01) |
 -----+
 Y00D6960

(7) クランクシャフト & ピストン
 CRANKSHAFT & PISTON

(A)=3TNE68-YB (D)=
 (B)= (E)=
 (C)= (F)=

ミタシ REF.	レベル LEV.	部品番号 PART NO.	部品名 PART NAME	DESCRIPTION	数量 Q'TY (A)(B)(C)(D)(E)(F)	単位 P/U A R
1	.	119265-21700	クランクシャフト CMP	CRANKSHAFT ASSY	1	
2	..	129100-01580	ハイコウピン 8X16	PARALLEL PIN 8X16	1	
5	..	119260-21200	クランクギヤ	GEAR, CRANKSHAFT	1	
6	..	22512-040120	フェサキ 4X12	KEY 4X 12	1	
8	.	119253-21650	Vプーリ(クランク)	PULLY, CRANKSHAFT	1	
9	.	119621-21680	フランジボルト M12X1.25	BOLT M12X1.25, FLANGE	1	
10	.	119620-21941	ワッシャー	WASHER	1	
11	.	119620-21500	ボルト (フライホイール)	BOLT, FLYWHEEL	5	
12	.	119253-21590	フライホイール CMP	FLYWHEEL ASSY	1	
15	..	124950-21600	リングギヤ	GEAR, RING	1	
16	.	119265-22080	ピストン CMP	PISTON W/RINGS	3	
18	..	119265-22500	リングセット	RING SET	3	
24	.	119265-22300	ピストンピン	PIN, PISTON	3	
25	.	22252-000200	トメワC (アサ 20)	CIRCLIP 20	6	
26	.	119265-23100	コンロッド CMP	ROD ASSY, CONNECTING	3	
30	..	119260-23910	ピストンピンメタル	BUSH, PISTON PIN	3	(1)
31	..	119265-23200	ロッドボルト	BOLT, ROD	6	
32	..	719260-23600	クランクピン (クランクピン)	BEARING, CRANKPIN	3	
34	.	719260-23610	クランクピンメタル U.S=0.25	BEARING, PIN U.S=0.25	3	(2)
36	.	119265-22940	ピストン CMP (O.S=0.25)	PISTON ASSY O.S=0.25	3	(3)
38	..	119265-22950	ピストンリングSET (OS=0.25)	RING SET O.S=0.25	3	(3)
42	.	22351-030010	スプリングピン 3.0AX 10	SPRING PIN 3X10	1	

----- REMARKS (ヒコウ) -----

- | | |
|---------------------------|---------------------------------|
| (1) 修理部品 | (1) REPAIR PART. |
| (2) アンダーサイズ (U.S=0.25) 部品 | (2) UNDER-SIZE (U.S=0.25) PART. |
| (3) オーバーサイズ (O.S=0.25) 部品 | (3) OVER-SIZE (O.S=0.25) PART. |

-----+
 | 1A13 |
 |(1A01)|
 -----+
 Y00D6960

(12) FO7ンシヤへん
 FUEL INJECTION VALVE

(A)=3TNE68-YB (D)=
 (B)= (E)=
 (C)= (F)=

ミタシ REF.	レベル 0 LEV.	フヘンハインコウ PART NO.	フヘン メイ	DESCRIPTION	----Q'TY(コスク)---- I P/U A R					
					(A)	(B)	(C)	(D)	(E)	(F)
1	.	719255-53100	FO7ンシヤへん ASY	FUEL INJECT.VALVE AS	3					
2	..	129155-61830	オリンク (S10	O-RING S10	3					
3	..	119620-53000	ノズル CMP	NOZZLE ASSY,F.INJECT	3					
6	..	119620-53080	ノズルトリツケナツト	NUT, VALVE W/CASE	3					
7	..	119255-53100	ノズルホルダ	HOLDER,NOZZLE	3					
10	..	119620-53120	SP(ノズル)	SPRING, VALVE	3					
11	..	114250-53130	シート(ノズルスプリング)	SEAT, NOZZLE SPRING	3					
12	..	119620-53140	バルブストップスパーサ	SPACER, VALVE STOP	3					
13	..	114250-53400	シム CMP	SHIM PACK	3					
26	.	119209-59810	フンシヤカン CMP(No.1)	PIPE (1),FUEL INJECT	1					
30	.	119209-59820	フンシヤカン CMP(No.2)	PIPE (2),FUEL INJECT	1					
34	.	119209-59830	フンシヤカン CMP(No.3)	PIPE (3),FUEL INJECT	1					
38	..	119642-59540	FOパイプ モトシ CMP	PIPE ASSY, FUEL OVER	1					
39	..	124066-59100	ホースクリップ (マル 8	CLAMP 8	6					
40	..	119260-59520	ジョイントB	JOINT (B)	1					
41	..	119260-59530	ジョイントA	JOINT (A)	2					
42	..	105025-59550	FOパイプ モトシ	PIPE, FUEL RETURN	2					
43	..	119642-59550	FOパイプ モトシ	PIPE, FUEL RETURN	1					
44	..	119642-59570	ジョイント(オーバーフロー)	JOINT,OVER FLOW PIPE	1					
45	.	22190-140002	シールワッシャ(コマル.ニトリル) 14	SEAL WASHER 14S	3					
46	.	119620-59700	ナツト(ノズルモトシ)	NUT	3					
47	.	22190-080002	シールワッシャ(コマル.ニトリル) 8	SEAL WASHER 8S	2					
48	.	119225-59560	パイプ (L=190	PIPE, FUEL OIL	1					
49	.	124550-59820	カンツキテホルト 8	BOLT 8, PIPE JOINT	1					
50	.	129150-59120	フレタメ(フンシヤカン CMP	RETAINER, INJ. PIPE	1					
53	..	129150-59131	+アサ HB4X14	BOLT M4X14,HEX.SCKT.	2					
54	.	124766-59050	ホースクリップ (マル 12	CLAMP 12	2					

部品番号順索引表

当パーツカタログリストに記載されている全ての部品を部品番号順（使用箇所別）に収録してあります。

部品番号により目的の部品がどの部分に記載されているかを知る場合にご活用下さい。

PARTS No. INDEX

All parts of this Parts Catalog is arranged by Part.No. order (depending on the spot where the model is used).

If you want to know by Part No. where your object part is used, please use this Parts Catalog.

CLICK HERE TO **DOWNLOAD** THE COMPLETE MANUAL

- Thank you very much for reading the preview of the manual.
- You can download the complete manual from: www.heydownloads.com by clicking the link below



- Please note: If there is no response to CLICKING the link, please download this PDF first and then click on it.

CLICK HERE TO **DOWNLOAD** THE COMPLETE MANUAL