

PARTS MANUAL

Hydraulic Excavators

SK100 MARK V
SK100L MARK V

APPLICABLE

SK100V YW-07901~
SK100LV LX-10201~

CLICK HERE TO **DOWNLOAD** THE COMPLETE MANUAL

- Thank you very much for reading the preview of the manual.
- You can download the complete manual from: www.heydownloads.com by clicking the link below



- Please note: If there is no response to CLICKING the link, please download this PDF first and then click on it.

CLICK HERE TO **DOWNLOAD** THE COMPLETE MANUAL

目 次 CONTENTS

RADIATOR INSTAL..... FIG 033-01
 RADIATOR ASSY..... FIG 038-01

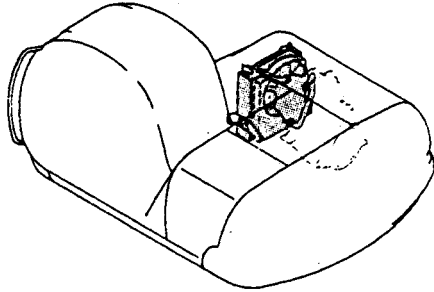

TANK ASSY, HYD..... FIG 061-01

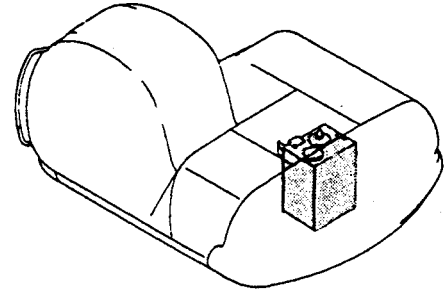

CLEANER ASSY, AIR..... FIG 042-01
 MUFFLER ASSY..... FIG 047-01

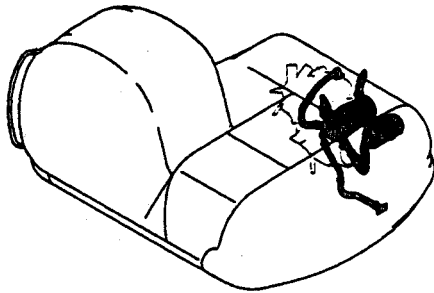

CONTROL ASSY, ENGINE..... FIG 063-01

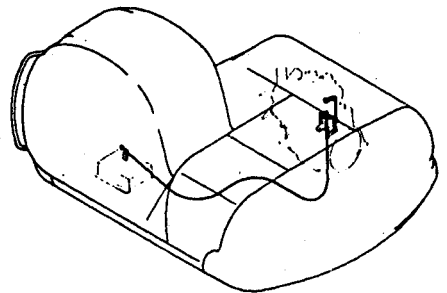

FUEL LINES..... FIG 051-21
 FILTER ASSY..... FIG 054-21

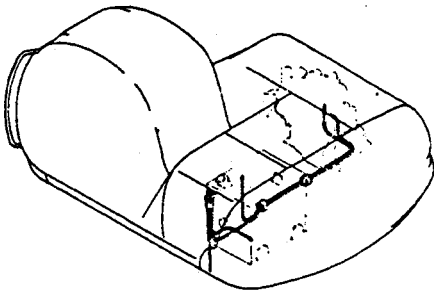

POWER TAKE-OFF ASSY..... FIG 066-01
 MOTOR ASSY, SWING..... FIG 070-01

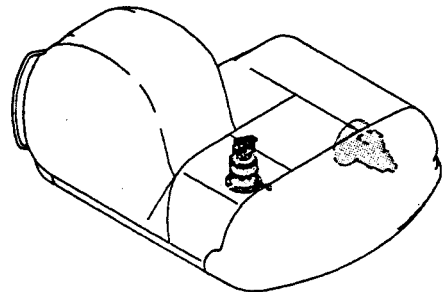

TANK ASSY, FUEL..... FIG 056-01

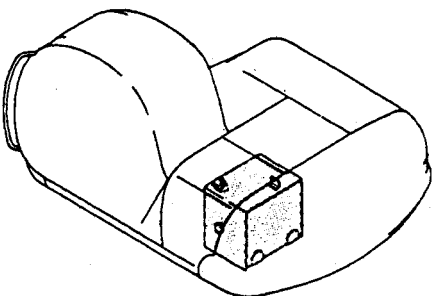

VALVE INSTAL..... FIG 079-01

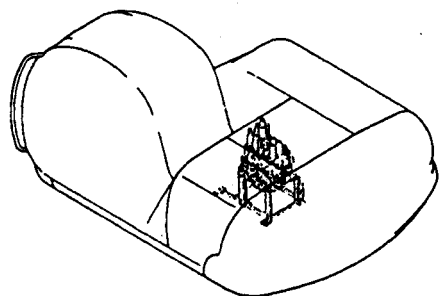

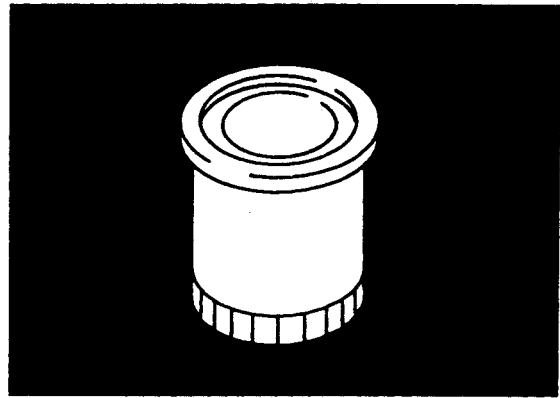

一 般 整 備 品
GENERAL MAINTENANCE ITEMS

カウンタウエイト アッセン ・ COUNTERWEIGHT ASSY

LX010201-
YW007901-

| 符号 ITEM | 部品番号 PART NO. | 部品名称 PART NAME | 部品名称 PART NAME | 個数 QTY | 備考 REMARKS | 適用号機 APPLICABLE |
|------------|------------------|---------------------|----------------------|-----------|---------------|--------------------|
| | | カウンタウエイト アッセン | COUNTERWEIGHT ASSY | | | |
| A1 | YW60C00028D1 | カウンタウエイト | COUNTERWEIGHT | 1 | | |
| | YW60C00029P1 | カウンタウエイト (増量) | COUNTERWEIGHT (GAIN) | 1 | | |
| B5 | YW60C00027F2 | カウンタウエイト グループ | COUNTERWEIGHT GROUP | | | |
| | YW60C01025P1 | インシュレーション | INSULATION | 1 | | |
| B6 | YW60C01026P1 | インシュレーション | INSULATION | 1 | | |
| C1 | YW60C00025F1 | カウンタウエイト トリツケ | COUNTERWEIGHT INSTAL | | | |
| | ZS13C24130 | キャップスクリュー (M24×130) | CAPSCREW (M24×130) | 4 | | |
| C2 | ZW13H24000 | ワッシャ (M24) | WASHER (M24) | 4 | | |
| C3 | YR60C01028D2 | シム (0.6) | SHIM (0.6) | 2 | | |
| C4 | YR60C01028D3 | シム (0.4) | SHIM (0.4) | 2 | | |
| C5 | YR60C01028D6 | シム (1.6) | SHIM (1.6) | 2 | | |
| C6 | 2420Z1340D2 | プラグ | PLUG | 2 | | |
| C7 | YW60C00013F1 | プレート アッセン | PLATE ASSY | 1 | | |
| C7-1 | YW60C01007P1 | プレート | PLATE | 1 | | |
| C7-2 | YW60C01008P1 | インシュレーション | INSULATION | 1 | | |
| C8 | ZS18C12025 | キャップスクリュー (M12×25) | CAPSCREW (M12×25) | 3 | | |
| C9 | ZW26X12000 | ロックワッシャ (M12) | LOCK WASHER (M12) | 3 | | |
| C10 | YR60C01028D5 | シム (2.3) | SHIM (2.3) | 2 | | |
| C11 | YR60C01028D7 | シム (3.0) | SHIM (3.0) | 4 | | |
| C12 | YW01T01015P1 | ボックス, ツール | BOX, TOOL | 1 | | |
| C13 | ZS18C10025 | キャップスクリュー (M10×25) | CAPSCREW (M10×25) | 2 | | |
| C15 | ZW16X10000 | ワッシャ (M10) | WASHER (M10) | 3 | | |

(01)
(03)

| 符号 ITEM | 部品番号 PART NO. | 部品名称 PART NAME | 部品名称 PART NAME | 個数 QTY | 備考 REMARKS | 適用号機 APPLICABLE |
|------------|-----------------------------|---------------------------------|---|-----------|---------------|--------------------|
| | YW12P00007F1 | マフラーアッセン | MUFFLER ASSY | | | |
| 2 | ZN18F10008 | ナット (M10) | NUT (M10) | 3 | | |
| 3 | ZW16K10000 | ワッシャ (M10) | WASHER (M10) | 3 | | |
| 4 | YW12P01006P1 | チューブ,エキゾースト | TUBE, EXHAUST | 1 | | |
| 5 | ZS18C10035 | キャップスクリュー (M10×35) | CAPSCREW (M10×35) | 2 | | |
| 6 | ZW16X10000 | ワッシャ (M10) | WASHER (M10) | 2 | | |
| 7 | 2432R234 | クランプアッセン | CLAMP ASSY | 1 | | |
| 8 | YW12P00009P1 | マフラー | MUFFLER | 1 | | |
| 9 | HX11Y07070DX | ホース | HOSE | 1 | | |
| 10 | LP12P01005P2 | ブラケット | BRACKET | 1 | | |
| 11 | ZS18C10025 | キャップスクリュー (M10×25) | CAPSCREW (M10×25) | 4 | | |
| 12 | HR91C08000GC | U-ボルト | U-BOLT | 2 | | |
| 13 | ZN18C08007 | ナット (M8) | NUT (M8) | 8 | | |
| 14 | ZC16X01400 | クリップ | CLIP | 1 | | |
| 15 | ZN18C10008 | ナット (M10) | NUT (M10) | 2 | | |
| 16 | ZW16H10000 | ワッシャ (M10) | WASHER (M10) | 4 | | |
| 17 | ZW26X10000 | ロックワッシャ (M10) | LOCK WASHER (M10) | 4 | | |
| | いすゞ品番 ISUZU PARTS NO. | エンジン部品は、 エンジン編を、 御参照ください。 | As for the engine parts, refer to following "Engine Parts" | | | |
| 1 | ★ | ガスケット | GASKET | 1 | | |

エア ハイカン, アッパ ・ HYD LINES, UPP
 (サクシヨン, デリバリ) ・ SUCTION, DELIVERY)

LX010201-
 YW007901-

| 符号 ITEM | 部品番号 PART NO. | 部品名称 PART NAME | 部品名称 PART NAME | 個数 QTY | 備考 REMARKS | 適用号機 APPLICABLE |
|------------|------------------|-------------------|-----------------------|-----------|---------------|--------------------|
| | YW30H00002F1 | エア ハイカン, アッパ | HYD LINES, UPP | | | |
| 1 | ZX30U12120 | ホース (1200) | HOSE (1200) | 2 | | |
| 2 | YW30H01024P1 | ホース | HOSE | 1 | | |
| 3 | ZW26K12000 | ロックワッシャ (M12) | LOCK WASHER (M12) | 4 | | |
| 4 | ZW26K10000 | ロックワッシャ (M10) | LOCK WASHER (M10) | 8 | | |
| 5 | ZG33F12012 | エルボ | ELBOW | 2 | | |
| 5-1 | ZD12P02400 | O-リング (P24 1B) | O-RING (P24 1B) | 1 | | |
| 6 | YN30H01010P1 | エルボ | ELBOW | 1 | | |
| 8 | ZD12A01800 | O-リング | O-RING | 2 | | |
| 9 | ZD12P02600 | O-リング (P26 1B) | O-RING (P26 1B) | 2 | | |
| 10 | ZD11G07500 | O-リング (G75 1A) | O-RING (G75 1A) | 1 | | |
| 11 | YN03H01169P1 | グロメット | GROMMET | 1 | | |
| 12 | ZE13X12000 | クランプ, ハーフ | CLAMP, HALF | 4 | | |
| 13 | ZC16X09100 | クリップ | CLIP | 4 | | |
| 14 | 2432Z290D6 | クリップ | CLIP | 1 | | |
| 15 | ZS28C12035 | キャプスクリュー (M12×35) | CAPSCREW (M12×35) | 4 | | |
| 16 | ZS28C10035 | キャプスクリュー (M10×35) | CAPSCREW (M10×35) | 8 | | |
| 17 | YN52S00004P1 | センサ, プレッシャ (高圧) | SENSOR, PRESS (H. P.) | 2 | | |
| 17-2 | ZD11P01400 | O-リング (P14 1A) | O-RING (P14 1A) | 2 | | |
| 44 | 2444Z2397 | コネクタ | CONNECTOR | 1 | | |
| 44-1 | ZD12P02400 | O-リング (P24 1B) | O-RING (P24 1B) | 1 | | |

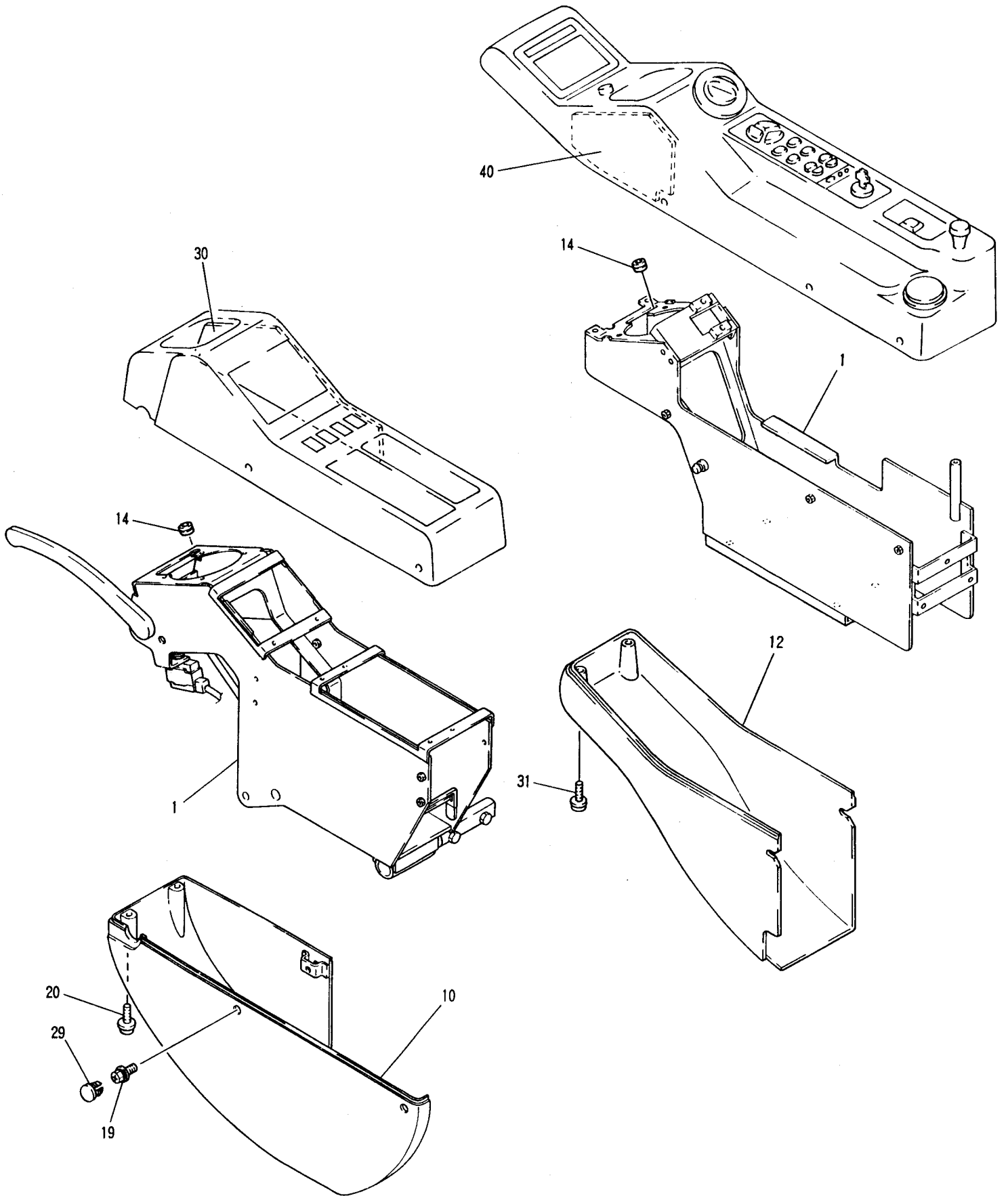

キャブ トリツケ ・ CAB INSTAL

LX010201-
YW007901-

| 符号 ITEM | 部品番号 PART NO. | 部品名称 PART NAME | 部品名称 PART NAME | 個数 QTY | 備考 REMARKS | 適用号機 APPLICABLE |
|------------|------------------|---------------------------|--|-----------|---------------|--------------------|
| | | キャブ トリツケ | CAB INSTAL | | | |
| A1 | YN02C00004F1 | キャブ トリツケ | CAB INSTAL | | | |
| | YN02C01299P1 | セムスボルト | SEMS-BOLT | 8 | | |
| A4 | YN02C01292P1 | プラグ | PLUG | 4 | | |
| A5 | 2427Z1594D078 | トリム | TRIM | 1 | | |
| A6 | YN02C01300P2 | カバー | COVER | 2 | | |
| B1 | YN21C01332F1 | カバー アッセン | COVER ASSY | | | |
| | YN21C01232P1 | カバー | COVER | 1 | | |
| B3 | YN21C01331P1 | キャップ | CAP | 2 | | |
| B6 | YN21C01177D1 | スペーサ | SPACER | 4 | | |
| B7 | YN02C01299P1 | セムスボルト | SEMS-BOLT | 4 | | |
| C1 | YN02C00009F9 | キャブ アッセン (パワー ウインド ナシ) | CAB ASSY (WITH OUT POWER WINDOW) | 1 | P. 170-21 | |

(05)
(02)
(03)

シートグループ・SEAT GROUP

LX010201-
YW007901-

| 符号 ITEM | 部品番号 PART NO. | 部品名称 PART NAME | 部品名称 PART NAME | 個数 QTY | 備考 REMARKS | 適用号機 APPLICABLE |
|------------|------------------|--------------------|-------------------|-----------|---------------|--------------------|
| | YN25M00013F1 | シートグループ | SEAT GROUP | | | |
| 1 | YN25M01039P1 | サポート | SUPPORT | 1 | | |
| 2 | YN25M01017F1 | レール | RAIL | 1 | | |
| 2-1 | YN25M01017S001 | レール | RAIL | 1 | | |
| 2-2 | YN25M01017S002 | レール | RAIL | 1 | | |
| 2-3 | YN25M01017S003 | ハンドル | HANDLE | 1 | | |
| 3 | YN25M01023F1 | カバー アッセン | COVER ASSY | 1 | | |
| 3-1 | YN25M01010P1 | カバー | COVER | 1 | | |
| 3-2 | YN25M01007P1 | ラッチ | LATCH | 1 | | |
| 3-3 | YN25M01019P1 | クリップ | CLIP | 1 | | |
| 3-4 | YN25M01025P1 | インシュレータ | INSULATOR | 2 | | |
| 4 | YN25M01040P1 | スタンド, シート | STAND, SEAT | 1 | | |
| 6 | YN25M01027P1 | ラバー | RUBBER | 1 | | |
| 7 | ZM61C06012 | セムスボルト (M6×12) | SEMS-BOLT (M6×12) | 4 | | |
| 8 | ZS28C08020 | キャップスクリュー (M8×20) | CAPSCREW (M8×20) | 8 | | |
| 9 | ZS28C08025 | キャップスクリュー (M8×25) | CAPSCREW (M8×25) | 8 | | |
| 10 | ZS28C10025 | キャップスクリュー (M10×25) | CAPSCREW (M10×25) | 4 | | |
| 11 | ZW26K08000 | ロックワッシャ (M8) | LOCK WASHER (M8) | 16 | | |
| 12 | ZW26K10000 | ロックワッシャ (M10) | LOCK WASHER (M10) | 4 | | |
| 13 | ZW16X10000 | ワッシャ (M10) | WASHER (M10) | 4 | | |
| 15 | YN25M01035P1 | プレート | PLATE | 1 | | |
| 16 | ZS18C08020 | キャップスクリュー (M8×20) | CAPSCREW (M8×20) | 2 | | |
| 17 | ZW26X08000 | ロックワッシャ (M8) | LOCK WASHER (M8) | 2 | | |
| 18 | YW25M01003P1 | ブラケット | BRACKET | 1 | | |
| A1 | LE25M00004F1 | シート アッセン | SEAT ASSY | 1 | P. 180-01 | |

カバーアッセン、アンダ ・ COVER ASSY, UNDER

LX010201-
YW007901-

| 符号 ITEM | 部品番号 PART NO. | 部品名称 PART NAME | 部品名称 PART NAME | 個数 QTY | 備考 REMARKS | 適用号機 APPLICABLE |
|------------|------------------|-------------------|--------------------|-----------|---------------|------------------------------------|
| | YW24C00004F1 | カバーアッセン、アンダ | COVER ASSY, UNDER | | | |
| 1 | YW24C01033P1 | カバー | COVER | 1 | ┌ └ | LX010201-010234 YW007901-008434 |
| | YW24C01033P2 | カバー | COVER | 1 | | |
| 2 | YW24C01034P1 | カバー | COVER | 1 | | LX010201-010214 YW007901-008117 |
| 3 | YW24C01035P1 | カバー | COVER | 1 | | |
| 4 | YW24C01036P1 | カバー | COVER | 1 | | |
| 5 | YW24C01031F1 | カバーアッセン | COVER ASSY | 1 | | |
| 5-1 | YW24C01037P1 | カバー | COVER | 1 | | |
| 5-2 | PY21C01007D2 | ストリップ、ウエザ | STRIP, WEATHER | 1 | | |
| 6 | YW24C01041P1 | カバー | COVER | 1 | | |
| 7 | YW24C01032F1 | カバーアッセン | COVER ASSY | 1 | | |
| 7-1 | YW24C01038P1 | カバー | COVER | 1 | | |
| 7-2 | 2427P1836D7 | ストリップ、ウエザ | STRIP, WEATHER | 1 | | |
| 8 | YW24C01042P1 | カバー | COVER | 1 | | |
| 9 | ZM32C12030 | セムスボルト (M12×30) | SEMS-BOLT (M12×30) | 32 | | |
| 10 | YW24C01043P1 | カバー | COVER | 1 | ┌ └ | LX010215-010234 YW008118-008434 |
| | YW24C01043P2 | カバー | COVER | 1 | | |

コントローラ グループ ・ CONTROLLER GROUP

LX010201-
YW007901-

| 符号 ITEM | 部品番号 PART NO. | 部品名称 PART NAME | 部品名称 PART NAME | 個数 QTY | 備考 REMARKS | 適用号機 APPLICABLE |
|------------|------------------------------|----------------------------|--------------------------------------|-----------|---------------|------------------------------------|
| | YW22E00009F3 YW22E00009F5 | コントローラ グループ コントローラ グループ | CONTROLLER GROUP CONTROLLER GROUP | | | |
| 1 | YN22E01004P1 | ボックス | BOX | 1 | | |
| 2 | YN22E01005P1 | プレート | PLATE | 1 | ┌ └ | LX010201-010219 YW007901-008238 |
| | YN22E01007P1 | プレート | PLATE | 1 | | LX010220- YW008239- |
| 3 | YN22M01019P1 | ブラケット | BRACKET | 2 | | |
| 4 | LQ22E01001P1 | サポート | SUPPORT | 1 | | |
| 5 | YN22M01006D1 | ブッシュ | BUSHING | 2 | | |
| 6 | YN22M01006D4 | ブッシュ | BUSHING | 1 | | |
| 7 | YN22M01011D1 | ブッシュ | BUSHING | 1 | | |
| 8 | 2420Z699 | グロメット | GROMMET | 1 | | |
| 9 | YN24E00001F1 | リレー アッセン | RELAY ASSY | 1 | ┌ └ | LX010201-010219 YW007901-008310 |
| | YN24E00001F2 | リレー アッセン | RELAY ASSY | 1 | | LX010220- YW008311- |
| 13 | YN22E00010F1 | コントローラ (フロント ワイパ) | CONTROLLER (FRONT WIPER) | 1 | | |
| 14 | YW22E00007F1 | コントローラ | CONTROLLER (KPSS) | 1 | ┌ └ | LX010201-010219 YW007901-008310 |
| | YW22E00007F2 | コントローラ | CONTROLLER (KPSS) | 1 | | LX010220- YW008311- |
| 15 | YN33T00002D1 | レジスタ | RESISTOR | 2 | | |
| 19 | YN50S01003P1 | スイッチ (モード リリース) | SWITCH (MODE RELEASE) | 1 | | |
| 20 | YN50S01002P1 | スイッチ (旋回 パーキング 解除) | SWITCH (SWING PARKING RELEASE) | 1 | | |
| 21 | YN22M01013P1 | ラベル | LABEL | 1 | | |
| 22 | YN22M01014P1 | ラベル | LABEL | 1 | | |
| 25 | ZW16X06000 | ワッシャ (M6) | WASHER (M6) | 3 | | |
| 26 | ZM46C04016 | セムスボルト (M4×16) | SEMS-BOLT (M4×16) | 2 | | |
| 27 | ZM66C06012 | セムスボルト (M6×12) | SEMS-BOLT (M6×12) | 2 | | |
| 28 | ZM66C06016 | セムスボルト (M6×16) | SEMS-BOLT (M6×16) | 9 | | |
| 29 | ZM66C06020 | セムスボルト (M6×20) | SEMS-BOLT (M6×20) | 9 | | |
| 31 | YW14E00003F1 | ハーネス アッセン, キャブ | HARNESS ASSY, CAB | 1 | | |
| 31-1 | YW13E01024P1 | ハーネス | HARNESS | 1 | | |
| 31-2 | YN03E01001D5 | クリップ | CLIP | 12 | | |
| 31-3 | ZM61C06020 | セムスボルト (M6×20) | SEMS-BOLT (M6×20) | 2 | | |
| 31-4 | ZM61C06016 | セムスボルト (M6×16) | SEMS-BOLT (M6×16) | 2 | | |
| 31-5 | 2432Z290D2 | クリップ | CLIP | 1 | | |
| 32 | YN22M01006D5 | ブッシュ | BUSHING | 2 | | |
| 33 | YR24S00002P1 | リレー | RELAY | 1 | (F3 ONLY) | |
| | YR24S00002P1 | リレー | RELAY | 2 | (F5 ONLY) | |
| 36 | ZM22C10025 | セムスボルト (M10×25) | SEMS-BOLT (M10×25) | 2 | | LX010201-010248 YW007901-008490 |
| 37 | YN73E00001F7 | ボックス, ヒューズ | BOX, FUSE | 1 | | |
| 37-1 | YN73E00001S001 | ベース | BASE | 1 | | |
| 37-2 | YN73E00001S002 | カバー | COVER | 1 | | |
| 37-5 | 2479R655S10 | ヒューズ (5A) | FUSE (5A) | 7 | | |
| 37-6 | 2479R655S8 | ヒューズ (10A) | FUSE (10A) | 4 | | |
| 37-7 | 2479R655S9 | ヒューズ (20A) | FUSE (20A) | 7 | | |
| 37-12 | YN73E00001S012 | ハーネス | HARNESS | 1 | | |
| 37-15 | YN73E01002P3 | ラベル | LABEL | 1 | | |

| 符号 ITEM | 部品番号 PART NO. | 部品名称 PART NAME | 部品名称 PART NAME | 個数 QTY | 備考 REMARKS | 適用号機 APPLICABLE |
|------------|------------------|--------------------|-------------------|-----------|---------------|--------------------|
| | YW20M00012F1 | コンディショナ, エア- | CONDITIONER, AIR | | | |
| 1 | 2418Z1333D2 | ホース (900) | HOSE (900) | 1 | | |
| 3 | ZW16X08000 | ワッシャ (M8) | WASHER (M8) | 2 | | |
| 7 | ZN18C10008 | ナット (M10) | NUT (M10) | 5 | | |
| 8 | ZW26X10000 | ロックワッシャ (M10) | LOCK WASHER (M10) | 4 | | |
| 9 | ZW16X10000 | ワッシャ (M10) | WASHER (M10) | 12 | | |
| 10 | ZS13F10040 | キャップスクリュー (M10×40) | CAPSCREW (M10×40) | 2 | | |
| 11 | ZW13H10000 | ワッシャ (M10) | WASHER (M10) | 2 | | |
| 12 | ZS18C10040 | キャップスクリュー (M10×40) | CAPSCREW (M10×40) | 4 | | |
| 13 | ZS18C06020 | キャップスクリュー (M6×20) | CAPSCREW (M6×20) | 2 | | |
| 14 | ZS18C08016 | キャップスクリュー (M8×16) | CAPSCREW (M8×16) | 6 | | |
| 15 | YW20M01021P1 | ブラケット | BRACKET | 1 | | |
| 16 | 2407P667 | プーリ, V-ベルト | PULLEY, V-BELT | 1 | | |
| 17 | ZW26X08000 | ロックワッシャ (M8) | LOCK WASHER (M8) | 4 | | |
| 18 | ZS13F10045 | キャップスクリュー (M10×45) | CAPSCREW (M10×45) | 2 | | |
| 19 | 2418T23147 | スペーサ | SPACER | 2 | | |
| 20 | YW20M01038P1 | サポート | SUPPORT | 1 | | |
| 21 | ZS18C10030 | キャップスクリュー (M10×30) | CAPSCREW (M10×30) | 7 | | |
| 24 | 2432R226D13 | クリップ | CLIP | 2 | | |
| 25 | ZS18C06050 | キャップスクリュー (M6×50) | CAPSCREW (M6×50) | 6 | | |
| 26 | ZW26X06000 | ロックワッシャ (M6) | LOCK WASHER (M6) | 6 | | |
| 27 | YW20M01037P1 | サポート | SUPPORT | 1 | | |
| 28 | YN20M01094D1 | チューブ | TUBE | 1 | | |
| 29 | ZC48X24014 | クリップ | CLIP | 1 | | |
| 30 | ZW16X06000 | ワッシャ (M6) | WASHER (M6) | 8 | | |
| 31 | YN20M01046D9 | ホース (1700) | HOSE (1700) | 1 | | |
| 32 | 2418Z1333D5 | チューブ | TUBE | 2 | | |
| 34 | ZS18C10025 | キャップスクリュー (M10×25) | CAPSCREW (M10×25) | 1 | | |
| 35 | ZC46X31014 | クリップ | CLIP | 1 | | |

YP002501~
 LP013601~
 LX010201~
 YW007901~
 LE020101~

コンディショナ アッセン, エア-・CONDITIONER ASSY, AIR

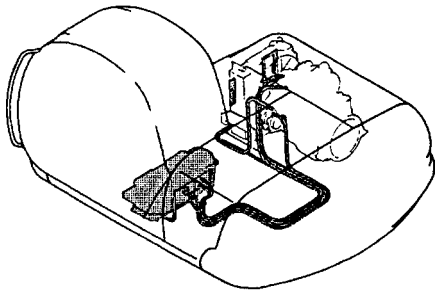

東南アジア用
 FOR SOUTHEAST ASIA

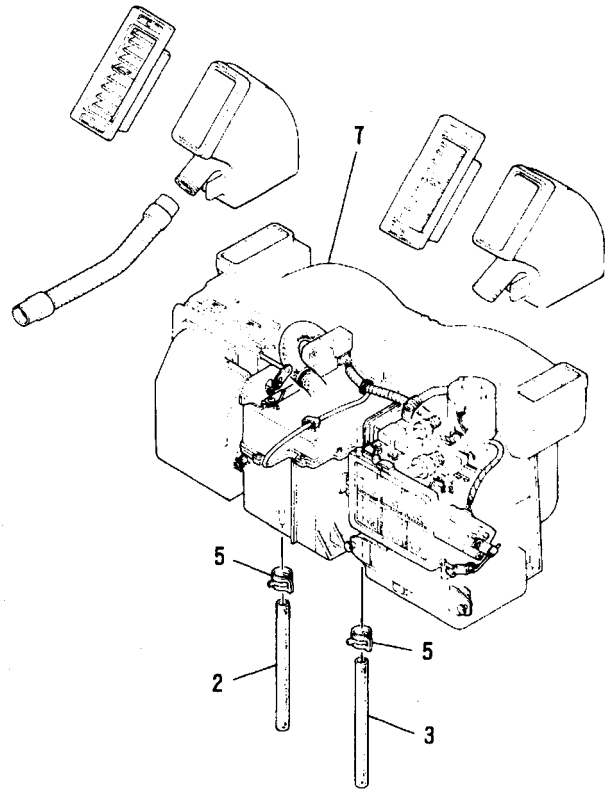

| 符号 ITEM | 部品番号 PART NO. | 部品名称 PART NAME | 部品名称 PART NAME | 個数 QTY | 備考 REMARKS | 適用号機 APPLICABLE |
|------------|------------------|--------------------|---------------------------|-----------|---------------|--------------------|
| | YN20M00008F3 | コンディショナ アッセン, エア- | CONDITIONER ASSY, AIR | | | |
| 2 | 24100R228S17 | ホース | HOSE | 1 | | |
| 3 | 24100R228S18 | ホース | HOSE | 1 | | |
| 5 | 24100U1176S5 | クランプ (ドレンホース 用) | CLAMP (FOR DRAIN-HOSE) | 2 | | |
| 7 | YN20M00022F1 | コンディショナ, エア- | CONDITIONER, AIR | 1 | P.262-21 | |

FIG 258-21-1

ハーネス アッセン・HARNESS ASSY

LX010201~
YW007901~

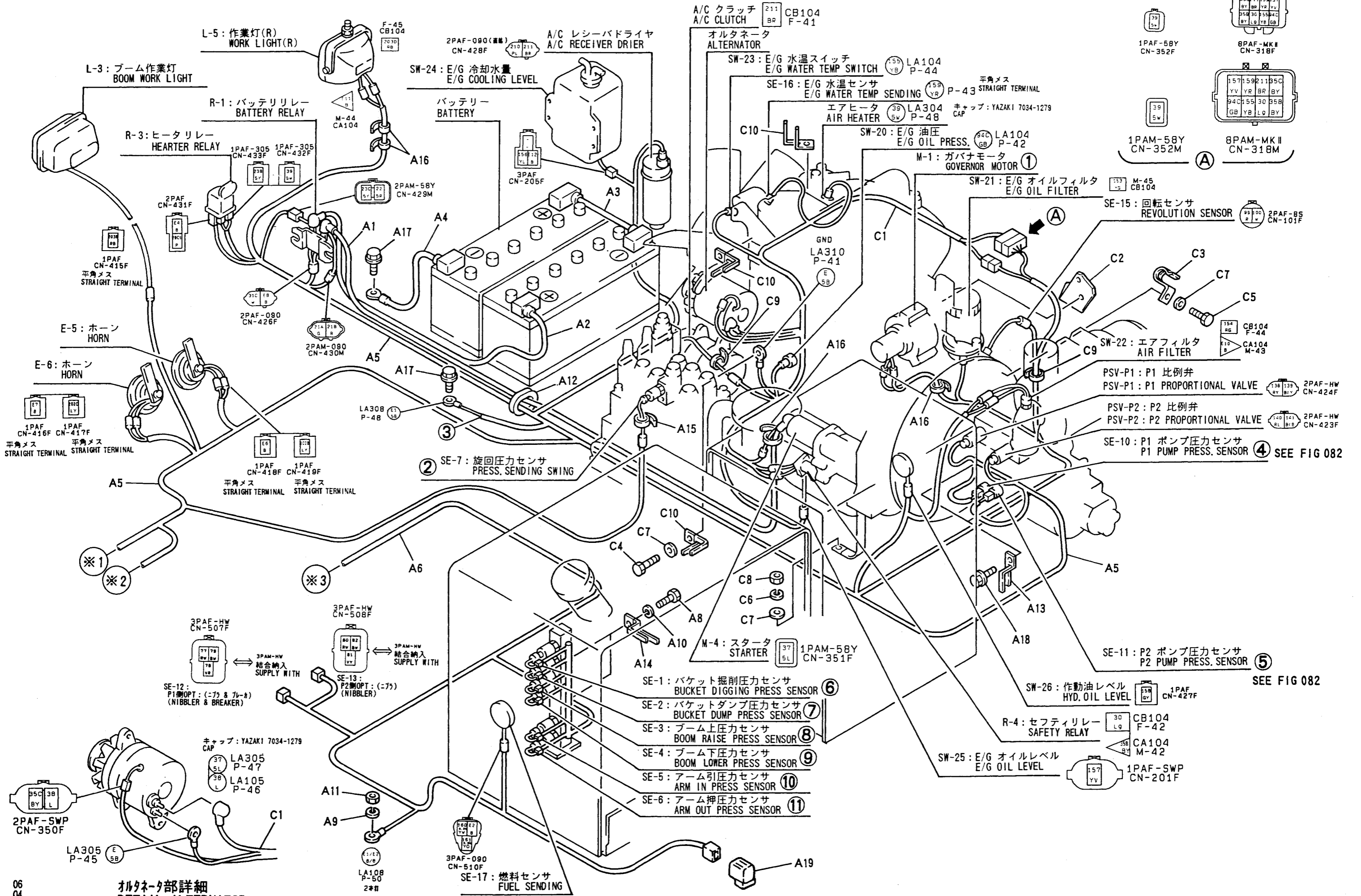

オルタネータ部詳細
DETAIL ALTERNATOR

06
04
04

ロー グループ ・ LOW GROUP

ロング クローラ用
FOR LONG CRAWLER

LX010201-

| 符号 ITEM | 部品番号 PART NO. | 部品名称 PART NAME | 部品名称 PART NAME | 個数 QTY | 備考 REMARKS | 適用号機 APPLICABLE |
|------------|------------------|---------------------|------------------------|-----------|---------------|--------------------|
| | | ロー グループ | LOW GROUP | | | |
| 01 | 2441U994F2 | モータ アッセン, ソウコウ | MOTOR ASSY, PROPELLING | 2 | SEE(HC75-01) | |
| 02 | 24100J15939F1 | ジョイント, スイベル | JOINT, SWIVEL | 1 | SEE(HC180-01) | |
| A1 | YW02F00019P1 | フレーム, ロー | FRAME, LOW | 1 | | |
| A1-1 | 2416T28216 | サポート | SUPPORT | 8 | | |
| A1-2 | 2429P1136 | ステップ | STEP | 2 | | |
| A1-3 | 2429P1137 | ガイド (左) | GUIDE (L. H) | 2 | | |
| A1-4 | 2429P1138 | ガイド (右) | GUIDE (R. H) | 2 | | |
| B1 | YW01F00003F1 | ロー グループ | LOW GROUP | | | |
| B1 | 2414N5306 | カバー アッセン | COVER ASSY | 1 | | |
| B2 | 2414N5307 | カバー アッセン | COVER ASSY | 1 | | |
| B3 | 2422T556 | プレート | PLATE | 1 | | |
| B4 | 2418T12274 | パッキン | PACKING | 1 | | |
| B5 | 2420T6786 | セムスボルト | SEMS-BOLT | 10 | | |
| B6 | ZS18C10014 | キャップスクリュー (M10×14) | CAPSCREW (M10×14) | 2 | | |
| B7 | ZW26X10000 | ロックワッシャ (M10) | LOCK WASHER (M10) | 2 | | |
| B8 | 2414T2929 | カバー アッセン | COVER ASSY | 1 | | |
| B9 | ZS13C18040 | キャップスクリュー (M18×40) | CAPSCREW (M18×40) | 8 | | |
| B10 | ZW11X18000 | ワッシャ (M18) | WASHER (M18) | 8 | | |
| B11 | ZW22K18000 | ロックワッシャ (M18) | LOCK WASHER (M18) | 8 | | |
| B12 | YN01F01039P1 | ガイド, トラック | GUIDE, TRACK | 2 | | |
| B13 | 2420P1580D1 | キャップスクリュー | CAPSCREW | 8 | | |
| C2 | YN19H00001F1 | ジョイント トリツケ, スイベル | JOINT INSTAL, SWIVEL | | | |
| C2 | ZS18C12025 | キャップスクリュー (M12×25) | CAPSCREW (M12×25) | 3 | | |
| C3 | ZS13C16110 | キャップスクリュー (M16×110) | CAPSCREW (M16×110) | 1 | | |
| C4 | ZW16X12000 | ワッシャ (M12) | WASHER (M12) | 3 | | |
| C5 | ZN13C16013 | ナット (M16) | NUT (M16) | 1 | | |
| D1 | YW53D00001F1 | モータ トリツケ, プロペル | MOTOR INSTAL, PROPEL | | | |
| D1 | 2404N427 | スプロケット | SPROCKET | 2 | | |
| D2 | 2420P2963D1 | キャップスクリュー | CAPSCREW | 42 | | |
| D3 | 2420P2963D2 | キャップスクリュー | CAPSCREW | 56 | | |

(02)
(03)
(01)

YP002501~
 LP013601~
 YW007901~

アイドラ アジャスト アssen・IDLER ADJUST ASSY

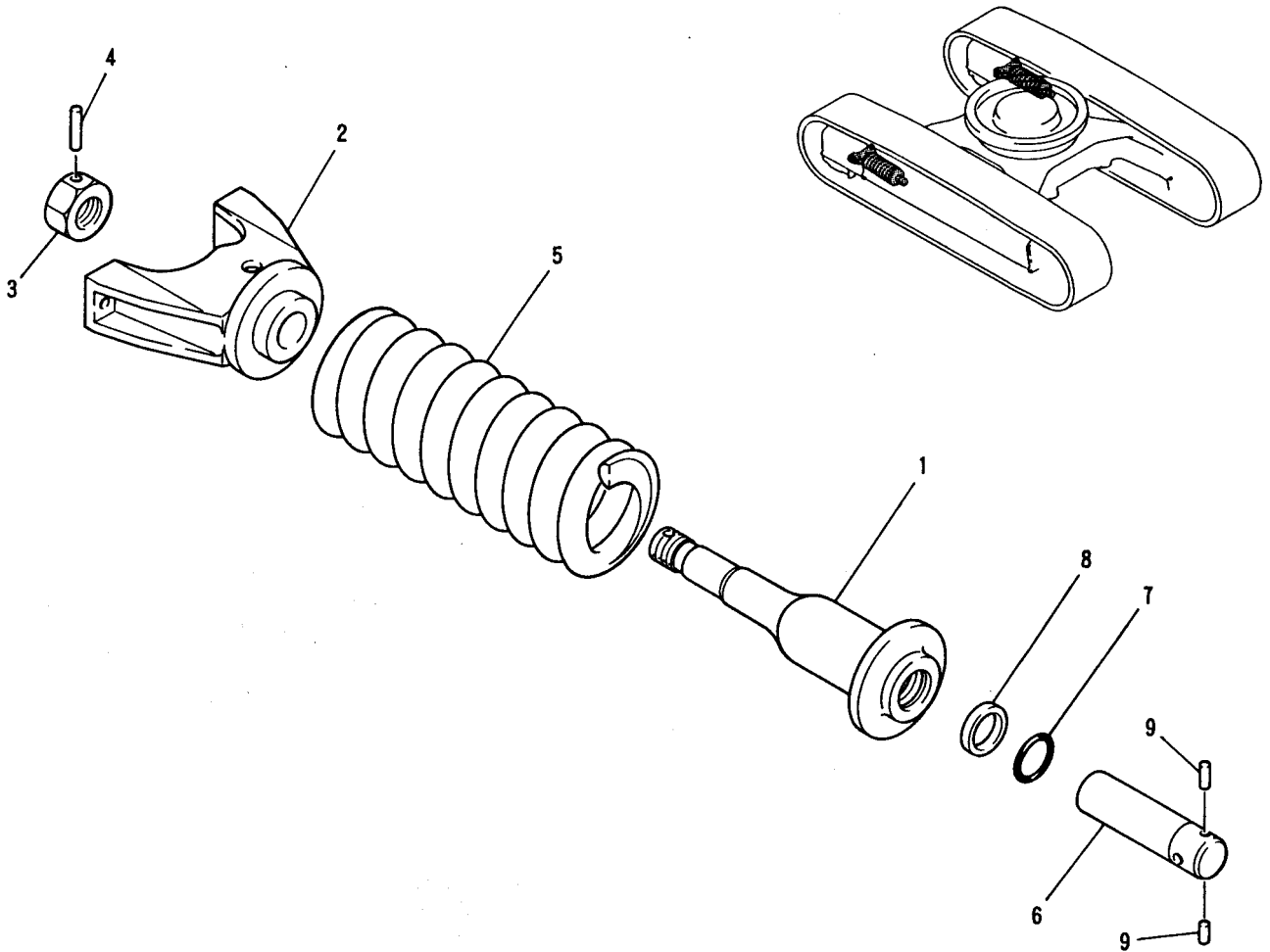

| 符号 ITEM | 部品番号 PART NO. | 部品名称 PART NAME | 部品名称 PART NAME | 個数 QTY | 備考 REMARKS | 適用号機 APPLICABLE |
|------------|------------------|-------------------|-------------------|-----------|---------------|--------------------|
| | LP54D00001F1 | アイドラ アジャスト アssen | IDLER ADJUST ASSY | | | |
| 1 | LP54D01001P1 | シリンダ, グリス | CYLINDER, GREASE | 1 | | |
| 2 | LP54D01002P1 | ブラケット | BRACKET | 1 | | |
| 3 | LP54D01003P1 | ナット | NUT | 1 | | |
| 4 | ZP26D06063 | ピン, スプリング | PIN, SPRING | 1 | | |
| 5 | 2417P273 | スプリング | SPRING | 1 | | |
| 6 | 2439P171 | ピストン | PISTON | 1 | | |
| 7 | ZD12G06500 | O-リング (G65 1B) | O-RING (G65 1B) | 1 | | |
| 8 | 2418U130D36 | オイルシール | OIL SEAL | 1 | | |
| 9 | 2419T4748 | ピン | PIN | 2 | | |

FIG 314-01-1

| 符号 ITEM | 部品番号 PART NO. | 部品名称 PART NAME | 部品名称 PART NAME | 個数 QTY | 備考 REMARKS | 適用号機 APPLICABLE |
|------------|------------------------------|------------------------|--------------------------------|-----------|---------------|--------------------|
| | | ユアツ ハイカン, ロワ- | HYD LINES, LOW | | | |
| A1 | YW02H00004F1 YW02H01030P1 | ユアツ ハイカン, ロワ- チューブ | HYD LINES, LOW TUBE | 1 | | |
| A2 | YW02H01031P1 | チューブ | TUBE | 1 | | |
| A3 | YW02H01032P1 | チューブ | TUBE | 1 | | |
| A4 | YW02H01033P1 | チューブ | TUBE | 1 | | |
| A5 | YW02H01034P1 | チューブ | TUBE | 1 | | |
| A6 | YW02H01035P1 | チューブ | TUBE | 1 | | |
| A7 | YW02H01036P1 | チューブ | TUBE | 1 | | |
| A8 | YW02H01037P1 | チューブ | TUBE | 1 | | |
| A9 | YW02H01038P1 | チューブ | TUBE | 1 | | |
| A10 | YW02H01039P1 | チューブ | TUBE | 1 | | |
| A11 | YW02H01040P1 | チューブ | TUBE | 1 | | |
| A12 | YW02H01041P1 | チューブ | TUBE | 1 | | |
| A13 | YW02H01042P1 | チューブ | TUBE | 1 | | |
| A14 | YW02H01043P1 | チューブ | TUBE | 1 | | |
| A15 | YN02H01045D3 | ホース (1300) | HOSE (1300) | 2 | | |
| A16 | 2420Z1224D6 | ホース (150) | HOSE (150) | 2 | | |
| A17 | 2432Z290 | クリップ | CLIP | 8 | | |
| A18 | ZA23B22000 | コネクタ | CONNECTOR | 6 | | |
| A19 | 2432T5240 | クランプ | CLAMP | 2 | | |
| A20 | 2432P2523 | クランプ | CLAMP | 2 | | |
| A21 | ZS18C08035 | キャップスクリュー (M8×35) | CAPSCREW (M8×35) | 4 | | |
| A22 | ZW26X08000 | ロックワッシャ (M8) | LOCK WASHER (M8) | 4 | | |
| A23 | ZW16X08000 | ワッシャ (M8) | WASHER (M8) | 4 | | |
| A24 | YW02H01074P1 | スペーサ | SPACER | 4 | | |
| B1 | LP19H00001F1 2444Z2320 | ユアツ ハイカン, スイベル コネクタ | HYD LINES, SWIVEL CONNECTOR | 4 | | |
| B2 | ZH22X04000 | コネクタ | CONNECTOR | 2 | | |
| B3 | 2444Z2549 | ティー | TEE | 1 | | |
| B4 | ZD12P02900 | O-リング (P29 1B) | O-RING (P29 1B) | 4 | | |
| C1 | LP12H00001F1 ZA23F22012 | ユアツ ハイカン, プロペル コネクタ | HYD LINES, PROPEL CONNECTOR | 4 | | |
| C2 | ZA23F22008 | コネクタ | CONNECTOR | 2 | | |
| C3 | ZA23F10004 | コネクタ | CONNECTOR | 2 | | |
| C4 | ZD12P02400 | O-リング (P24 1B) | O-RING (P24 1B) | 4 | | |
| C5 | ZD12P01800 | O-リング (P18 1B) | O-RING (P18 1B) | 2 | | |
| C6 | ZD12P01100 | O-リング (P11 1B) | O-RING (P11 1B) | 2 | | |

(03)
(01)
(01)

4. 26M エアツ ハイカン, プーム ・ HYD LINES, BOOM 4. 26M (14FT)

LX010201-
YW007901-

| 符号 ITEM | 部品番号 PART NO. | 部品名称 PART NAME | 部品名称 PART NAME | 個数 QTY | 備考 REMARKS | 適用号機 APPLICABLE |
|------------|------------------|--------------------|----------------------|-----------|---------------|------------------------------------|
| | | エアツ ハイカン, プーム | HYD LINES, BOOM | | | |
| 01 | YW01V00004F1 | プーム シリンダ (右) | BOOM CYLINDER (R. H) | 1 | SEE(HC90-01) | LX010201-010205 YW007901-008037 |
| | YW01V00004F2 | プーム シリンダ (右) | BOOM CYLINDER (R. H) | 1 | SEE(HC90-01) | LX010206- YW008038- |
| 02 | YW01V00001F1 | プーム シリンダ (左) | BOOM CYLINDER (L. H) | 1 | SEE(HC91-01) | LX010201-010205 YW007901-008037 |
| | YW01V00001F2 | プーム シリンダ (左) | BOOM CYLINDER (L. H) | 1 | SEE(HC91-01) | LX010206- YW008038- |
| 03 | YW01V00002F1 | アーム シリンダ | ARM CYLINDER | 1 | SEE(HC95-01) | LX010201-010205 YW007901-008037 |
| | YW01V00002F2 | アーム シリンダ | ARM CYLINDER | 1 | SEE(HC95-01) | LX010206- YW008038- |
| A1 | YW02B00009F1 | エアツ ハイカン, プーム | HYD LINES, BOOM | | | |
| A2 | YW02B01046P2 | チューブ | TUBE | 1 | | |
| A3 | YW02B01045P1 | チューブ | TUBE | 1 | | |
| A4 | YW02B01063P1 | チューブ | TUBE | 1 | | |
| A5 | ZX20H10084 | ホース | HOSE | 3 | | |
| A6 | ZX20H12084 | ホース | HOSE | 1 | | |
| A7 | 2432T2242 | クランプ | CLAMP | 2 | | |
| A8 | 2432T2244 | クランプ | CLAMP | 2 | | |
| A9 | ZC26X22011 | クランプ | CLAMP | 4 | | |
| A10 | ZS18C12045 | キャップスクリュー (M12×45) | CAPSCREW (M12×45) | 2 | | |
| A11 | ZS18C10040 | キャップスクリュー (M10×40) | CAPSCREW (M10×40) | 2 | | |
| A12 | ZS18C10045 | キャップスクリュー (M10×45) | CAPSCREW (M10×45) | 4 | | |
| A13 | ZD12A01800 | O-リング | O-RING | 2 | | |
| A14 | ZD12A01600 | O-リング | O-RING | 6 | | |
| A15 | ZW26X12000 | ロックワッシャ (M12) | LOCK WASHER (M12) | 2 | | |
| A16 | ZW26X10000 | ロックワッシャ (M10) | LOCK WASHER (M10) | 6 | | |
| B1 | YW42H00002F1 | エアツ ハイカン, シリンダ | HYD LINES, CYLINDER | | | |
| | YW02B01065P1 | チューブ | TUBE | 1 | | LX010201-010214 YW007901-008117 |
| | YW02B01065P2 | チューブ | TUBE | 1 | | LX010215- YW008118- |
| B2 | YW02B01066P1 | チューブ | TUBE | 1 | | LX010201-010214 YW007901-008117 |
| | YW02B01066P2 | チューブ | TUBE | 1 | | LX010215- YW008118- |
| B3 | YW02B01067P1 | チューブ | TUBE | 1 | | LX010201-010214 YW007901-008117 |
| | YW02B01067P2 | チューブ | TUBE | 1 | | LX010215- YW008118- |

(04)
(08)
(03)

LX010201~
YW007901~

W エlement・W ELEMENT

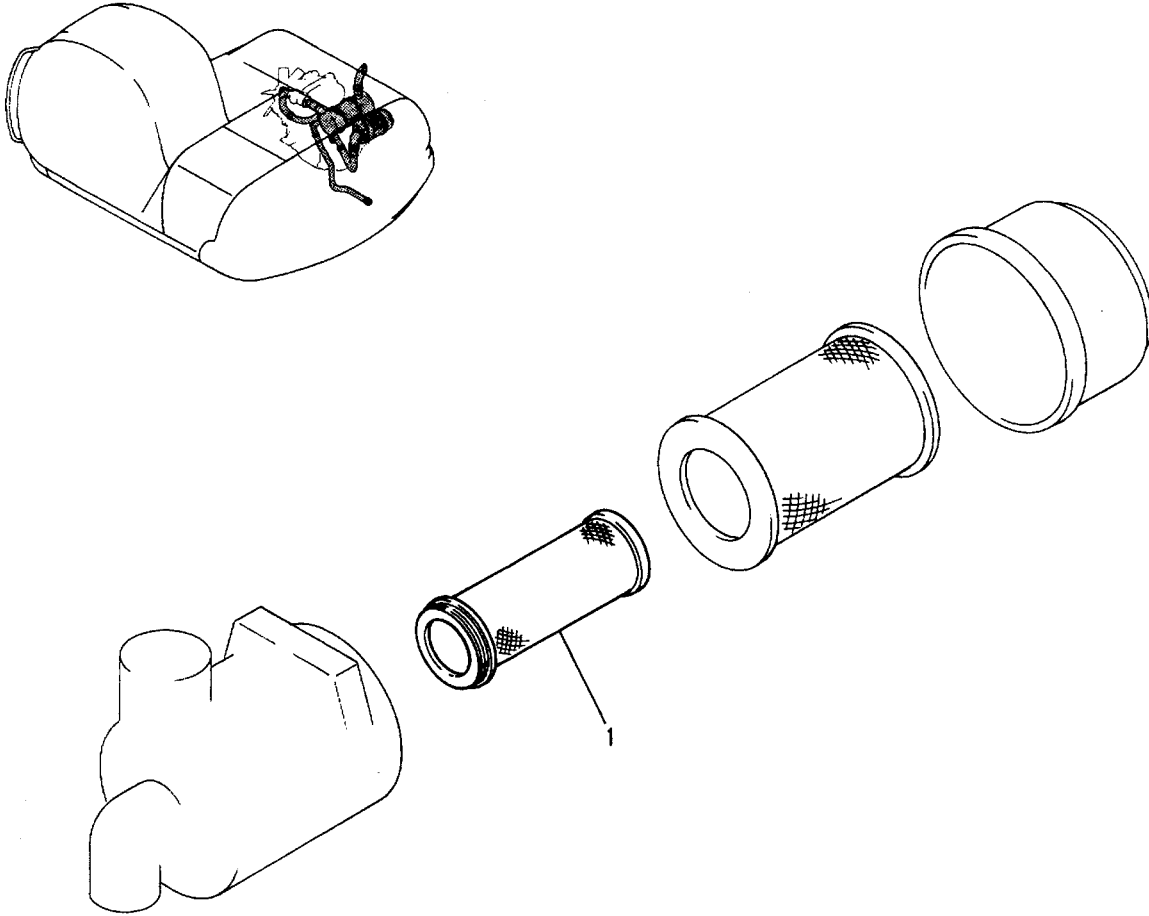

| 符号 ITEM | 部品番号 PART NO. | 部品名称 PART NAME | 部品名称 PART NAME | 個数 QTY | 備考 REMARKS | 適用号機 APPLICABLE |
|------------|------------------|----------------------------|------------------------------|-----------|---------------|--------------------|
| 1 | LP11P01013P1 | W エlement Element, フィルタ | W ELEMENT ELEMENT, FILTER | 1 | | |
| | | | | | | |
| | | | | | | |
| | | | | | | |
| | | | | | | |
| | | | | | | |
| | | | | | | |
| | | | | | | |
| | | | | | | |

FIG 540-01-1①

| 符号 ITEM | 部品番号 PART NO. | 部品名称 PART NAME | 部品名称 PART NAME | 個数 QTY | 備考 REMARKS | 適用号機 APPLICABLE |
|---------------|------------------------------|-----------------------|---------------------------|-----------|---------------|--------------------|
| | | 2.7M アーム アッセン | ARM ASSY, 2.7M | | | |
| A1 | YW12B00034F1 YW12B00007P2 | アーム アーム | ARM ARM | 1 | | |
| A2 | YW12B01036P1 | ブッシュ | BUSHING | 2 | | |
| A3 | YW12B01042P1 | ブッシュ | BUSHING | 2 | | |
| A4 | LP12B01032P1 | ブッシュ | BUSHING | 2 | | |
| B1 | YW12B00008F2 YW02B01057P1 | アーム トリツケ ピン | ARM INSTAL PIN | 1 | | |
| B3 | HS18C14125G1 | キャップスクリュー | CAPSCREW | 1 | | |
| B4 | HS18C12125G1 | キャップスクリュー | CAPSCREW | 1 | | |
| B5 | ZN18C14011 | ナット (M14) | NUT (M14) | 2 | | |
| B6 | ZN18C12010 | ナット (M12) | NUT (M12) | 2 | | |
| B7 | B16T0442D44 | シム (0.9) | SHIM (0.9) | 4 | | |
| B8 | YN12B01009P1 | シム (3.0) | SHIM (3.0) | 4 | | |
| B9 | B16T0442D57 | シム (0.5) | SHIM (0.5) | 4 | | |
| B10 | LP12B01051P1 | ピン | PIN | 1 | | |
| B11 | B16T0442D1 | シム (1.2) | SHIM (1.2) | 2 | | |
| B12 | B16T0442D2 | シム (1.6) | SHIM (1.6) | 2 | | |
| C1 | YW12B00036F1 YW12B01059F2 | アーム グループ リンク, バケット | ARM GROUP LINK, BUCKET | 1 | | |
| C1-2 | YW12B01061P1 | ブッシュ | BUSHING | 2 | | |
| C1-3 | YW12B01042P1 | ブッシュ | BUSHING | 2 | | |
| C1-4 | YW12B01069P1 | リンク, バケット | LINK, BUCKET | 1 | | |
| C2 | YW12B01062P1 | リンク | LINK | 1 | | |
| C3 | YW12B01063P1 | リンク | LINK | 1 | | |
| C4 | YW12B01032P1 | ピン | PIN | 2 | | |
| C5 | YW12B01064P1 | ピン | PIN | 1 | | |
| C6 | YW12B01065P1 | ピン | PIN | 1 | | |
| C7 | HS18C14115G1 | キャップスクリュー | CAPSCREW | 2 | | |
| C8 | ZN18C14011 | ナット (M14) | NUT (M14) | 4 | | |
| C9 | 2445R220D1 | シール, ダスト | SEAL, DUST | 4 | | |
| C10 | 2445R138D3 | シール, ダスト | SEAL, DUST | 6 | | |
| C11 | 2445R138D6 | シール, ダスト | SEAL, DUST | 2 | | |
| C12 | ZG91S02000 | ニップル, グリース | NIPPLE, GREASE | 6 | | |
| C13 | ZH32Z04002 | コネクタ | CONNECTOR | 1 | | |
| C14 | ZH32Z04000 | コネクタ | CONNECTOR | 1 | | |
| C15 | YW12B01025P1 | シム (3.0) | SHIM (3.0) | 6 | | |
| C16 | B16T0442D43 | シム (0.9) | SHIM (0.9) | 6 | | |
| C17 | 2444R1117D115 | ホース | HOSE | 1 | | |
| C18 | 2444R1117D165 | ホース | HOSE | 1 | | |
| C19 | 2432R225D4 | クリップ | CLIP | 2 | | |
| (01) (03) C20 | 2432R226D3 | クリップ | CLIP | 3 | | |
| (01) C21 | ZN18C06005 | ナット (M6) | NUT (M6) | 5 | | |

CLICK HERE TO **DOWNLOAD** THE COMPLETE MANUAL

- Thank you very much for reading the preview of the manual.
- You can download the complete manual from: www.heydownloads.com by clicking the link below



- Please note: If there is no response to CLICKING the link, please download this PDF first and then click on it.

CLICK HERE TO **DOWNLOAD** THE COMPLETE MANUAL

0.23M³ バケツ アッセン ・ BUCKET ASSY, 0.23M³ (0.3cu yd)
 (0.21M³) (0.21M³)(0.27cu yd)

LX010201-
 YW007901-

| 符号 ITEM | 部品番号 PART NO. | 部品名称 PART NAME | 部品名称 PART NAME | 個数 QTY | 備考 REMARKS | 適用号機 APPLICABLE |
|------------|------------------|-----------------------------|---------------------------------|-----------|---------------|--------------------|
| | YW61B00035F1 | 0.23M ³ バケツ アッセン | BUCKET ASSY, 0.23M ³ | | | |
| 1 | YW61B00014P2 | バケツ | BUCKET | 1 | | |
| 1-16 | YW61B01008D5 | エッジ, カッティング | EDGE, CUTTING | 1 | | |
| 1-17 | LP61B01013P1 | アダプタ | ADAPTER | 3 | | |
| 2 | 2412U112F1 | ツース アッセン | TOOTH ASSY | 2 | | |
| 2-1 | 2412U112S1 | ツース | TOOTH | 1 | | |
| 2-2 | B12P0015E2 | ピン, ロッキング | PIN, LOCKING | 1 | | |
| 2-3 | B12P0015E3 | ロック, ラバー | LOCK, RUBBER | 1 | | |
| 3 | 2412N278D11 | カッタ, サイド | CUTTER, SIDE | 1 | | |
| 4 | 2412N278D21 | カッタ, サイド | CUTTER, SIDE | 1 | | |
| 5 | ZS13C20050 | キャップスクリュー (M20×50) | CAPSCREW (M20×50) | 8 | | |
| 6 | ZN13C20016 | ナット (M20) | NUT (M20) | 8 | | |
| 7 | YW61B01003P1 | ブッシュ | BUSHING | 1 | | |
| 8 | 2419T3772D2 | ピン | PIN | 1 | | |
| 9 | ZS23C14030 | キャップスクリュー (M14×30) | CAPSCREW (M14×30) | 3 | | |
| 10 | ZW22K14000 | ロックワッシャ (M14) | LOCK WASHER (M14) | 3 | | |
| 11 | 2418T12260D1 | シム (1.0) | SHIM (1.0) | 30 | | |
| 12 | 2412U16F1 | ツース アッセン | TOOTH ASSY | 1 | | |
| 12-1 | 2412U16S1 | ツース | TOOTH | 1 | | |
| 12-2 | B12P0015E2 | ピン, ロッキング | PIN, LOCKING | 1 | | |
| 12-3 | B12P0015E3 | ロック, ラバー | LOCK, RUBBER | 1 | | |

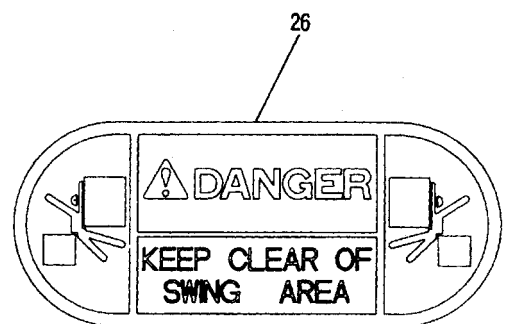
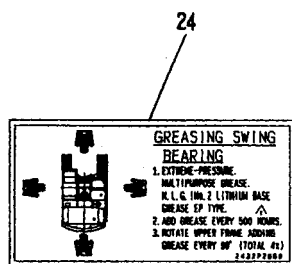
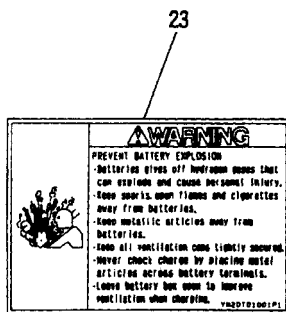
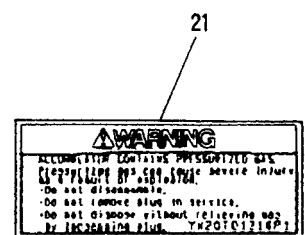
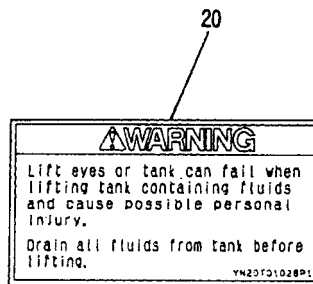
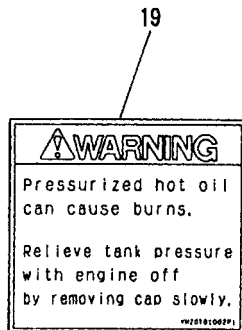
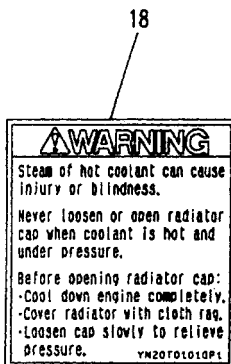
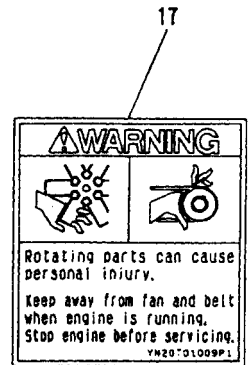
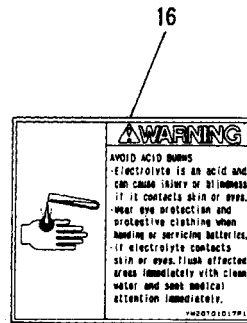
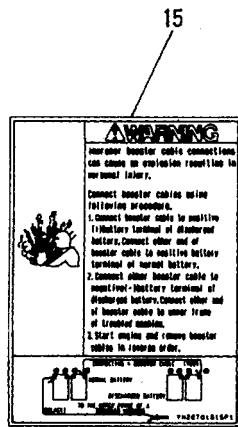
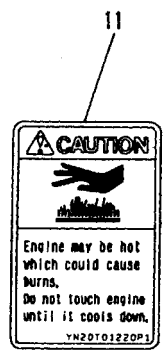
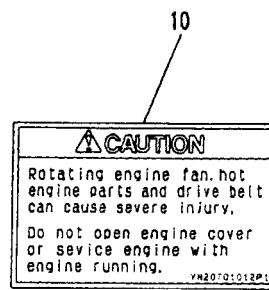
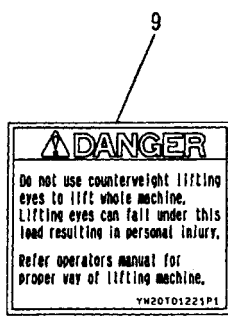
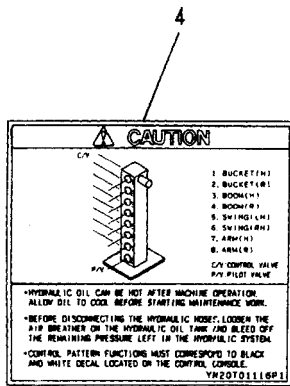

SK100V, SK100LV CRAWLER EXCAVATOR

ALPHABETICAL INDEX

A

| | |
|---------------------------|---------|
| ABSORBER, SHOCK..... | 102-21 |
| ACCUMULATOR | 126-01 |
| ACCELERATOR | 083-01 |
| AMPLIFIER (AIR-CON) | 232-21 |
| ARM (2.2M) | 414-01 |
| ARM CYLINDER..... | 396-01 |
| | HC95-01 |
| ARM SHORT (1.9M)..... | 578-01 |
| ARM LONG (2.7M) | 580-01 |

| | |
|--|--------|
| BUCKET (0.45M ³) | 436-01 |
| | 436-28 |
| BUCKET (0.51 ³)..... | 597-01 |
| | 597-28 |
| BUCKET (EJECTOR)..... | 607-01 |
| BUCKET (FINISHING)..... | 601-01 |
| BUCKET, V. (0.38M ³) | 608-01 |

C

B

| | |
|------------------------------------|----------|
| BATTERY | 254-01 |
| BLOCK (SOLENOID)..... | 114-01 |
| | 535-01 |
| BLOCK MANIFOLD..... | 126-01 |
| | HC170-01 |
| BONNET..... | 198-21 |
| BOOM (4.26M)..... | 390-01 |
| BOOM CYLINDER (R.H) | 396-01 |
| | HC90-01 |
| BOOM CYLINDER (L.H) | 396-01 |
| | HC91-01 |
| BOX, FUSE..... | 232-21 |
| BREATHER..... | 081-01 |
| BUCKET (0.17M ³) | 593-01 |
| | 593-28 |
| BUCKET (0.23M ³) | 594-01 |
| | 594-28 |
| BUCKET (0.3M ³)..... | 595-01 |
| | 595-28 |
| BUCKET (0.37M ³) | 596-01 |
| | 596-28 |

| | |
|----------------------------------|--|
| CAB | 166-21 |
| | 170-21 |
| ANTENNA | 170-21 |
| ARM WIPER | 170-21 |
| DOOR (L.H)..... | 170-21 |
| HANDLE (DOOR) | 170-21 |
| HARNESS (WIPER) | 170-21 |
| HARNESS (ROOM LAMP) | 170-21 |
| LAMP (ROOM) | 170-21 |
| MOTOR WIPER | 170-21 |
| CLEANER, AIR ELEMENT | 004-21 |
| | 042-01, 540-01 |
| COMPRESSOR (AIR-CON)..... | 257-01 |
| | 257-21, 260-01 |
| CONDENSER (AIR-CON) | 257-01 |
| | 257-21 |
| CONDITIONER, AIR | 255-01 |
| | 255-21, 256-01, 256-21, 257-01, 257-21 |
| | 258-01, 258-21, 259-01, 262-01, 262-21 |
| CONTROL, BOX | 102-21 |
| | 107-01 |
| CONTROL, LEVER | 102-21 |
| CONTROLLER (GAUGE, CLUSTER)..... | 232-21 |

| PART. NO. | PAGE | PART. NO. | PAGE | PART. NO. | PAGE |
|---------------|---------|---------------|---------|----------------|---------|
| YN02C013300P2 | 166-21 | YN03M010666P1 | 150-01 | YN10M00001F6 | 2230-21 |
| YN02C013301P1 | 166-21 | YN03M010667P1 | 150-01 | YN10M00001F8 | 2230-21 |
| YN02C013302P1 | 170-21 | YN03M010675P1 | 102-21 | YN10M00001FA | 2230-21 |
| YN02C013303P1 | 170-21 | YN03M010679P1 | 107-01 | YN10M00001S012 | 2230-21 |
| YN02C013304P1 | 170-21 | YN03M010680P1 | 107-01 | YN10M00001S013 | 2230-21 |
| YN02C013305P1 | 170-21 | YN03M010693P1 | 107-01 | YN10M00001S014 | 2230-21 |
| YN02C013306P1 | 170-21 | YN03M011093P1 | 107-01 | YN10M00001S015 | 2230-21 |
| YN02C013307P1 | 170-21 | YN03M011127P1 | 107-01 | YN10M00001S016 | 2230-21 |
| YN02C013308P1 | 170-21 | YN03M011131P1 | 107-01 | YN10M00001S017 | 2230-21 |
| YN02C013309P1 | 170-21 | YN03M011134P1 | 107-01 | YN10M00001S018 | 2230-21 |
| YN02C013310P1 | 170-21 | YN03M011148P1 | 107-01 | YN10M00001S019 | 2230-21 |
| YN02C013311P1 | 170-21 | YN03M011149P1 | 102-21 | YN10M01001P1 | 2230-21 |
| YN02C013312P1 | 2337-21 | YN03M011155P1 | 150-01 | YN11M010099P1 | 0006-01 |
| YN02C013313P1 | 2337-21 | YN03M011155P1 | 107-01 | YN11M010133D1 | 0006-01 |
| YN02C013314P1 | 2337-21 | YN03M011155P1 | 104-21 | YN11M010330P1 | 0006-01 |
| YN02C013315P1 | 170-21 | YN03M011155P1 | 104-21 | YN11M010330P1 | 0006-01 |
| YN02C013316P1 | 170-21 | YN03M011155P1 | 104-21 | YN12B01009P1 | 3339-01 |
| YN02C013317P1 | 170-21 | YN03M011155P1 | 104-21 | | |
| YN02C013318P1 | 170-21 | YN03M011155P1 | 104-21 | | |
| YN02C013319P1 | 170-21 | YN03M011155P1 | 104-21 | | |
| YN02C013320P1 | 170-21 | YN03M011155P1 | 102-21 | | |
| YN02C013321P1 | 170-21 | YN03M011155P1 | 102-21 | | |
| YN02C013322P1 | 170-21 | YN03M011155P1 | 102-21 | | |
| YN02C013323P1 | 170-21 | YN03M011155P1 | 102-21 | | |
| YN02C013324P1 | 170-21 | YN03M011155P1 | 102-21 | | |
| YN02C013325P1 | 170-21 | YN03M011155P1 | 102-21 | | |
| YN02C013326P1 | 170-21 | YN03M011155P1 | 102-21 | | |
| YN02C013327P1 | 170-21 | YN03M011155P1 | 102-21 | | |
| YN02C013328P1 | 170-21 | YN03M011155P1 | 102-21 | | |
| YN02C013329P1 | 170-21 | YN03M011155P1 | 102-21 | | |
| YN02C013330P1 | 170-21 | YN03M011155P1 | 102-21 | | |
| YN02C013331P1 | 170-21 | YN03M011155P1 | 102-21 | | |
| YN02C013332P1 | 170-21 | YN03M011155P1 | 102-21 | | |
| YN02C013333P1 | 170-21 | YN03M011155P1 | 102-21 | | |
| YN02C013334P1 | 170-21 | YN03M011155P1 | 102-21 | | |
| YN02C013335P1 | 170-21 | YN03M011155P1 | 102-21 | | |
| YN02C013336P1 | 170-21 | YN03M011155P1 | 102-21 | | |
| YN02C013337P1 | 170-21 | YN03M011155P1 | 102-21 | | |
| YN02C013338P1 | 170-21 | YN03M011155P1 | 102-21 | | |
| YN02C013339P1 | 170-21 | YN03M011155P1 | 102-21 | | |
| YN02C013340P1 | 170-21 | YN03M011155P1 | 102-21 | | |
| YN02C013341P1 | 170-21 | YN03M011155P1 | 102-21 | | |
| YN02C013342P1 | 170-21 | YN03M011155P1 | 102-21 | | |
| YN02C013343P1 | 170-21 | YN03M011155P1 | 102-21 | | |
| YN02C013344P1 | 170-21 | YN03M011155P1 | 102-21 | | |
| YN02C013345P1 | 170-21 | YN03M011155P1 | 102-21 | | |
| YN02C013346P1 | 170-21 | YN03M011155P1 | 102-21 | | |
| YN02C013347P1 | 170-21 | YN03M011155P1 | 102-21 | | |
| YN02C013348P1 | 170-21 | YN03M011155P1 | 102-21 | | |
| YN02C013349P1 | 170-21 | YN03M011155P1 | 102-21 | | |
| YN02C013350P1 | 170-21 | YN03M011155P1 | 102-21 | | |
| YN02C013351P1 | 170-21 | YN03M011155P1 | 102-21 | | |
| YN02C013352P1 | 170-21 | YN03M011155P1 | 102-21 | | |
| YN02C013353P1 | 170-21 | YN03M011155P1 | 102-21 | | |
| YN02C013354P1 | 170-21 | YN03M011155P1 | 102-21 | | |
| YN02C013355P1 | 170-21 | YN03M011155P1 | 102-21 | | |
| YN02C013356P1 | 170-21 | YN03M011155P1 | 102-21 | | |
| YN02C013357P1 | 170-21 | YN03M011155P1 | 102-21 | | |
| YN02C013358P1 | 170-21 | YN03M011155P1 | 102-21 | | |
| YN02C013359P1 | 170-21 | YN03M011155P1 | 102-21 | | |
| YN02C013360P1 | 170-21 | YN03M011155P1 | 102-21 | | |
| YN02C013361P1 | 170-21 | YN03M011155P1 | 102-21 | | |
| YN02C013362P1 | 170-21 | YN03M011155P1 | 102-21 | | |
| YN02C013363P1 | 170-21 | YN03M011155P1 | 102-21 | | |
| YN02C013364P1 | 170-21 | YN03M011155P1 | 102-21 | | |
| YN02C013365P1 | 170-21 | YN03M011155P1 | 102-21 | | |
| YN02C013366P1 | 170-21 | YN03M011155P1 | 102-21 | | |
| YN02C013367P1 | 170-21 | YN03M011155P1 | 102-21 | | |
| YN02C013368P1 | 170-21 | YN03M011155P1 | 102-21 | | |
| YN02C013369P1 | 170-21 | YN03M011155P1 | 102-21 | | |
| YN02C013370P1 | 170-21 | YN03M011155P1 | 102-21 | | |
| YN02C013371P1 | 170-21 | YN03M011155P1 | 102-21 | | |
| YN02C013372P1 | 170-21 | YN03M011155P1 | 102-21 | | |
| YN02C013373P1 | 170-21 | YN03M011155P1 | 102-21 | | |
| YN02C013374P1 | 170-21 | YN03M011155P1 | 102-21 | | |
| YN02C013375P1 | 170-21 | YN03M011155P1 | 102-21 | | |
| YN02C013376P1 | 170-21 | YN03M011155P1 | 102-21 | | |
| YN02C013377P1 | 170-21 | YN03M011155P1 | 102-21 | | |
| YN02C013378P1 | 170-21 | YN03M011155P1 | 102-21 | | |
| YN02C013379P1 | 170-21 | YN03M011155P1 | 102-21 | | |
| YN02C013380P1 | 170-21 | YN03M011155P1 | 102-21 | | |
| YN02C013381P1 | 170-21 | YN03M011155P1 | 102-21 | | |
| YN02C013382P1 | 170-21 | YN03M011155P1 | 102-21 | | |
| YN02C013383P1 | 170-21 | YN03M011155P1 | 102-21 | | |
| YN02C013384P1 | 170-21 | YN03M011155P1 | 102-21 | | |
| YN02C013385P1 | 170-21 | YN03M011155P1 | 102-21 | | |
| YN02C013386P1 | 170-21 | YN03M011155P1 | 102-21 | | |
| YN02C013387P1 | 170-21 | YN03M011155P1 | 102-21 | | |
| YN02C013388P1 | 170-21 | YN03M011155P1 | 102-21 | | |
| YN02C013389P1 | 170-21 | YN03M011155P1 | 102-21 | | |
| YN02C013390P1 | 170-21 | YN03M011155P1 | 102-21 | | |
| YN02C013391P1 | 170-21 | YN03M011155P1 | 102-21 | | |
| YN02C013392P1 | 170-21 | YN03M011155P1 | 102-21 | | |
| YN02C013393P1 | 170-21 | YN03M011155P1 | 102-21 | | |
| YN02C013394P1 | 170-21 | YN03M011155P1 | 102-21 | | |
| YN02C013395P1 | 170-21 | YN03M011155P1 | 102-21 | | |
| YN02C013396P1 | 170-21 | YN03M011155P1 | 102-21 | | |
| YN02C013397P1 | 170-21 | YN03M011155P1 | 102-21 | | |
| YN02C013398P1 | 170-21 | YN03M011155P1 | 102-21 | | |
| YN02C013399P1 | 170-21 | YN03M011155P1 | 102-21 | | |
| YN02C013400P1 | 170-21 | YN03M011155P1 | 102-21 | | |
| YN02H01045D3 | 354-01 | YN03M011251P1 | 102-21 | YN20M00010S014 | 2262-21 |
| YN03E01001D5 | 2332-21 | YN03M011251P1 | 107-01 | YN20M00010S016 | 2262-21 |
| YN03H01042D6 | 266-01 | YN03M011252P1 | 102-21 | YN20M00010S029 | 2262-21 |
| YN03H01074P1 | 097-01 | | 102-21 | YN20M00010S030 | 2262-21 |
| | 097-01 | | 102-21 | YN20M00010S031 | 2262-21 |
| YN03H01075P1 | 087-01 | YN03M011257P1 | 102-21 | YN20M00010S036 | 2262-21 |
| YN03H01169P1 | 082-01 | YN03M011260P1 | 150-01 | YN20M00010S042 | 2262-21 |
| YN03M000010F1 | 150-01 | YN03M011261P1 | 150-01 | YN20M00010S046 | 2262-21 |
| YN03M000012P1 | 150-01 | YN03M011263P1 | 150-01 | YN20M00010S050 | 2262-21 |
| YN03M000018F1 | 102-21 | YN03M011267P1 | 150-01 | YN20M00010S052 | 2262-21 |
| | 107-01 | YN03M011268P1 | 150-01 | YN20M00010S062 | 2262-21 |
| YN03M000019F1 | 150-01 | YN05P01041F1 | 033-01 | YN20M00010S076 | 2262-21 |
| YN03M01024P2 | 102-21 | YN05P01041S1 | 033-01 | | |
| YN03M01039P1 | 102-21 | YN05P01041S2 | 033-01 | | |
| YN03M01040P1 | 102-21 | YN06H01017P1 | 114-01 | | |
| YN03M01062P1 | 150-01 | | 535-01 | | |
| YN03M01064P1 | 266-01 | YN10M00001F4 | 2330-21 | | |

1 コントロールバルブ VALVE, CONTROL

| メイショウ | DESCRIPTION | ASSY No. | PAGE |
|---|---|------------------|----------|
| バルブ アッセン, コントロール | VALVE ASSY, CONTROL | YW30V00006F1 | HC01-01 |
| •バルブ アッセン, メイン リリーフ | VALVE ASSY, MAIN RELIEF | YW22V00001F1 | HC02-01 |
| •バルブ アッセン, ポート リリーフ | VALVE ASSY, PORT RELIEF | YW22V00002F1 | HC03-01 |
| •カバー アッセン | COVER ASSY | LP30V01003F1 | HC04-01 |
| •カバー アッセン | COVER ASSY | LP30V01001F1 | HC05-01 |
| •カバー アッセン | COVER ASSY | LP30V01002F1 | HC06-01 |
| バルブ アッセン, コントロール (ドーザ) | VALVE ASSY, CONTROL (DOZER) | 2436U1237F1 | HC07-01 |
| •セクション アッセン, インレット | SECTION ASSY, INLET | 2436Z416F1 | HC11-01 |
| •スプール アッセン | SPOOL ASSY | 2436R593F1 | HC12-01 |
| •バルブ アッセン, メイン リリーフ | VALVE ASSY, MAIN RELIEF | 2436R1094F1~F3 | HC14-01 |
| •バルブ アッセン, オーバロード リリーフ | VALVE ASSY, OVERLOAD RELIEF | 2436R721F1~F9 | HC15-01 |
| バルブ アッセン, コントロール (ニブラ オヨビ ブレーカ) | VALVE ASSY, CONTROL (NIBBLER & BREAKER) | YW30V00003F1, F2 | HC20-01 |
| •バルブ アッセン, ポート リリーフ | VALVE ASSY, PORT RELIEF | YN22V00002F1~F6 | HC22-01A |
| バルブ アッセン, コントロール (テレスコピック, テレスコピック オヨビ ブレーカ) | VALVE ASSY, CONTROL (TELESCOPIC, TELESCOPIC & BREAKER) | YW30V00005F1, F2 | HC30-01 |
| ※・バルブ アッセン, ポート リリーフ | VALVE ASSY, PORT RELIEF | YN22V00002F1~F6 | HC22-01A |

HC01
?
HC30

バルブ アッセン, ポート リリーフ ・ VALVE ASSY, PORT RELIEF

YW22V00002F1

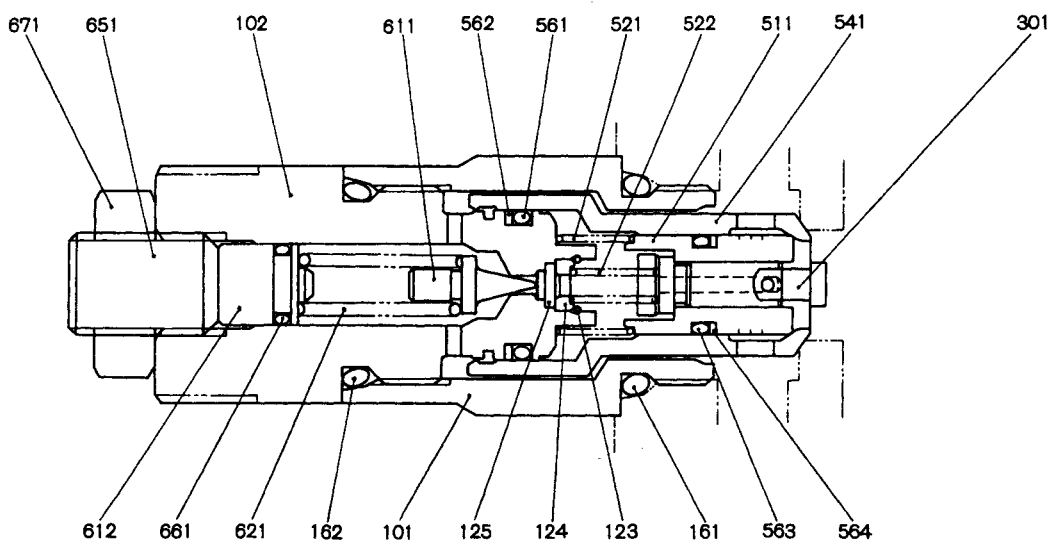

セット圧力： SET PRESSURE

365kgf/cm² at 30ℓ/min

| 符号 ITEM | 部品番号 PART NO. | 部品名称 PART NAME | 部品名称 PART NAME | 個数 QTY |
|------------|------------------|--------------------|-------------------------|-----------|
| | YW22V00002F1 | バルブ アッセン, ポート リリーフ | VALVE ASSY, PORT RELIEF | |
| 101 | ★ | ボディ | BODY | 1 |
| 102 | ★ | プラグ | PLUG | 1 |
| 123 | ★ | リング | RING | 1 |
| 124 | ★ | ストッパ | STOPPER | 1 |
| 125 | ★ | フィルタ | FILTER | 1 |
| 161 | ZD12P02400 | O-リング (P24 1B) | O-RING (P24 1B) | 1 |
| 162 | ZD12P02240 | O-リング (P22.4 1B) | O-RING (P22.4 1B) | 1 |
| 301 | ★ | ピストン | PISTON | 1 |
| 511 | ★ | プランジャ | PLUNGER | 1 |
| 521 | YN22V00001S521 | スプリング | SPRING | 1 |
| 522 | YN22V00002S522 | スプリング | SPRING | 1 |
| 541 | ★ | シート | SEAT | 1 |
| 561 | YN22V00001S561 | O-リング | O-RING | 1 |
| 562 | YN22V00001S562 | リング, バックアップ | RING, BACK UP | 1 |
| 563 | YN22V00002S563 | O-リング | O-RING | 1 |
| 564 | YN22V00002S564 | リング, バックアップ | RING, BACK UP | 1 |
| 611 | ★ | ポペット | POPPET | 1 |
| 612 | YN22V00002S612 | シート, スプリング | SEAT, SPRING | 1 |
| 621 | 2436R750S512 | スプリング | SPRING | 1 |
| 651 | YN22V00002S651 | スクリュー, アジャスト | SCREW, ADJUST | 1 |
| 661 | ZD12P00800 | O-リング (P8 1B) | O-RING (P8 1B) | 1 |
| 671 | YN22V00001S671 | ナット | NUT | 1 |

バルブ アッセン、コントロール ・ VALVE ASSY, CONTROL

(ニブラ オヨビ ブレーカ ・ NIBBLER & BREAKER)

YW30V00003 F1, F2

本図ハ F2 ヲ示ス
THIS FIGURE SHOWS F2

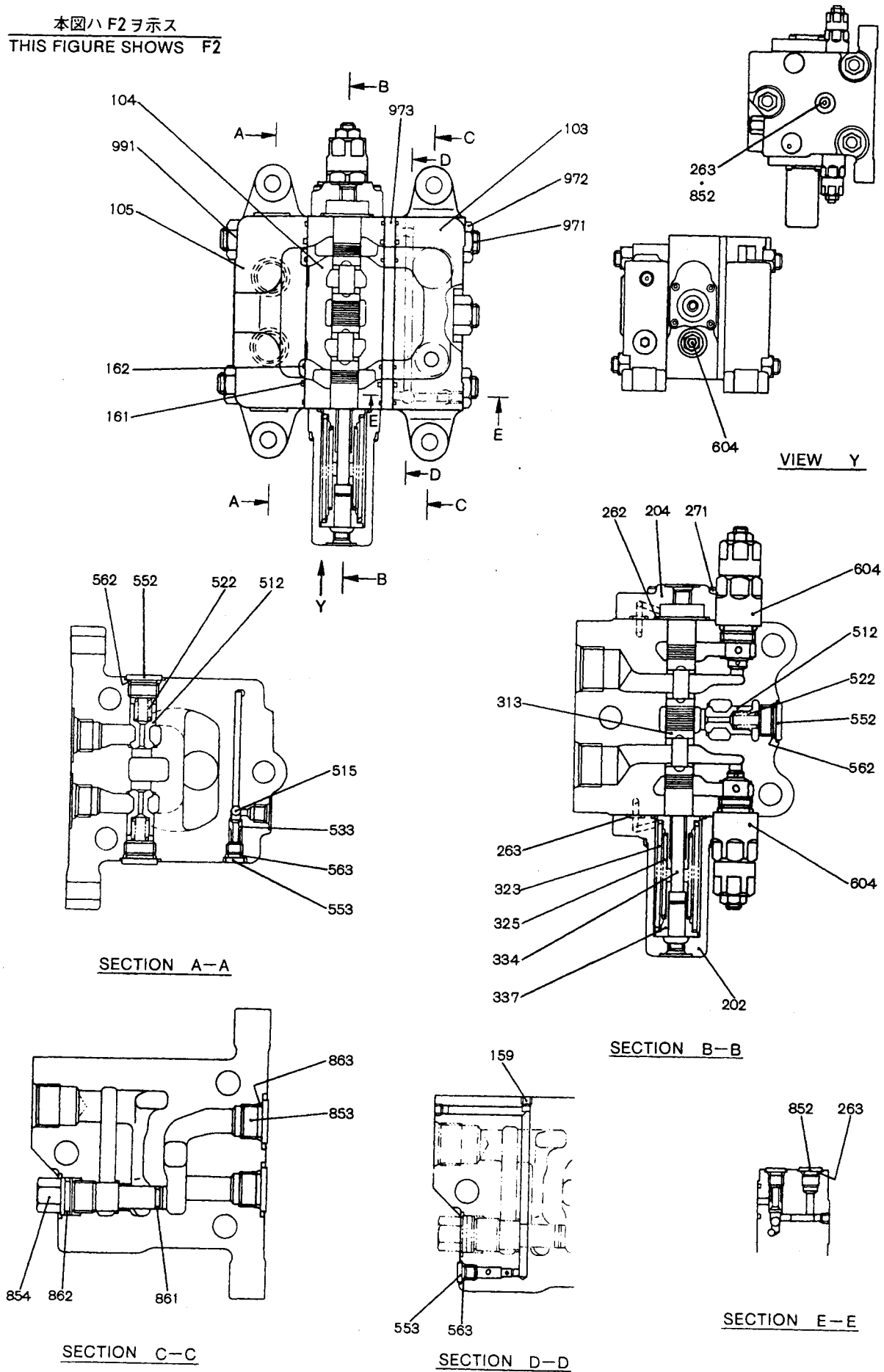

バルブ アッセン, バイパス ・ VALVE ASSY, BYPASS

LP22V00005F1

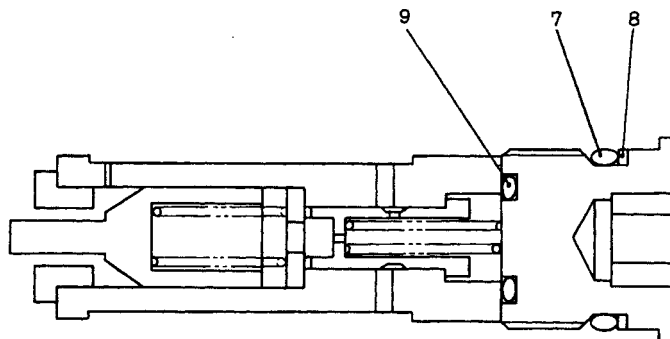

符号以外ハ ノーサービス部品

OTHER THAN PARTS MARKED ARE
NOT CONTAINED IN SERVICE PARTS.

| 符号 ITEM | 部品番号 PART NO. | 部品名称 PART NAME | 部品名称 PART NAME | 個数 QTY |
|------------|------------------|-------------------|--------------------|-----------|
| | LP22V00005F1 | バルブ アッセン, バイパス | VALVE ASSY, BYPASS | |
| 7 | ZD12P01800 | O-リング (P18 1B) | O-RING (P18 1B) | 1 |
| 8 | ZD85P01800 | リング, バックアップ | RING, BACK UP | 1 |
| 9 | ZD12P01200 | O-リング (P12 1B) | O-RING (P12 1B) | 1 |

モータ アッセン (走行) ・ MOTOR ASSY (PROPELLING)

2441U994F1, F2

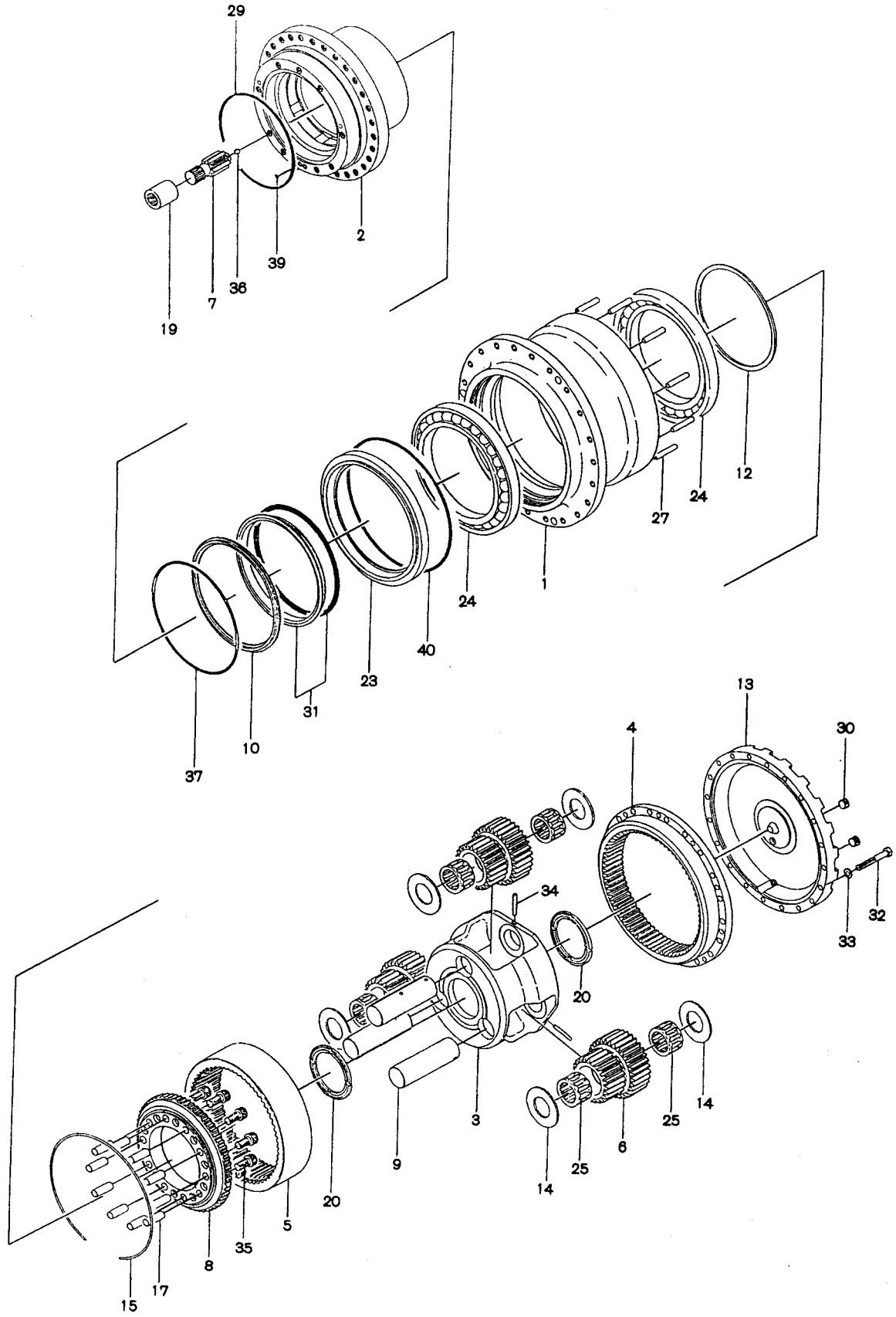

ポンプ アッセン ・ PUMP ASSY

| 符号 ITEM | 部品番号 PART NO. | 部品名称 PART NAME | 部品名称 PART NAME | 個数 QTY |
|------------|------------------|-----------------------------------|----------------------------------|-----------|
| 751 | YW10V00003S751 | パッキン | PACKING | 2 |
| 774 | YW10V00003S774 | オイルシール | OIL SEAL | 1 |
| 789 | ZD85P01600 | リング, バックアップ | RING, BACK UP | 2 |
| 792 | ZD85G03000 | リング, バックアップ | RING, BACK UP | 2 |
| 793 | ZD85P00700 | リング, バックアップ | RING, BACK UP | 4 |
| 806 | ZN11C16010 | ナット (M16) | NUT (M16) | 4 |
| 824 | ZR16X03500 | リング, スナップ | RING, SNAP | 3 |
| 826 | ZR26X09500 | リング, リテーニング | RING, RETAINING | 1 |
| 885 | 2441U436S886 | ピン | PIN | 2 |
| 886 | ZP26D06014 | ピン, スプリング | PIN, SPRING | 2 |
| 888 | YW10V00003S888 | ピン | PIN | 2 |
| 953 | YW10V00003S953 | セットスクリュー | SETSCREW | 4 |
| 981 | ★ | ネーム プレート | NAME PLATE | 1 |
| 983 | ★ | ピン | PIN | 2 |
| | YW10V00003S011 | ピストン アッセン CONSISTS OF ITEM | PISTON ASSY 151, 152 | 2 |
| | YW10V00005S013 | シリンダ アッセン (右) CONSISTS OF ITEM | CYLINDER ASSY (R. H) 141, 313 | 1 |
| | YW10V00005S014 | シリンダ アッセン (左) CONSISTS OF ITEM | CYLINDER ASSY (L. H) 141, 314 | 1 |
| | YW10V00003S210 | プレート アッセン CONSISTS OF ITEM | PLATE ASSY 212, 214 | 2 |
| | YW10V00003S520 | ピン アッセン CONSISTS OF ITEM | PIN ASSY 531, 548 | 2 |

シリンダ アッセン, ブーム (右) ・ CYLINDER ASSY, BOOM (R. H.)

| 符号 ITEM | 部品番号 PART NO. | 部品名称 PART NAME | 部品名称 PART NAME | 個数 QTY |
|------------|------------------|-----------------------------|--|--------------|
| | YW01V00001R400 | リペア キット CONSISTS OF ITEM | REPAIR KIT 8, 12, 30, 31×1 9, 32×2 | F1 F2 1 1 |

シリンダ アッセン, アーム ・ CYLINDER ASSY, ARM
(テレスコピック ・ TELESCOPIC)

| 符号 ITEM | 部品番号 PART NO. | 部品名称 PART NAME | 部品名称 PART NAME | 個数 QTY |
|------------|------------------|--|---|-----------|
| | LP01V00004F1 | シリンダ アッセン, アーム | CYLINDER ASSY, ARM | |
| 1 | LP01V00004S001 | チューブ, シリンダ | TUBE, CYLINDER | 1 |
| 2 | LP01V00004S002 | ロッド, ピストン | ROD, PISTON | 1 |
| 3 | 2438U696S7 | ブッシュ | BUSHING | 1 |
| 5 | LP01V00004S005 | ピストン | PISTON | 1 |
| 6 | ZD12G03500 | O-リング (G35 1B) | O-RING (G35 1B) | 1 |
| 7 | LP01V00004S007 | リング, バックアップ | RING, BACK UP | 2 |
| 8 | LP01V00004S008 | シール, ピストン | SEAL, PISTON | 1 |
| 9 | LP01V00004S009 | リング, ウェア | RING, WEAR | 2 |
| 10 | LP01V00004S010 | リング, ダスト | RING, DUST | 2 |
| 11 | LP01V00004S011 | ナット, ピストン | NUT, PISTON | 1 |
| 12 | 2438U1280S18 | セットスクリュー | SETSCREW | 1 |
| 13 | LP01V00004S013 | リング, クッション | RING, CUSHION | 1 |
| 14 | LP01V00004S014 | カバー, ロッド | COVER, ROD | 1 |
| 15 | ZD12G08000 | O-リング (G80 1B) | O-RING (G80 1B) | 1 |
| 16 | ZD12P07500 | O-リング (P75 1B) | O-RING (P75 1B) | 1 |
| 17 | LP01V00004S017 | リング, バックアップ | RING, BACK UP | 1 |
| 18 | 2438U696S20 | パッキン, ロッド | PACKING, ROD | 1 |
| 19 | 2438U692S20 | シール, ダスト | SEAL, DUST | 1 |
| 20 | 2438U673S20 | サークリップ | CIRCLIP | 1 |
| 21 | LP01V00004S021 | リング, バッファ | RING, BUFFER | 1 |
| 22 | 2438U281S13 | ブッシュ | BUSHING | 1 |
| 23 | 2438U548S9 | サークリップ | CIRCLIP | 1 |
| 24 | ZD12G06500 | O-リング (G65 1B) | O-RING (G65 1B) | 1 |
| 25 | LP01V00004S025 | リング, バックアップ | RING, BACK UP | 1 |
| 26 | YW01V00002S024 | バルブ, チェック | VALVE, CHECK | 1 |
| 27 | 2438U1030S29 | スプリング | SPRING | 1 |
| 28 | 2438U921S28 | シート, スプリング | SEAT, SPRING | 1 |
| 29 | YW01V00002S027 | プラグ | PLUG | 1 |
| 30 | ZD12P01400 | O-リング (P14 1B) | O-RING (P14 1B) | 1 |
| 31 | 2438U696S22M | ローラ | ROLLER | 2 |
| 32 | 2438U696S23 | ブッシュ | BUSHING | 2 |
| 33 | 2438U696S24 | ピン | PIN | 2 |
| 34 | ZP15K02012 | ピン | PIN | 2 |
| | LP01V00004R100 | リペア キット ロッド 側 CONSISTS OF ITEM | REPAIR KIT ROD SIDE 15~21, 24, 25 | 1 |
| | LP01V00004R200 | リペア キット ピストン 側 CONSISTS OF ITEM | REPAIR KIT PISTON SIDE 6~10 | 1 |
| | LP01V00004R300 | リペア キット 全体 (ロッド+ピストン) CONSISTS OF ITEM | REPAIR KIT ALL (ROD+PISTON) 6~10, 15~21, 24, 25 | 1 |

5 その他 OTHER

| メイショウ | DESCRIPTION | ASSY No. | PAGE |
|--------------------------------|---|------------------|----------|
| バルブ アッセン,パイロット (走行) | VALVE ASSY, PILOT (PROPELLING) | YN30V00022F1 | HC141-01 |
| バルブ アッセン,パイロット | VALVE ASSY, PILOT | YR30V00004F1 | HC142-01 |
| バルブ アッセン,パイロット | VALVE ASSY, PILOT | YN30V00020F1 | HC143-01 |
| バルブ アッセン,パイロット | VALVE ASSY, PILOT | 2436U1200F1~F3 | HC147-01 |
| バルブ アッセン,ソレノイド | VALVE ASSY, SOLENOID | LP35V00003F1, F2 | HC150-01 |
| ・バルブ アッセン,ソレノイド (減圧弁) | VALVE ASSY, SOLENOID (PROPORTIONAL REDUCING) | YN35V00019F1 | HC151-01 |
| ・バルブ アッセン,ソレノイド | VALVE ASSY, SOLENOID | YN35V00020F1 | HC152-01 |
| ・バルブ アッセン,ソレノイド | VALVE ASSY, SOLENOID | YN35V00021F1 | HC153-01 |
| バルブ アッセン,ソレノイド | VALVE ASSY, SOLENOID | YN35V00010F1 | HC155-01 |
| バルブ アッセン,セレクト | VALVE ASSY, SELECTOR | 2436U1244F1 | HC166-01 |
| バルブ アッセン,フローディバイド | VALVE ASSY, FLOW DIVIDER | 2436U1303F1, F2 | HC167-01 |
| マニホールド アッセン | MANIFOLD ASSY | YN50V01001F1 | HC170-01 |
| バルブ アッセン | VALVE ASSY | 2436U1207F1, F2 | HC174-01 |
| ジョイント アッセン,スイベル | JOINT ASSY, SWIVEL | 24100J15939F1 | HC180-01 |
| ジョイント アッセン,スイベル (ドーザ,自動車解体) | JOINT ASSY, SWIVEL (DOZER, CAR DISMANTLE) | YN55V00004F1 | HC181-01 |

バルブ アッセン, ソレノイド ・ VALVE ASSY, SOLENOID

| 符号 ITEM | 部品番号 PART NO. | 部品名称 PART NAME | 部品名称 PART NAME | 個数 QTY | |
|------------|------------------|---------------------------------------|---|-----------|----|
| | LP35V00003F1, F2 | バルブ アッセン, ソレノイド | VALVE ASSY, SOLENOID | F1 | F2 |
| 101 | LP35V00003S101 | ケース | CASE | 1 | - |
| 110 | LP35V00003S110 | ケース | CASE | - | 1 |
| 151 | 2441U722S490 | プラグ | PLUG | 9 | 8 |
| 171 | ZS23C05016 | キャップスクリュー (M5×16) | CAPSCREW (M5×16) | 14 | 14 |
| 601 | YN35V00019F1 | バルブ アッセン, ソレノイド (減圧弁) | VALVE ASSY, SOLENOID (PROPORTIONAL REDUCING) | 4 | 4 |
| 701 | YN35V00020F1 | SEE. P. HC151-01-1 バルブ アッセン, ソレノイド | VALVE ASSY, SOLENOID | 2 | 2 |
| 702 | YN35V00021F1 | SEE. P. HC152-01-1 バルブ アッセン, ソレノイド | VALVE ASSY, SOLENOID | 1 | 1 |
| 901 | ★ | SEE. P. HC153-01-1 ネーム プレート | NAME PLATE | 1 | 1 |

| | | | | |
|-----|--|---|-------------------------|---------------------------------|
| 601 | YN35V00019F1 (KDRDE5K-20/30C40-101) | A | P ₂ バイパス カット | P ₂ BYPASS CUT |
| | | B | 走行直進 | STRAIGHT TRAVEL |
| | | C | P ₁ バイパス カット | P ₁ BYPASS CUT |
| | | D | アーム 可変再生 | ARM VARIABLE REGENERATION |
| 701 | YN35V00020F1 (KWE5K-30/G24D40) | 1 | レバー ロック | LEVER LOCK |
| | | 3 | 走行 1, 2 速切換 | TRAVEL SPEED CHANGE OVER SWITCH |
| 702 | YN35V00021F1 (KWE5K-30/G24Y40) | 4 | 旋回 パーキング ブレーキ | PARKING BRAKE, SLEWING |
| | | | | |

バルブアッセン ・ VALVE ASSY

2436U1207F1, F2

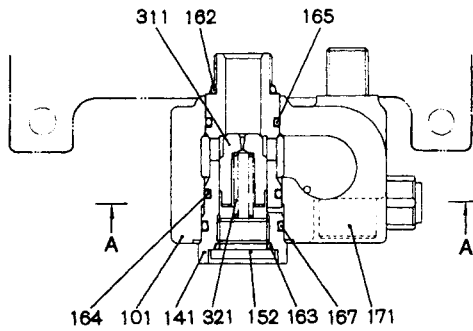

SECTION B-B

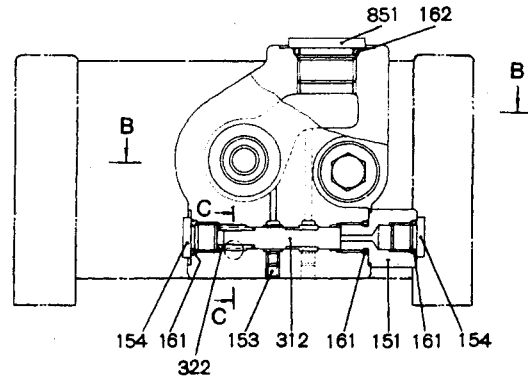

SECTION A-A

本図ハ F1ヲ示ス
THIS FIGURE SHOWS F1

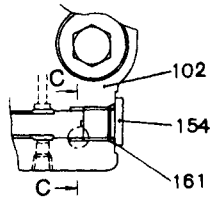

SECTION A-A

本図ハ F2ヲ示ス
THIS FIGURE SHOWS F2

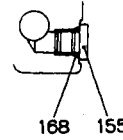

SECTION C-C

| 符号 ITEM | 部品番号 PART NO. | 部品名称 PART NAME | 部品名称 PART NAME | 個数 QTY | |
|------------|------------------|-------------------|-------------------|-----------|----|
| | 2436U1207F1, F2 | バルブアッセン | VALVE ASSY | F1 | F2 |
| 101 | ★ | ケース | CASE | 1 | - |
| 102 | ★ | ケース | CASE | - | 1 |
| 141 | ★ | スリーブ | SLEEVE | 1 | 1 |
| 151 | 2436U1207S151 | プラグ | PLUG | 1 | - |
| 152 | 2436U1485S552 | プラグ | PLUG | 1 | 1 |
| 153 | 2436U740S62 | プラグ | PLUG | 2 | 2 |
| 154 | 2436U1485S151 | プラグ | PLUG | 2 | 2 |
| 155 | 2436U1207S155 | プラグ | PLUG | 1 | 2 |
| 161 | ZD12P01100 | O-リング (P11 1B) | O-RING (P11 1B) | 3 | 2 |
| 162 | ZD12P02400 | O-リング (P24 1B) | O-RING (P24 1B) | 2 | 2 |
| 163 | ZD12P02200 | O-リング (P22 1B) | O-RING (P22 1B) | 1 | 1 |
| 164 | ZD12P03000 | O-リング (P30 1B) | O-RING (P30 1B) | 1 | 1 |
| 165 | ZD12P02800 | O-リング (P28 1B) | O-RING (P28 1B) | 1 | 1 |
| 167 | ZD12P03200 | O-リング (P32 1B) | O-RING (P32 1B) | 1 | 1 |
| 168 | ZD12P00800 | O-リング (P8 1B) | O-RING (P8 1B) | 1 | 2 |
| 171 | 2436U1207S171 | キャップスクリュー | CAPSCREW | 1 | 1 |
| 311 | ★ | プランジャ | PLUNGER | 1 | 1 |
| 312 | ★ | スプール | SPOOL | 1 | 1 |
| 321 | 2436U1207S321 | スプリング | SPRING | 1 | 1 |
| 322 | 2436U1207S322 | スプリング | SPRING | 1 | 1 |
| 851 | 2436U1207S851 | プラグ | PLUG | 1 | 1 |

3 パーツカタログの見方

1. イラストの見方

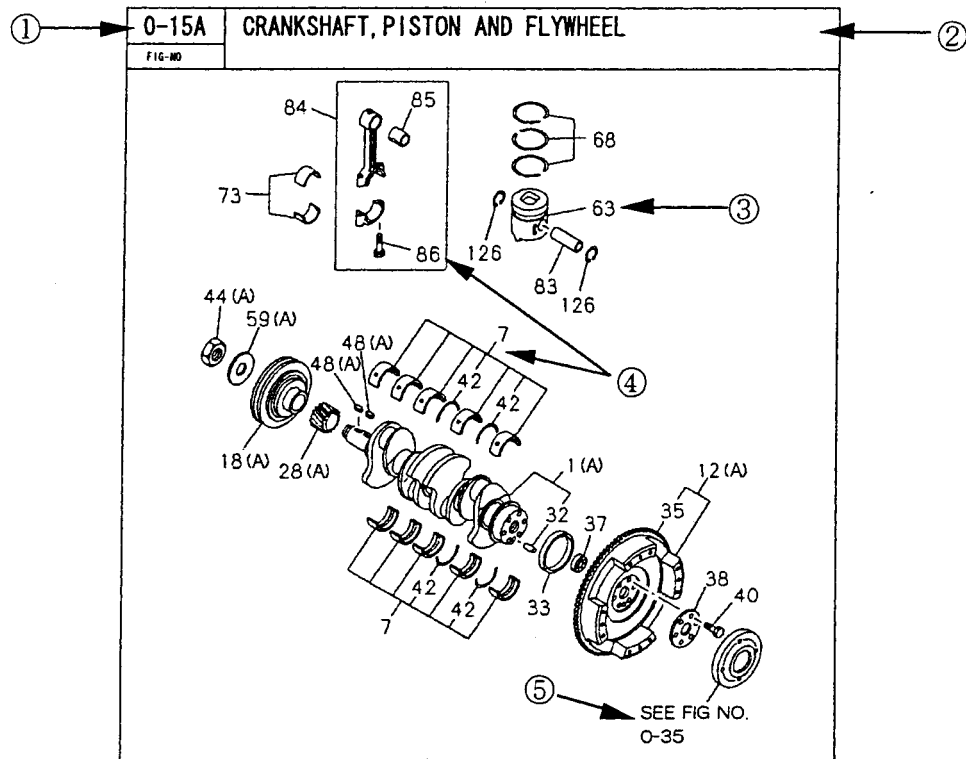

① FIG NO.

装置別に分類したイラストの番号で、それぞれのイラストにつけられています。

・ FIG NO. の 1～3 桁は、装置別の分類コードを示します。

② イラストのタイトル

それぞれのイラストの収録される部品の総称、又は代表を表示します。

イラストを複数に分割した場合、区別する為に、2 行目に、エンジン型式、ミッション型式、装置名称等で表示されます。

③ KEY NO.

イラストの部品と、テキストの部品を結び付ける役目をします。なお、NSS と表示がある部品は、非売品です。

④ 親・子の表示

部品の親（アセンブリ）と子（その構成部品）の関係を表現するもので、イラスト上でのみ表現されます。

（例 1） KEY NO.84 は 85, 86, 及び KEY NO. なし（コンロット、キャップは単品非補給）を含むことを示しています。

（例 2） KEY NO.7 は 42, 及び KEY NO. なし（単品非補給、キットの内容品）を含むことを示しています。

⑤ SEE FIG の表示

関連部品が別のイラストに記載される場合、記載されている FIG NO. を表示します。

0-05A

ENGINE GASKET KIT

| 指示番号 Key No. | 部品番号 Part No. | 部品名称 Part Name | 個数 Per Unit | 互換性 ITC | 備考 Remark |
|-----------------|------------------|-----------------------------|----------------|------------|--------------|
| 1 | 587812-7001 | GASKET SET; ENG OVERHAUL | 1 | | |
| 2 | 587812-7021 | GASKET SET; ENG HD OVERHAUL | 1 | | |

OIL PAN AND LEVEL GAUGE

| 指示番号 Key No. | 部品番号 Part No. | 部品名称 Part Name | 個数 Per Unit | 互換性 ITC | 備考 Remark |
|-----------------|------------------|------------------------------|----------------|------------|--------------|
| 1 A | 897137-7680 | PAN ASM; OIL | 1 | | |
| 2 B | 111760-3420 | GAUGE; OIL LEVEL | 1 | C | 9509-9509 |
| | 897142-2070 | GAUGE; OIL LEVEL | 1 | | 9510- |
| 3 A | 109623-1830 | GASKET; DRAIN PLUG | 1 | | |
| 4 A | 909662-0120 | PLUG; DRAIN, OIL | 1 | | |
| 8 C | 897137-4910 | TUBE; GUIDE, OIL LEVEL GAUGE | 1 | | |
| 10 | 028080-6500 | BOLT; GUIDE TUBE | 1 | | |
| 11 | 091150-1080 | NUT; GUIDE, OIL LEVEL GAUGE | 1 | | |
| 16 B | 894370-6660 | GASKET; OIL PAN TO C/BL | 1 | | |
| 23 A | 050040-8180 | BOLT; OIL PAN | 24 | | |
| 195 | 897131-2230 | SENSOR; OIL LEVEL | 1 | | |
| 196 | 109623-3550 | GASKET; SENSOR | 1 | | |
| 198 | 511369-0720 | SPACER; GUIDE TUBE | 1 | | |
| 199 | 050140-6280 | BOLT; SPACER | 3 | | |
| 225 | 909164-6100 | WASHER; PL | 1 | | |
| 231 | 515419-0360 | SPACER; GUIDE TUBE | 1 | | |

0-25A

INLET MANIFOLD

| 指示番号 Key No. | 部品番号 Part No. | 部品名称 Part Name | 個数 Per Unit | 互換性 ITC | 備考 Remark |
|-----------------|------------------|-------------------------|----------------|------------|--------------|
| 1 C | 897133-3280 | MANIFOLD; INL | 1 | | 9601- |
| 7 | 897024-1220 | GASKET; INL MANIF TO HD | 1 | | |
| 20 B | 091150-1080 | NUT; INL MANIF | 2 | | |
| 32 | 904411-0250 | STUD; INL PIPE | 2 | | |
| 60 B | 894370-6760 | GASKET; INL PIPE | 1 | | |
| 144 | 050040-8250 | BOLT; BRACKET FIX | 6 | | |

0-32A

WATER PIPING; ENGINE

| 指示番号 Key No. | 部品番号 Part No. | 部品名称 Part Name | 個数 Per Unit | 互換性 ITC | 備考 Remark |
|-----------------|------------------|----------------------|----------------|------------|--------------|
| 2 B | 894132-4900 | HOSE; WATER, BY-PASS | 1 | | |
| 148 | 909915-3151 | CLIP; BYPASS HOSE | 2 | | |

ENGINE ELECTRICAL CONTROL PARTS

| 指示番号 Key No. | 部品番号 Part No. | 部品名称 Part Name | 個数 Per Unit | 互換性 ITC | 備考 Remark |
|-----------------|------------------|---------------------------------|----------------|------------|--------------|
| 1 A | 897029-8634 | STARTER ASM (SEE FIG No.0-65) | 1 | | |
| 2 | 897022-2112 | GENERATOR ASM (SEE FIG No.0-66) | 1 | | |
| 6 | 909160-5120 | WASHER; PL, STARTER | 1 | | |
| 7 | 999110-4120 | NUT; STARTER | 2 | | |
| 16 B | 050140-8350 | BOLT; GEN | 2 | | |
| 19 A | 519711-0620 | BRACKET; GEN | 1 | | |
| 26 | 050041-0000 | BOLT; GEN BRKT (M10×100) | 1 | | |
| 26 | 050041-0450 | BOLT; GEN BRKT (M10×45) | 1 | | |
| 26 | 509030-0101 | BOLT; GEN BRKT (M10×75) | 1 | | |
| 46 C | 894258-0140 | RELAY; GLOW PLUG | 1 | | |
| 89 | 582450-0200 | SWITCH; OVER HEAT WARNING | 1 | | |
| 292 | 909150-5120 | WASHER; LK, STARTER | 2 | | |
| 293 | 982931-5110 | CABLE; STARTER EARTH | 1 | | |

INJECTION PUMP

| 指示番号 Key No. | 部品番号 Part No. | 部品名称 Part Name | 個数 Per Unit | 互換性 ITC | 備考 Remark |
|-----------------|------------------|---------------------------------|----------------|------------|--------------|
| 176 | 515625-0010 | PLATE; LK, DELIVERY VALVE | 2 | | |
| 177 | 981225-0570 | PINION; CONT SLEEVE INJ PUMP | 4 | | |
| 178 | 981235-0030 | SCREW; PINION, INJ PUMP | 4 | | |
| 181 | 515619-0340 | SHIM; TAPPET, INJ PUMP (T=0.30) | AR | | |
| 181 | 515619-0350 | SHIM; TAPPET, INJ PUMP (T=0.40) | AR | | |
| 181 | 515619-0360 | SHIM; TAPPET, INJ PUMP (T=0.50) | AR | | |
| 181 | 515619-0010 | SHIM; TAPPET, INJ PUMP (T=0.60) | AR | | |
| 181 | 515619-0020 | SHIM; TAPPET, INJ PUMP (T=0.70) | AR | | |
| 181 | 515619-0030 | SHIM; TAPPET, INJ PUMP (T=0.80) | AR | | |
| 181 | 515619-0040 | SHIM; TAPPET, INJ PUMP (T=0.90) | AR | | |
| 181 | 515619-0050 | SHIM; TAPPET, INJ PUMP (T=1.00) | AR | | |
| 181 | 515619-0070 | SHIM; TAPPET, INJ PUMP (T=1.10) | AR | | |
| 181 | 515619-0080 | SHIM; TAPPET, INJ PUMP (T=1.20) | AR | | |
| 181 | 515619-0090 | SHIM; TAPPET, INJ PUMP (T=1.30) | AR | | |
| 181 | 515619-0100 | SHIM; TAPPET, INJ PUMP (T=1.40) | AR | | |
| 181 | 515619-0110 | SHIM; TAPPET, INJ PUMP (T=0.55) | AR | | |
| 181 | 515619-0120 | SHIM; TAPPET, INJ PUMP (T=0.65) | AR | | |
| 181 | 515619-0130 | SHIM; TAPPET, INJ PUMP (T=0.75) | AR | | |
| 181 | 515619-0150 | SHIM; TAPPET, INJ PUMP (T=0.85) | AR | | |
| 181 | 981235-0420 | SHIM; TAPPET, INJ PUMP (T=0.95) | AR | | |
| 181 | 981235-0430 | SHIM; TAPPET, INJ PUMP (T=1.05) | AR | | |
| 181 | 981235-0440 | SHIM; TAPPET, INJ PUMP (T=1.15) | AR | | |
| 181 | 981235-0450 | SHIM; TAPPET, INJ PUMP (T=1.25) | AR | | |
| 181 | 515619-0250 | SHIM; TAPPET, INJ PUMP (T=0.20) | AR | | |
| 181 | 515619-0260 | SHIM; TAPPET, INJ PUMP (T=0.25) | AR | | |
| 181 | 515619-0270 | SHIM; TAPPET, INJ PUMP (T=0.35) | AR | | |
| 181 | 515619-0370 | SHIM; TAPPET, INJ PUMP (T=0.45) | AR | | |
| 181 | 515619-1060 | SHIM; TAPPET, INJ PUMP (T=1.50) | AR | | |
| 181 | 515619-1070 | SHIM; TAPPET, INJ PUMP (T=1.60) | AR | | |
| 181 | 515619-1080 | SHIM; TAPPET, INJ PUMP (T=1.35) | AR | | |
| 181 | 515619-1090 | SHIM; TAPPET, INJ PUMP (T=1.45) | AR | | |
| 181 | 515619-1100 | SHIM; TAPPET, INJ PUMP (T=1.55) | AR | | |

0-87A

COUPLING; INJECTION PUMP

| 指示番号 Key No. | 部品番号 Part No. | 部品名称 Part Name | 個 数 Per Unit | 互換性 ITC | 備 考 Remark |
|-----------------|------------------|-------------------------------------|-----------------|------------|---------------|
| 1 | 515781-0030 | COUPLING; INJ PUMP DRIVE | 1 | | |
| 4 | 115619-2470 | PLATE; LK, COUPLING FIX, INJ PUMP | 1 | | |
| 9 | 909662-0070 | BOLT; PLATE TO COUPLING, INJ PUMP | 1 | | |
| 10 | 988410-5020 | NUT; PLATE TO COUPLING, INJ PUMP | 1 | | |
| 11 | 515619-0480 | WASHER; PLATE TO COUPLING, INJ PUMP | 1 | | |
| 27 | 512524-0210 | GEAR; COUPLING | 1 | | |
| 30 | 894457-5170 | BOLT; GEAR TO COUPLING | 6 | | |

CLICK HERE TO **DOWNLOAD** THE COMPLETE MANUAL

- Thank you very much for reading the preview of the manual.
- You can download the complete manual from: www.heydownloads.com by clicking the link below



- Please note: If there is no response to CLICKING the link, please download this PDF first and then click on it.

CLICK HERE TO **DOWNLOAD** THE COMPLETE MANUAL