

93305-00310

March 2014



PARTS CATALOG

ENGINE

DEUTZ TCD3.6L4

For 50Z7, 60Z7

Engine Serial No. 000101 ~

CLICK HERE TO **DOWNLOAD** THE COMPLETE MANUAL

- Thank you very much for reading the preview of the manual.
- You can download the complete manual from: www.heydownloads.com by clicking the link below



- Please note: If there is no response to CLICKING the link, please download this PDF first and then click on it.

CLICK HERE TO **DOWNLOAD** THE COMPLETE MANUAL

AVANT - PROPOS

- ⊙ Dû aux efforts continus d'KCM en vue d'améliorer la qualité de ses produits, les descriptions dans le catalogue de pièces détachées peuvent différer légèrement de celle de votre chine. Si vous doutez de certains détails, n'hésitez pas à contacter votre concessionnaire KCM le plus proche.
- ⊙ En ce qui concerne les pièces détachées du moteur, veuillez consulter le catalogue de pièces détachées spécifique au moteur diesel.

1 COMMENT COMMANDER DES PIÈCES ETACHÉES

Lors de votre commande, veuillez spécifier les éléments suivants comme démontré dans l'exemple ci-dessous.

- (1) Modèle/type
- (2) Produit Numéro d'identification
- (3) N° de référence
- (4) Dénomination du composant
- (5) Quantité
- (6) Nom et adresse de l'acheteur

2 COMMENT UTILISER CE CATALOGUE

PART NAME: Lorsqu'une pièce fait partie intégrante d'un assemblage, le signe « . » apparaît avant la dénomination du composant.

Q'TY: Indique le nombre de pièces utilisées par machine. La quantité des pièces internes correspond au nombre de pièces internes nécessaires pour la composition d'un assemblage.

SYMBOLES UTILISÉS DANS CE CATALOGUE :

Les symboles figurant dans le code de service et dans les colonnes d'interchangeabilité correspondent aux indications suivantes.

- W:** Exige un traitement complémentaire sur le site. Renseignez-vous auprès de votre concessionnaire KCM le plus proche.
- H:** Indique une pièce en particulier. Demandez à votre concessionnaire KCM le plus proche de la réparer.
- D:** Pièce impossible à remplacer séparément. Remplacez la pièce dans son ensemble.
- K:** Pièce contenue dans le kit de réparation.
- R:** Indique que la quantité de pièces telles que des cales d'épaisseur diffère selon le numéro de série de la machine.
- S:** Pièce disponible comme pièce de réparation ou d'entretien.
- Z:** Pièces faisant partie du moteur.
- OS:** Pièces aux cotes de réparation supérieures

US: Pièces aux cotes de réparation (sous-dimensionnées) (les pièces marquées de « OS » ou « US » sont décrites dans la colonne suivante, dans la colonne de pièce standard.)

#: Indique des pièces récemment ajoutées à la machine ou au composant.

Y: Pièce interchangeable sans autre condition.

I: Utilisé pour indiquer le numéro de référence et la quantité de la pièce à utiliser pour le composant concerné dans la colonne de pièce de rechange. Toutefois, la pièce concernée n'est pas utilisée pour le composant indiqué par I.

T: Devient interchangeable lorsqu'il est utilisé en combinaison avec d'autres pièces.

P: Indique une pièce à ne pas utiliser. Utilisez la pièce indiquée dans la colonne de pièce de rechange.

SERIAL NO.(N° de SERIE):

Le numéro de série correspond aux six derniers chiffres du Numéro d'identification (PIN) de la plaque d'identification

D: Représente la date de modification. (Exemple : D03/09 : la nouvelle pièce modifiée a été montée sur les machines fabriquées durant et après septembre 2003).

H: Indique le numéro de fabrication du composant.

F: Indique le numéro de fabrication de l'équipement avant.

REPLACEABLE PART:

Indique le numéro de référence et la quantité par machine de la pièce de rechange.

Note: Lorsque vous commandez une pièce comportant un Y, I, ou P dans la colonne d'interchangeabilité, la pièce indiquée dans la colonne de pièce de rechange peut être livrée automatiquement à la place de la pièce commandée.

INNLEDNING

- ⊙ På grunn av at KCM stadig forbedrer produktkvaliteten, kan det være at noen beskrivelser i delekatalogen er noe forskjellig fra din maskin. Hvis du finner tvilsomme punkter, ta gjerne kontakt med nærmeste KCM-forhandler.
- ⊙ For reservedeler til motoren henvises til delekatalogen for dieselmotor som utgis s eparat.

1. BESTILLE RESERVEDELER

Ved bestilling av reservedeler må man oppgi følgende informasjon, slik som vist i det følgende eksemplet.

- (1) Modell/type
- (2) Produkt Identifikasjonsnummer
- (3) Delenr.
- (4) Delenavn
- (5) Ant.
- (6) Kjøpers navn og adresse

2. SLIK BRUKER DU DENNE DELEKATALOGEN

PART NAME: Når delen brukes som en indre del av en enhet står merket "." foran delenavnet.

Q'TY: Viser antall av delen som brukes pr. maskin. Mengden av en indre del er antallet av den indre delen som er nødvendig for å organisere en enhetsdel.

SYMBOLER BRUKT I DENNE BOKEN:

Symbolene som vises i servicekoden og ombyttbare kolonner brukes til å indikere følgende informasjon.

- W:** Krever ekstra behandling på arbeidsstedet. Spør din nærmeste KCM-forhandler.
- H:** Indikerer en bestemt del. Spør din nærmeste KCM-forhandler angående reparasjon.
- D:** Umulig å skifte ut som enkelt del. Skift delen i en montasjeeenhet.
- K:** Finnes i servicedelsettet.
- R:** Indikerer at antall deler, som mellomlegg, endres med maskinens serienummer.
- S:** Leveres som reparasjons- eller servicedeler.
- Z:** Deler som er forbundet med motor.
- OS:** Overdimensjonerte deler
- US:** Underdimensjonerte deler (deler med merkene "OS" eller "US" beskrives i neste kolonne under kolonnen med standardstørrelsesdeler).
- #:** Indikerer deler som nylig er lagt til utstyret eller komponenten.
- Y:** Ombyttbar del uten tvang.

I: Brukes for å indikere delenummer og mengde av delen som skal brukes for aktuell del i reservedelskolonnen. Men den aktuelle delen brukes ikke for delen vist med merket I.

T: Blir ombyttbar ved kombinasjon.

P: Indikerer delen som ikke er tillatt å bruke. Bruk delen som er vist i reservedelskolonnen.

SERIAL NO.(SERIE-nr.):

Serienummeret svarer til de siste seks tallene i PIN-koden (productidentifikasjonsnummeret) på navneplaten.

D: Står for endringsdato. (Eksempel: D03/09: Ny modifiseringsdel er brukt på produkter som er produsert i og etter september 2003.)

H: Indikerer komponentproduksjonsnummeret.

F: Indikerer frontutstyrets produksjonsnummer.

REPLACEABLE PART:

Indikerer delenummer og mengde pr. maskin for reservedelen.

Merk: Ved bestilling av deler med merket Y, I eller P vist i kolonnen for ombyttbarhet, kan delen som vises i reservedelskolonnen leveres automatisk i stedet for den bestilte delen.

MEMORANDUM

メモ欄

Correctly fill in the following columns. Use these information when ordering the service parts and servicing the machine.

下表を部品注文、機械管理等にご利用ください。

Product Identification Number 製品識別番号		
Engine Type エンジン型式	DEUTZ ドイツ	TCD3.6L4
Engine Mfg. Number エンジン製番		

◎ This parts catalog shows the ENGINE components of 50Z7, 60Z7, Wheel Loader (Japan Spec.).

このパーツカタログは、50Z7, 60Z7 ホイールローダ (日本仕様) に使用しているエンジン部品を掲載してあります。

■ Applicable Model (適用機種)

Model (機種名)	Model Code (機種コード)	Serial No. (適用号機)	Applicable Model (適用機種)
			-
50Z7	NCDA0	000101-	○
60Z7	NCEA0	000101-	○

■ Mark (記号)

INDICATION / 表示方法	APPLICABLE MODEL · SPEC / 適用機種・地域
-	ALL MODEL 全機種共通

ENGINE BLOCK

エンジンブロック

Applicable Model (適用機種): -

Mark(記号): -

Serial No. (適用号機): 000101-

ITEM 符号	PART NO. 部品番号	PART NAME	部 品 名	Q'TY 数量	S. C サービスク コード	SERIAL NO. 適用号機	ICA 互 換 性	REFERENCE PART	
								代 替 部 品	
								PART NO. 部品番号	Q'TY 数量
1	YQDEU404125623	Engine block	エンジンブロック	1					
6	YQDEU401148153	* Cover	* カバー	5					
7	YQDEU401102702	* Cover	* カバー	1					
8	YQDEU401148158	* Screw plug (110Nm)	* スクリュープラグ (110Nm)	1					
9	YQDEU401180886	* Screw plug (20Nm)	* スクリュープラグ (20Nm)	2					
10	YQDEU404254754	* By-pass component	* バイパスコンポーネント	1					
11	YQDEU404272641	* Valve	* バルブ	1					
12	YQDEU401118748	* Sealing ring	* シーリングリング	1					
13	YQDEU404271453	* Screw plug (95Nm)	* スクリュープラグ (95Nm)	2					
14	YQDEU404123401	* Hose connector (80Nm)	* ホースコネクター (80Nm)	1					
15	YQDEU401118744	* Sealing ring	* シーリングリング	2					
16	YQDEU401124759	* Screw plug (80Nm)	* スクリュープラグ (80Nm)	1					
17	YQDEU401131075	* Screw plug (13Nm)	* スクリュープラグ (13Nm)	3					
18	YQDEU401118669	* Sealing ring	* シーリングリング	3					
19	YQDEU401182090	* Stud (12Nm)	* スタッド (12Nm)	3					
20	YQDEU401180891	* Screw plug (35Nm)	* スクリュープラグ (35Nm)	6					
21	YQDEU404124274	* Compression spring	* コンプレッションスプリング	1					
22	YQDEU404178155	* Wrapped bear. bush	* ワッシュ	1					
23	YQDEU404124791	* Screw plug (110Nm)	* スクリュープラグ (110Nm)	1					
24	YQDEU404123414	* Hexagon bolt	* ヘキサゴンボルト	10					
25	YQDEU401181405	* Clamping bush	* クランピングワッシュ	10					
26	YQDEU404125734	* Bearing bush	* ベアリングワッシュ	4					
2	YQDEU404178452	Piston cool. nozzle	ピストンクーリングノズル	8					
3	YQDEU404125037	Valve	バルブ	1					
4	YQDEU404124670	Thrust washer	スラストワッシャー	1					
5	YQDEU404124790	Main bearing liner	メインベアリングライナー	5					
185	YQDEU401319911	Safety/lock. agent	セフティーロック	2					

FASTENINGS

ファステニングス

Applicable Model (適用機種): -

Mark(記号): -

Serial No. (適用号機): 000101-

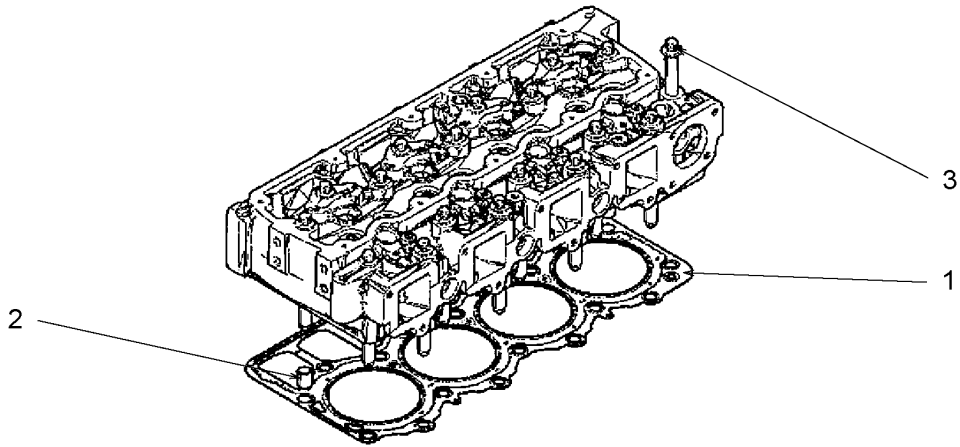

DC05122005

ITEM 符号	PART NO. 部品番号	PART NAME	部 品 名	Q' TY 数量	S. C サービス コード	SERIAL NO. 適用号機	ICA 互 換 性	REFERENCE PART	
								PART NO. 部品番号	Q' TY 数量
1	YQDEU404123620	Cylind. head gasket	シリンダ-ヘッドガasket	1					
2	YQDEU401181405	Clamping bush	クランピングブッシュ	2					
3	YQDEU404250441	Cylinder head bolt	シリンダ-ヘッドボルト	18					

CLICK HERE TO **DOWNLOAD** THE COMPLETE MANUAL

- Thank you very much for reading the preview of the manual.
- You can download the complete manual from: www.heydownloads.com by clicking the link below



- Please note: If there is no response to CLICKING the link, please download this PDF first and then click on it.

CLICK HERE TO **DOWNLOAD** THE COMPLETE MANUAL

BRACKET ブラケット

Applicable Model (適用機種): -
 Mark(記号): -
 Serial No. (適用号機): 000101-

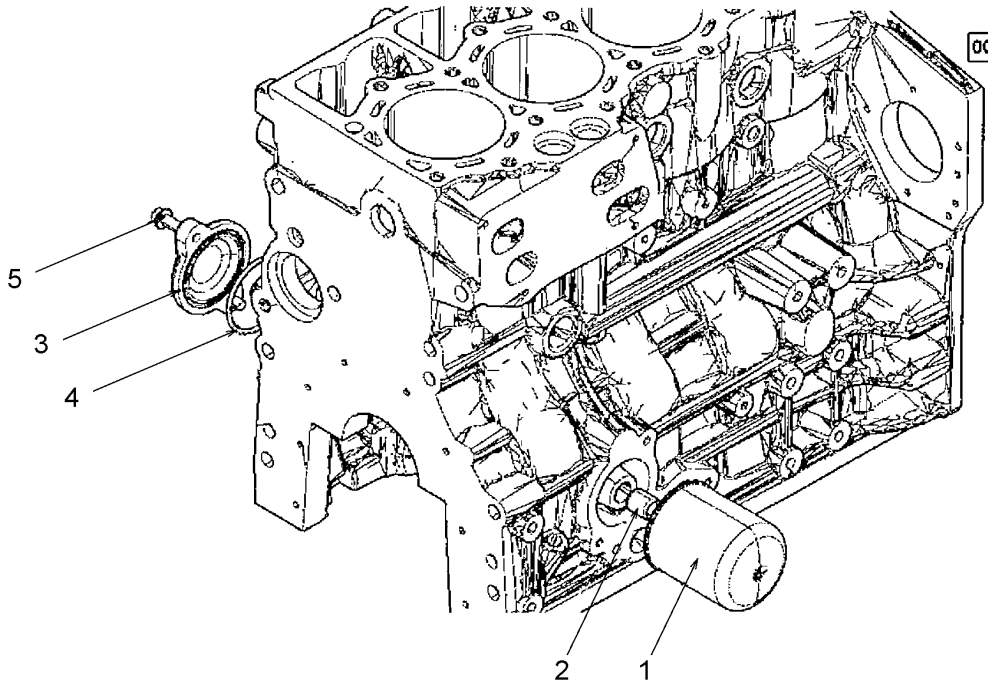

DC05122040

ITEM 符号	PART NO. 部品番号	PART NAME	部 品 名	Q'TY 数量	S.C サービス コード	SERIAL NO. 適用号機	ICA 互 換 性	REFERENCED PART	
								PART NO. 部品番号	Q'TY 数量
1	YQDEU401174416	Spin-on oil filter (12Nm)	オイルフィルター (12Nm)	1					
2	YQDEU402108232	Screwed bush (40Nm)	ブッシュ (40Nm)	1					
3	YQDEU404123697	Cover	カバー	1					
4	YQDEU401180141	O-seal	Oシール	1					
5	YQDEU401181416	Hexagon bolt (30Nm)	ヘキサゴンボルト (30Nm)	2					

FUEL SUPPLY PUMP

フューエルサプライポンプ

Applicable Model (適用機種): -

Mark(記号): -

Serial No. (適用号機): 000101-

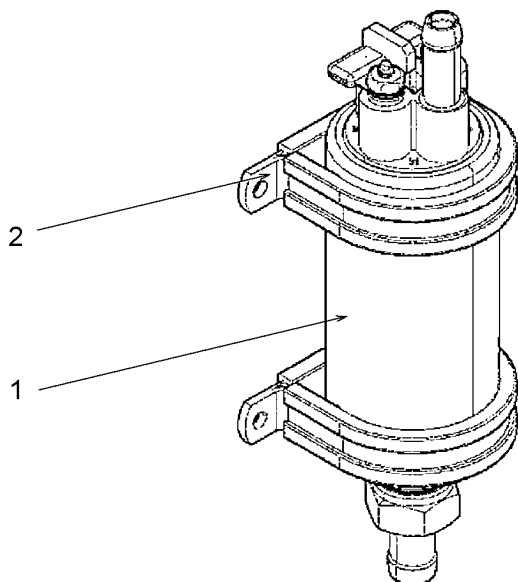

DC05124141

ITEM 符号	PART NO. 部品番号	PART NAME	部 品 名	Q' TY 数量	S. C サービス コード	SERIAL NO. 適用号機	ICA 互 換 性	REFERENCE PART	
								PART NO. 部品番号	Q' TY 数量
1	YQDEU404124692	Fuel supply pump	フューエルサプライポンプ	1					
2	YQDEU404122923	* Clip	* クリップ	2					

CODE: DC05124141-1

COOLING WATER LINE クーリングウォーターライン

Applicable Model (適用機種): -

Mark(記号): -

Serial No. (適用号機): 000101-

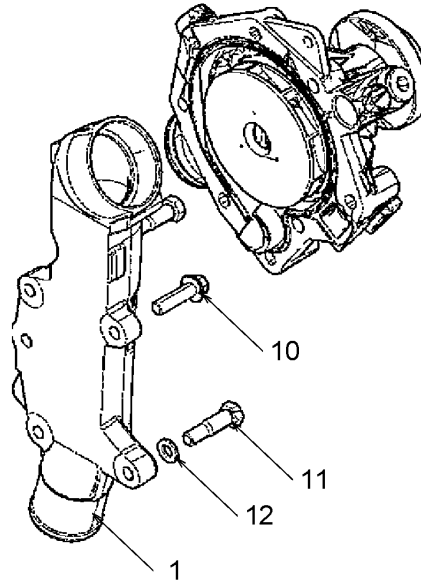

DC05122176

ITEM 符号	PART NO. 部品番号	PART NAME	部 品 名	Q'TY 数量	S.C サービス コード	SERIAL NO. 適用号機	ICA 互 換 性	REFERENCE PART	
								部 品 番 号	数 量
1	YQDEU404125243	Cooling water line	クーリングウォーターライン	1					
10	YQDEU401181432	Hexagon bolt (14Nm)	ヘキサゴンボルト (14Nm)	1					
11	YQDEU401143246	Fitting bolt (14Nm)	フィッティングボルト (14Nm)	2					
12	YQDEU401103285	Shim ring	シムリング	2					

CODE: DC05122176-1

BRACKET ブラケット

Applicable Model (適用機種): -

Mark(記号): -

Serial No. (適用号機): 000101-

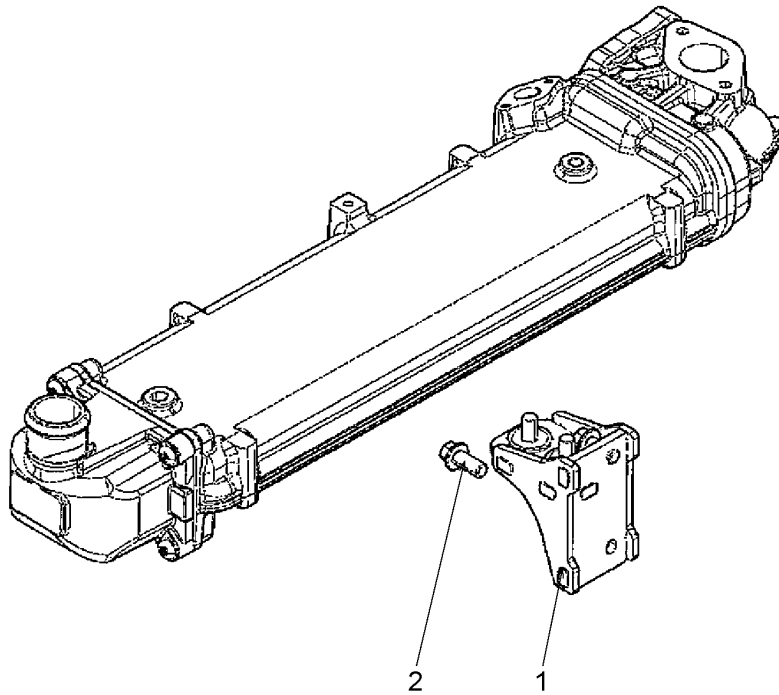

DC05122404

ITEM 符号	PART NO. 部品番号	PART NAME	部 品 名	Q'TY 数量	S.C サービス コード	SERIAL NO. 適用号機	ICA 互 換 性	REFERENCE PART	
								PART NO. 部品番号	Q'TY 数量
1	YQDEU404124043	Bracket (20Nm)	ブ ラ ケ ッ ト (20Nm)	1					
2	YQDEU401149041	Hexagon bolt (20Nm)	ヘキサゴンボルト (20Nm)	2					

CODE: DC05122404-1

LEVEL SWITCH レベルスイッチ

Applicable Model (適用機種): -

Mark(記号): -

Serial No. (適用号機): 000101-

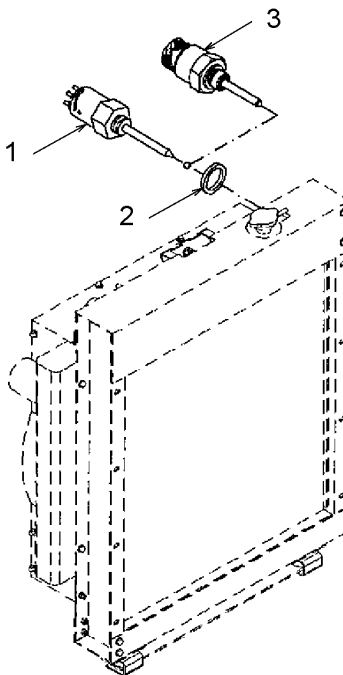
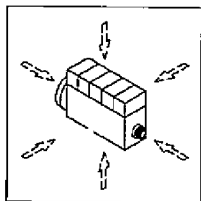

DC05118568

ITEM 符号	PART NO. 部品番号	PART NAME	部 品 名	Q'TY 数量	S.C サービスクード	SERIAL NO. 適用号機	ICA 互 換 性	REFERENCE PART	
								PART NO. 部品番号	Q'TY 数量
1	YQDEU401182228	Level switch (25Nm)	レベルスイッチ (25Nm)	1					
2	YQDEU401148836	Sealing ring	シーリングリング	1					
3	YQDEU404218100	Level switch (25Nm)	レベルスイッチ (25Nm)	1					

PRESSURE PICK-UP プレッシャーピックアップ

Applicable Model (適用機種): -
 Mark(記号): -
 Serial No. (適用号機): 000101-

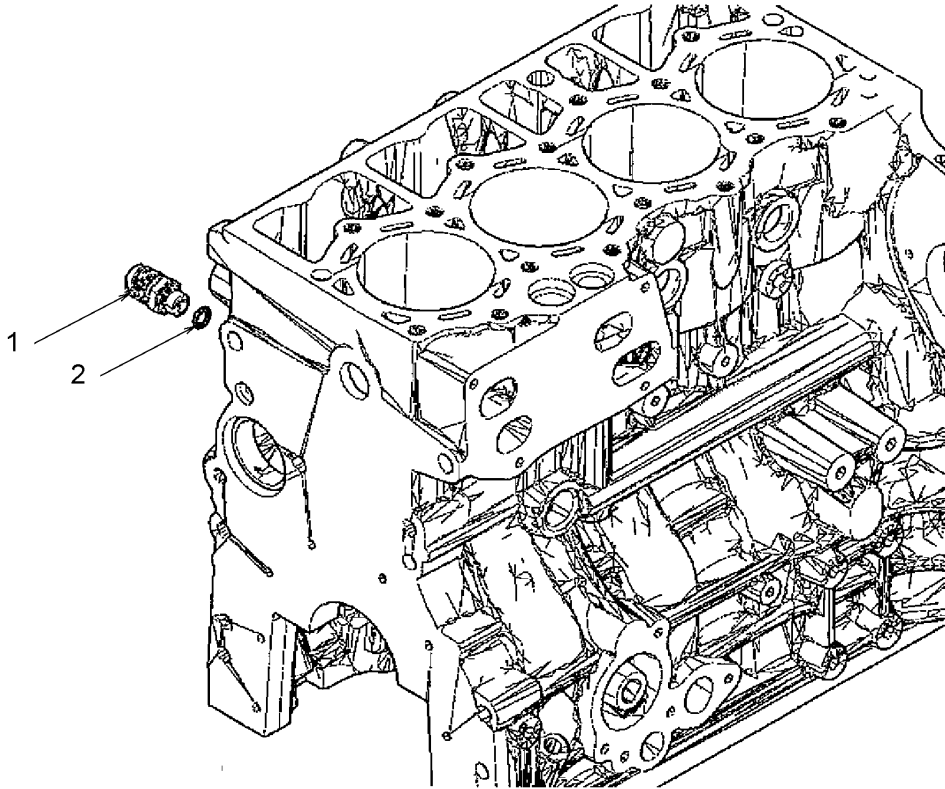

DC05122070

ITEM 符号	PART NO. 部品番号	PART NAME	部 品 名	Q'TY 数量	S.C サービス コード	SERIAL NO. 適用号機	ICA 互 換 性	REFERENCED PART	
								PART NO. 部品番号	Q'TY 数量
1	YQDEU404213842	Pressure sensor (25Nm)	プレッシャーセンサー (25Nm)	1					
2	YQDEU404210381	* O-seal	* Oシール	1					

CLICK HERE TO **DOWNLOAD** THE COMPLETE MANUAL

- Thank you very much for reading the preview of the manual.
- You can download the complete manual from: www.heydownloads.com by clicking the link below



- Please note: If there is no response to CLICKING the link, please download this PDF first and then click on it.

CLICK HERE TO **DOWNLOAD** THE COMPLETE MANUAL