

93311-00331

August 2013



# ***PARTS CATALOG***

***WHEEL LOADER***

***85Z7***

Powered by ISUZU 6HK1 Engine

Serial No. 85J1-5001 ~

CLICK HERE TO **DOWNLOAD** THE COMPLETE MANUAL

- Thank you very much for reading the preview of the manual.
- You can download the complete manual from: [www.heydownloads.com](http://www.heydownloads.com) by clicking the link below



- Please note: If there is no response to CLICKING the link, please download this PDF first and then click on it.

CLICK HERE TO **DOWNLOAD** THE COMPLETE MANUAL

# CONTENTS

## 目次

GROUP NAME	装置名称	Applicable Model 適用機種	Mark 記号	Serial No 適用号機	Page 頁
ELECTRIC PARTS (REAR CONSOLE)(1-2)	電気部品 (リアコンソール)(1-2)				179
ELECTRIC PARTS (REAR CONSOLE)(2)	電気部品 (リアコンソール)(2)				181
ELECTRIC PARTS (STEERING COLUMN)	電気部品 (ステアリングコラム)				183
ELECTRIC PARTS (MONITOR)	電気部品 (モニター)				185
ELECTRIC PARTS (FLOOR)	電気部品 (フロア)				187
ELECTRIC PARTS (RIGHT CONSOLE)	電気部品 (右コンソール)				189
START SWITCH	スタートスイッチ				190
CONTROLLER (MC)	コントローラ (MC)				191
CONTROLLER (TRANSMISSION)	コントローラ (トランスミッション)				192
CONTROLLER (MOBILE COMMUNICATIONS)	コントローラ (携帯通信仕様)				193
CONTROLLER (SATELLITE COMMUNICATIONS)	コントローラ (衛星通信仕様)				194
12V POWER UNIT	12V電源ユニット				195
FRONT HEAD LAMP (CAB)	前照灯 (キャブ)				196
WORKING LAMP HARNESS (FOR FRONT HEAD LAMP)	作業灯ハーネス (前照灯用)				197
REAR HEAD LAMP (CAB)	後照灯 (キャブ)				199
WORKING LAMP HARNESS (FOR REAR HEAD LAMP)	作業灯ハーネス (後照灯用)				201
REAR COMBINATION LAMP	リアコンビネーションランプブラケット				202
ELECTRIC PARTS (RADIO)(FLOOR)	電気部品 (ラジオ)(フロア)				203
SHUTDOWN SWITCH	シャットダウンスイッチ				204
<b>HYDRAULIC SYSTEM</b>	<b>油圧システム</b>				
PUMP DEVICE	ポンプ装置				205
SIDE BRANCH PIPING	サイドブランチ配管				206
CONTROL VALVE	コントロールバルブ				207
WITHOUT RIDE CONTROL PARTS	ライドコントロール不付用品				208
RIDE CONTROL PARTS	ライドコントロール用品				209
MAIN PIPING (1)	メイン配管 (1)				211
MAIN PIPING (2)	メイン配管 (2)				213
MAIN PIPING (3)	メイン配管 (3)				215
MAIN PIPING (4)	メイン配管 (4)				217
MAIN PIPING (FOR 3-SPOOL)	メイン配管 (3連用)				219
MAIN PIPING (FOR 3-SPOOL) (HIGH LIFT ARM)	メイン配管 (3連用) (ハイリフトアーム)				221
MAIN PIPING (FOR 4-SPOOL)	メイン配管 (4連用)				223
PILOT PIPING (1)	パイロット配管 (1)				225
PILOT PIPING (2-1)	パイロット配管 (2-1)				227
PILOT PIPING (2-2)	パイロット配管 (2-2)				229
PILOT PIPING (3-1)	パイロット配管 (3-1)				231
PILOT PIPING (3-2)	パイロット配管 (3-2)				233
PILOT PIPING (4)	パイロット配管 (4)				235
PILOT PIPING (CLIP)(FOR 2-SPOOL)	パイロット配管 (クリップ)(2連用)				237
PILOT PIPING PARTS	パイロット配管用品				238
PILOT PIPING (FOR 3-SPOOL)	パイロット配管 (3連用)				239
PILOT PIPING (FOR 4-SPOOL)	パイロット配管 (4連用)				241
PILOT HOSE COVER	パイロットホースカバー				243
MULTI-FUNCTION LEVER	マルチファンクションレバー				244
PILOT PIPING (FOR MULTI-FUNCTION LEVER)	パイロット配管 (マルチファンクションレバー用)				245
MULTI-FUNCTION LEVER HARNESS	マルチファンクションレバーハーネス				247
MULTI-FUNCTION LEVER PARTS	マルチファンクションレバー用品				248
ADAPTER (FOR MULTI-FUNCTION LEVER)	アダプタ (マルチファンクションレバー用)				249
WORK LEVER	作業レバー				250
PILOT PIPING (WORK LEVER)	パイロット配管 (作業レバー)				251
ADAPTER (WORK LEVER)	アダプタ (作業レバー)				252
WORK LEVER HARNESS	作業レバーハーネス				253
LEVER COVER	レバーカバー				254
RUBBER (WORK LEVER)	ラバー (作業レバー)				255
LEVER COVER CAP	レバーカバーキャップ				256





FAN PIPING (2)  
ファン配管 (2)

Applicable Model (適用機種): -  
Mark (記号): -  
Serial No. (適用号機): 5001-

ITEM 符号	PART NO. 部品番号	PART NAME	部 品 名	Q' TY 数量	S. C サ-ビ- ス ユ-ト	SERIAL NO. 適用号機	ICA 互 換 性	REPLACEABLE PART 代 替 部 品	
								PART NO. 部品番号	Q' TY 数量
01	YQ9324926	VALVE ASSY, CONTROL	バルブ アッセン、コントロール	1	H				
02	YQJ271045	BOLT, W/WASHER	ボルト (ワッシャ ツキ)	3	D				
03	YQYA40003991	BRACKET	ブラケット	1					
04	YQJ281025	BOLT, W/WASHER	ボルト (ワッシャ ツキ)	4	D				
10	YQ4208483	HOSE	ホース	1					
11	YQ4636302	HOSE	ホース	1					
12	YQ4199247	ADAPTER, SOCKET	アダプタ、ソケット	1					
12A	YQ4506418	* RING, O	* リング、O	1					
13	YQA853144	ADAPTER, SOCKET	アダプタ、ソケット	1					
13A	YQ4506418	* RING, O	* リング、O	1					
14	YQA853344	ELBOW	エルボ	2					
14A	YQ4506418	* RING, O	* リング、O	1					
15	YQ4138938	RING, O	リング、O	4					
16	YQ2660242381	CLIP	クリップ	6					
17	YQ263E212621	RUBBER	ラバー	6					
18	YQYA40003817	BRACKET	ブラケット	1					
19	YQJ271020	BOLT, W/WASHER	ボルト (ワッシャ ツキ)	1	D				
20	YQJ271025	BOLT, W/WASHER	ボルト (ワッシャ ツキ)	4	D				
21	YQJ271030	BOLT, W/WASHER	ボルト (ワッシャ ツキ)	1	D				
27	YQXV00000054	HOSE	ホース	1					
28	YQA852222	ELBOW	エルボ	1					
28A	YQ957366	* RING, O	* リング、O	1					
29	YQ4239976	UNION	ユニオン	1					
30	YQ4190272	CLIP	クリップ	4					
31	YQJ271020	BOLT, W/WASHER	ボルト (ワッシャ ツキ)	2	D				
32	YQJ950010	NUT	ナット	1					
33	YQ2661242081	BRACKET	ブラケット	1					
34	YQ4441695	CLIP	クリップ	1					

EXHAUST DEVICE (1)  
排気装置 (1)

Applicable Model (適用機種): -  
Mark (記号): -  
Serial No. (適用号機): 5001-

ITEM 符号	PART NO. 部品番号	PART NAME	部 品 名	Q'TY 数量	S. C サ-ビ- ス- ユ-ト	SERIAL NO. 適用号機	ICA 互 換 性	REPLACEABLE PART 代 替 部 品	
								PART NO. 部品番号	Q'TY 数量
44	YQJ271045	BOLT, W/WASHER	ボルト (ワッシャ ツキ)	1	D				
45	YQJ950010	NUT	ナット	1					
51	YQYA00006057	COVER	カバー	1					
52	YQYA40003994	PLATE	プレート	1					
53	YQYA40003985	PLATE	プレート	1					
54	YQYA40003986	PLATE	プレート	1					
55	YQYA00000682	SENSOR, PRESSURE	センサ, プレシヤ	1	Z				
56	YQYA00000684	SENSOR	センサ	1	Z				
57	YQYA00000685	SENSOR	センサ	1	Z				
58	YQYA00015288	BOLT	ボルト	1	Z				
59	YQYA00000694	CLIP	クリップ	2	Z				
60	YQYA40003983	COVER	カバー	1					
61	YQYA40003984	BRACKET	ブラケット	1					
62	YQYA00000690	BOLT	ボルト	6	Z				
63	YQYA00015290	BRACKET	ブラケット	1	Z				
64	YQYA00009338	HOSE	ホース	2	Z				
65	YQYA00000681	CLIP	クリップ	4	Z				
66	YQYA00006232	COVER	カバー	1					
67	YQJ271020	BOLT, W/WASHER	ボルト (ワッシャ ツキ)	6	D				
68	YQJ271025	BOLT, W/WASHER	ボルト (ワッシャ ツキ)	7	D				
69	YQJ271040	BOLT, W/WASHER	ボルト (ワッシャ ツキ)	6	D				
70	YQ2147122311	WASHER	ワッシャ	2					
71	YQ0110608020	BOLT	ボルト	2					
77	YQYA40003864	COVER	カバー	1					
78	YQ4407874	PLATE, NAME	プレート, ネーム	1					
79	YQ2609912111	SCREW, TAPPING	スクリュウ, タッピング	4					
80	YQ0110608016	BOLT	ボルト	2					
81	YQA590908	WASHER, SPRING	ワッシャ, スプリング	2					
82	YQ2147122311	WASHER	ワッシャ	2					

PRE CLEANER (SY-KLONE)  
 プレクリーナ (サイクロン)

Applicable Model (適用機種): -  
 Mark (記号): -  
 Serial No. (適用号機): 5001-

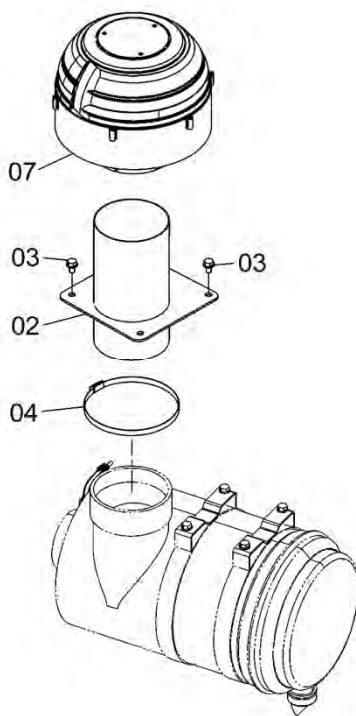

DCYA60011858

ITEM 符号	PART NO. 部品番号	PART NAME	部 品 名	Q' TY 数量	S. C サー ビス コード	SERIAL NO. 適用号機	ICA 互 換 性	REPLACEABLE PART 代替部品	
								PART NO. 部品番号	Q' TY 数量
02	YQYA40003868	PIPE	パイプ	1					
03	YQJ271020	BOLT, W/WASHER	ボルト (ワッシャー)	4	D				
04	YQ4221274	CLAMP, HOSE	クランプ, ホース	1					
07	YQYA00018518	PRECLEANER	プレクリーナ	1					



# REAR FRAME (WITH LIFTING LUG) リアフレーム (吊り金具付)

Applicable Model (適用機種): -  
Mark (記号): -  
Serial No. (適用号機): 5001-

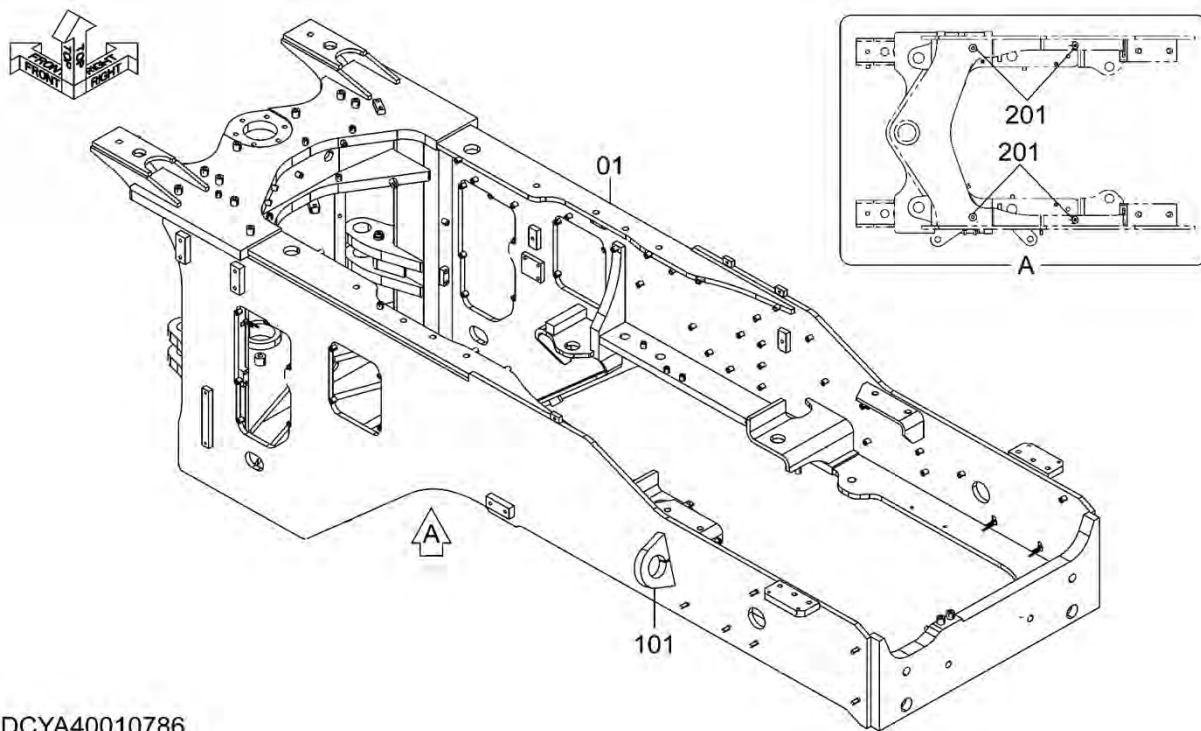

DCYA40010786

ITEM 符号	PART NO. 部品番号	PART NAME	部 品 名	Q' TY 数量	S. C サービ ス コード	SERIAL NO. 適用号機	ICA 互 換 性	REPLACEABLE PART 代替部品	
								PART NO. 部品番号	Q' TY 数量
01	YQYA40009869	FRAME ASSY	フレーム アッセン	1					
101	YQ563G612001	PLATE, EYE	プレート, アイ	2	W				
201	YQ563G612111	SCREW	スクリュー	4	W				

# ENGINE COVER エンジンカバー

Applicable Model (適用機種): -  
Mark (記号): -  
Serial No. (適用号機): 5001-

ITEM 符号	PART NO. 部品番号	PART NAME	部 品 名	Q' TY 数量	S. C サ-ビ- ス- ユ-ト	SERIAL NO. 適用号機	ICA 互 換 性	REPLACEABLE PART 代 替 部 品	
								PART NO. 部品番号	Q' TY 数量
01	YQYA40003880	COVER	カバー	1					
02	YQYA40003879	COVER	カバー	1					
03	YQYA40003878	COVER	カバー	1					
04	YQYA00006243	PACKING	パッキン	2					
05	YQYA00006244	PACKING	パッキン	2					
06	YQYA00006245	PACKING	パッキン	2					
07	YQ263G644621	PLUG	プラグ	4					
08	YQJ271020	BOLT, W/WASHER	ボルト (ワッシャ ツキ)	12	D				
09	YQJ901645	BOLT	ボルト	6					
10	YQ2660652701	WASHER	ワッシャ	6					
11	YQJ222016	WASHER	ワッシャ	6					
12	YQA590916	WASHER, SPRING	ワッシャ, スプリング	6					
18	YQYA40003892	SUPPORT	サポ-ト	1					
19	YQ2609632021	WASHER	ワッシャ	4					
20	YQJ901645	BOLT	ボルト	4					
26	YQYA00006078	COVER	カバー	1					
27	YQYA40003946	COVER	カバー	1					
28	YQYA00006141	SEAL	シール	1					
29	YQ263G672571	SEAL	シール	2					
30	YQJ281020	BOLT, W/WASHER	ボルト (ワッシャ ツキ)	7	D				
31	YQJ271020	BOLT, W/WASHER	ボルト (ワッシャ ツキ)	4	D				
37	YQYA40003870	PLATE	プレート	1					
38	YQYA40003871	PLATE	プレート	1					
39	YQYA00006087	PLATE	プレート	1					
40	YQYA40003876	PLATE	プレート	1					
41	YQYA00006238	SEAL	シール	1					
42	YQYA00006068	PLATE	プレート	1					
43	YQYA40003875	COVER	カバー	1					
44	YQ2147123051	BUSHING, RUBBER	ブッシング, ラバー	1					
45	YQJ271020	BOLT, W/WASHER	ボルト (ワッシャ ツキ)	25	D				
46	YQJ281020	BOLT, W/WASHER	ボルト (ワッシャ ツキ)	2	D				
47	YQJ281025	BOLT, W/WASHER	ボルト (ワッシャ ツキ)	4	D				
48	YQYA40003877	PLATE	プレート	1					

SIDE PANEL (1)  
サイドパネル (1)

Applicable Model (適用機種): -  
Mark (記号): -  
Serial No. (適用号機): 5001-

ITEM 符号	PART NO. 部品番号	PART NAME	部 品 名	Q'TY 数量	S. C サービ ス コード	SERIAL NO. 適用号機	ICA 互 換 性	REPLACEABLE PART 代 替 部 品	
								PART NO. 部品番号	Q'TY 数量
01	YQYA40003927	FRAME (LH)	フレーム (LH)	1					
01A	YQYA00006120	* LOCK	* ロック	1					
02	YQYA40003928	FRAME (RH)	フレーム (RH)	1					
02A	YQYA00006120	* LOCK	* ロック	1					
03	YQYA40003918	BRACKET	ブ ラケ ッ ト	1					
03A	YQYA00004396	* HINGE	* ヒンジ	2					
04	YQYA40003919	BRACKET	ブ ラケ ッ ト	1					
04A	YQYA00004396	* HINGE	* ヒンジ	2					
05	YQYA40003920	HANDRAIL	ハン ド レール	2					
06	YQ2660643321	SEAL	シール	2					
07	YQJ271225	BOLT, W/WASHER	ボ ル ト (ワッ シ ャ ツキ)	4	D				
08	YQJ281225	BOLT, W/WASHER	ボ ル ト (ワッ シ ャ ツキ)	8	D				
09	YQJ281230	BOLT, W/WASHER	ボ ル ト (ワッ シ ャ ツキ)	8	D				
10	YQM261050	BOLT	ボ ル ト	4					
11	YQA590110	WASHER, PLANE	ワッ シ ャ, フ レーン	8					
12	YQJ950010	NUT	ナ ッ ト	4					
18	YQYA40003921	LOCK (LH)	ロ ッ ク (LH)	1					
19	YQYA40003922	LOCK (RH)	ロ ッ ク (RH)	1					
20	YQ0226206025	PIN	ピ ン	2					
21	YQ0220016016	PIN, SPLIT	ピ ン, ス プ リ ッ ト	2					
22	YQ4190272	CLIP	ク リ ッ プ	2					
23	YQYA40003923	ROD	ロ ッ ト	2					
24	YQ2606742091	PIN	ピ ン	2					
25	YQJ271020	BOLT, W/WASHER	ボ ル ト (ワッ シ ャ ツキ)	2	D				
26	YQA590110	WASHER, PLANE	ワッ シ ャ, フ レーン	2					
27	YQA590106	WASHER, PLANE	ワッ シ ャ, フ レーン	12					
28	YQ2609112081	WASHER	ワッ シ ャ	2					
29	YQJ900612	BOLT	ボ ル ト	8					
30	YQJ950010	NUT	ナ ッ ト	2					
36	YQ2675642381	STOPPER	ス ト ッ パ	2					
37	YQ2680642561	STOPPER	ス ト ッ パ	2					
38	YQJ271020	BOLT, W/WASHER	ボ ル ト (ワッ シ ャ ツキ)	8	D				
44	YQYA00006189	PACKING	パ ッ キ ン	2					
45	YQYA00006109	PACKING	パ ッ キ ン	2					
46	YQYA00006107	COVER	カバ ー	1					

FLOOR BOARD (2)  
フロアボード (2)

Applicable Model (適用機種): -  
Mark (記号): -  
Serial No. (適用号機): 5001-

ITEM 符号	PART NO. 部品番号	PART NAME	部 品 名	Q' TY 数量	S. C サービ ス ユート	SERIAL NO. 適用号機	ICA 互 換 性	REPLACEABLE PART 代 替 部 品	
								PART NO. 部品番号	Q' TY 数量
01	YQYA40003960	DECK	デッキ	1					
02	YQJ271225	BOLT, W/WASHER	ボルト (ワッシャ ツキ)	4	D				
08	YQYA40003961	BOX, TOOL	ボックス, ツール	1					
		<for details see "TOOL BOX">							
		<詳細は "ツールボックス" 参照>							
09	YQ263G654311	SEAL	シール	1					
10	YQJ271225	BOLT, W/WASHER	ボルト (ワッシャ ツキ)	2	D				
11	YQJ271230	BOLT, W/WASHER	ボルト (ワッシャ ツキ)	2	D				
12	YQA590112	WASHER, PLANE	ワッシャ, フレーン	4					
13	YQJ950012	NUT	ナット	4					
19	YQYA40003949	HANDRAIL (LH)	ハンドレール (LH)	1					
20	YQYA40003950	HANDRAIL (RH)	ハンドレール (RH)	1					
21	YQJ271225	BOLT, W/WASHER	ボルト (ワッシャ ツキ)	4	D				
22	YQJ271230	BOLT, W/WASHER	ボルト (ワッシャ ツキ)	4	D				
23	YQA590112	WASHER, PLANE	ワッシャ, フレーン	4					
24	YQJ950012	NUT	ナット	4					
30	YQYA40003951	HANDRAIL (LH)	ハンドレール (LH)	1					
31	YQYA40003952	HANDRAIL (RH)	ハンドレール (RH)	1					
32	YQJ271230	BOLT, W/WASHER	ボルト (ワッシャ ツキ)	6	D				
33	YQ2609642351	WASHER	ワッシャ	6					
39	YQYA40003966	FENDER (LH)	フェンダー (LH)	1					
40	YQYA40003967	FENDER (RH)	フェンダー (RH)	1					
41	YQYA00004381	COVER (LH)	カバー (LH)	1					
42	YQYA00004382	COVER (RH)	カバー (RH)	1					
43	YQJ271220	BOLT, W/WASHER	ボルト (ワッシャ ツキ)	6	D				



FULL REAR FENDER (WIDE)  
フルリアフェンダ (ワイド)

Applicable Model (適用機種): -  
Mark (記号): -  
Serial No. (適用号機): 5001-

ITEM 符号	PART NO. 部品番号	PART NAME	部 品 名	Q' TY 数量	S. C サービ ス ユ-ト	SERIAL NO. 適用号機	ICA 互 換 性	REPLACEABLE PART 代 替 部 品	
								PART NO. 部品番号	Q' TY 数量
04	YQYA40013565	BRACKET (LH)	ブ ラケッ (LH)	1					
05	YQYA40013566	BRACKET (RH)	ブ ラケッ (RH)	1					
06	YQJ271290	BOLT, W/WASHER	ボ ルト (ワッシャ ツキ)	4	D				
07	YQYA40013567	BRACKET (LH)	ブ ラケッ (LH)	1					
08	YQYA40013568	BRACKET (RH)	ブ ラケッ (RH)	1					
09	YQJ271260	BOLT, W/WASHER	ボ ルト (ワッシャ ツキ)	4	D				
10	YQYA00006235	COVER (LH)	カハ - (LH)	1					
11	YQYA00006236	COVER (RH)	カハ - (RH)	1					
13	YQYA00021308	COVER (LH)	カハ - (LH)	1					
14	YQYA00021309	COVER (RH)	カハ - (RH)	1					
15	YQJ281020	BOLT, W/WASHER	ボ ルト (ワッシャ ツキ)	6	D				
19	YQYA00021310	COVER (LH)	カハ - (LH)	1					
20	YQYA00021311	COVER (RH)	カハ - (RH)	1					
21	YQJ281025	BOLT, W/WASHER	ボ ルト (ワッシャ ツキ)	10	D				
22	YQJ217083	WASHER	ワッシャ	10					
23	YQJ950010	NUT	ナット	10					



# FIRE EXTINGUISHER 消火器

Applicable Model (適用機種): -  
Mark (記号): -  
Serial No. (適用号機): 5001-

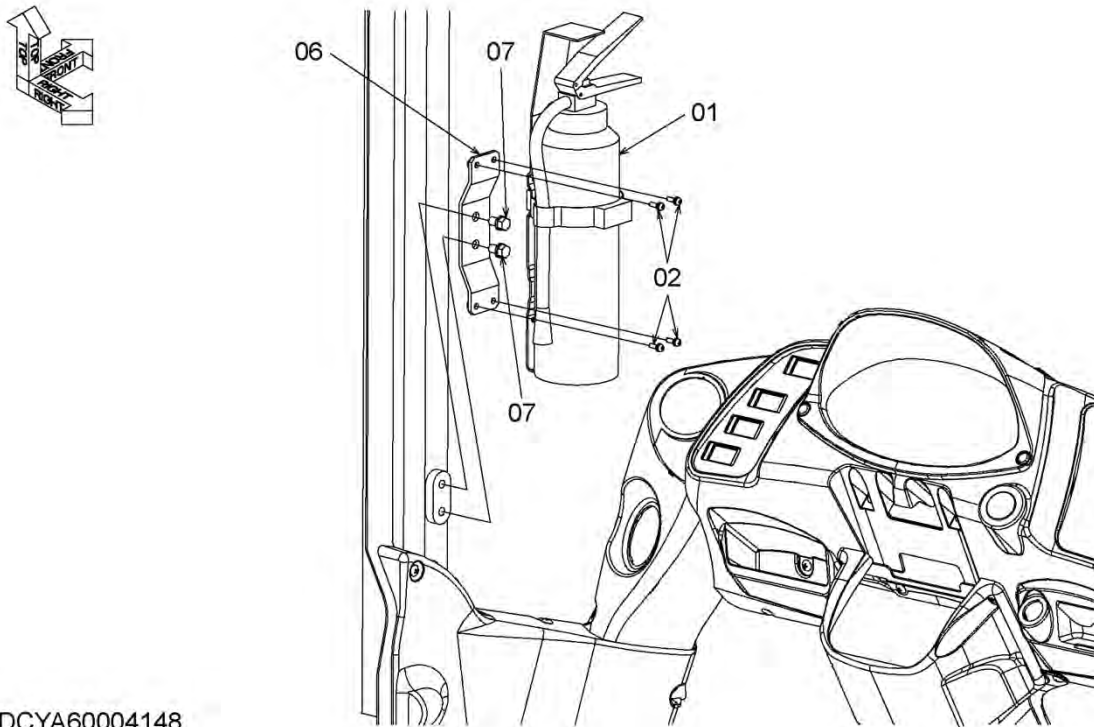

DCYA60004148

ITEM 符号	PART NO. 部品番号	PART NAME	部 品 名	Q' TY 数量	S. C サービ ス コード	SERIAL NO. 適用号機	ICA 互 換 性	REPLACEABLE PART 代替部品	
								PART NO. 部品番号	Q' TY 数量
01	YQ563F912131	EXTINGUISHER	イクステインギ ッシャ	1					
02	YQJ680516	SCREW	スクリュー	4					
06	YQ563F672051	BRACKET	ブ ラケッ	1					
07	YQJ271016	BOLT, W/WASHER	ボ ルト (ワッシャ ツキ)	2	D				

# SEAT BASE シートベース

Applicable Model (適用機種): -  
Mark (記号): -  
Serial No. (適用号機): 5001-

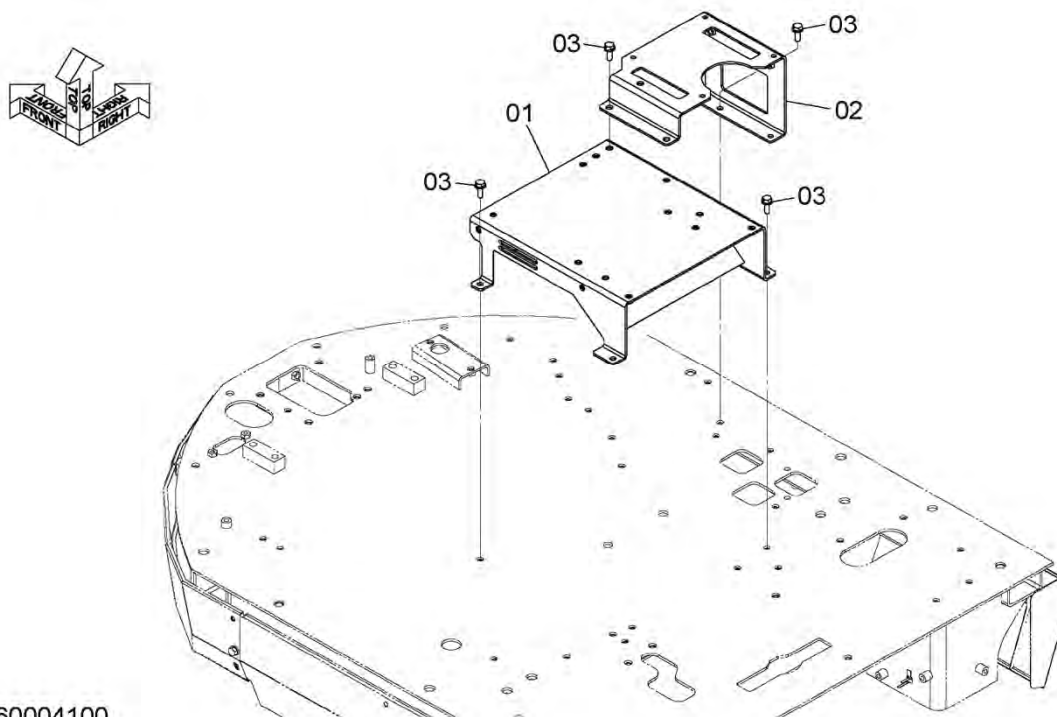

DCYA60004100

ITEM 符号	PART NO. 部品番号	PART NAME	部 品 名	Q' TY 数量	S. C サービ ス コード	SERIAL NO. 適用号機	ICA 互 換 性	REPLACEABLE PART 代替部品	
								PART NO. 部品番号	Q' TY 数量
01	YQYA40003667	STAND	スタント*	1					
02	YQYA40003718	STAND	スタント*	1					
03	YQJ271030	BOLT, W/WASHER	ボルト (ワッシャー ツキ)	8	D				



# AIR-CONDITIONER (2)

## エアコンディショナ (2)

Applicable Model (適用機種): -  
 Mark (記号): -  
 Serial No. (適用号機): 5001-

ITEM 符号	PART NO. 部品番号	PART NAME	部 品 名	Q'TY 数量	S. C サービ ス コード	SERIAL NO. 適用号機	ICA 互 換 性	REPLACEABLE PART 代 替 部 品	
								PART NO. 部品番号	Q'TY 数量
01	YQYA00003888	COMPRESSOR	コンプレッサ	1					
02	YQYA40003796	BRACKET	ブラケット	1					
03	YQJ271230	BOLT, W/WASHER	ボルト (ワッシャー ツキ)	4	D				
04	YQ4435929	PULLEY	プーリ	1					
05	YQ263G672051	BELT, V	ベルト, V	1					
06	YQ263E672151	COLLAR	カラー	4					
07	YQ0110608120	BOLT	ボルト	4					
08	YQA590108	WASHER, PLANE	ワッシャー, フレーン	4					
14	YQYA00003889	CONDENSER	コンデンサ	1					
15	YQ4618721	BUSHING, RUBBER	ブッシング, ラバー	4					
15A	YQ4618720	* BUSHING, RUBBER	* ブッシング, ラバー	1					
15B	YQ4618719	* SPACER	* スペース	1					
16	YQ2147122311	WASHER	ワッシャー	4					
17	YQJ900835	BOLT	ボルト	4					
18	YQJ271025	BOLT, W/WASHER	ボルト (ワッシャー ツキ)	2	D				
24	YQYA00005972	HOSE, COOLER	ホース, クーラ	1					
25	YQYA00005973	HOSE, COOLER	ホース, クーラ	1					
26	YQYA00005974	HOSE, COOLER	ホース, クーラ	1					
27	YQJ260625	BOLT, W/WASHER	ボルト (ワッシャー ツキ)	4	D				
28	YQ4190253	CLIP	クリップ	10					
29	YQ4190274	CLIP	クリップ	9					
30	YQ2682672021	BRACKET	ブラケット	1					
31	YQ2661242081	BRACKET	ブラケット	2					
32	YQ2682242111	BRACKET	ブラケット	1					
33	YQ263E672151	COLLAR	カラー	2					
34	YQJ271020	BOLT, W/WASHER	ボルト (ワッシャー ツキ)	12	D				
35	YQJ271025	BOLT, W/WASHER	ボルト (ワッシャー ツキ)	2	D				
36	YQJ271065	BOLT, W/WASHER	ボルト (ワッシャー ツキ)	2	D				
37	YQJ950010	NUT	ナット	4					
43	YQ263J222181	BRACKET	ブラケット	2					
44	YQ2661242081	BRACKET	ブラケット	2					
45	YQJ271020	BOLT, W/WASHER	ボルト (ワッシャー ツキ)	3	D				

# HORN ホーン

Applicable Model (適用機種): -  
Mark (記号): -  
Serial No. (適用号機): 5001-

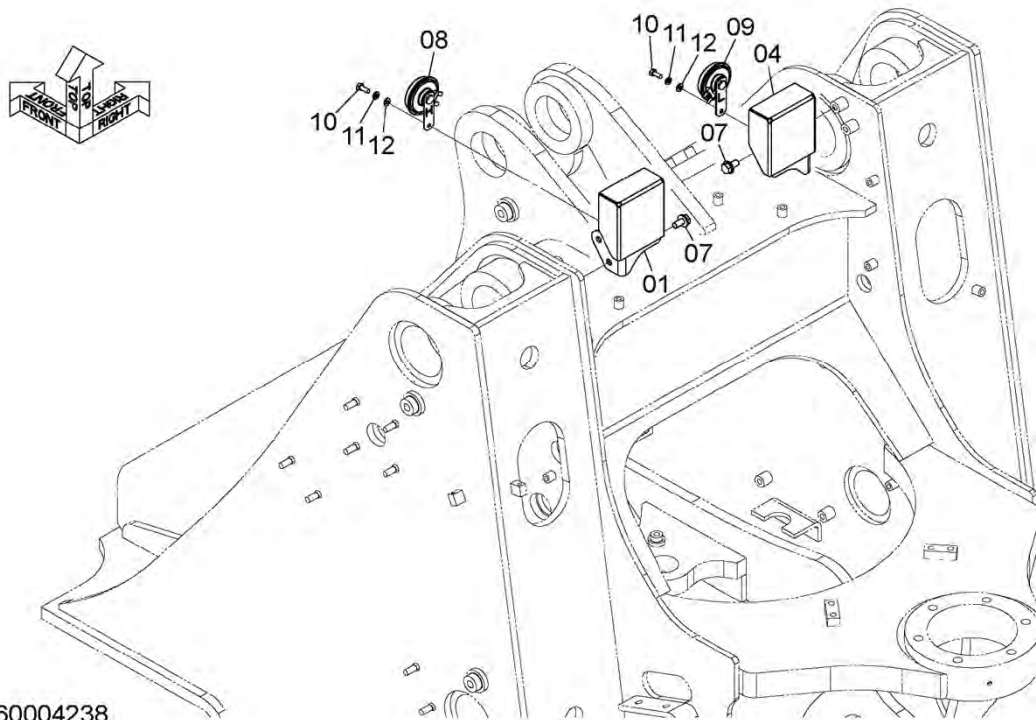

DCYA60004238

ITEM 符号	PART NO. 部品番号	PART NAME	部 品 名	Q' TY 数量	S. C サービ ス コード	SERIAL NO. 適用号機	ICA 互 換 性	REPLACEABLE PART 代替部品	
								PART NO. 部品番号	Q' TY 数量
01	YQYA40003947	BRACKET (LH)	ブ ラケ ッ ト (LH)	1					
04	YQYA40003948	BRACKET (RH)	ブ ラケ ッ ト (RH)	1					
07	YQJ271225	BOLT, W/WASHER	ボ ル ト (ワ ッ シ ャ ツ キ)	4	D				
08	YQYA00004507	HORN (LH) (HI)	ホ ー ン (LH) (HI)	1					
09	YQYA00004508	HORN (RH) (LOW)	ホ ー ン (RH) (LOW)	1					
10	YQJ900820	BOLT	ボ ル ト	2					
11	YQA590908	WASHER, SPRING	ワ ッ シ ャ, ス プ リ ン グ	2					
12	YQA590108	WASHER, PLANE	ワ ッ シ ャ, プ レ ー ン	2					

PNED-1-2

ELECTRIC PARTS (REAR) (3)  
電気部品 (リア) (3)

Applicable Model (適用機種): -  
Mark (記号): -  
Serial No. (適用号機): 5001-

ITEM 符号	PART NO. 部品番号	PART NAME	部 品 名	Q'TY 数量	S. C サ-ビ- ス-ユ-ト	SERIAL NO. 適用号機	ICA 互 換 性	REPLACEABLE PART 代 替 部 品	
								PART NO. 部品番号	Q'TY 数量
01	YQ2681242961	BOX, FUSE	ホ-ックス, ヒューズ	1					
02	YQ2681242871	FUSE (100A)	ヒューズ (100A)	2					
03	YQYA00006016	PLATE	プ-レート	1					
04	YQYA40003830	BRACKET	ブ-ラケット	1					
05	YQYA00006017	PLATE	プ-レート	1					
06	YQYA40003831	PLATE	プ-レート	1					
07	YQ263G242631	COVER	カバ-	1					
08	YQ4192035	CLIP	クリップ	3					
09	YQ2661242081	BRACKET	ブ-ラケット	1					
10	YQ2655542141	COLLAR	カラー	1					
11	YQJ260816	BOLT, W/WASHER	ボ-ルト (ワッシャ ツキ)	4	D				
12	YQJ260820	BOLT, W/WASHER	ボ-ルト (ワッシャ ツキ)	2	D				
13	YQJ260830	BOLT, W/WASHER	ボ-ルト (ワッシャ ツキ)	2	D				
14	YQJ271020	BOLT, W/WASHER	ボ-ルト (ワッシャ ツキ)	9	D				
15	YQJ271040	BOLT, W/WASHER	ボ-ルト (ワッシャ ツキ)	1	D				
16	YQJ680820	SCREW	スクリュウ	2					
17	YQJ680616	SCREW	スクリュウ	2					
18	YQJ950010	NUT	ナット	1					
19	YQ4255762	RELAY, BATTERY	リレー, バ-ッテリ	1	Z				
20	YQ4681233	RELAY	リレー	1	Z				
21	YQ4654039	RELAY	リレー	1	Z				
27	YQ4259787	SWITCH, LEVEL	スイッチ, レベ-ル	1					
28	YQ4697482	SENSOR	センサ	1					
29	YQ4250261	GASKET	ガ-ケット	1					
30	YQ4257159	BRACKET	ブ-ラケット	1					
31	YQ4190261	CLIP	クリップ	6					
32	YQ4190275	CLIP	クリップ	1					
33	YQ0491311200	CLIP	クリップ	1					
34	YQJ271020	BOLT, W/WASHER	ボ-ルト (ワッシャ ツキ)	8	D				
35	YQJ680410	SCREW	スクリュウ	2					
36	YQ4664861	SENSOR	センサ	1					
43	YQ263J222181	BRACKET	ブ-ラケット	1					

PNED-1-2

# BATTERY PARTS

## バッテリー用品

Applicable Model (適用機種): -  
 Mark (記号): -  
 Serial No. (適用号機): 5001-

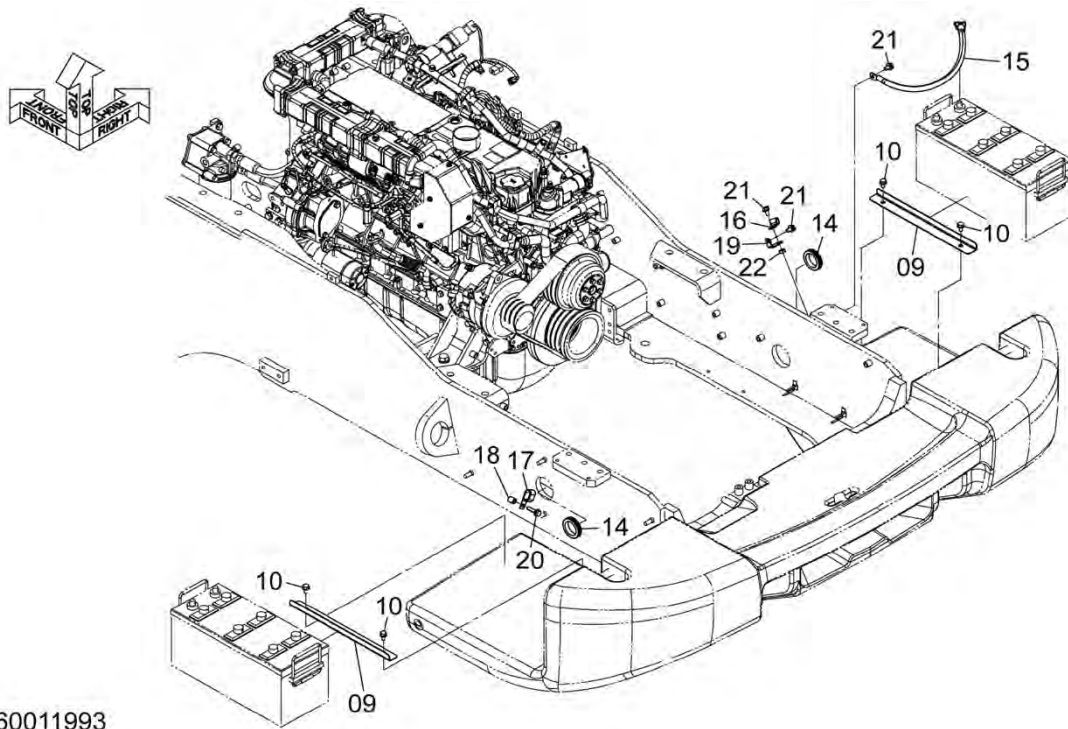

DCYA60011993

ITEM 符号	PART NO. 部品番号	PART NAME	部 品 名	Q' TY 数量	S. C サービ ス コード	SERIAL NO. 適用号機	ICA 互 換 性	REPLACEABLE PART 代替部品	
								PART NO. 部品番号	Q' TY 数量
09	YQYA00006015	PLATE	プ レート	2					
10	YQJ271020	BOLT, W/WASHER	ボ ルト (ワッシャ ツキ)	4	D				
14	YQ2660240611	BUSHING, RUBBER	ブ ッシング, ラバ ー	2					
15	YQYA00006230	CABLE, BATTERY	ケ ーブル, バ ッテリ	1					
16	YQ4190253	CLIP	クリ ップ	1					
17	YQ4190282	CLIP	クリ ップ	1					
18	YQ2655542141	COLLAR	カ ラー	1					
19	YQ263J222181	BRACKET	ブ ラケ ット	1					
20	YQJ271040	BOLT, W/WASHER	ボ ルト (ワッシャ ツキ)	1	D				
21	YQJ271020	BOLT, W/WASHER	ボ ルト (ワッシャ ツキ)	3	D				
22	YQJ950010	NUT	ナ ット	1					

PNED-1-2



ELECTRIC PARTS (FLOOR)  
電気部品 (フロア)

Applicable Model (適用機種): -  
Mark (記号): -  
Serial No. (適用号機): 5001-

ITEM 符号	PART NO. 部品番号	PART NAME	部 品 名	Q'TY 数量	S. C サービ ス コート	SERIAL NO. 適用号機	ICA 互 換 性	REPLACEABLE PART 代 替 部 品	
								PART NO. 部品番号	Q'TY 数量
01	YQYA40003622	BRACKET	ブ ラケツト	1					
02	YQYA00004361	PLATE	プ レート	1					
06	YQ263G243871	BUSHING, RUBBER	ブ ッシソク, ラハ-	1					
07	YQ4387501	BUSHING, RUBBER	ブ ッシソク, ラハ-	1					
08	YQ4257159	BRACKET	ブ ラケツト	2					
09	YQ4418301	BRACKET	ブ ラケツト	1					
10	YQ4645952	BRACKET	ブ ラケツト	1					
11	YQ4190261	CLIP	クリツツ	2					
12	YQ4190263	CLIP	クリツツ	1					
13	YQ4192035	CLIP	クリツツ	6					
14	YQ263G212301	TUBE	チュ-ブ	1					
15	YQ0491311200	CLIP	クリツツ	1					
16	YQJ271020	BOLT, W/WASHER	ボ ルト (ワッシヤ ツキ)	16	D				
17	YQJ271040	BOLT, W/WASHER	ボ ルト (ワッシヤ ツキ)	1	D				
23	YQ4646636	SWITCH, LIMIT	スイツチ, リミツト	1					
24	YQYA00003929	PEDAL ASSY, ACCEL	ペ ダル アツセン, アクセル	1					
25	YQJ260825	BOLT, W/WASHER	ボ ルト (ワッシヤ ツキ)	2	D				



WITHOUT RIDE CONTROL PARTS  
 ライドコントロール不付用品

Applicable Model (適用機種): -  
 Mark (記号): -  
 Serial No. (適用号機): 5001-

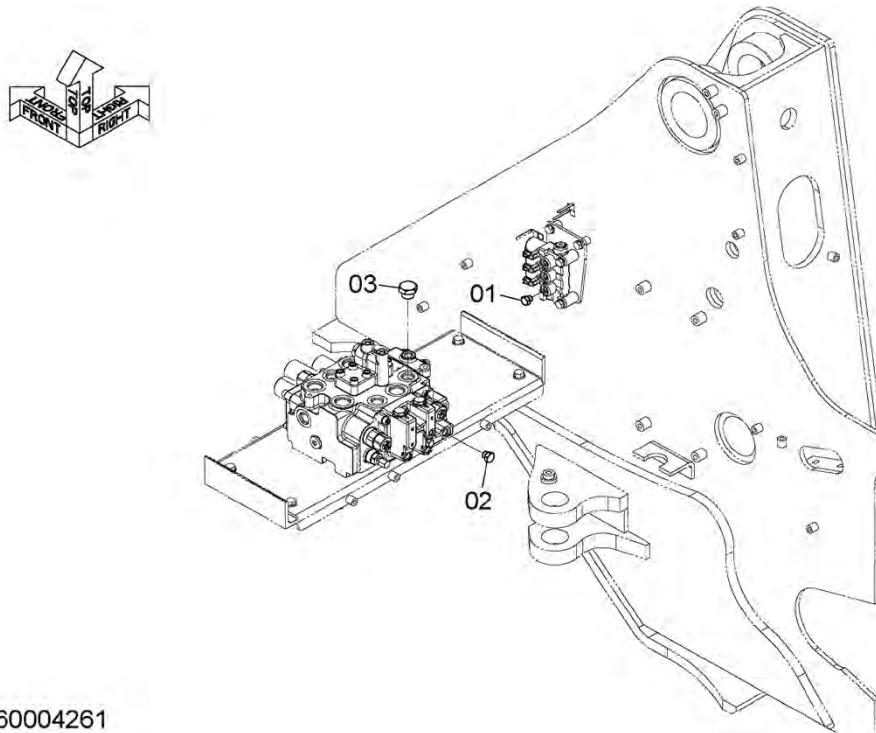

DCYA60004261

ITEM 符号	PART NO. 部品番号	PART NAME	部 品 名	Q' TY 数量	S. C サ-ビ- ス コ-ト	SERIAL NO. 適用号機	ICA 互 換 性	REPLACEABLE PART 代替部品	
								PART NO. 部品番号	Q' TY 数量
01	YQA885002	PLUG	ﾌﾟﾗｸﾞ	1					
01A	YQ957366	* RING, O	* リﾝｸﾞ, O	1					
02	YQA885003	PLUG	ﾌﾟﾗｸﾞ	1					
02A	YQ4509180	* RING, O	* リﾝｸﾞ, O	1					
03	YQA885006	PLUG	ﾌﾟﾗｸﾞ	1					
03A	YQ4506424	* RING, O	* リﾝｸﾞ, O	1					

CLICK HERE TO **DOWNLOAD** THE COMPLETE MANUAL

- Thank you very much for reading the preview of the manual.
- You can download the complete manual from: [www.heydownloads.com](http://www.heydownloads.com) by clicking the link below



- Please note: If there is no response to CLICKING the link, please download this PDF first and then click on it.

CLICK HERE TO **DOWNLOAD** THE COMPLETE MANUAL

MAIN PIPING (4)  
 メイン配管 (4)

Applicable Model (適用機種): -  
 Mark (記号): -  
 Serial No. (適用号機): 5001-

ITEM 符号	PART NO. 部品番号	PART NAME	部 品 名	Q' TY 数量	S. C サービ ス コード	SERIAL NO. 適用号機	ICA 互 換 性	REPLACEABLE PART 代 替 部 品	
								PART NO. 部品番号	Q' TY 数量
01	YQYA40003843	PIPE	パイプ	1					
02	YQYA40003844	PIPE	パイプ	1					
03	YQ4632181	HOSE	ホース	2					
04	YQA853166	ADAPTER, SOCKET	アダプタ, ソケット	2					
04A	YQ4506424	* RING, O	* リング, O	1					
05	YQ4187308	RING, O	リング, O	4					
06	YQ962453	FLANGE, SPLIT	フランジ, スプリット	4					
07	YQ966993	RING, O	リング, O	2					
08	YQJ781030	BOLT, SOCKET	ボルト, ソケット	8					
12	YQ263G760431	BRACKET	ブラケット	2					
13	YQ2640732001	RUBBER, CUSHION	ラバー, クッション	4					
14	YQ2660652721	WASHER	ワッシャ	4					
15	YQ4190126	CLAMP, PIPE	クランプ, パイプ	2					
16	YQJ901040	BOLT	ボルト	4					
17	YQJ271020	BOLT, W/WASHER	ボルト (ワッシャ ツキ)	4	D				
18	YQJ271260	BOLT, W/WASHER	ボルト (ワッシャ ツキ)	2	D				

PILOT PIPING (2-1)  
パイロット配管 (2-1)

Applicable Model (適用機種): -  
Mark (記号): -  
Serial No. (適用号機): 5001-

ITEM 符号	PART NO. 部品番号	PART NAME	部 品 名	Q' TY 数量	S. C サ-ビ- ユ-ト	SERIAL NO. 適用号機	ICA 互 換 性	REPLACEABLE PART 代 替 部 品	
								PART NO. 部品番号	Q' TY 数量
01	YQYA00003915	VALVE	バ <sup>ル</sup> ブ <sup>°</sup>	1	H				
02	YQYA00003916	ACCUMULATOR ASSY	ア <sup>ク</sup> ムレ-タ <sup>°</sup> ア <sup>ッ</sup> セ <sup>ン</sup>	2	H				
03	YQYA40003838	BRACKET	ブ <sup>ラ</sup> ケ <sup>ッ</sup> ト	1					
04	YQ2660642251	RUBBER, CUSHION	ラ <sup>バ</sup> - <sup>°</sup> , ク <sup>ッ</sup> シ <sup>ョ</sup> ン	3					
05	YQ2631212021	WASHER	ワ <sup>ッ</sup> シ <sup>ャ</sup>	6					
06	YQJ271255	BOLT, W/WASHER	ボ <sup>ル</sup> ト (ワ <sup>ッ</sup> シ <sup>ャ</sup> ツ <sup>キ</sup> )	3	D				
07	YQ4462617	HOSE	ホ-ス	2					
08	YQA852133	ADAPTER, SOCKET	ア <sup>ダ</sup> プ <sup>タ</sup> , ソ <sup>ケ</sup> ツ <sup>ト</sup>	1					
08A	YQ4509180	* RING, O	* リ <sup>ン</sup> グ <sup>°</sup> , O	1					
09	YQ4239976	UNION	ユ <sup>ニ</sup> オ <sup>ン</sup>	2					
10	YQ4261938	FILTER	フ <sup>ィ</sup> ル <sup>タ</sup>	1					
10A	YQ4509180	* RING, O	* リ <sup>ン</sup> グ <sup>°</sup> , O	1					
11	YQA852122	ADAPTER, SOCKET	ア <sup>ダ</sup> プ <sup>タ</sup> , ソ <sup>ケ</sup> ツ <sup>ト</sup>	1					
11A	YQ957366	* RING, O	* リ <sup>ン</sup> グ <sup>°</sup> , O	1					
12	YQA852222	ELBOW	エ <sup>ル</sup> ボ <sup>°</sup>	2					
12A	YQ957366	* RING, O	* リ <sup>ン</sup> グ <sup>°</sup> , O	1					
13	YQA852422	TEE	テ- <sup>ィ</sup>	1					
13A	YQ957366	* RING, O	* リ <sup>ン</sup> グ <sup>°</sup> , O	1					
14	YQ4257159	BRACKET	ブ <sup>ラ</sup> ケ <sup>ッ</sup> ト	2					
15	YQ263G212301	TUBE	チ <sup>ュ</sup> -ブ <sup>°</sup>	1					
16	YQJ271020	BOLT, W/WASHER	ボ <sup>ル</sup> ト (ワ <sup>ッ</sup> シ <sup>ャ</sup> ツ <sup>キ</sup> )	3	D				
17	YQJ271040	BOLT, W/WASHER	ボ <sup>ル</sup> ト (ワ <sup>ッ</sup> シ <sup>ャ</sup> ツ <sup>キ</sup> )	1	D				
23	YQ4303824	HOSE	ホ-ス	1					
24	YQ4207352	HOSE	ホ-ス	1		5001-5035	Y	YQ4398943	1
24	YQ4398943	HOSE	ホ-ス	1		5036-			
25	YQ4331069	HOSE	ホ-ス	1					
26	YQA852444	TEE	テ- <sup>ィ</sup>	1					
26A	YQ4506418	* RING, O	* リ <sup>ン</sup> グ <sup>°</sup> , O	1					
27	YQA852144	ADAPTER, SOCKET	ア <sup>ダ</sup> プ <sup>タ</sup> , ソ <sup>ケ</sup> ツ <sup>ト</sup>	2					
27A	YQ4506418	* RING, O	* リ <sup>ン</sup> グ <sup>°</sup> , O	1					
28	YQA852322	ELBOW	エ <sup>ル</sup> ボ <sup>°</sup>	1					
28A	YQ957366	* RING, O	* リ <sup>ン</sup> グ <sup>°</sup> , O	1					
29	YQA852332	ELBOW	エ <sup>ル</sup> ボ <sup>°</sup>	1					
29A	YQ4509180	* RING, O	* リ <sup>ン</sup> グ <sup>°</sup> , O	1					
30	YQA852333	ELBOW	エ <sup>ル</sup> ボ <sup>°</sup>	1					
30A	YQ4509180	* RING, O	* リ <sup>ン</sup> グ <sup>°</sup> , O	1					
31	YQA852244	ELBOW	エ <sup>ル</sup> ボ <sup>°</sup>	1					
31A	YQ4506418	* RING, O	* リ <sup>ン</sup> グ <sup>°</sup> , O	1					
32	YQ4190275	CLIP	ク <sup>リ</sup> ッ <sup>プ</sup>	1					



# MULTI-FUNCTION LEVER マルチファンクションレバー

Applicable Model (適用機種): -  
Mark (記号): -  
Serial No. (適用号機): 5001-

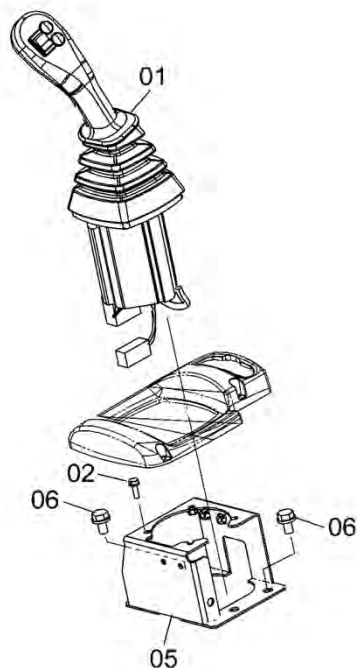

DCYA60004129A

ITEM 符号	PART NO. 部品番号	PART NAME	部 品 名	Q' TY 数量	S. C サー ビス コード	SERIAL NO. 適用号機	ICA 互 換 性	REPLACEABLE PART 代替部品	
								PART NO. 部品番号	Q' TY 数量
01	YQYA00003918	VALVE, PILOT	バルブ, パイロット	1	H				
02	YQJ260620	BOLT, W/WASHER	ボルト (ワッシャー ツキ)	4	D				
05	YQYA40003697	BRACKET	ブラケット	1					
06	YQJ271020	BOLT, W/WASHER	ボルト (ワッシャー ツキ)	4	D				

# LEVER COVER レバーカバー

Applicable Model (適用機種): -  
Mark (記号): -  
Serial No. (適用号機): 5001-

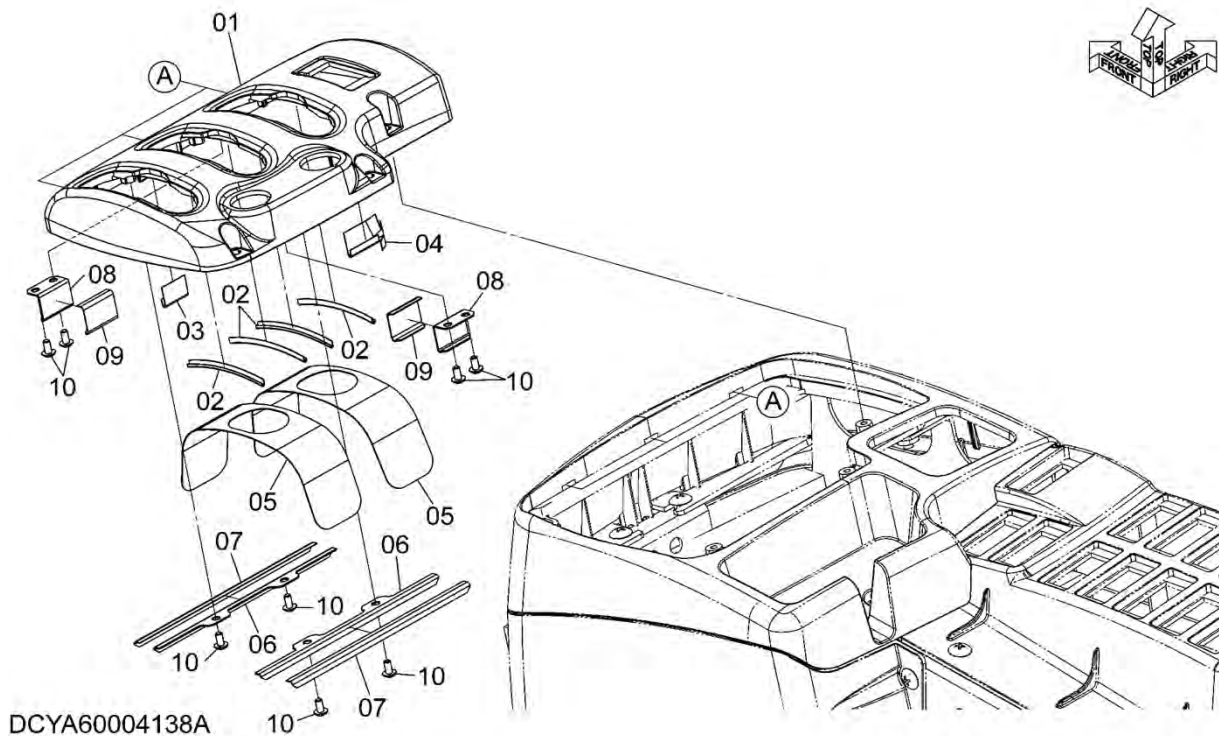

DCYA60004138A

ITEM 符号	PART NO. 部品番号	PART NAME	部 品 名	Q' TY 数量	S. C サービ ス コード	SERIAL NO. 適用号機	ICA 互 換 性	REPLACEABLE PART 代替部品	
								PART NO. 部品番号	Q' TY 数量
01	YQYA00005693	COVER	カバ-	1					
02	YQYA00005698	PAD	パッド	4					
03	YQYA00005701	PAD	パッド	1					
04	YQYA00005702	PAD	パッド	1					
05	YQYA00005697	PLATE	プレート	2					
06	YQYA00005695	BRACKET	ブラケット	2					
07	YQYA00005699	PAD	パッド	2					
08	YQYA00005696	BRACKET	ブラケット	2					
09	YQYA00005700	PAD	パッド	2					
10	YQ263G243931	SCREW, TAPPING	スクリュー, タッピング	8					









# STEERING PIPING (2-2) ステアリング配管 (2-2)

Applicable Model (適用機種): -  
 Mark (記号): -  
 Serial No. (適用号機): 5001-

ITEM 符号	PART NO. 部品番号	PART NAME	部 品 名	Q' TY 数量	S. C サ-ビ- コート	SERIAL NO. 適用号機	I C A 互 換 性	REPLACEABLE PART 代 替 部 品	
								PART NO. 部品番号	Q' TY 数量
34	YQA852322	ELBOW	エルボ	1					
34A	YQ957366	* RING, O	* リング, O	1					
35	YQA853266	ELBOW	エルボ	1					
35A	YQ4506424	* RING, O	* リング, O	1					
36	YQ4187308	RING, O	リング, O	1					
37	YQ2682242111	BRACKET	ブ ラケッ	1					
38	YQJ271020	BOLT, W/WASHER	ボ ルト (ワッシャ ツキ)	1	D				









NAME-PLATE (FRONT)  
 ネームプレート (フロント)

Applicable Model (適用機種): -  
 Mark (記号): -  
 Serial No. (適用号機): 5001-

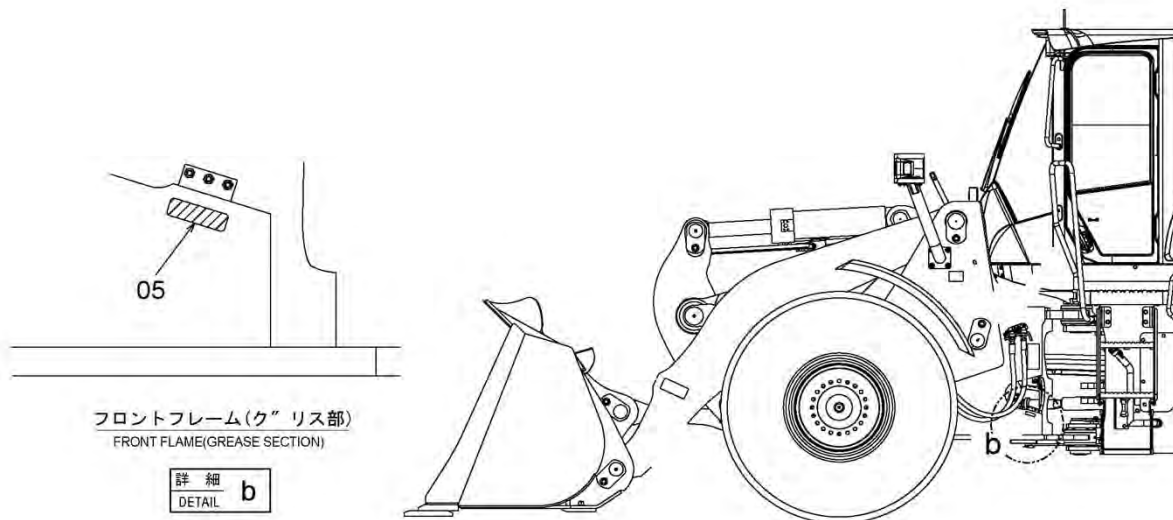

DCYA60004223\_KCM

ITEM 符号	PART NO. 部品番号	PART NAME	部 品 名	Q'TY 数量	S. C サービ ス コード	SERIAL NO. 適用号機	ICA 互 換 性	REPLACEABLE PART 代替部品	
								PART NO. 部品番号	Q'TY 数量
05	YQYA00017118	PLATE, NAME (GREASE, STEERING)	プレート, ネーム (グリス, ステアリング)	1					



# PARTS INDEX

PART NO.	PAGE	ITEM	PART NO.	PAGE	ITEM	PART NO.	PAGE	ITEM
YQA853366. ....	020B	46		022	31B		110	18B
	209	11		024A	17B		110	19B
	298	32		024A	27B		116	13B
YQA853368. ....	042	10		024A	37B		118	07B
YQA853386. ....	206	06		024B	50B		120	05B
YQA853388. ....	020A	03		024B	51B		120	26B
	212	32		024B	73B		128	03B
YQA853444. ....	298	35		026	34B		129	03B
YQA853566. ....	020B	45		026	35B		131	04B
YQA885002. ....	020A	34		026	36B		136A	13B
	208	01		026	37B		136A	17B
	216	15		028A	13B		136A	18B
YQA885003. ....	208	02		028A	42B		136A	19B
	290	01		028A	43B		136A	29B
YQA885004. ....	020A	33		028B	44B		136A	43B
	290	02		028B	67B		140A	18B
YQA885006. ....	208	03		028B	68B		140A	29B
YQD911521. ....	034	01G		028B	69B		140A	38B
YQJ217083. ....	017	14		034	03B		140B	54B
	028A	16		034	06B		144A	18B
	090	07		034	19B		144A	34B
	090	20		034	35B		144A	35B
	092	07		035	03B		144A	36B
	092	20		036	03B		144B	45B
	096	22		037	03B		144B	46B
	098	22		038	03B		146	03B
	151	11		042	04		147	09B
	226	06		042	15B		150	116B
	320	37		042	16B		150	13B
YQJ222008. ....	028A	27		042	30B		150	14B
	076	15		044	02B		150	21B
	312	16		046	24B		151	10B
	316	03		047	02B		154	14B
	318	03		050	24B		154	23B
YQJ222010. ....	006A	11B		052	19B		155	09B
	006A	55B		052	23B		155	10B
	006B	56B		052	33B		158A	15B
	006B	70B		062	07B		158A	16B
	006B	77B		068A	08B		158A	17B
	008	23		068A	31B		158A	37B
	008	40B		068A	45B		158A	38B
	008	55B		068B	53B		158B	54B
	010	05B		069	03B		160A	14B
	010	16B		069	04B		160A	15B
	010	40B		072A	17B		160A	34B
	012	05B		072A	26B		160B	47B
	012	16B		074A	25B		162	27B
	012	40B		074A	38B		162	28B
	014A	04B		074B	54B		163	07B
	014A	07		076	03B		164	11B
	014A	21B		077	07B		166	08B
	014A	29B		077	08B		167	04B
	014A	38B		078	07B		167	10B
	014A	53B		078	08B		167	14B
	016	16B		082B	54B		168	10B
	016	28B		086A	03B		168	20B
	017	03B		086A	31B		168	21B
	017	11B		086A	32B		169	04B
	020A	18B		087	02B		169	11B
	020A	19B		090	05B		171	07B
	020A	20B		090	19B		171	08B
	020A	35B		092	05B		172	04B
	020B	52B		092	19B		173	07B
	020B	53B		096	18B		173	08B
	020B	54B		104	06B		174	10B
	020B	77B		104	07B		175	02B
	022	02B		106	12B		178	17B
	022	19B		106	19B		182	02B
	022	20B		108	15B		188	16B
	022	21B		108	16B		188	17B

# PARTS INDEX

PART NO.	PAGE	ITEM	PART NO.	PAGE	ITEM	PART NO.	PAGE	ITEM
YQYA40003828	158A	28	YQYA40003916	076	01	YQYA40004006	339	01
YQYA40003829	158A	30	YQYA40003917	076	02	YQYA40005509	203	01
YQYA40003830	160A	04	YQYA40003918	074A	03	YQYA40006635	055	01
YQYA40003831	160A	06	YQYA40003919	074A	04	YQYA40008529	140A	41
YQYA40003832	162	24	YQYA40003920	074A	05	YQYA40009191	129	01
YQYA40003833	305	17	YQYA40003921	074A	18	YQYA40009262	020B	60
	308	16	YQYA40003922	074A	19	YQYA40009869	058	01
YQYA40003834	298	01	YQYA40003923	074A	23	YQYA40010707	057	01
YQYA40003835	302	04	YQYA40003924	078	06	YQYA40010925	341	01
YQYA40003836	302	05	YQYA40003925	078	04	YQYA40011016	353	05
YQYA40003838	228A	03	YQYA40003926	078	05	YQYA40012001	224	02
YQYA40003839	310	07	YQYA40003927	074A	01	YQYA40012002	224	04
YQYA40003840	212	04	YQYA40003928	074A	02	YQYA40012148	278	06
YQYA40003841	212	23	YQYA40003929	086A	24A	YQYA40012501	116	02
YQYA40003843	218	01	YQYA40003930	086A	25A	YQYA40012502	116	03
YQYA40003844	218	02	YQYA40003933	086A	24B	YQYA40013565	098	04
YQYA40003845	220	03	YQYA40003934	086A	25B	YQYA40013566	098	05
	222	03	YQYA40003945	072A	36	YQYA40013567	098	07
	224	01	YQYA40003946	068A	27	YQYA40013568	098	08
YQYA40003846	220	04	YQYA40003947	152	01	YQYA60005324	191	01
	222	04	YQYA40003948	152	04	YQYB60000193	044	00
	224	03	YQYA40003949	082A	19	YQYB60000194	046	00
YQYA40003847	334	01	YQYA40003950	082A	20	YQYB60000195	047	00
YQYA40003848	334	17	YQYA40003951	082A	30	YQYB60000196	050	00
YQYA40003849	334	18	YQYA40003952	082A	31	YQYB60000215	205	01
YQYA40003850	336	01	YQYA40003953	086A	42	YQYB60000583	332	01
YQYA40003851	336	10	YQYA40003954	086B	43	YQYD00004377	236	13
YQYA40003852	044	01	YQYA40003955	086B	44			
	047	01	YQYA40003956	086B	45			
YQYA40003853	044	03	YQYA40003957	086A	01			
	047	03	YQYA40003958	099	01			
YQYA40003854	044	04	YQYA40003959	099	01			
	047	04	YQYA40003960	082A	01			
YQYA40003855	046	23	YQYA40003961	082A	08			
	050	23		083				
YQYA40003856	046	25	YQYA40003962	083	01			
	050	25	YQYA40003963	083	02			
YQYA40003857	046	26	YQYA40003964	080	01			
	050	26	YQYA40003965	080	02			
YQYA40003858	024A	24	YQYA40003966	082A	39			
YQYA40003859	024A	38	YQYA40003967	082A	40			
YQYA40003860	034	18	YQYA40003968	096	07			
YQYA40003861	034	29	YQYA40003969	096	08			
YQYA40003862	031	01	YQYA40003970	096	04			
YQYA40003863	028A	22	YQYA40003971	096	05			
YQYA40003864	028B	77	YQYA40003979	024A	23			
YQYA40003866	034	05	YQYA40003980	052	43			
YQYA40003867	034	30	YQYA40003981	086A	23			
YQYA40003868	035	02	YQYA40003982	169	03			
	036	02	YQYA40003983	028B	60			
	038	02	YQYA40003984	028B	61			
YQYA40003869	028A	04	YQYA40003985	028B	53			
YQYA40003870	068A	37	YQYA40003986	028B	54			
YQYA40003871	068A	38	YQYA40003988	202	01			
YQYA40003872	028A	05	YQYA40003989	202	02			
YQYA40003873	028A	09	YQYA40003990	028A	35			
YQYA40003874	037	02	YQYA40003991	022	03			
YQYA40003875	068A	43	YQYA40003992	017	09			
YQYA40003876	068A	40	YQYA40003993	017	10			
YQYA40003877	068A	48	YQYA40003994	028B	52			
YQYA40003878	068A	03	YQYA40003995	020A	12			
YQYA40003879	068A	02		020A	27			
YQYA40003880	068A	01	YQYA40003996	006A	20			
YQYA40003892	068A	18	YQYA40003997	006A	21			
YQYA40003898	086A	22	YQYA40003998	216	14			
YQYA40003902	072A	01	YQYA40003999	287	01			
YQYA40003903	072A	14	YQYA40004000	320	25			
YQYA40003904	072A	15	YQYA40004001	212	37			
YQYA40003907	086A	24	YQYA40004004	206	05			
YQYA40003908	086A	25	YQYA40004005	099	01			

# CONTENTS II

PRE CLEANER MOUNT  
.....p.1

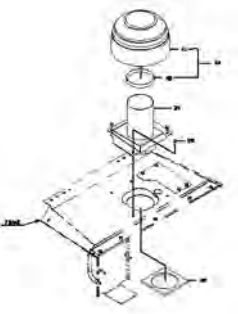

CAB MOUNT  
.....p.3

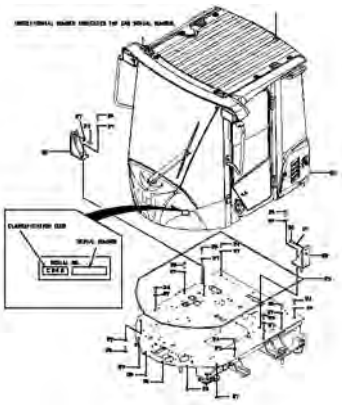

CAB  
.....p.5

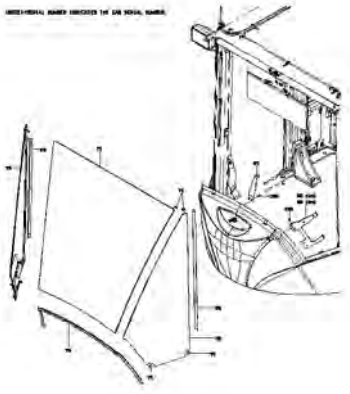

CAB  
.....p.6

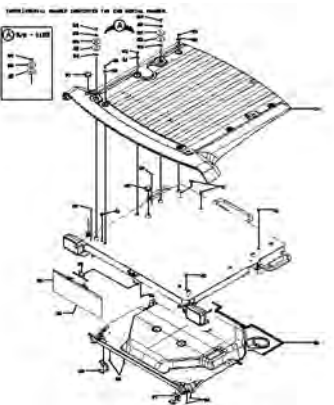

CAB  
.....p.7

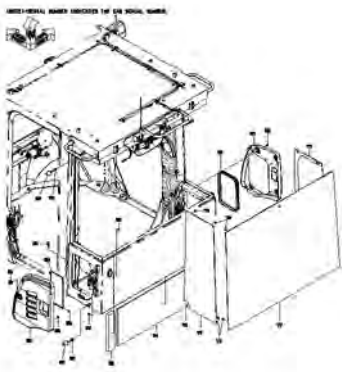

CAB  
.....p.8

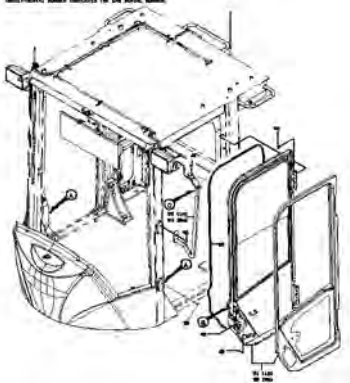

CAB  
.....p.9

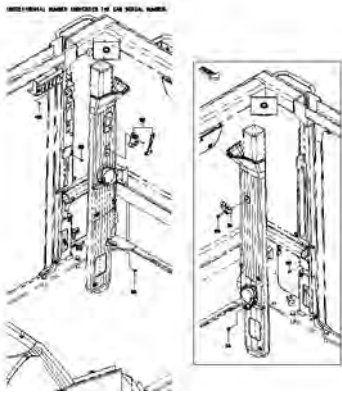

DOOR (LEFT)  
.....p.13

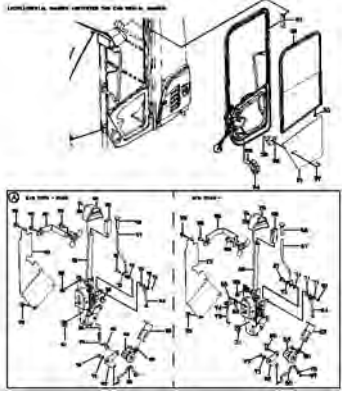

DOOR (LEFT)  
.....p.14

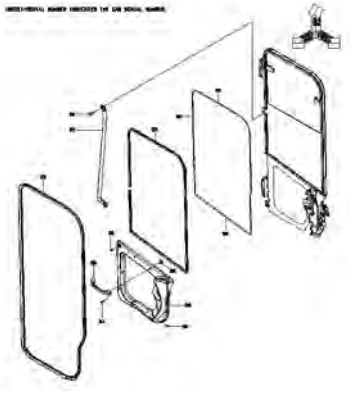



# DOOR (LEFT)

(NOTE): SERIAL NUMBER INDICATES THE CAB SERIAL NUMBER.

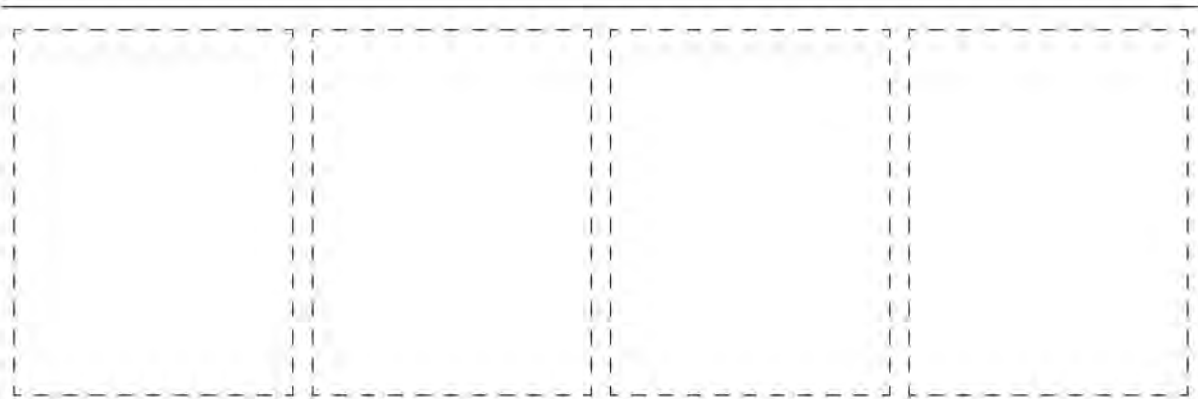
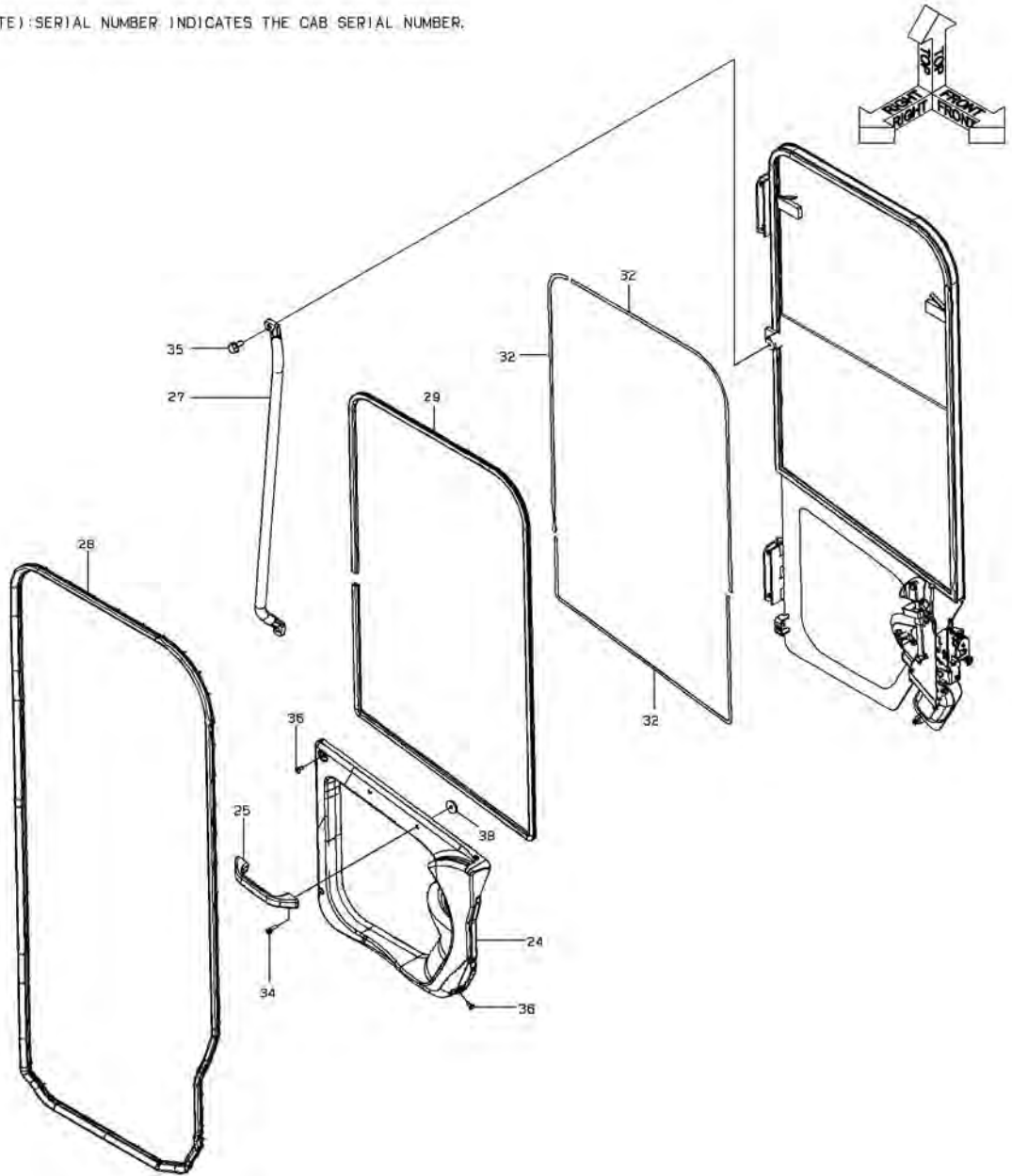

### DOOR CATCH (RIGHT)

SYM-BOL	PART NUMBER	PART NAME	UNIT Q, TY	SERIAL		REMARKS						
				(A)	(B)	N	P	D	(A)	(B)	(C)	(D)
21A	45980-60050	WIRE	1	101	- 155							
21B	45980-60090	WIRE	1	156	-	C						
22A	32153-60250	CATCH, DOOR	1	101	-							
23A	40044-60010	PIN, HEAD	1	101	-							
24A	63813-00004	RING, SNAP	1	101	-							
25A	45610-60060	LEVER ASSY	1	101	-							
26A	38120-60190	HANDLE	1	101	-							
27A	35100-72600	SCREW	2	101	-							
28A	43932-70700	BOLT, W/WASHER	2	101	-							
29A	35100-72730	SCREW	2	101	-							
30A	32970-70210	CLIP	2	101	-							
31A	72001-10600	HOLDER, PIPE	1	105	-							D=6.35
32A	62480-21081	NUT, FLANGED	1	105	-							

---

MEMO

---

### REAR VIEW MIRROR

SYM-BOL	PART NUMBER	PART NAME	UNIT Q,TY	SERIAL (A) - (B)	REMARKS					
					N	P	D	(A)	(B)	(C)
21A	44340-70230	MIRROR	2	5001 -						
22A	44340-70260	MIRROR	2	5001 -						
23A	35100-20010	SCREW	6	5001 -						

---

MEMO

---



CLICK HERE TO **DOWNLOAD** THE COMPLETE MANUAL

- Thank you very much for reading the preview of the manual.
- You can download the complete manual from: [www.heydownloads.com](http://www.heydownloads.com) by clicking the link below



- Please note: If there is no response to CLICKING the link, please download this PDF first and then click on it.

CLICK HERE TO **DOWNLOAD** THE COMPLETE MANUAL