

PART NO.

編 番

P1J1-1-1

HITACHI

Parts Catalog

パーツカタログ

ZAXIS

450-3 • 450LC-3

470H-3 • 470LCH-3

500LC-3 • 520LCH-3

Hydraulic Excavator

油圧ショベル

Serial No. 020001~
適用号機

CLICK HERE TO **DOWNLOAD** THE COMPLETE MANUAL

- Thank you very much for reading the preview of the manual.
- You can download the complete manual from: www.heydownloads.com by clicking the link below



- Please note: If there is no response to CLICKING the link, please download this PDF first and then click on it.

CLICK HERE TO **DOWNLOAD** THE COMPLETE MANUAL

PREFÁCIO

- ⊙ De acordo com o contínuo esforço por parte da Hitachi para melhorar a qualidade do produto, as descrições no Catálogo das Peças podem ser ligeiramente diferentes da sua máquina. Se tiver dúvidas em relação a qualquer ponto, contacte o concessionário Hitachi mais perto de si.
- ⊙ Para as peças do motor, consulte por favor o catálogo de peças do motor a gás/óleo emitido separadamente.

1. COMO ENCOMENDAR PEÇAS

Aquando da encomenda de peças, por favor especifique os itens, conforme indicado no seguinte exemplo.

- (1) Modelo/tipo
- (2) Produto Número de Identificação
- (3) N.º da Peça
- (4) Nome da Peça
- (5) Qtd
- (6) Nome e Endereço do Comprador

2. COMO UTILIZAR ESTE CATÁLOGO DE PEÇAS

PART NAME: Quando a peça é utilizada como uma peça interior de um conjunto de peças, a marca “.” é mostrada à frente do nome da peça.

Q'TY: Indica o número da peça utilizada por máquina. A quantidade de uma peça interior é o número da peça interior necessário para organizar um conjunto de peças.

SÍMBOLOS UTILIZADOS NESTE LIVRO:

Os símbolos ilustrados no código de serviço e as colunas permutáveis são utilizados para indicar a seguinte informação.

- W:** Requer processamento adicional no local de trabalho. Pergunte no seu concessionário Hitachi mais próximo.
- H:** Indique uma peça exacta. Pergunte no seu concessionário Hitachi mais próximo pela sua reparação.
- D:** É impossível substituir como uma peça única. Substitua a peça como uma unidade de um conjunto.
- K:** Incluído no conjunto de peças de serviço.
- R:** Indica que a quantidade da peça (como os calços) varia, dependendo do N.º de série da máquina.
- S:** Para ser fornecida como peças para reparação ou serviço.
- Z:** Peças relacionadas com o motor.
- OP:** Peças opcionais, que não equipam o modelo com especificações padrão. A ser fornecidas aquando da recepção de uma encomenda especial.
- OS:** Peças de sobremedida

US: Peças subdimensionadas (A peça com a marca “OS” ou “US” é descrita na seguinte coluna sob a coluna da peça de tamanho padrão.)

#: Indica peças recentemente adicionadas ao equipamento ou componente.

Y: Peça permutável sem qualquer restrição.

I: Usado para indicar o N.º da peça e a quantidade da peça a ser utilizada para a peça indicada na coluna das peças de substituição. Contudo, a peça indicada não é utilizada para a peça ilustrada com a marca I.

T: Passa a ser permutável quando combinada.

P: Indica a peça que não é permitido utilizar. Utilize a peça indicada na coluna das peças de substituição.

SERIAL NO.(N.º DE SÉRIE.):

O número de série corresponde aos últimos seis dígitos do PIN (Número de Identificação do Produto) na chapa de identificação.

D: Representa a data de modificação. (Exemplo: D03/09: Foi aplicada uma nova peça de modificação aos produtos fabricados em e após Set. de 2003.)

H: Indica o N.º de fábrica do componente.

F: Indica o N.º de fábrica do acessório dianteiro.

REPLACEABLE PART:

Indica o N.º da peça e a quantidade por máquina da peça de substituição.

Nota: Quando a peça com a marca Y, I ou P indicada na coluna das peças de substituição é encomendada, a peça indicada na coluna das peças de substituição pode ser fornecida automaticamente em vez da peça encomendada.

目次 CONTENTS

電気部品 (1) 111
ELECTRIC PARTS (1)

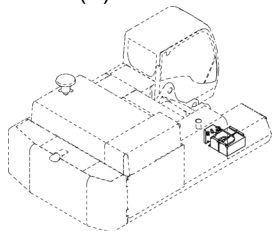

電気部品 (2) 113
ELECTRIC PARTS (2)

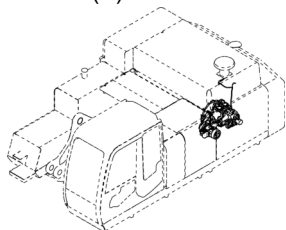

電気部品 (3) 114
ELECTRIC PARTS (3)

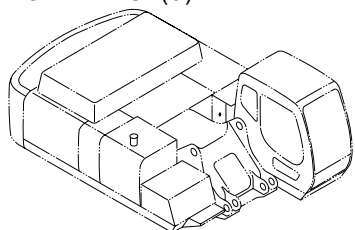

電気部品 (4) 115
ELECTRIC PARTS (4)

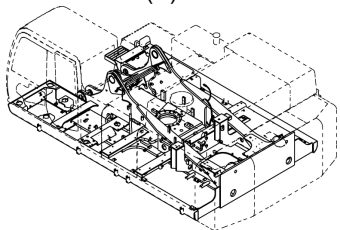

電気部品 (5) 117
ELECTRIC PARTS (5)

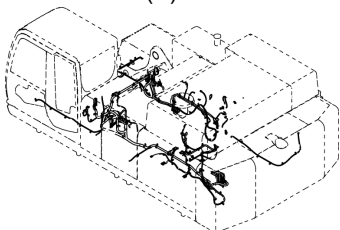

エンジンコントローラ 119
ENGINE CONTROLLER

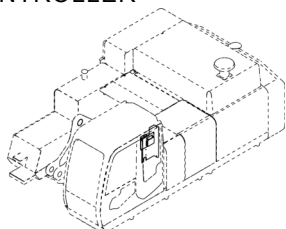

エンジンストップスイッチ 120
ENGINE STOP SWITCH

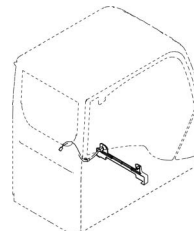

GPS 取付部品 121
GPS PARTS

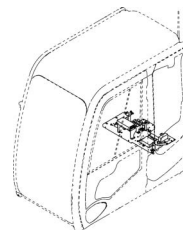

後方監視カメラ 122
REAR CAMERA

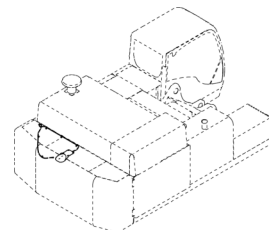

前照灯 (上) (2 灯) 123
FRONT HEAD LAMP (UPPER) (2 LAMP)

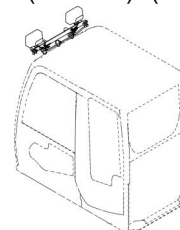

前照灯 (上) (4 灯) 125
FRONT HEAD LAMP (UPPER) (4 LAMP)

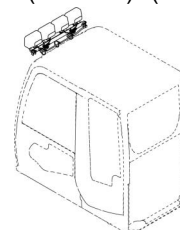

前照灯 (2 灯レインバイザー下) 127
FRONT HEAD LAMP (2 LAMP WITH RAIN-VIZER UNDER)

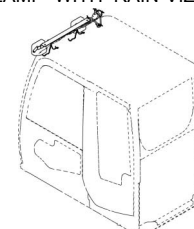

目次 CONTENTS

ブレーカ関係部品 BREAKER PARTS

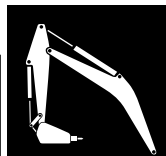

本体配管 (ブレーカ&クラッシャ) 267
MAIN PIPING (BREAKER & CRUSHER)

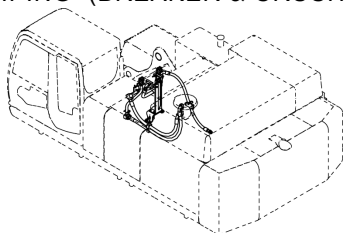

フィルタ (ブレーカ&クラッシャ) 269
FILTER (BREAKER & CRUSHER)

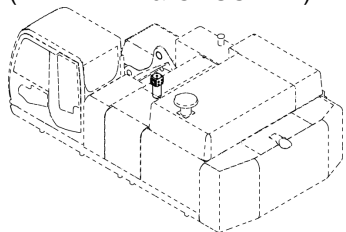

操作ペダル (ブレーカ&クラッシャ) 271
CONTROL PEDAL (BREAKER & CRUSHER)

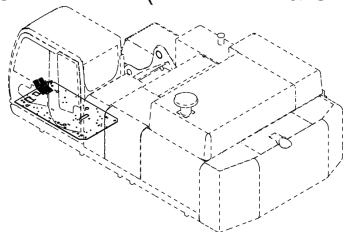

パイロット配管 (1) (ブレーカ&クラッシャ) ... 273
PILOT PIPING (1) (BREAKER & CRUSHER)

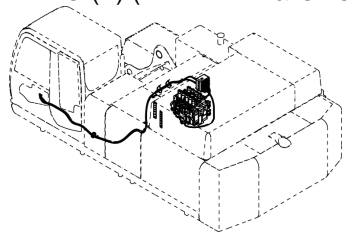

パイロット配管 (2) (ブレーカ&クラッシャ) ... 275
PILOT PIPING (2) (BREAKER & CRUSHER)

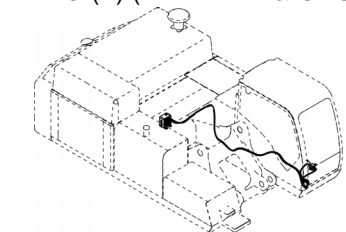

リリースバルブ部品 276
RELIEF VALVE PARTS

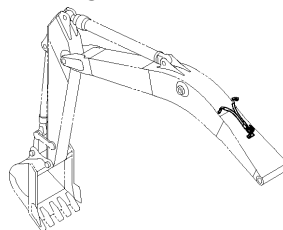

電気部品 (ブレーカ&クラッシャ) 277
ELECTRIC PARTS (BREAKER & CRUSHER)

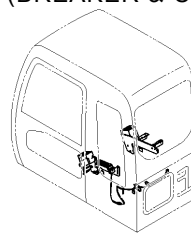

ブーム部品 (ブレーカ&クラッシャ) 278
BOOM PARTS (BREAKER & CRUSHER)

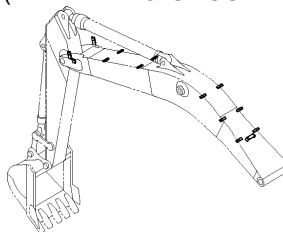

アーム部品 (ブレーカ&クラッシャ) 279
ARM PARTS (BREAKER & CRUSHER)

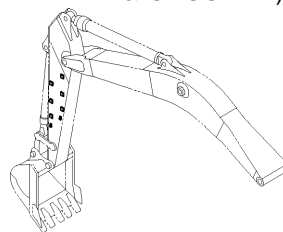

ブーム基本配管 (ブレーカ&クラッシャ) <Hブーム> 281
BASIC PIPING (BREAKER & CRUSHER) <H BOOM>

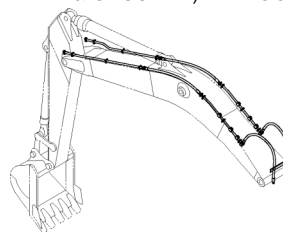

アーム配管 (ブレーカ&クラッシャ) <Hアーム> ... 283
ARM PIPING (BREAKER & CRUSHER) <H ARM>

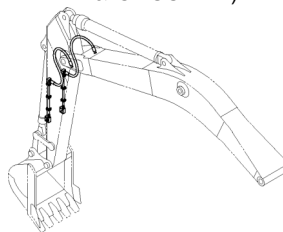

燃料タンク
FUEL TANK

適用号機 020001-
Serial No.

符号 ITEM	部品番号 PART NO.	部 品 名	PART NAME	数量 Q' TY	サービスク コード S. C	適用号機 SERIAL NO.	互 換 性 ICA	代 替 部 品 REPLACEABLE PART	
								部品番号 PART NO.	数量 Q' TY
00	5009967	タンク;フュエル	TANK;FUEL	1					
00A	4121497	・チューブ	・TUBE	1	W				
00B	4653213	・パイプ	・PIPE	1	W				
05	J780510	ボルト;ソケット	BOLT;SOCKET	5					
06	A590905	ワッシャ;スプリング	WASHER;SPRING	5					
07	4257159	ブラケット	BRACKET	1					
08	J901220	ボルト	BOLT	4					
09	A590112	ワッシャ;フレイシ	WASHER;PLANE	4					
10	J271025	ボルト;セムス	BOLT;SEMS	10	D				
10A	J901025	・ボルト	・BOLT	1					
10B	J222010	・ワッシャ	・WASHER	1					
11	4508575	クランプ;ホース	CLAMP;HOSE	1					
12	4190261	クリップ	CLIP	3					
14	4372619	ストレーナ	STRAINER	1					
15	4361638	キャップ	CAP	1					
15A	4168820	・パッキング;ラバー	・PACKING;RUBBER	1					
19	A810160	O-リング	O-RING	1					
20	4374265	バルブ;ボール	VALVE;BALL	1					
21	94-2011	プラグ	PLUG	1					
22	94-1901	アダプタ;S	ADAPTER;S	1					
24	4257128	フロート	FLOAT	1					
25	4651992	タンク;ウォーター	TANK;WATER	1					
26	7050354	カバー	COVER	1					
28	4206453	ホース;ビニール	HOSE;VINYL	1					
29	8104396	ブラケット	BRACKET	1					
31	4269607	パッキング	PACKING	1					
33	8033923	ゲージ;レベル	GAUGE;LEVEL	1					
33A	4100967	・ボルト	・BOLT	2					
34	449558	ワッシャ;シール	WASHER;SEAL	4					
35	8104209	カバー	COVER	1					
36	J271030	ボルト;セムス	BOLT;SEMS	6	D				
36A	J901030	・ボルト	・BOLT	1					
36B	J222010	・ワッシャ	・WASHER	1					
37	8104395	カバー	COVER	1					
38	4254200	ロック	LOCK	1					
39	J460308	スクリュ;セムス	SCREW;SEMS	4					
40	4336875	ブラケット	BRACKET	1					
42	94-2025	プラグ	PLUG	2					
44	4655968	プラグ	PLUG	1					
104	J901650	ボルト	BOLT	8					

旋回装置取付部品 (1)

SWING DEVICE SUPPORT (1)

適用号機 020001-
Serial No.

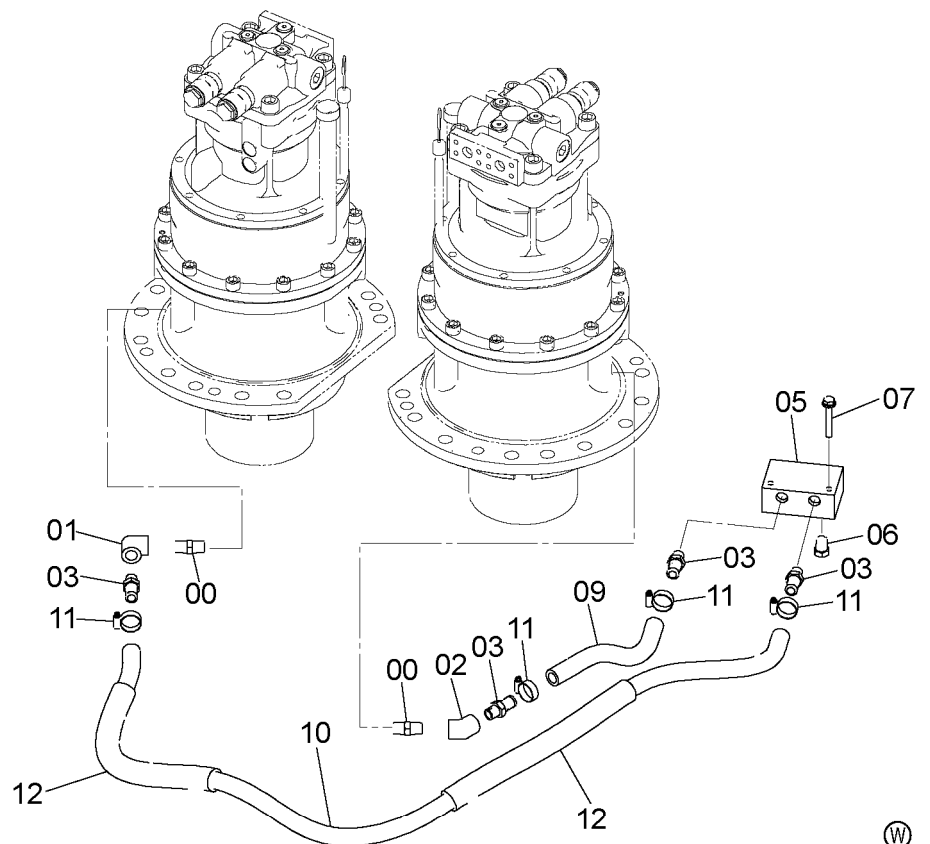
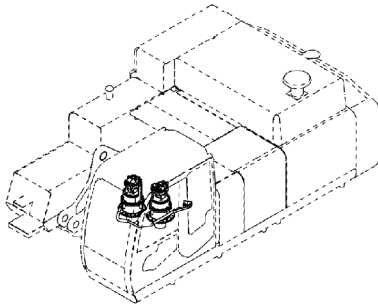

9261743



符号 ITEM	部品番号 PART NO.	部品名	PART NAME	数量 Q'TY	サービスクード S.C	適用号機 SERIAL NO.	互換性 ICA	代替部品 REPLACEABLE PART	
								部品番号 PART NO.	数量 Q'TY
00	94-1703	アダプタ:S	ADAPTER:S	2					
01	94-0617	エルボ:S	ELBOW:S	1					
02	94-0602	エルボ:S	ELBOW:S	1					
03	4004589	ジョイント	JOINT	4					
05	4451677	ブロック	BLOCK	1					
06	4509122	プラグ	PLUG	2					
07	J271070	ボルト;セムス	BOLT;SEMS	2	D				
07A	J901070	・ボルト	・BOLT	1					
07B	J222010	・ワッシャ	・WASHER	1					
09	4055267	ホース;ラバー	HOSE;RUBBER	1					
10	4435325	ホース	HOSE	1					
11	4504367	クランプ;ホース	CLAMP;HOSE	4					
12	4044420	プロテクタ	PROTECTOR	2					

リターン配管 (1)
RETURN PIPING (1)

適用号機 020001-
Serial No.

符号 ITEM	部品番号 PART NO.	部 品 名	PART NAME	数量 Q' TY	サ-ビ-ス コ-ド S. C	適用号機 SERIAL NO.	互 換 性 I C A	代 替 部 品 REPLACEABLE PART	
								部品番号 PART NO.	数量 Q' TY
08	8100658	ハ°イフ°	PIPE	1					
09	4053697	クランプ°;ハ°イフ°	CLAMP;PIPE	2					
10	J271275	ボ°ルト;セムス	BOLT;SEMS	2	D				
10A	J901275	・ボ°ルト	・BOLT	1					
10B	J222012	・ワツシヤ	・WASHER	1					
11	4067834	カツフ°リング°	COUPLING	2					
11A	4196260	・シ-ル°;リング°	・SEAL;RING	2					
16	8100655	ハ°イフ°	PIPE	1					
17	4633510	ハ°ルブ°	VALVE	1					
18	M341260	ボ°ルト;ソケット	BOLT;SOCKET	4					
19	A811075	O-リング°	O-RING	1					
21	4651788	ホ-ス	HOSE	1					
22	4651787	ホ-ス	HOSE	1					
24	A853168	アダ°プ°タ°;S	ADAPTER;S	2					
24A	4506424	・O-リング°	・O-RING	1					
26	4187328	O-リング°	O-RING	2					
28	7048702	ハ°イフ°	PIPE	1					
29	A885002	プ°ラク°	PLUG	1					
29A	957366	・O-リング°	・O-RING	1					
30	A885000	プ°ラク°	PLUG	2					
30A	970860	・O-リング°	・O-RING	1					
31	4053697	クランプ°;ハ°イフ°	CLAMP;PIPE	3					
32	J271275	ボ°ルト;セムス	BOLT;SEMS	3	D				
32A	J901275	・ボ°ルト	・BOLT	1					
32B	J222012	・ワツシヤ	・WASHER	1					
36	4636851	ホ-ス	HOSE	1					
37	965946	フランジ°;スプ°リット	FLANGE;SPLIT	4					
38	M341236	ボ°ルト;ソケット	BOLT;SOCKET	8					
39	4510169	O-リング°	O-RING	2					
41	8101198	プ°ラケット	BRACKET	1					
42	J281230	ボ°ルト;セムス	BOLT;SEMS	2	D				
42A	J901230	・ボ°ルト	・BOLT	1					
42B	4249324	・ワツシヤ	・WASHER	1					

ファンドライブ配管
FAN DRIVE PIPING

適用号機 020001-
Serial No.

符号 ITEM	部品番号 PART NO.	部 品 名	PART NAME	数量 Q' TY	サ-ビ-ス コ-ド S. C	適用号機 SERIAL NO.	互 換 性 ICA	代 替 部 品 REPLACEABLE PART	
								部品番号 PART NO.	数量 Q' TY
00	8099718	ハ°イフ°	PIPE	1					
01	4053595	クランプ°;ハ°イフ°	CLAMP;PIPE	2					
02	J271265	ボ°ルト;セムス	BOLT;SEMS	2	D				
02A	J901265	・ボ°ルト	・BOLT	1					
02B	J222012	・ワツシヤ	・WASHER	1					
04	4635850	ホ-ス	HOSE	1					
05	4187308	O-リング°	O-RING	1					
06	966993	O-リング°	O-RING	1					
07	4085560	フランジ°;スプ°リット	FLANGE;SPLIT	2					
08	M341240	ボ°ルト;ソケット	BOLT;SOCKET	4					
10	4636860	ホ-ス	HOSE	1					
11	4187308	O-リング°	O-RING	2					
14	8101366	ハ°イフ°	PIPE	1					
15	4157562	エルボ°;S	ELBOW;S	1					
15A	4506424	・O-リング°	・O-RING	1					
16	4636859	ホ-ス	HOSE	1					
17	4187308	O-リング°	O-RING	2					
19	A852244	エルボ°;S	ELBOW;S	1					
19A	4506418	・O-リング°	・O-RING	1					
20	4217383	ホ-ス	HOSE	1					
21	4190274	クリツフ°	CLIP	2					
22	J271025	ボ°ルト;セムス	BOLT;SEMS	2	D				
22A	J901025	・ボ°ルト	・BOLT	1					
22B	J222010	・ワツシヤ	・WASHER	1					
24	4639651	ホ-ス	HOSE	1					
25	4187308	O-リング°	O-RING	2					
26	4053595	クランプ°;ハ°イフ°	CLAMP;PIPE	2					
27	J271265	ボ°ルト;セムス	BOLT;SEMS	2	D				
27A	J901265	・ボ°ルト	・BOLT	1					
27B	J222012	・ワツシヤ	・WASHER	1					

メイン配管 (1)
MAIN PIPING (1)

適用号機 020001-
Serial No.

符号 ITEM	部品番号 PART NO.	部 品 名	PART NAME	数量 Q' TY	サ-ビ-ス コ-ド S. C	適用号機 SERIAL NO.	互 換 性 I C A	代 替 部 品 REPLACEABLE PART	
								部品番号 PART NO.	数量 Q' TY
00	8038955	ハ°イ°	PIPE	1					
01	8055536	ハ°イ°	PIPE	1					
02	A853166	アダ°フ°タ°S	ADAPTER;S	4					
02A	4506424	・O-リング°	・O-RING	1					
03	4187308	O-リング°	O-RING	4					
04	4508805	O-リング°	O-RING	2					
06	M341445	ボ°ルト°;ソケット	BOLT;SOCKET	8					
08	4053599	クランプ°;ハ°イ°	CLAMP;PIPE	2					
09	J950012	ナット	NUT	1					
10	J901270	ボ°ルト	BOLT	1					
11	A590912	ワッシャ°;ス°プリング°	WASHER;SPRING	1					
13	4372523	ホ-ス	HOSE	2					
14	4636813	ホ-ス	HOSE	1					
15	4425891	ホ-ス	HOSE	1					
16	971489	O-リング°	O-RING	4					
17	986910	フランジ°;ス°リット	FLANGE;SPLIT	8					
18	M341030	ボ°ルト°;ソケット	BOLT;SOCKET	16					
20	9727822	クランプ°	CLAMP	2					
21	4202103	クランプ°	CLAMP	2					
22	J901260	ボ°ルト	BOLT	2					
23	A590112	ワッシャ°;フ°レーン	WASHER;PLANE	2					

ロックレバー LOCK LEVER

適用号機 020001-
Serial No.

符号 ITEM	部品番号 PART NO.	部 品 名	PART NAME	数量 Q' TY	サービスクード S. C	適用号機 SERIAL NO.	互換性 ICA	代替部品 REPLACEABLE PART	
								部品番号 PART NO.	数量 Q' TY
00	8101358	ブラケット	BRACKET	1					
01	4637175	ベアリング;ボール	BRG.;BALL	2					
02	4631103	スペーサ	SPACER	1					
03	4454269	シム 0.5mm	SHIM 0.5mm	1					
04	4371706	ワッシャ	WASHER	1					
05	991334	リング;リテイニング	RING;RETAINING	1					
07	4636765	スプリング	SPRING	1					
09	4637925	スイッチ	SWITCH	1					
10	J460325	スクリュ;セムス	SCREW;SEMS	2					
11	4644696	ブラケット	BRACKET	1					
12	J460614	スクリュ;セムス	SCREW;SEMS	2					
13	4300351	クリップ;バンド	CLIP;BAND	2					
15	4642575	ストッパ;ラバー	STOPPER;RUBBER	1					
16	J950008	ナット	NUT	1					
17	A590108	ワッシャ;フレン	WASHER;PLANE	1					
19	8100579	レバー;ロック	LEVER;LOCK	1					
20	J780820	ボルト;ソケット	BOLT;SOCKET	2					
21	A590108	ワッシャ;フレン	WASHER;PLANE	2					
22	3105010	グリップ;ロック	GRIP;LOCK	1					
23	4644191	カバー	COVER	1					
25	4644220	キャップ	CAP	1					
26	J460612	スクリュ;セムス	SCREW;SEMS	1					

パイロット配管 (2-2)
PILOT PIPING (2-2)

適用号機 020001-
Serial No.

符号 ITEM	部品番号 PART NO.	部 品 名	PART NAME	数量 Q' TY	サ-ビ-ス コ-ド S. C	適用号機 SERIAL NO.	互 換 性 I C A	代 替 部 品 REPLACEABLE PART	
								部品番号 PART NO.	数量 Q' TY
06	A852122	アダプタ;S	ADAPTER;S	1					
06A	957366	・O-リング	・O-RING	1					
07	9261142	ホースアッセン	HOSE ASS' Y	1					
07A	4634379	・ホース	・HOSE	1					
07B	4327293	・プロテクタ	・PROTECTOR	1					
08	4208913	エルボ;S	ELBOW;S	4					
08A	4509180	・O-リング	・O-RING	1					
09	4634373	ホース	HOSE	1					
10	4634375	ホース	HOSE	1					
11	4634372	ホース	HOSE	1					
12	4634369	ホース	HOSE	1					
13	4208910	チ-;S	TEE;S	2					
13A	4509180	・O-リング	・O-RING	1					
14	4634366	ホース	HOSE	1					
15	4634367	ホース	HOSE	1					
16	4202422	アダプタ;S	ADAPTER;S	2					
16A	4509180	・O-リング	・O-RING	1					
17	4436269	ホース	HOSE	2					
19	9246518	バルブ;ソレノイド	VALVE;SOLENOID	1	H				
20	J271035	ボルト;セムス	BOLT;SEMS	2	D				
20A	J901035	・ボルト	・BOLT	1					
20B	J222010	・ワッシャ	・WASHER	1					
26	A852123	アダプタ;S	ADAPTER;S	1					
26A	957366	・O-リング	・O-RING	1					
62	A852323	エルボ;S	ELBOW;S	1					
62A	957366	・O-リング	・O-RING	1					
63	4451924	ホース	HOSE	1					
73	4092534	プラグ	PLUG	1					
73A	4509180	・O-リング	・O-RING	1					
74	4093624	プラグ	PLUG	7					
74A	957366	・O-リング	・O-RING	1					
76	4055311	クリップ;バンド	CLIP;BAND	1					
78	4258351	ブッシング;ラバー	BUSHING;RUBBER	1					
79	4121859	クリップ;バンド	CLIP;BAND	2					

パイロット配管 (9) PILOT PIPING (9)

適用号機 020001-
Serial No.

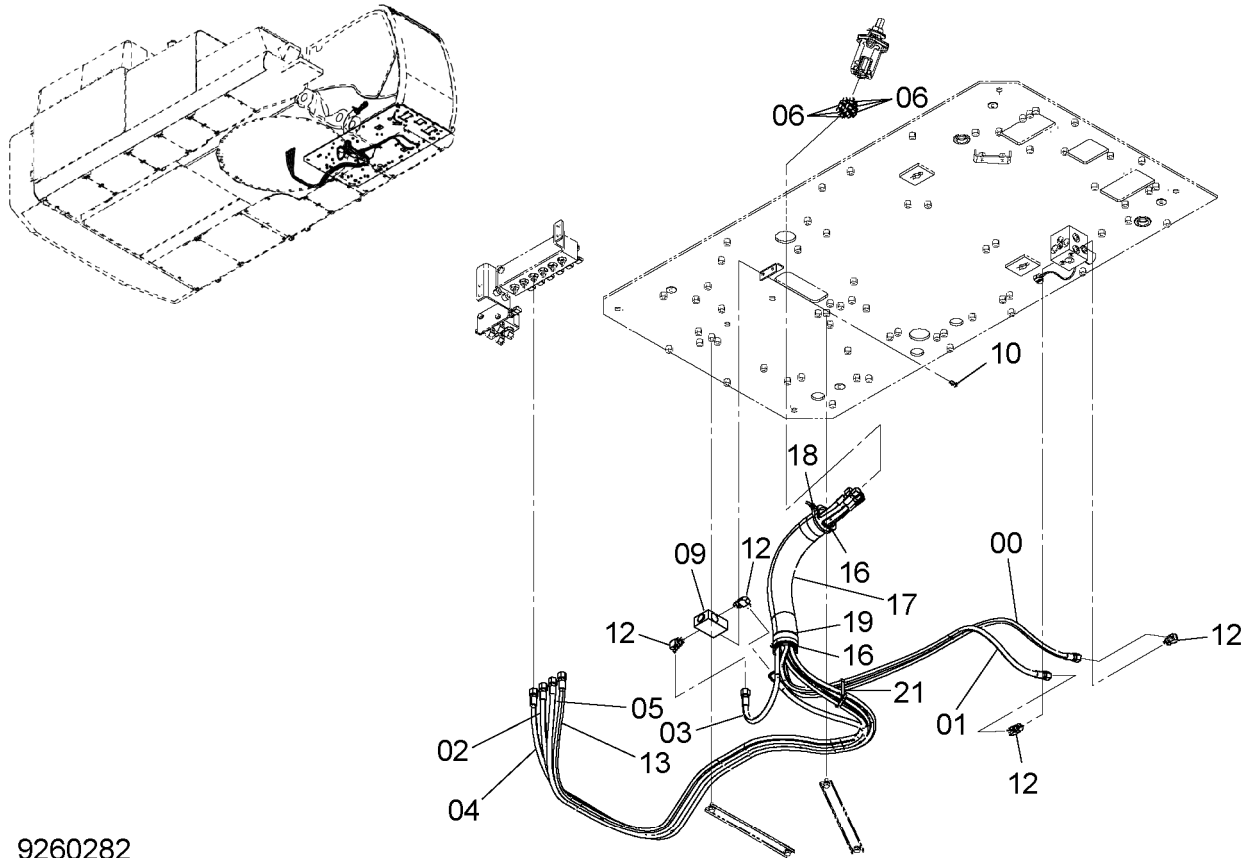

9260282



符号 ITEM	部品番号 PART NO.	部品名	PART NAME	数量 Q'TY	サ-ビ-ス コード S. C	適用号機 SERIAL NO.	互 換 性 I C A	代替部品 REPLACEABLE PART	
								部品番号 PART NO.	数量 Q'TY
00	4635262	ホ-ス	HOSE	1					
01	4635261	ホ-ス	HOSE	1					
02	4635260	ホ-ス	HOSE	1					
03	4635258	ホ-ス	HOSE	1					
04	4635259	ホ-ス	HOSE	1					
05	4635256	ホ-ス	HOSE	1					
06	A852223	エルボ° ; S	ELBOW ; S	6					
06A	957366	・O-リング	・O-RING	1					
09	4642264	バ° ルブ° ; フロウコントロール	VALVE ; FC	1	H				
10	J260820	ボ° ルト ; セムス	BOLT ; SEMS	2	D				
10A	J900820	・ボ° ルト	・BOLT	1					
10B	A590108	・ワッシャ ; フ° レ-ン	・WASHER ; PLANE	1					
12	A852333	エルボ° ; S	ELBOW ; S	4					
12A	4509180	・O-リング	・O-RING	1					
13	4354367	ホ-ス	HOSE	1					
16	3079728	ブ° ツシ-ンク°	BUSHING	2					
17	4629782	ホ-ス	HOSE	1					
18	4121859	クリツフ° ; バ° ント°	CLIP ; BAND	1					
19	4351774	クラ-ンフ° ; ワイヤ	CLAMP ; WIRE	1					
21	4055312	クリツフ° ; バ° ント°	CLIP ; BAND	1					

ラジオ (北米)
RADIO (NA)

適用号機 020001-
Serial No.

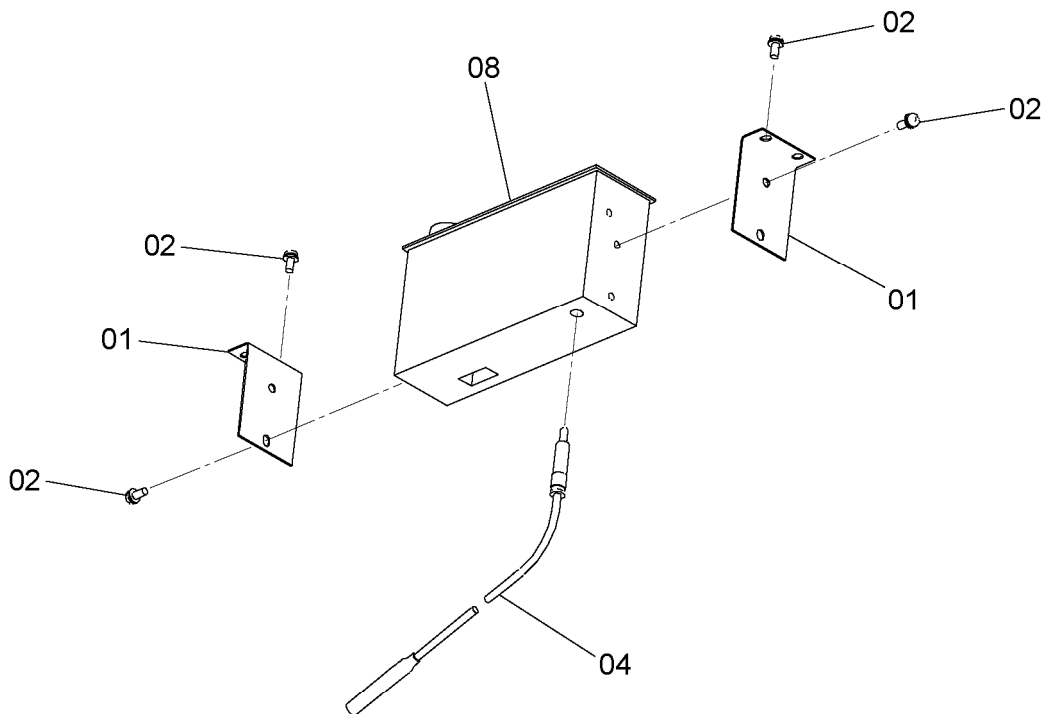
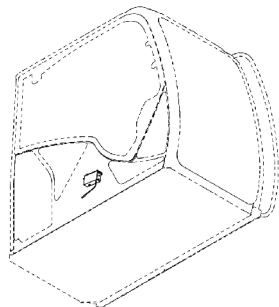

9258967



符号 ITEM	部品番号 PART NO.	部品名	PART NAME	数量 Q'TY	サービスクード S.C	適用号機 SERIAL NO.	互換性 ICA	代替部品 REPLACEABLE PART	
								部品番号 PART NO.	数量 Q'TY
01	4630315	ブラケット	BRACKET	2					
02	J460516	スクリュ;セムス	SCREW;SEMS	8					
04	4102096	フィーダ	FEEDER	1					
08	4645225	ラジオ	RADIO	1					

電気部品 (5)
ELECTRIC PARTS (5)

適用号機 020001-
Serial No.

符号 ITEM	部品番号 PART NO.	部 品 名	PART NAME	数量 Q' TY	サ-ビ-ス コ-ド S. C	適用号機 SERIAL NO.	互 換 性 I C A	代 替 部 品 REPLACEABLE PART	
								部品番号 PART NO.	数量 Q' TY
01	4190261	クリップ (10)	CLIP (10)	26					
02	4190275	クリップ (14)	CLIP (14)	21					
03	4190282	クリップ (18X2)	CLIP (18X2)	1					
04	4190273	クリップ (18)	CLIP (18)	1					
05	4190253	クリップ (16)	CLIP (16)	9					
07	4192035	クリップ (28)	CLIP (28)	14					
08	4190264	クリップ (35)	CLIP (35)	10					
10	4192034	クリップ (25X2)	CLIP (25X2)	7					
11	4190262	クリップ (19)	CLIP (19)	7					
13	J271025	ボルト;セムス	BOLT;SEMS	88	D				
13A	J901025	・ボルト	・BOLT	1					
13B	J222010	・ワッシャ	・WASHER	1					
14	J901016	ボルト	BOLT	10					
15	4322539	スペーサ	SPACER	2					
16	J222010	ワッシャ	WASHER	10					
18	J271040	ボルト;セムス	BOLT;SEMS	2	D				
18A	J901040	・ボルト	・BOLT	1					
18B	J222010	・ワッシャ	・WASHER	1					
19	4605568	ハーネス;ワイヤ	HARNESS;WIRE	1					
20	A590108	ワッシャ;フ レーン	WASHER;PLANE	1					
21	A590910	ワッシャ;スプリング	WASHER;SPRING	1					
22	J950010	ナット	NUT	1					
23	4055312	クリップ ;バンド	CLIP;BAND	8					
24	J900812	ボルト	BOLT	1					
26	8101178	ブラケット	BRACKET	1					
27	3106886	ブラケット	BRACKET	1					
28	4418301	ブラケット	BRACKET	3					
29	4448037	ブラケット	BRACKET	3					
30	2052446	ハーネス;ワイヤ	HARNESS;WIRE	1					
31	2052447	ハーネス;ワイヤ	HARNESS;WIRE	1					
32	2052448	ハーネス;ワイヤ	HARNESS;WIRE	1					
33	0005513	ハーネス;ワイヤ	HARNESS;WIRE	1					
35	4257159	ブラケット	BRACKET	3					

前照灯 (4灯レインバイザー下)
FRONT HEAD LAMP (4 LAMP WITH RAIN-VIZER UNDER)

適用号機 020001-
Serial No.

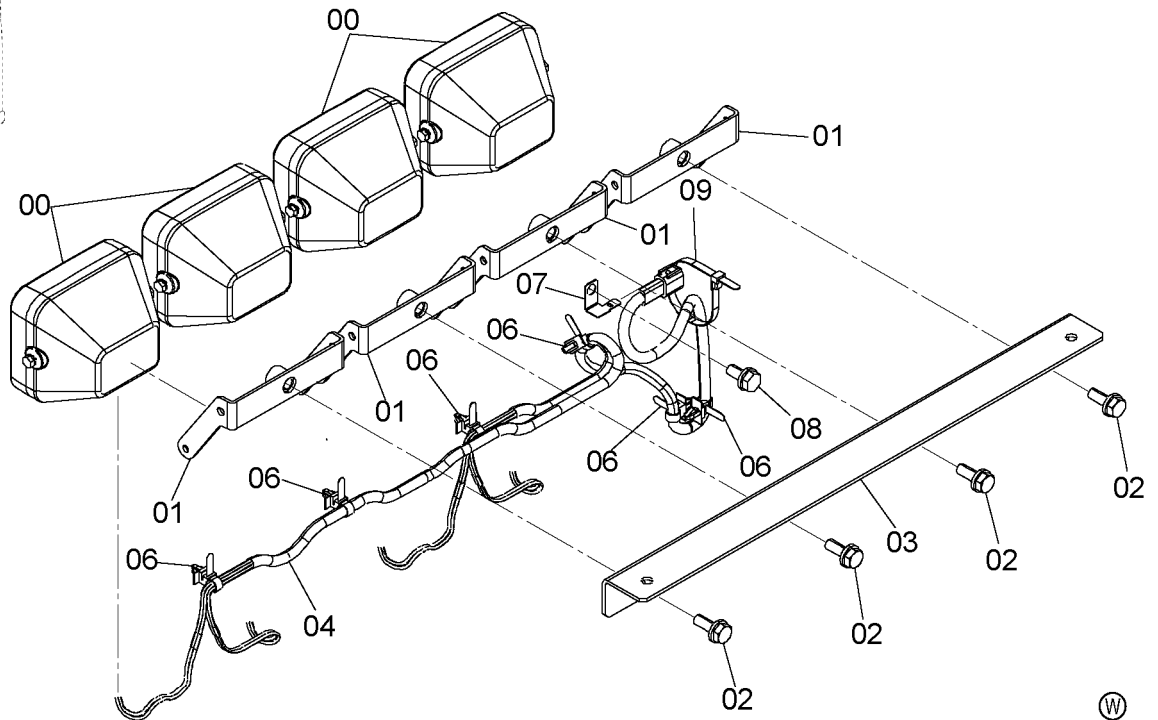
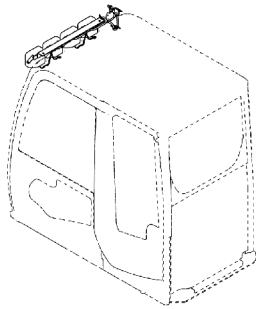

9262865



符号 ITEM	部品番号 PART NO.	部品名	PART NAME	数量 Q'TY	サ-ビ-ス コード S. C	適用号機 SERIAL NO.	互 換 性 I C A	代替部品 REPLACEABLE PART	
								部品番号 PART NO.	数量 Q'TY
00	4274478	ランプ ;ヘッド	LAMP ; HEAD	4					
00A	4285646	・レンズ	・LENS	1					
00B	4285647	・リム	・RIM	1					
00C	4285648	・バルブ	・BULB	1					
00D	4288342	・ガスケット	・GASKET	1					
00E	J900616	・ボルト	・BOLT	2					
01	8104656	ブ ラケ ッ ト	BRACKET	4					
02	J271230	ボ ル ト ; セ ム ス	BOLT ; SEMS	4	D				
02A	J901230	・ボルト	・BOLT	1					
02B	J222012	・ワッシャ	・WASHER	1					
03	2053340	ブ ラケ ッ ト	BRACKET	1					
04	4652915	ハ-ネ-ス ; ワイヤ	HARNES ; WIRE	1					
06	4259220	ク リ ッ プ	CLIP	6					
07	4257159	ブ ラケ ッ ト	BRACKET	1					
08	J271025	ボ ル ト ; セ ム ス	BOLT ; SEMS	1	D				
08A	J901025	・ボルト	・BOLT	1					
08B	J222010	・ワッシャ	・WASHER	1					
09	4055312	ク リ ッ プ ; バ ン ド	CLIP ; BAND	1					

モーションアラーム [STD, EU] MOTION ALARM [STD, EU]

適用号機 020001-
Serial No.

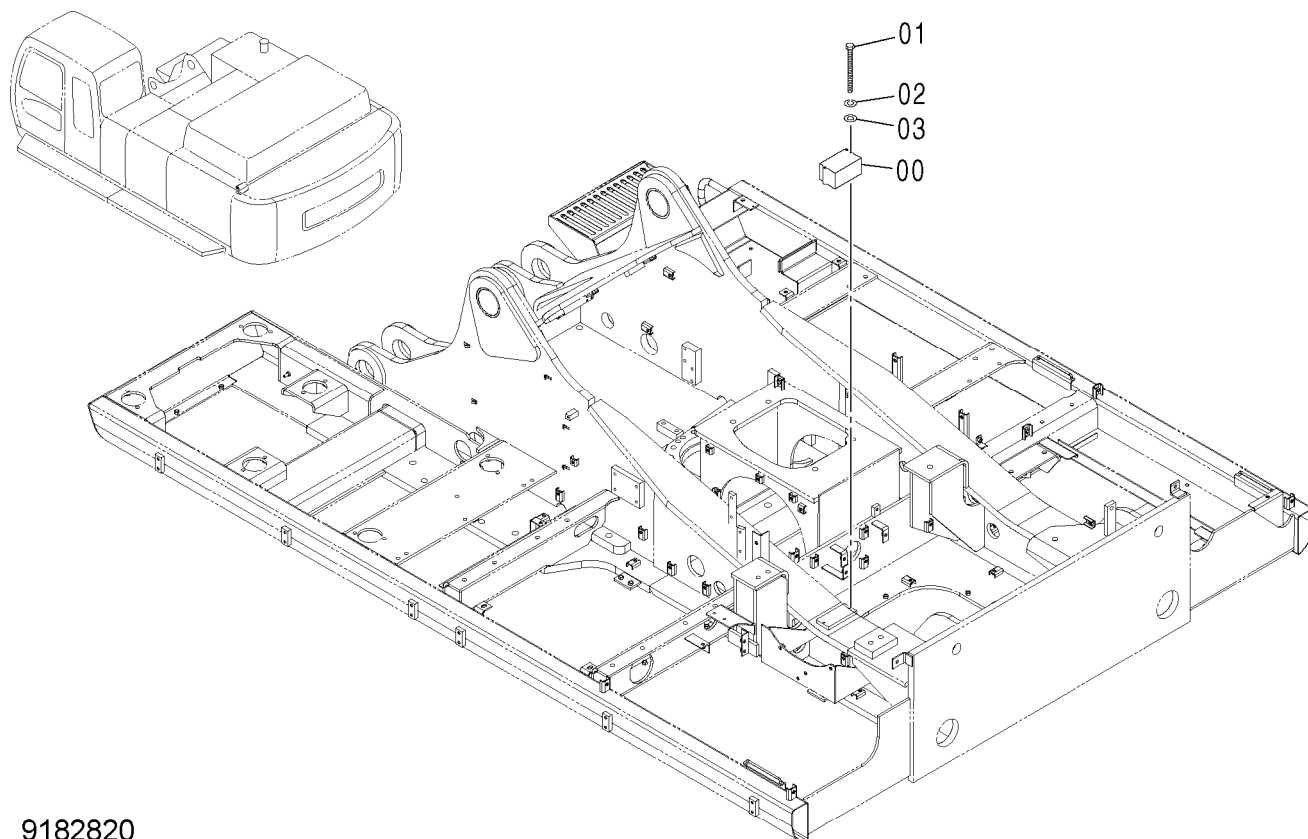

9182820



符号 ITEM	部品番号 PART NO.	部品名	PART NAME	数量 Q'TY	サービスクード S.C	適用号機 SERIAL NO.	互換性 ICA	代替部品 REPLACEABLE PART	
								部品番号 PART NO.	数量 Q'TY
00	4283028	アラーム	ALARM	1					
01	J900800	ボルト	BOLT	2					
02	A590908	ワッシャ;スプリング	WASHER;SPRING	2					
03	A590108	ワッシャ;プレーン	WASHER;PLANE	2					

キャブグループ CAB GROUP

適用号機 020001-
Serial No.

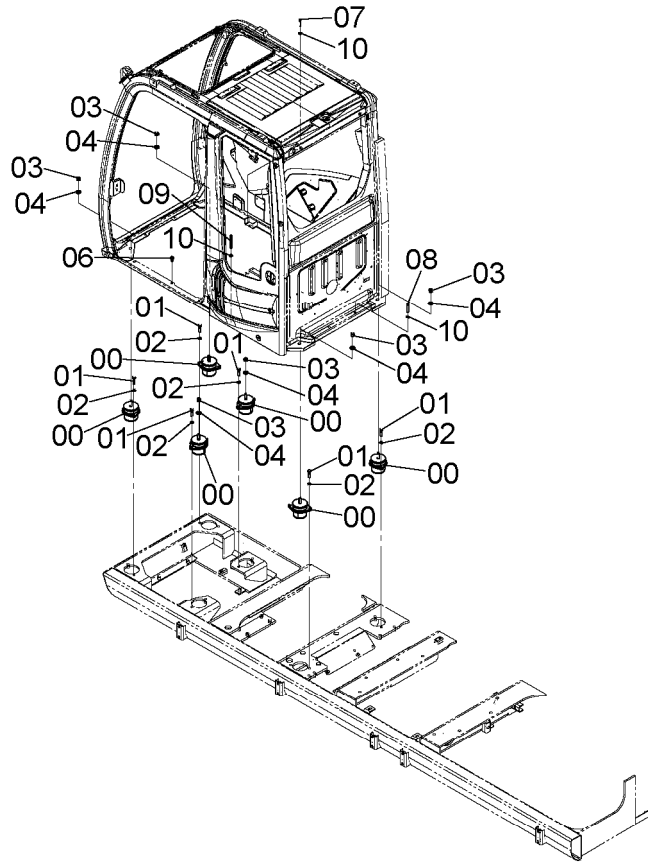
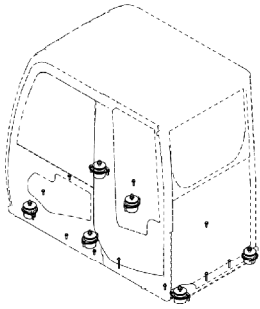

9251993



符号 ITEM	部品番号 PART NO.	部品名	PART NAME	数量 Q'TY	サーヒス コード S. C	適用号機 SERIAL NO.	互 換 性 I C A	代替部品 REPLACEABLE PART	
								部品番号 PART NO.	数量 Q'TY
00	4602034	ラバー	RUBBER	6					
01	J921250	ボルト	BOLT	12					
02	J222012	ワッシャ	WASHER	12					
03	4423699	ナット	NUT	6					
04	J222016	ワッシャ	WASHER	6					
06	J271035	ボルト;セムス	BOLT;SEMS	6	D				
06A	J901035	・ボルト	・BOLT	1					
06B	J222010	・ワッシャ	・WASHER	1					
07	J781040	ボルト;ソケット	BOLT;SOCKET	2					
08	J781065	ボルト;ソケット	BOLT;SOCKET	2					
09	J781090	ボルト;ソケット	BOLT;SOCKET	1					
10	J222010	ワッシャ	WASHER	5					

CLICK HERE TO **DOWNLOAD** THE COMPLETE MANUAL

- Thank you very much for reading the preview of the manual.
- You can download the complete manual from: www.heydownloads.com by clicking the link below



- Please note: If there is no response to CLICKING the link, please download this PDF first and then click on it.

CLICK HERE TO **DOWNLOAD** THE COMPLETE MANUAL

シート (エアサスペンション)
SEAT (AIR-SUSPENSION)

適用号機 020001-
Serial No.

符号 ITEM	部品番号 PART NO.	部 品 名	PART NAME	数量 Q' TY	サ-ビ-ス コ-ド S. C	適用号機 SERIAL NO.	互 換 性 I.C.A	代 替 部 品 REPLACEABLE PART	
								部品番号 PART NO.	数量 Q' TY
01	4644536	シート	SEAT	1					
03	M340825	ボルト;ソケット	BOLT; SOCKET	4					
06	4643968	シートベルト	SEAT-BELT	1					
07	4453874	スペーサ	SPACER	1					
08	4375822	ベルト	BELT	1					
12	9765212	ブラケット; (L)	BRACKET; (L)	1					
13	4235232	ボルト	BOLT	1					
14	J219167	ワッシャ;スプリング	WASHER; SPRING	1					
15	4382554	スペーサ	SPACER	1					
16	9765095	ブラケット	BRACKET	1					
17	J271030	ボルト;セムス	BOLT; SEMS	3	D				
17A	J901030	・ボルト	・BOLT	1					
17B	J222010	・ワッシャ	・WASHER	1					
19	8102542	ブラケット	BRACKET	1					
20	4333835	ボルト	BOLT	1					
21	J219167	ワッシャ;スプリング	WASHER; SPRING	1					
22	4382554	スペーサ	SPACER	1					
23	4643760	ラバー	RUBBER	1					
24	J460620	スクリュ;セムス	SCREW; SEMS	2					
27	4372917	ベルト	BELT	1					
30	9765213	ブラケット; (R)	BRACKET; (R)	1					
31	4235232	ボルト	BOLT	1					
32	J219167	ワッシャ;スプリング	WASHER; SPRING	1					
33	4382554	スペーサ	SPACER	1					
34	J271030	ボルト;セムス	BOLT; SEMS	1	D				
34A	J901030	・ボルト	・BOLT	1					
34B	J222010	・ワッシャ	・WASHER	1					
36	4055312	クリップ;バンド	CLIP; BAND	1					
38	4656227	スペーサ	SPACER	2					
39	4607546	ワッシャ	WASHER	2					

アンダーカバー <450, 450LC, 500LC>
 UNDER COVER <450, 450LC, 500LC>

適用号機 020001-
 Serial No.

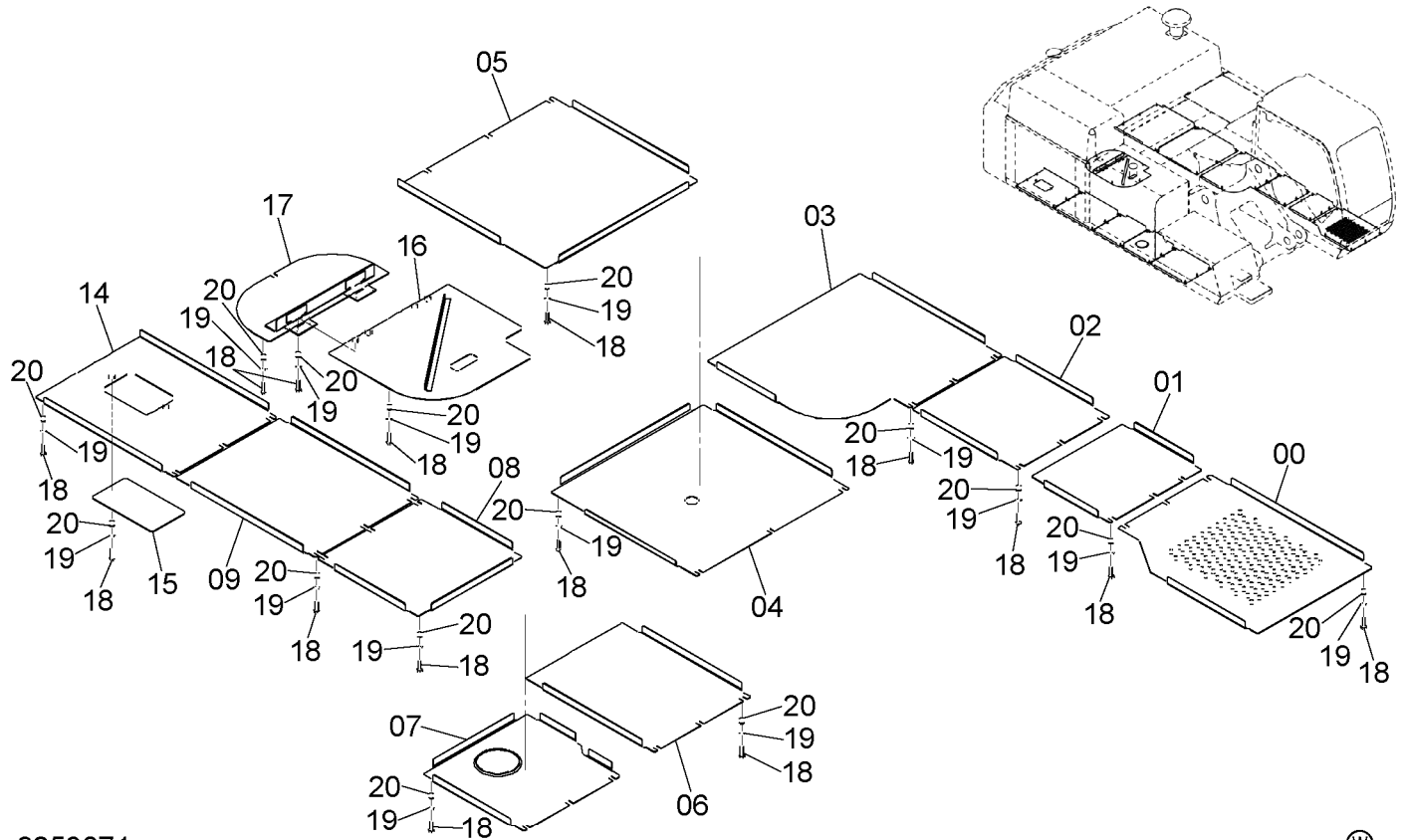

9253871



符号 ITEM	部品番号 PART NO.	部品名	PART NAME	数量 Q'TY	サービスクード S. C.	適用号機 SERIAL NO.	互換性 ICA	代替部品 REPLACEABLE PART	
								部品番号 PART NO.	数量 Q'TY
00	2052529	カバー	COVER	1					
01	3105566	カバー	COVER	1					
02	3105567	カバー	COVER	1					
03	2052714	カバー	COVER	1					
04	2052723	カバー	COVER	1					
05	2052724	カバー	COVER	1					
06	3105569	カバー	COVER	1					
07	2052733	カバー	COVER	1					
08	3105571	カバー	COVER	1					
09	3105618	カバー	COVER	1					
14	8102423	カバー	COVER	1					
15	4652261	カバー	COVER	1					
16	8104803	カバー	COVER	1					
17	8104804	カバー	COVER	1					
18	J901240	ボルト	BOLT	76					
19	A590912	ワッシャ;スプリング	WASHER;SPRING	76					
20	449490	ワッシャ;プレーン	WASHER;PLANE	76					

リュブリケータボックス LUBRICATOR BOX

適用号機 020001-
Serial No.

符号 ITEM	部品番号 PART NO.	部 品 名	PART NAME	数量 Q' TY	サービ ス コード S. C	適用号機 SERIAL NO.	互 換 性 ICA	代 替 部 品 REPLACEABLE PART	
								部品番号 PART NO.	数量 Q' TY
00	5010132	カバー	COVER	1					
01	7048519	カバー	COVER	1					
01A	4207234	・ピン	・PIN	1					
01B	9746541	・ヒンジ	・HINGE	2					
01C	J901025	・ボルト	・BOLT	4					
01D	4606241	・ラバー	・RUBBER	3					
01E	4466402	・ロック (L)	・LOCK (L)	1					
02	4487511	シリンダ	CYL.	1					
04	4605340	カバー	COVER	1					
08	4605339	ストッパ	STOPPER	1					
10	A590108	ワッシャ;フ レーン	WASHER; PLANE	2					
11	4022697	ピン;ロック	PIN; LOCK	2					
16	J271025	ボルト;セムス	BOLT; SEMS	2	D				
16A	J901025	・ボルト	・BOLT	1					
16B	J222010	・ワッシャ	・WASHER	1					
17	J271230	ボルト;セムス	BOLT; SEMS	2	D				
17A	J901230	・ボルト	・BOLT	1					
17B	J222012	・ワッシャ	・WASHER	1					
18	J281235	ボルト;セムス	BOLT; SEMS	6	D				
18A	J901235	・ボルト	・BOLT	1					
18B	4249324	・ワッシャ	・WASHER	1					
20	J271235	ボルト;セムス	BOLT; SEMS	6	D				
20A	J901235	・ボルト	・BOLT	1					
20B	J222012	・ワッシャ	・WASHER	1					
22	9761716	ブラケット	BRACKET	1					
23	J281235	ボルト;セムス	BOLT; SEMS	2	D				
23A	J901235	・ボルト	・BOLT	1					
23B	4249324	・ワッシャ	・WASHER	1					
29	6023887	ハンドレール	HANDRAIL	1					
31	J950010	ナット	NUT	4					
32	A590910	ワッシャ;スプリング	WASHER; SPRING	4					
34	4418912	ミラー	MIRROR	1					
34A	4653315	・ブッシング	・BUSHING	1					
35	J780545	ボルト;ソケット	BOLT; SOCKET	4					
36	4144018	ピン;スプリング	PIN; SPRING	1					
37	8093819	ステー	STAY	1					
38	4376895	クランプ	CLAMP	1					
39	J260850	ボルト;セムス	BOLT; SEMS	4	D				
39A	J900850	・ボルト	・BOLT	1					
39B	A590108	・ワッシャ;フ レーン	・WASHER; PLANE	1					

フルトラックガード <450, 450LC> FULL-LENGTH TRACK GUARD <450, 450LC>

適用号機 020001-
Serial No.

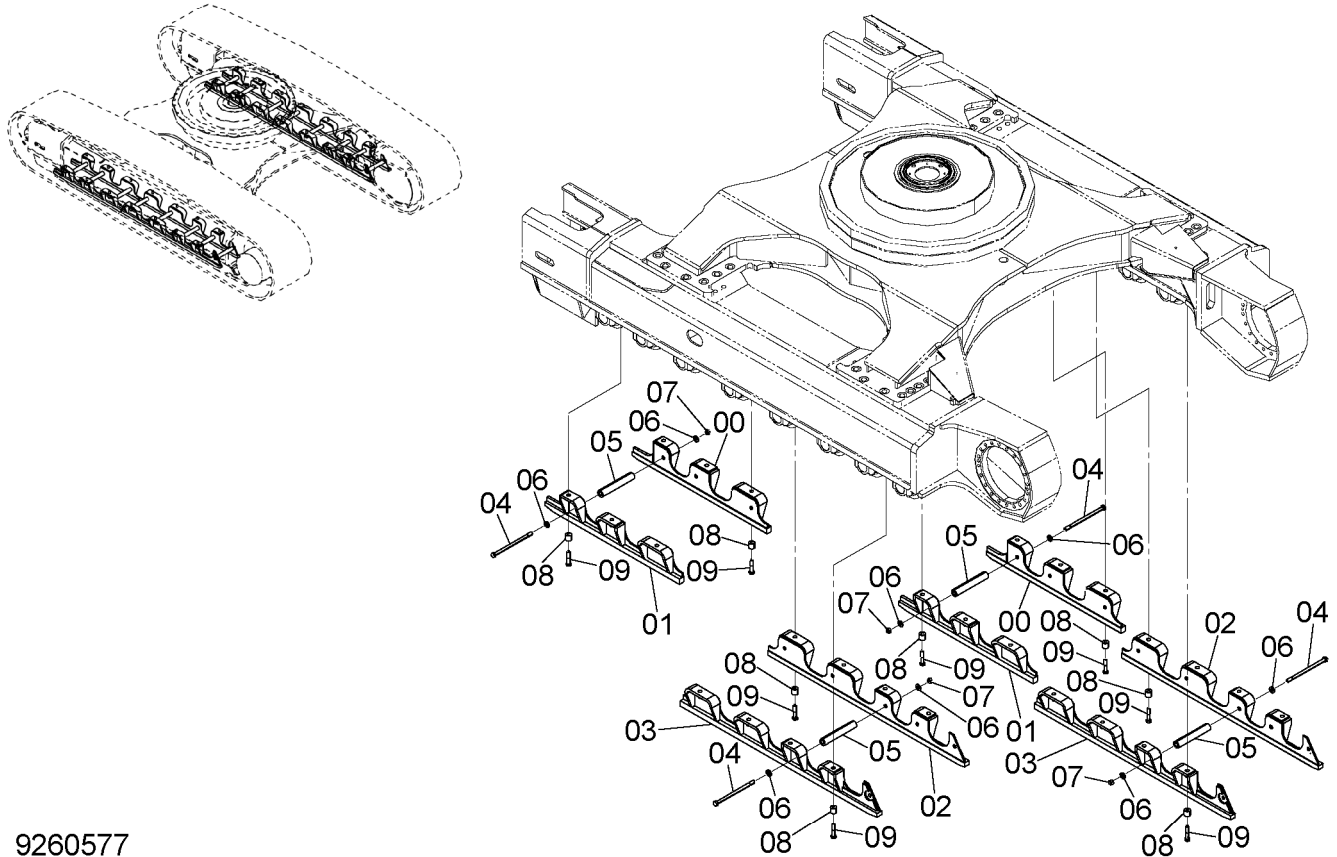

9260577

符号 ITEM	部品番号 PART NO.	部品名	PART NAME	数量 Q'TY	サービスクード S.C	適用号機 SERIAL NO.	互換性 ICA	代替部品 REPLACEABLE PART	
								部品番号 PART NO.	数量 Q'TY
00	7048536	ガード	GUARD	2					
01	7048561	ガード	GUARD	2					
02	6019404	ガード	GUARD	2					
03	6019405	ガード	GUARD	2					
04	4343246	ボルト	BOLT	16					
05	4343245	スペーサ	SPACER	16					
06	4089822	ワッシャ	WASHER	32					
07	4488072	ナット	NUT	16					
08	4375092	スペーサ	SPACER	28					
09	J932200	ボルト	BOLT	28					

アジャスタ <450, 470H>
ADJUSTER <450, 470H>

適用号機 020001-
Serial No.

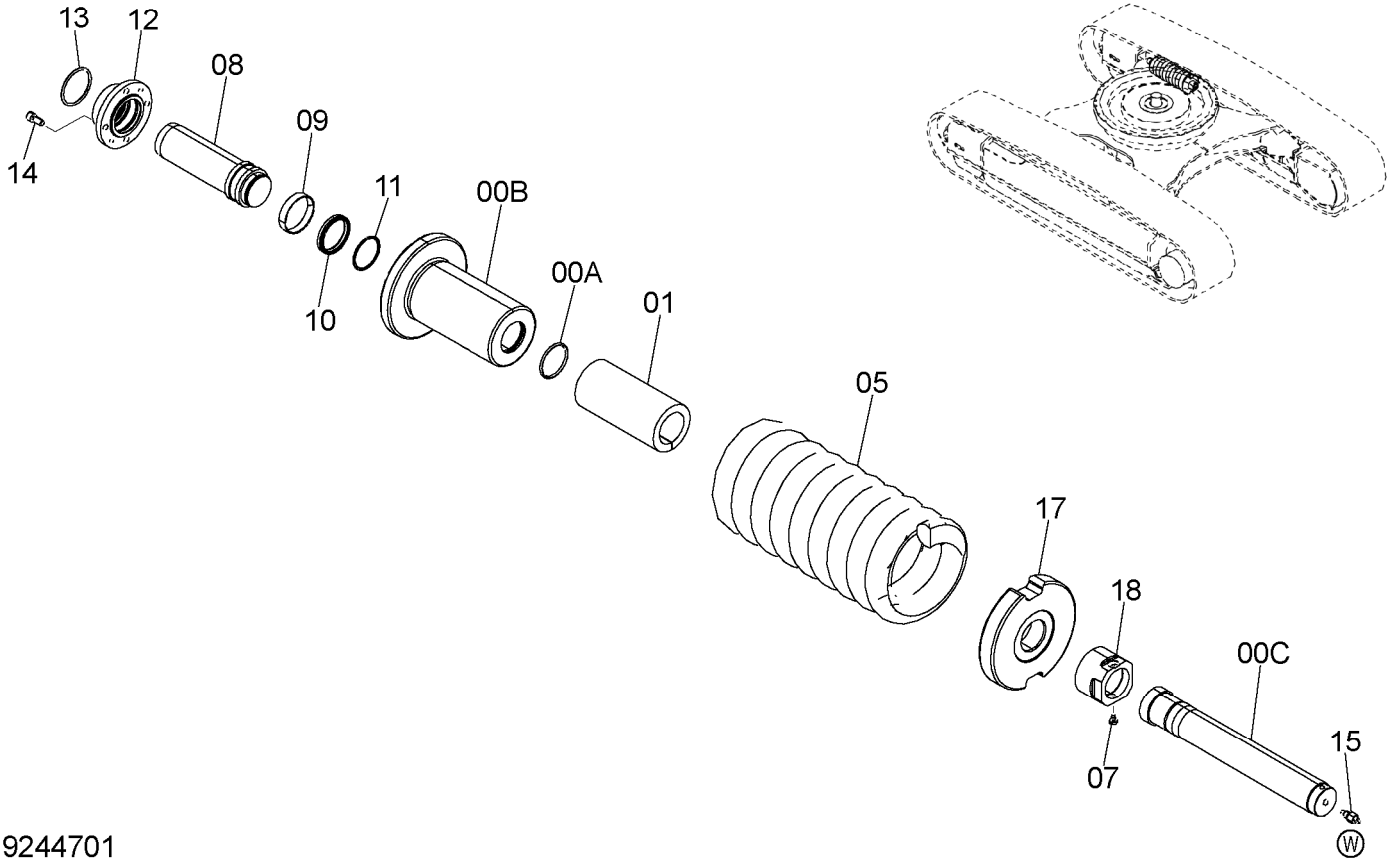

9244701

符号 ITEM	部品番号 PART NO.	部品名	PART NAME	数量 Q'TY	サービスコード S. C.	適用号機 SERIAL NO.	互換性 ICA	代替部品 REPLACEABLE PART	
								部品番号 PART NO.	数量 Q'TY
	9244701	アジャスタ アッセン	ADJUSTER ASS'Y	2					
00	9155800	・シリンダ アッセン	・CYL. ASS'Y	1					
00A	4377558	・・O-リング	・・O-RING	1					
00B	2040241	・・シリンダ	・・CYL.	1					
00C	2040242	・・ロッド	・・ROD	1					
01	4627531	・スペーサ	・SPACER	1					
05	3102854	・スプリング	・SPRING	1					
07	4186691	・ボルト	・BOLT	1					
08	3103496	・ロッド ; ピストン	・ROD ; PISTON	1					
09	4150804	・リング	・RING	1					
10	4152609	・パッキン ; U-リング	・PACKING ; U-RING	1					
11	4150805	・リング ; リテイニング	・RING ; RETAINING	1					
12	3053628	・ガイド	・GUIDE	1					
13	4071223	・O-リング	・O-RING	1					
14	M341430	・ボルト ; ソケット	・BOLT ; SOCKET	4					
15	4255055	・バルブ	・VALVE	1					
17	3077626	・ブラケット	・BRACKET	1					
18	4377557	・ナット	・NUT	1					

トラックリンク各種 <450LC, 470LCH> TRACK-LINK <450LC, 470LCH>

適用号機 020001-
Serial No.

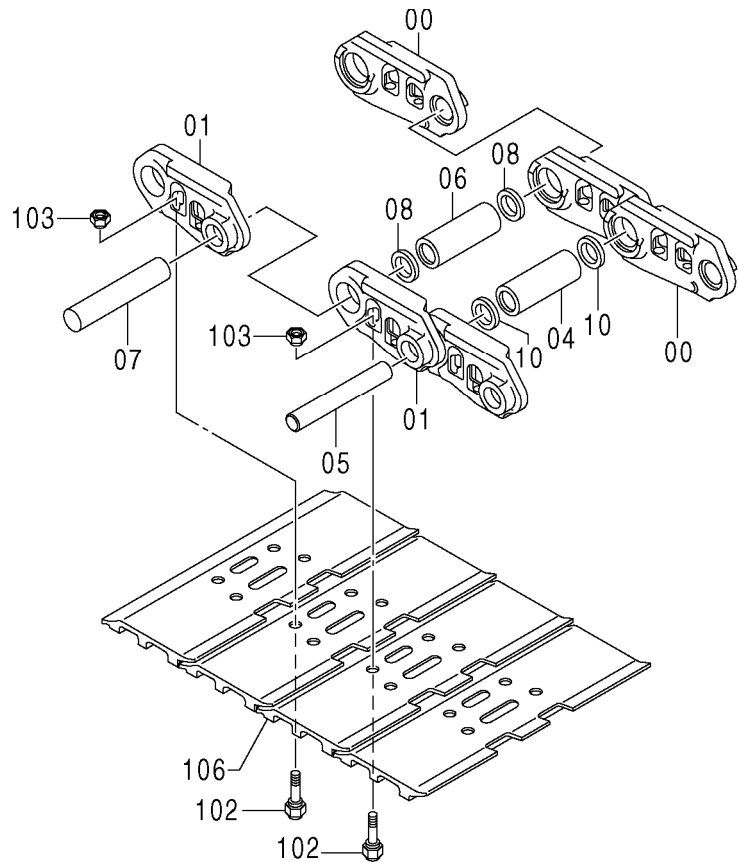
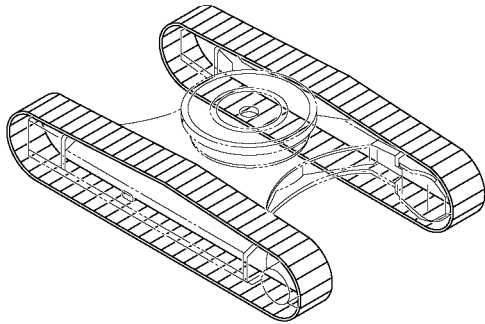

9251221



符号 ITEM	部品番号 PART NO.	部品名	PART NAME	数量 Q'TY	サ-ビ-ス コード S. C	適用号機 SERIAL NO.	互 換 性 I C A	代替部品 REPLACEABLE PART	
								部品番号 PART NO.	数量 Q'TY
	9251220	トラックリンク アッセン(600G)	TRACK-LINK ASS'Y (600G)	2					
	9264408	トラックリンク アッセン(750G)	TRACK-LINK ASS'Y (750G)	2					
	9260580	トラックリンク アッセン(900G)	TRACK-LINK ASS'Y (900G)	2					
00-10	9251219	・トラックリンク アッセン	・TRACK-LINK ASS'Y	1					
00	4637797	・・トラックリンク (ミキ)	・・TRACK-LINK (R)	53					
01	4637798	・・トラックリンク (ヒダリ)	・・TRACK-LINK (L)	53					
04	4637799	・・ブ ッシ-ング ; トラ-ック	・・BUSHING ; TRACK	52					
05	4155607	・・ピ-ン	・・PIN	52					
06	4207487	・・ブ ッシ-ング ; マスタ	・・BUSHING ; MASTER	1					
07	4637800	・・ピ-ン ; マスタ	・・PIN ; MASTER	1					
08	4328032	・・カラ-	・・COLLAR	2					
10	4631358	・・シ-ル	・・SEAL	104					
102	4328034	・ボ-ルト ; シユ-	・BOLT ; SHOE	212					
103	4328035	・ナツト	・NUT	212					
106	4409426	・シユ- (600G)	・SHOE (600G)	53					
106	4403212	・シユ- (750G)	・SHOE (750G)	53					
106	4409428	・シユ- (900G)	・SHOE (900G)	53					

走行配管 <500LC, 520LCH>
TRAVEL PIPING <500LC, 520LCH>

適用号機 020001-
Serial No.

符号 ITEM	部品番号 PART NO.	部 品 名	PART NAME	数量 Q' TY	サ-ビ-ス コ-ド S. C	適用号機 SERIAL NO.	互 換 性 ICA	代 替 部 品 REPLACEABLE PART	
								部品番号 PART NO.	数量 Q' TY
00	4435320	ホ-ス	HOSE	4					
03	966993	O-リング	O-RING	4					
04	4085560	フランジ ; スプリット	FLANGE ; SPLIT	8					
05	M341240	ボルト ; ソケット	BOLT ; SOCKET	16					
06	4189535	アダプタ ; S	ADAPTER ; S	4					
06A	4506429	・O-リング	・O-RING	1					
07	4187328	O-リング	O-RING	4					
09	4443346	ホ-ス	HOSE	1					
10	4443348	ホ-ス	HOSE	1					
11	A852544	チ- ; S	TEE ; S	1					
11A	4506418	・O-リング	・O-RING	1					
12	4317612	アダプタ ; S	ADAPTER ; S	2					
12A	4506424	・O-リング	・O-RING	1					
16	4339413	クランプ ; ホ-ス	CLAMP ; HOSE	2					
17	4267673	クランプ ; ホ-ス	CLAMP ; HOSE	2					
18	4268908	プレート	PLATE	2					
20	8061456	ブラケット	BRACKET	2					
21	J271200	ボルト ; セムス	BOLT ; SEMS	4	D				
21A	J901200	・ボルト	・BOLT	1					
21B	J222012	・ワッシャ	・WASHER	1					
22	J281230	ボルト ; セムス	BOLT ; SEMS	4	D				
22A	J901230	・ボルト	・BOLT	1					
22B	4249324	・ワッシャ	・WASHER	1					
24	4295191	ホ-ス	HOSE	2					
26	A852323	エルボ ; S	ELBOW ; S	2					
26A	957366	・O-リング	・O-RING	1					
27	4202564	アダプタ ; S	ADAPTER ; S	2					
27A	957366	・O-リング	・O-RING	1					
28	A852133	アダプタ ; S	ADAPTER ; S	2					
28A	4509180	・O-リング	・O-RING	1					
30	4343768	ブッシュ ; ラバ-	BUSHING ; RUBBER	2					

スタンダードアーム 3.4m
STD. ARM 3.4m

適用号機 020001-
Serial No.

符号 ITEM	部品番号 PART NO.	部 品 名	PART NAME	数量 Q' TY	サービ ス コード S. C	適用号機 SERIAL NO.	互 換 性 ICA	代 替 部 品 REPLACEABLE PART	
								部品番号 PART NO.	数量 Q' TY
00-05	9251629	アーム アツセン	ARM ASS' Y	1					
00	7048604	・アーム アツセン	・ARM ASS' Y	1					
00A	5010103	・・アーム	・・ARM	1					
00B	3055205	・・ブッシュング	・・BUSHING	2					
00C	3079233	・・ブッシュング	・・BUSHING	2					
00D	3026075	・・ブッシュング	・・BUSHING	2					
00E	4205110	・・ストッパ	・・STOPPER	1	W				
00F	4143531	・・ストッパ	・・STOPPER	1	W				
00G	4334122	・・スペーサ	・・SPACER	1					
03	4074008	・シール;ダスト	・SEAL;DUST	2					
04	4251752	・シール;ダスト	・SEAL;DUST	2					
05	4251212	・シール;ダスト	・SEAL;DUST	2					
06	8050176	リンク	LINK	1					
07	8050178	リンク	LINK	1					
09	9206398	リンクA アツセン	LINK A ASS' Y	1					
09A	1029877	・リンク	・LINK	1					
09B	3060476	・ブッシュング	・BUSHING	4					
09C	4083972	・シール;ダスト	・SEAL;DUST	6					
09D	J75481	・フィットテング;グリース	・FITTING;GREASE	4					
09E	4130686	・カラー	・COLLAR	4					
09F	4105912	・キャップ	・CAP	4					
10	3104742	ピン	PIN	1					
11	3104744	ピン	PIN	1					
12	3038820	ピン	PIN	1					
13	3055219	ピン	PIN	1					
14	3104743	ピン	PIN	1					
16	3093215	ピン	PIN	1					
17	J75481	フィットテング;グリース	FITTING;GREASE	4					
20	J932013	ボルト	BOLT	2					
21	J951020	ナット	NUT	12					
22	4276312	ボルト	BOLT	4					
25	4487682	O-リング	O-RING	4					
31	4134370	シム 1.0mm	SHIM 1.0mm	1	R				
32	4134371	シム 1.6mm	SHIM 1.6mm	1	R				
33	4134372	シム 1.0mm	SHIM 1.0mm	1	R				
34	4134373	シム 1.6mm	SHIM 1.6mm	1	R				

フロント配管（ブーム）
FRONT PIPING (BOOM)

適用号機 020001-
Serial No.

符号 ITEM	部品番号 PART NO.	部 品 名	PART NAME	数量 Q' TY	サ-ビ-ス コ-ド S. C	適用号機 SERIAL NO.	互 換 性 I C A	代 替 部 品 REPLACEABLE PART	
								部品番号 PART NO.	数量 Q' TY
00	4637753	シリンダ°;ア-ム	CYL.;ARM	1	H				
03	7048716	ハ°イ°	PIPE	1					
04	7048717	ハ°イ°	PIPE	1					
05	8055574	ハ°イ°	PIPE	1					
06	7048718	ハ°イ°	PIPE	1					
07	7048719	ハ°イ°	PIPE	1					
08	7048720	ハ°イ°	PIPE	1					
09	7048721	ハ°イ°	PIPE	1					
10	8055578	ハ°イ°	PIPE	1					
13	4508805	O-リング°	O-RING	6					
14	M341450	ボ°ルト;ソケット	BOLT;SOCKET	24					
15	966993	O-リング°	O-RING	1					
16	M341240	ボ°ルト;ソケット	BOLT;SOCKET	4					
17	4334363	クランプ°;ハ°イ°	CLAMP;PIPE	6					
18	4334364	クランプ°;ハ°イ°	CLAMP;PIPE	6					
19	4249565	クランプ°;ハ°イ°	CLAMP;PIPE	1					
20	4304481	クランプ°;ハ°イ°	CLAMP;PIPE	2					
21	4337125	クランプ°	CLAMP	4					
22	4304539	スペ°-サ	SPACER	4					
23	J271285	ボ°ルト;セムス	BOLT;SEMS	20	D				
23A	J901285	・ボ°ルト	・BOLT	1					
23B	J222012	・ワツシヤ	・WASHER	1					
25	4639233	クランプ°;ハ°イ°	CLAMP;PIPE	1					
29	4639172	ホ-ス	HOSE	2					
31	4089703	フランジ°;スプ°リット	FLANGE;SPLIT	12					
37	4508805	O-リング°	O-RING	6					
40	M341650	ボ°ルト;ソケット	BOLT;SOCKET	4					
41	4510169	O-リング°	O-RING	1					
44	4342695	クランプ°;ハ°イ°	CLAMP;PIPE	3					
45	4639234	クランプ°	CLAMP	6					
46	4342699	スペ°-サ	SPACER	6					
47	J271200	ボ°ルト;セムス	BOLT;SEMS	6	D				
47A	J901200	・ボ°ルト	・BOLT	1					
47B	J222012	・ワツシヤ	・WASHER	1					

自動給脂配管 (セミロングアーム) AUTO. LUBRICATE PIPING (SEMI-LONG ARM)

適用号機 020001-
Serial No.

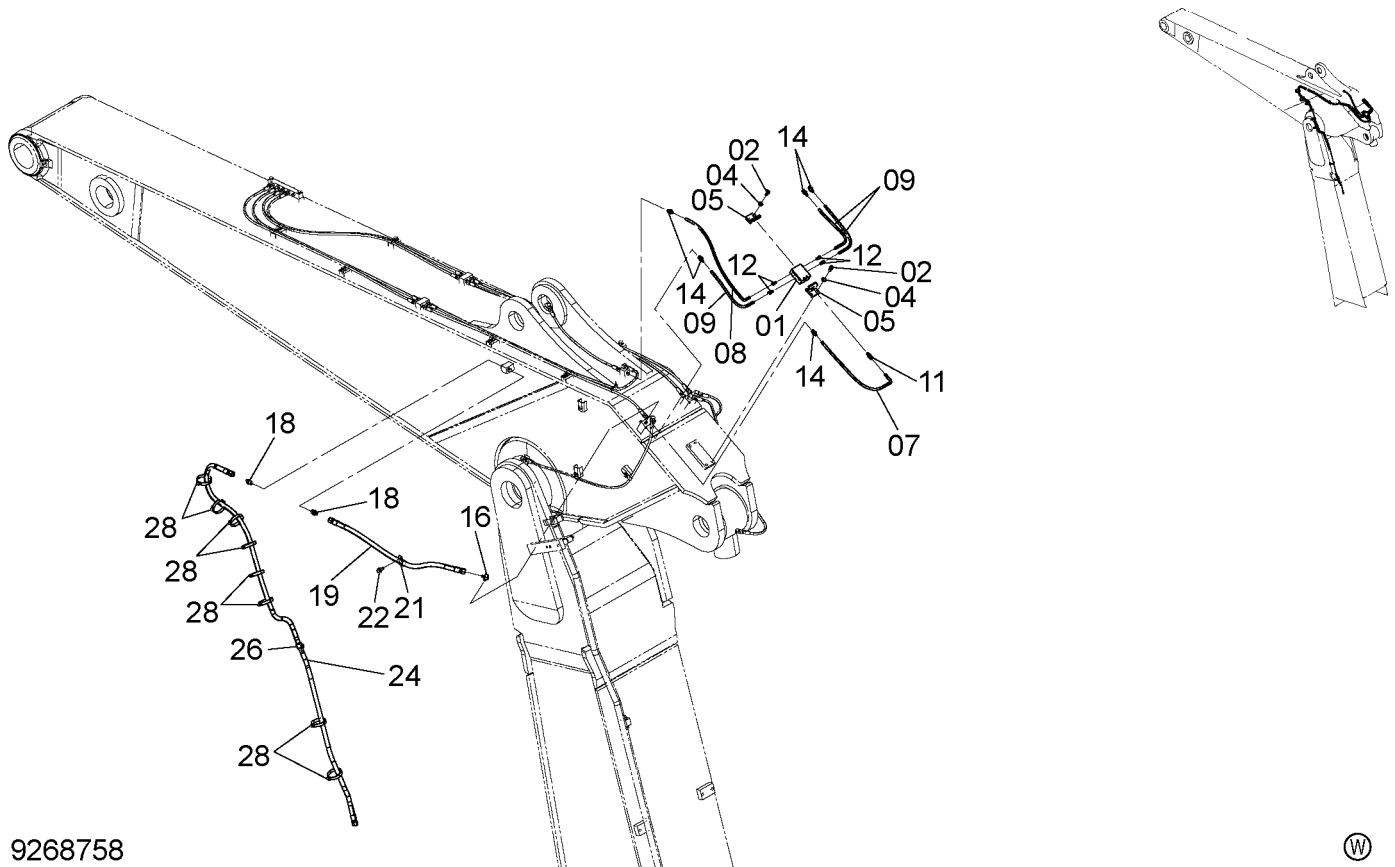

9268758

符号 ITEM	部品番号 PART NO.	部品名	PART NAME	数量 Q'TY	サービスクード S. C	適用号機 SERIAL NO.	互換性 ICA	代替部品 REPLACEABLE PART	
								部品番号 PART NO.	数量 Q'TY
01	4399997	バルブ	VALVE	1					
02	M341030	ボルト;ソケット	BOLT; SOCKET	4					
04	J222010	ワッシャ	WASHER	4					
05	4361320	クランプ	CLAMP	2					
07	4610785	ホース;プラスチック	HOSE; PLASTIC	1					
08	4627296	ホース;プラスチック	HOSE; PLASTIC	1					
09	4610787	ホース;プラスチック	HOSE; PLASTIC	3					
11	4404159	フィッティング;パイプ	FITTING; PIPE	1					
12	4364387	フィッティング;パイプ	FITTING; PIPE	4					
14	4154651	アダプタ;S	ADAPTER; S	5					
16	4215652	エルボ;S	ELBOW; S	1					
18	4215650	アダプタ;S	ADAPTER; S	2					
19	4306079	ホース	HOSE	1					
21	4190274	クリップ	CLIP	1					
22	J271025	ボルト;セムス	BOLT; SEMS	1	D				
22A	J901025	ボルト	BOLT	1					
22B	J222010	ワッシャ	WASHER	1					
24	4463031	ホース	HOSE	1					
26	4190263	クリップ	CLIP	1					
28	4504199	クランプ;ホース	CLAMP; HOSE	8					

本体配管（ブレーカ & クラッシャ）
MAIN PIPING (BREAKER & CRUSHER)

適用号機 020001-
Serial No.

符号 ITEM	部品番号 PART NO.	部 品 名	PART NAME	数量 Q' TY	サービ ス コード S. C	適用号機 SERIAL NO.	互 換 性 I C A	代 替 部 品 REPLACEABLE PART	
								部品番号 PART NO.	数量 Q' TY
38B	J222012	・ワッシャ	・WASHER	1					
40	8106674	パイプ	PIPE	1					
41	8106673	パイプ	PIPE	1					
42	4348070	ホース	HOSE	1					
43	4354222	ホース	HOSE	1					
46	4215878	クランプ ;ホース	CLAMP ;HOSE	2					
47	4215879	スペーサ	SPACER	1					
48	4215880	プレート	PLATE	1					
49	J271290	ボルト ;セムス	BOLT ;SEMS	1	D				
49A	J901290	・ボルト	・BOLT	1					
49B	J222012	・ワッシャ	・WASHER	1					
58	J901640	ボルト	BOLT	2					
59	A590916	ワッシャ ;スプリング	WASHER ;SPRING	2					
60	J222016	ワッシャ	WASHER	2					
63	4508805	O-リング	O-RING	2					
100	4055312	クリップ ;バンド	CLIP ;BAND	5	R				
200	4654418	マット ;フロア (ブレーカ)	MAT ;FLOOR (BREAKER)	1					

ブーム部品 (ブレーカ & クラッシャ)
BOOM PARTS (BREAKER & CRUSHER)

適用号機 020001-
Serial No.

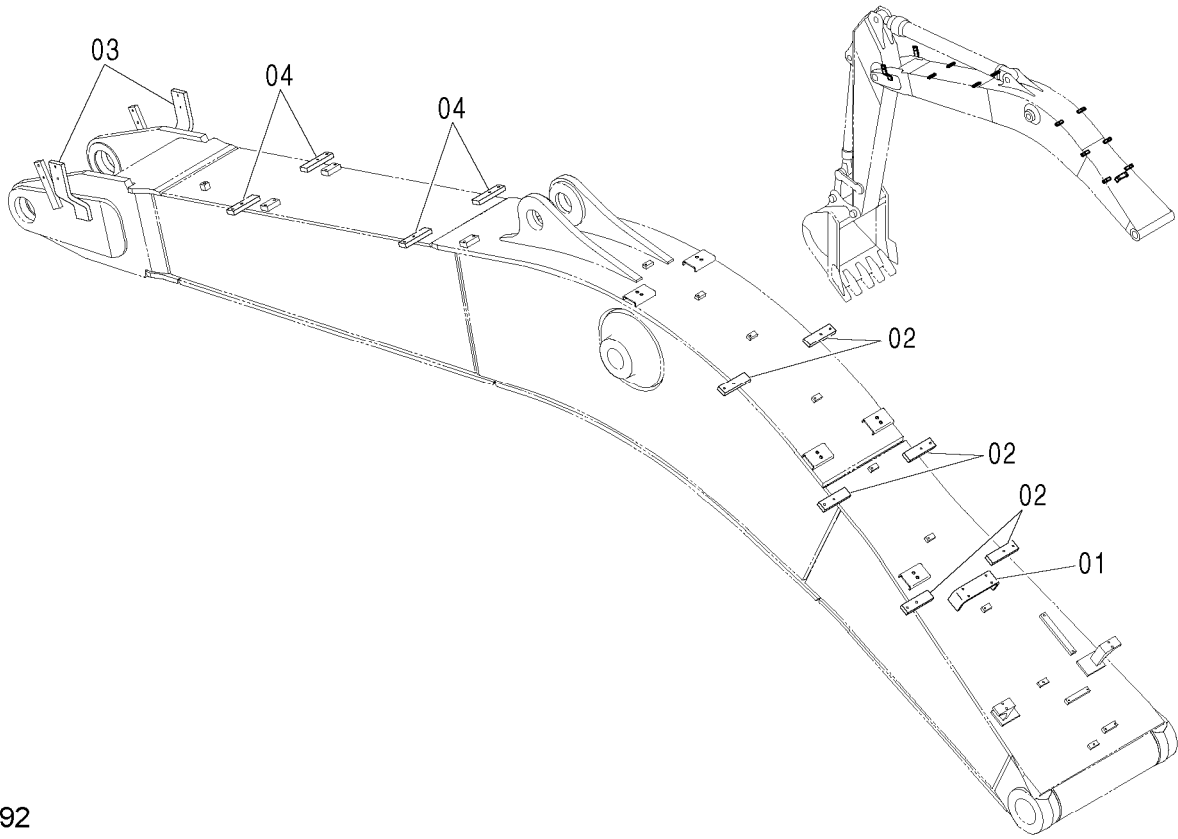

7051392



符号 ITEM	部品番号 PART NO.	部品名	PART NAME	数量 Q'TY	サ-ビ-ス コ-ド S. C	適用号機 SERIAL NO.	互 換 性 I C A	代替部品 REPLACEABLE PART	
								部品番号 PART NO.	数量 Q'TY
01	4650416	シート:スクリユ	SEAT:SCREW	1	W				
02	4610218	シート:スクリユ	SEAT:SCREW	6	W				
03	4610217	シート:スクリユ	SEAT:SCREW	2	W				
04	4632739	シート:スクリユ	SEAT:SCREW	4	W				

追加部品 (クラッシャ) <リリーフバルブ付>
 ADDITIONAL PARTS (CRUSHER) <WITH RELIEF VALVE>

適用号機 020001-
 Serial No.

符号 ITEM	部品番号 PART NO.	部 品 名	PART NAME	数量 Q' TY	サ-ビ-ス コ-ド S. C	適用号機 SERIAL NO.	互 換 性 I.C.A	代 替 部 品 REPLACEABLE PART	
								部品番号 PART NO.	数量 Q' TY
00	4206361	バルブ ; ストップ	VALVE ; STOP	2					
01	4238877	アダプタ ; S	ADAPTER ; S	2					
01A	970860	・O-リング	・O-RING	1					
02	94-1404	エルボ ; S	ELBOW ; S	2					
04	4154656	エルボ ; S	ELBOW ; S	1					
05	4154655	エルボ ; S	ELBOW ; S	2					
07	4133527	プロテクタ	PROTECTOR	1					
08	94-1701	アダプタ ; S	ADAPTER ; S	1					
09	94-0660	チ- ; S	TEE ; S	1					
12	4447914	バルブ ; ストップ	VALVE ; STOP	2					
13	4238881	アダプタ ; S	ADAPTER ; S	2					
13A	970860	・O-リング	・O-RING	1					
14	4314059	エルボ ; S	ELBOW ; S	2					
15	4247368	ホ-ス	HOSE	1					
16	9268139	ホ-ス アツセン	HOSE ASS' Y	1					
16A	4625603	・ホ-ス	・HOSE	1					
16B	4133527	・プロテクタ	・PROTECTOR	10					
19	2050546	ネ-ムプレート (日本語)	NAME-PLATE (JAPANESE)	1					
19	2053758	ネ-ムプレート (英語)	NAME-PLATE (ENGLISH)	1					
22	4467676	クリップ ; バンド	CLIP ; BAND	10					
26	8091282	ブラケット	BRACKET	1					
27	J271235	ボルト ; セムス	BOLT ; SEMS	4	D				
27A	J901235	・ボルト	・BOLT	1					
27B	J222012	・ワッシャ	・WASHER	1					
29	4289010	ボルト ; U	BOLT ; U	6					
30	J950012	ナット	NUT	24					
32	A853266	エルボ ; S	ELBOW ; S	1					
32A	4506424	・O-リング	・O-RING	1					
33	4618244	ホ-ス	HOSE	1					
35	A853166	アダプタ ; S	ADAPTER ; S	1					
35A	4506424	・O-リング	・O-RING	1					
36	4618245	ホ-ス	HOSE	1					
38	4187308	O-リング	O-RING	2					
101	A852322	エルボ ; S	ELBOW ; S	1					
101A	957366	・O-リング	・O-RING	1					
103	4190275	クリップ	CLIP	2					
104	J271025	ボルト ; セムス	BOLT ; SEMS	2	D				
104A	J901025	・ボルト	・BOLT	1					
104B	J222010	・ワッシャ	・WASHER	1					

高圧配管（脱着装置）
HIGH-PRESSURE PIPING (REMOVAL DEVICE)

適用号機 020001-
Serial No.

符号 ITEM	部品番号 PART NO.	部 品 名	PART NAME	数量 Q' TY	サ-ビ-ス コ-ド S. C	適用号機 SERIAL NO.	互 換 性 ICA	代 替 部 品 REPLACEABLE PART	
								部品番号 PART NO.	数量 Q' TY
00	4240863	バルブ	VALVE	1					
01	J271070	ボルト;セムス	BOLT;SEMS	2	D				
01A	J901070	・ボルト	・BOLT	1					
01B	J222010	・ワッシャ	・WASHER	1					
02	4131346	スペーサ	SPACER	2					
03	4240862	ブロック	BLOCK	1					
04	J271055	ボルト;セムス	BOLT;SEMS	2	D				
04A	J901055	・ボルト	・BOLT	1					
04B	J222010	・ワッシャ	・WASHER	1					
05	4154656	エルボ;S	ELBOW;S	2					
06	4209727	ホース	HOSE	1					
07	4395369	フランジ	FLANGE	2					
08	4508805	O-リング	O-RING	2					
09	M341445	ボルト;ソケット	BOLT;SOCKET	8					
10	94-1703	アダプタ;S	ADAPTER;S	1					
12	4274178	エルボ;S	ELBOW;S	2					
13	4138938	O-リング	O-RING	6					
14	4220806	バルブ;ストップ	VALVE;STOP	1					
16	4044420	プロテクタ	PROTECTOR	4					
17	4192034	クリップ	CLIP	2					
18	J901016	ボルト	BOLT	1					
19	A590910	ワッシャ;スプリング	WASHER;SPRING	1					
20	4658555	ホース	HOSE	1					
21	4374495	ホース	HOSE	1					
22	4055312	クリップ;バンド	CLIP;BAND	4					
23	4658554	ホース	HOSE	2					
24	J271020	ボルト;セムス	BOLT;SEMS	1	D				
24A	J901020	・ボルト	・BOLT	1					
24B	J222010	・ワッシャ	・WASHER	1					
26	A853144	アダプタ;S	ADAPTER;S	2					
26A	4506418	・O-リング	・O-RING	1					
27	4210942	アダプタ;S	ADAPTER;S	2					
28	8106226	カバー	COVER	1					
29	J271225	ボルト;セムス	BOLT;SEMS	3	D				
29A	J901225	・ボルト	・BOLT	1					
29B	J222012	・ワッシャ	・WASHER	1					

ネームプレート（日本語）（1）
NAME-PLATE（JAPANESE）（1）

適用号機 020001-
Serial No.

符号 ITEM	部品番号 PART NO.	部 品 名	PART NAME	数量 Q' TY	サ-ビ-ス コ-ド S. C	適用号機 SERIAL NO.	互 換 性 ICA	代 替 部 品 REPLACEABLE PART	
								部品番号 PART NO.	数量 Q' TY
49	4371371	ネ-ムﾌﾟﾚｰﾄ (ｼｰﾄﾏｲﾙﾄﾚﾊﾞ-注意)	NAME-PLATE (CAUTION FOR SEAT TILT LEVER)	1					
50	4463757	ネ-ムﾌﾟﾚｰﾄ (前窓ｽﾃｰ注意) (Zaxis450-3)	NAME-PLATE (CAUTION FOR FRONT WINDOW) (Zaxis450-3)	1					
50	4463757	ネ-ムﾌﾟﾚｰﾄ (前窓ｽﾃｰ注意) (Zaxis500LC-3)	NAME-PLATE (CAUTION FOR FRONT WINDOW) (Zaxis500LC-3)	1					
51	4418273	ｱﾝｾﾞﾝﾋﾞｮｳｼｷ (取説熟読)	SAFETY-SIGN (INTENSIVE READING MANUAL)	1					
52	4418275	ｱﾝｾﾞﾝﾋﾞｮｳｼｷ (運転注意)	SAFETY-SIGN (CAUTION)	1					
64	4488123	ネ-ムﾌﾟﾚｰﾄ (ﾌﾚｵﾝ)	NAME-PLATE (FREON)	1					
84	4650142	ネ-ムﾌﾟﾚｰﾄ (エンジン停止スイッチ)	NAME-PLATE (ENGINE STOP SWITCH)	1					
91	2036742	ネ-ムﾌﾟﾚｰﾄ (注意:ｱﾀｯﾁﾐﾝﾄ使用)	NAME-PLATE (CAUTION:ATTACHMENT)	1					
92	4658720	ネ-ムﾌﾟﾚｰﾄ (重要:ｱﾀｯﾁﾐﾝﾄﾓｰﾄﾞ)	NAME-PLATE (IMPORTANT:ATTACHMENT MODE)	1					
93	2050546	ネ-ムﾌﾟﾚｰﾄ (重要:ｱﾀｯﾁﾐﾝﾄ切換)	NAME-PLATE (IMPORTANT:ATTACHMENT CHANGE)	1					

ネームプレート (2) [一般輸出]
 NAME-PLATE (2) [GENERAL EXPORT]

適用号機 020001-
 Serial No.

符号 ITEM	部品番号 PART NO.	部 品 名	PART NAME	数量 Q'TY	サービスコード S.C	適用号機 SERIAL NO.	互換性 ICA	代替部品 REPLACEABLE PART	
								部品番号 PART NO.	数量 Q'TY
54	4460056	アセ ^ン ヒョウシキ (危険:バ ^ッ テリ)	SAFETY-SIGN (DANGER:BATTERY)	1					
56	4459714	アセ ^ン ヒョウシキ (感電ケーブル取扱注意)	SAFETY-SIGN (CAUTION FOR BATTERY CABLE)	1					
57	4436162	マ ^ー ク (燃料)	MARK (FUEL)	1					
76	4241586	ネ ^ー ム ^プ レ ^ー ト (英語) (カウンタ ^ウ エ ^ィ ト脱着レ ^バ ^ー)	NAME-PLATE (ENGLISH) (COUNTERWEIGHT REMOVAL LEVER)	1					
77	2037665	ネ ^ー ム ^プ レ ^ー ト (英語) (操作要領:カウンタ ^ウ エ ^ィ ト脱着)	NAME-PLATE (ENGLISH) (OPERATION:COUNTERWEIGHT REMOVAL LEVER)	1					

PARTS INDEX

PART NO.	PAGE	ITEM	PART NO.	PAGE	ITEM	PART NO.	PAGE	ITEM
4190274.....	258	26	4205110.....	235	00C	4226774.....	008	07
	259	21		236	00C	4232906.....	308	24
	260	21		240	00E		314	24
4190275.....	118	02		242	00D		320	24
	120	01		244	00E		326	24
	286	103	4205476.....	002A	14		332	24
	288	103	4205614.....	038	15	4235221.....	292	11
4190282.....	092	41		061	12	4235232.....	162	13
	118	03	4205615.....	061	11		162	31
	146	27	4206101.....	112	02		164	13
	020	24	4206288.....	002A	34		164	31
	078	56	4206361.....	286	00	4236448.....	144B	55
	082	56		288	00	4237653.....	300A	20
	256	36	4206453.....	024A	28	4238877.....	286	01
	296	16	4206989.....	238	10		288	01
4190291.....	020	24	4207036.....	268A	14	4238881.....	288	13
	078	56	4207038.....	268A	15	4240294.....	020	14C
	082	56	4207234.....	190	01A	4240295.....	020	14B
	256	36	4207487.....	219	06	4240862.....	298	03
	261	28		220	06	4240863.....	298	00
	264	18	4207839.....	002A	44	4240985.....	294	13
	266	18	4207845.....	002A	21	4241586.....	312B	76
4192034.....	118	10	4207890.....	002A	28		318B	76
	142	12	4208279.....	002A	40	4244172.....	191	19
	146	24	4208479.....	084	54		192	19
	298	17	4208910.....	080	13		193	19
4192035.....	008	30	4208913.....	078	08	4246150.....	289	02
	026	36		080	08	4247368.....	286	15
	084	08	4209167.....	247	00B		288	15
	118	07	4209727.....	298	06	4249324.....	016	10B
	274	13	4209782.....	026	23		018	03B
4192421.....	112	00		036A	21		022	01B
4193816.....	026	37	4210412.....	153	16A		040	42B
4193848.....	258	33	4210413.....	153	16B		048	29B
4195610.....	188A	0502	4210485.....	172	20		057	02B
	296	00	4210942.....	298	27		064	16B
4195759.....	086A	36	4211059.....	177	12		156	09B
4195978.....	036B	35A	4213356.....	300B	56		172	01B
4196260.....	040	11A	4215452.....	209	05		172	13B
4196261.....	037	09A	4215453.....	212	05		173	12B
	002B	47	4215649.....	258	08		176	02B
4196825.....	002A	35	4215650.....	258	09		176	08B
4200176.....	300A	47		258	31		177	07B
4200434.....	300A	08		259	18		177	08B
4200435.....	300A	09		260	18		180A	08B
4200436.....	300A	25	4215652.....	259	16		181	10B
4200437.....	300A	49		260	16		190	18B
4200438.....	157	05	4215878.....	064	20		190	23B
4201441.....	41	41		268B	46		203	07B
4201787.....	312A	41	4215879.....	064	21		226	22B
	318A	41		268B	47		228	22B
	324A	41	4215880.....	064	22		230	22B
	330A	41		268B	48		231	10B
4201788.....	324B	66	4216292.....	276	02		231	11B
	330B	66	4216361.....	002A	00D		231	13B
4201986.....	002A	37		050	20		232	13B
	060	21	4217383.....	261	01		232	14B
4202103.....	300A	19	4218064.....	122	00G		232	15B
4202312.....	080	16	4218657.....	247	09		254	03B
4202422.....	090	26	4218740.....	234	05	4249565.....	250	19
4202531.....	090	24	4220806.....	298	14	4250260.....	114	00
4202532.....	090	27	4221265.....	264	06	4250261.....	114	01
	226	27		266	06	4250293.....	036A	13
4202564.....	230	27	4222075.....	256	34	4250711.....	322A	06
	296	03	4223254.....	314	58	4251212.....	240	05
4204136.....	090	38		300A	41A		242	03
	092	38	4223527.....	264	01		244	05
4205084.....	160	02	4223550.....	266	01	4251752.....	235	03
4205109.....	245	02		061	13		236	03
	246	02	4224002.....	002A	38		240	04
	247	02	4226533.....					

CLICK HERE TO **DOWNLOAD** THE COMPLETE MANUAL

- Thank you very much for reading the preview of the manual.
- You can download the complete manual from: www.heydownloads.com by clicking the link below



- Please note: If there is no response to CLICKING the link, please download this PDF first and then click on it.

CLICK HERE TO **DOWNLOAD** THE COMPLETE MANUAL