

parts CATALOG

SERIAL _____

PROPERTY OF: _____

FURNISHED BY: _____

DATE ISSUED: _____

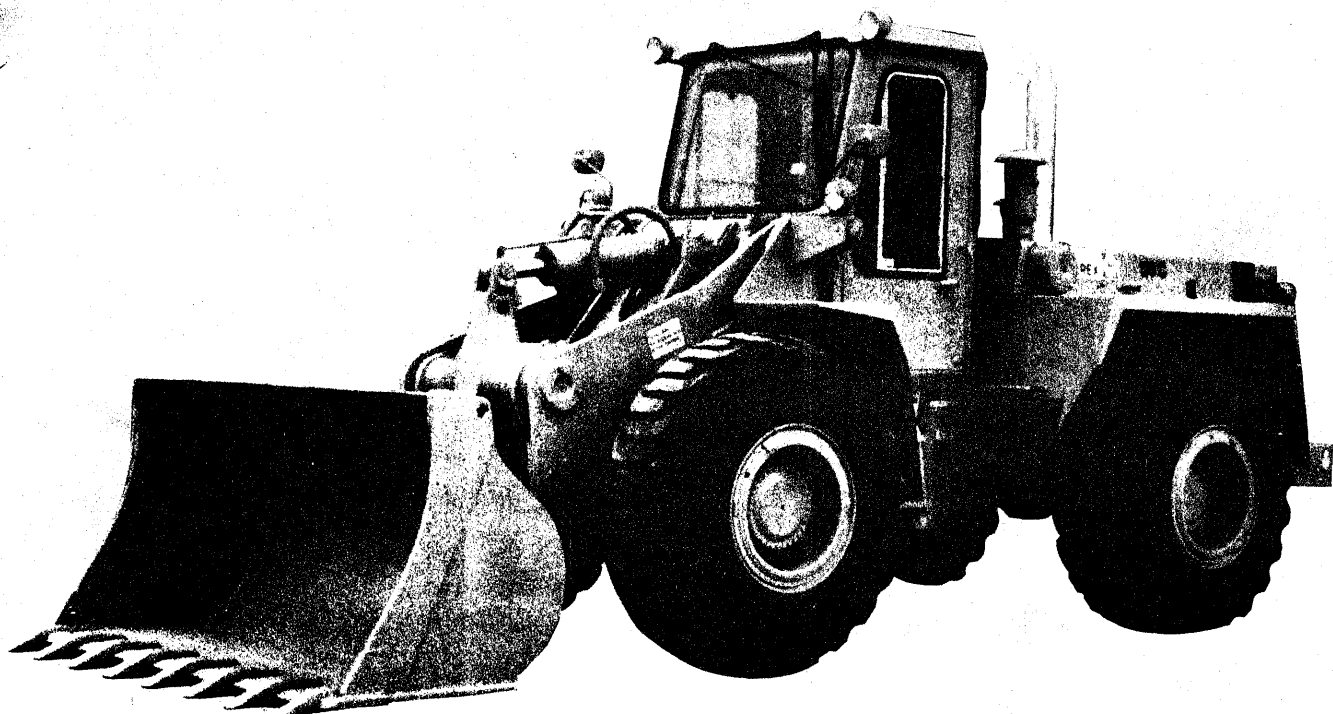

55C LOADER

CLICK HERE TO **DOWNLOAD** THE COMPLETE MANUAL

- Thank you very much for reading the preview of the manual.
- You can download the complete manual from: www.heydownloads.com by clicking the link below



- Please note: If there is no response to CLICKING the link, please download this PDF first and then click on it.

CLICK HERE TO **DOWNLOAD** THE COMPLETE MANUAL

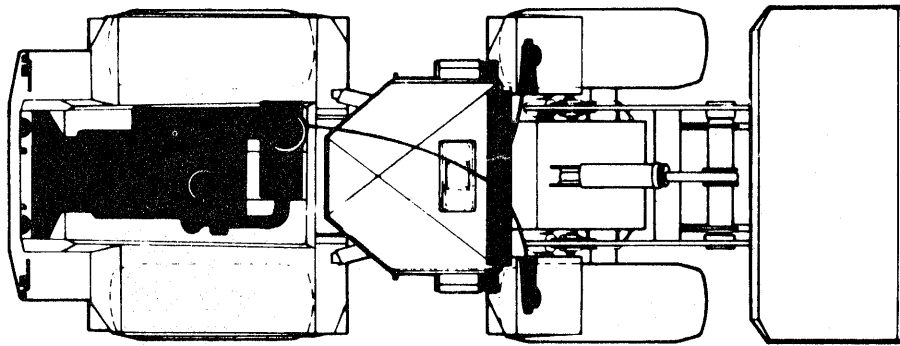
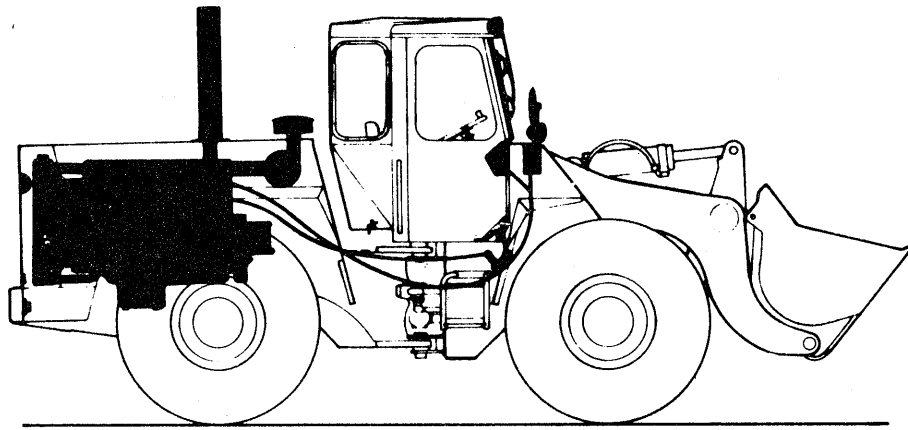

1. Motor, Zubehör und Elektrik

Höhenmotor, Turbolader.....	137
Höhenmotor, Reparatursatz f. Turbolader.....	141
Höhenmotor, Luftfilteranlage.....	147
Höhenmotor, Auspuff.....	155
Kraftstoffanlage.....	159
Kraftstoffanlage - Filter.....	173
Lichtmaschine und Anlasser.....	175
Kühlung.....	189
Motorölkühlung.....	197
Hydraulikölkühlung.....	205
Getriebeölkühlung.....	209
Getriebe, Rohrleitungen.....	213
Motorregulierung.....	217
Elektrische Ausrüstung.....	223
Elektrische Ausrüstung, Vorderwagen.....	227
Elektrische Ausrüstung, Hinterwagen.....	233
Scheinwerfer.....	237
Scheinwerfer, Halogen.....	243
Schalter für Handbremswarnung.....	245
Hubabstellung.....	247
Armaturenbrett.....	249
Scheibenwischeranlage.....	261
Scheibenwaschanlage.....	267
Elektrische Ausrüstung, Batterie.....	269

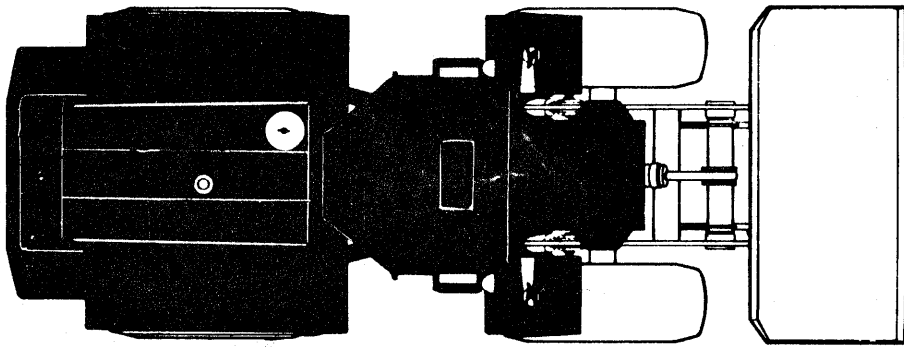
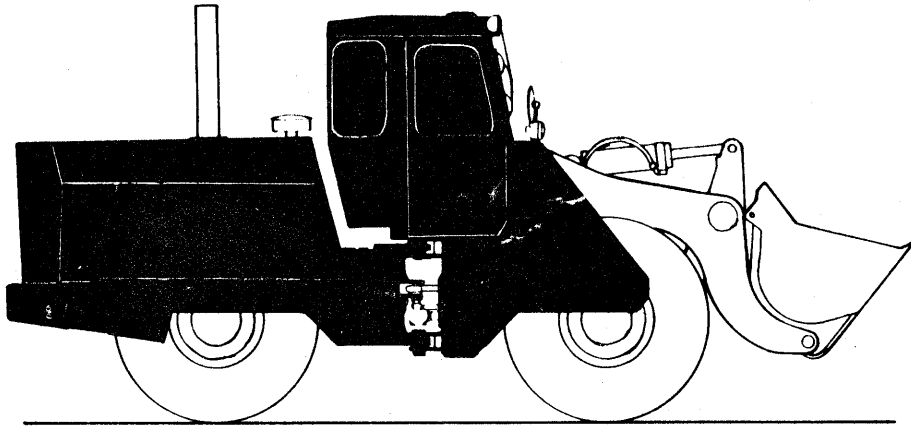

4. Rahmen und Aufbau

Werkzeug.....	789
Schilder.....	797
Beschriftung.....	797B
Schilder.....	799

6 MOTOR, ZYLINDERKURBELGEHAUSE
 ENGINE, CYLINDER BLOCK
 MOTEUR, BLOC-CYLINDRE
 MOTORE, BLOCCO-CILINDRI
 MOTOR, BLOQUE MOTOR

BIS MOTOR-NR. }
 UP TO ENGINE NO. }
 JUSQU'AU MOT. NO. } 10 602 277
 FINO AL MOT. NO. }
 HASTA MOTOR NO. }

6034

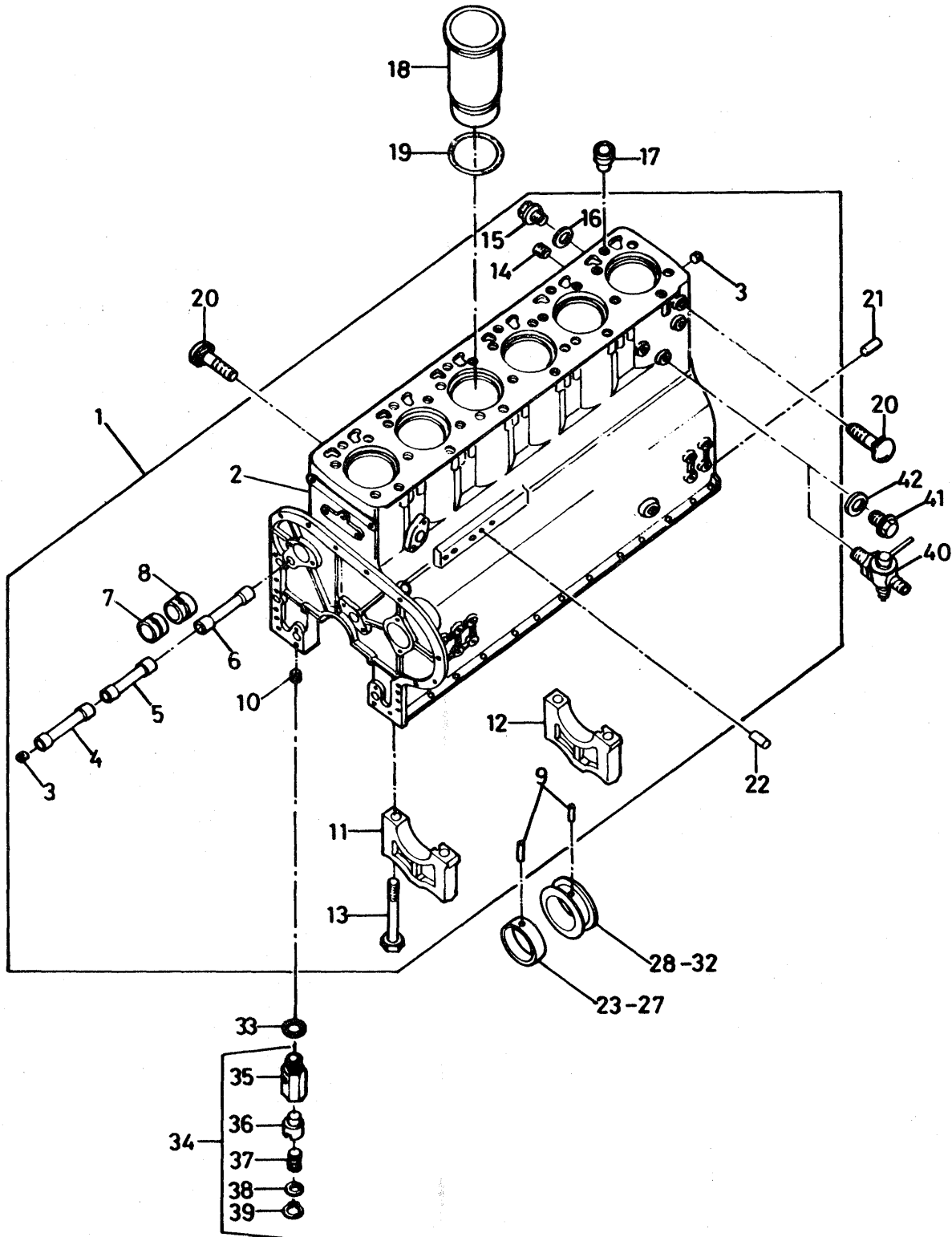

16 DICHTUNGSSATZ, ZYLINDERKURBELGEHAUSE
GASKET SET, CYLINDER BLOCK
JEU DE JOINTS, BLOC-CYLINDRE
SERIE GURANIZIONI, BLOCCO-CILINDRI
JUEGO DE JUNTAS, BLOQUE MOTOR

AB MOTOR NR.)
FROM ENGINE NO.)
A PART. DU MOT. NO.) 10 602 278
DAL MOTORE NO.)
DESDE MOTOR NO.)

7988

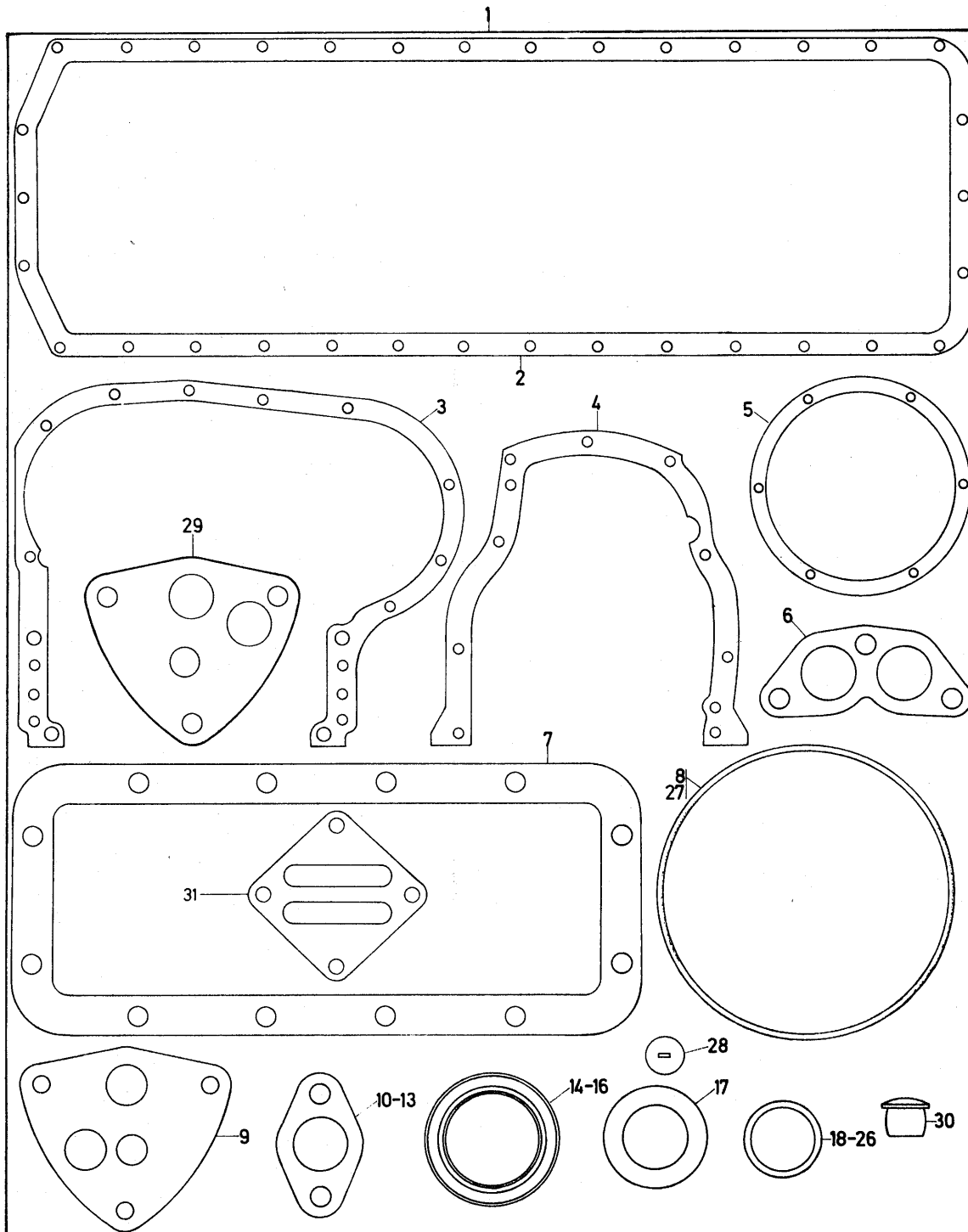

26	DICHTUNGSSATZ, ZYLINDERKOPF	BIS MOTOR-NR.) 10 603 379
	GASKET SET, CYLINDER HEAD	UP TO CHASSIS NO.	
	JEU DE JOINTS, CULASSE	JUSQU'AU MOTEUR NO.	
	SERIE GUARNIZIONI, TESTA-CILINDRO	FINO AL MOTORE NO.	
	JUEGO DE JUNTAS, CULATA	HASTA MOTOR NO.	

5644

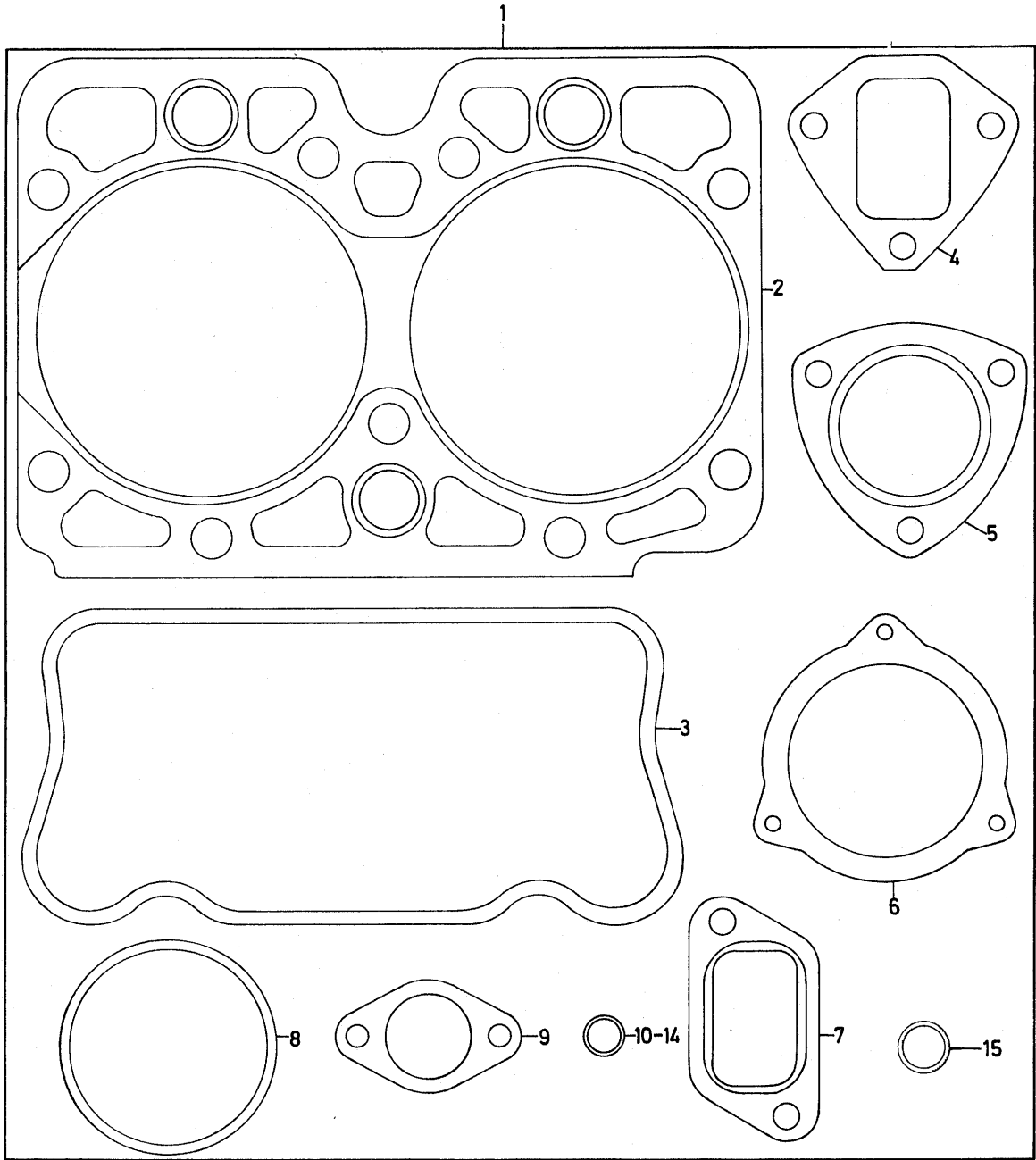

36 MOTOR, MOTORSTEUERUNG
 ENGINE, TIMING GEAR
 MOTEUR, DISTRIBUTION
 MOTORE, DISTRIBUZIONE
 MOTOR, DISTRIBUCION



4988

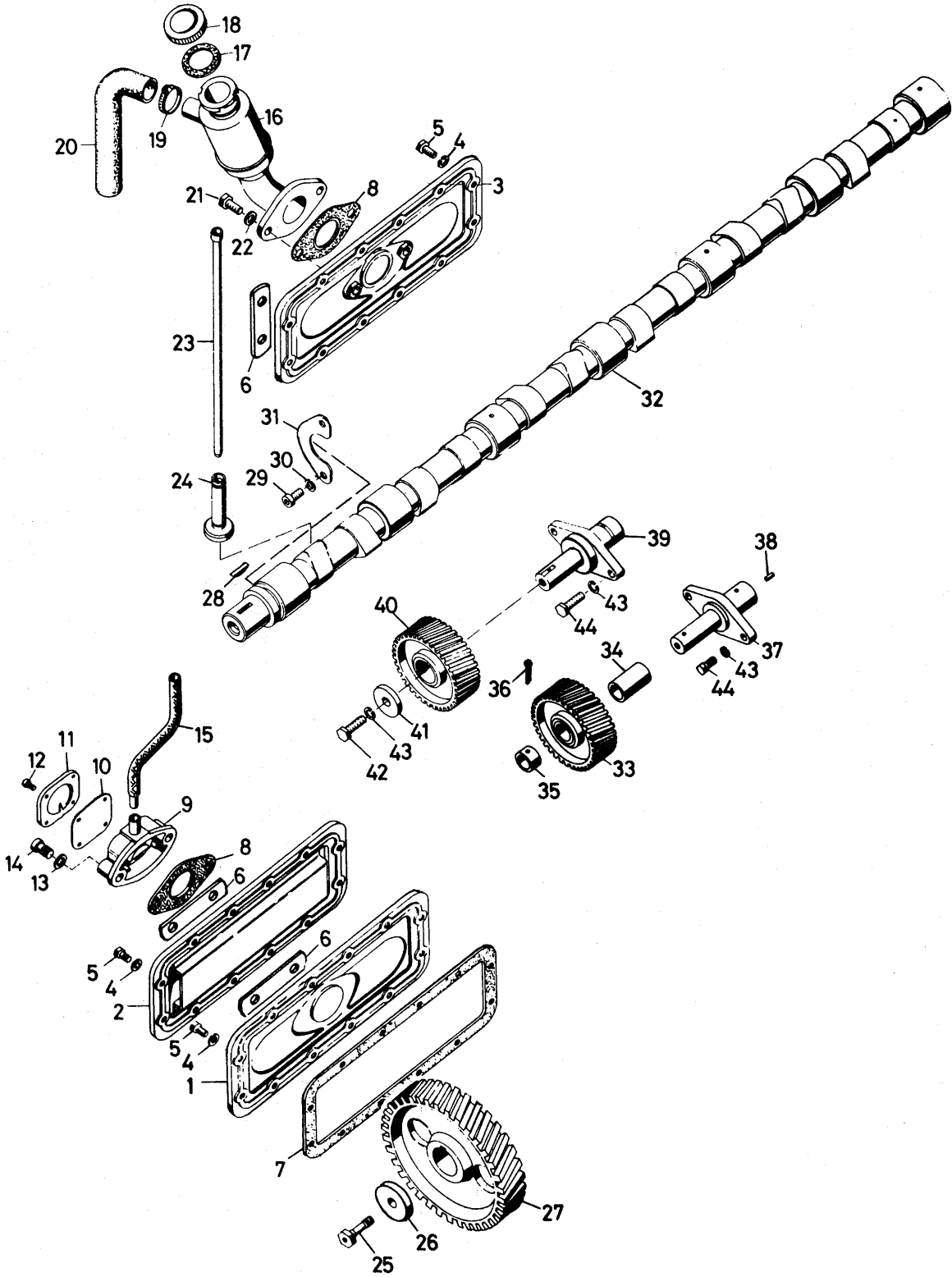

46

MOTOR, MOTORSCHMIERUNG
 ENGINE, ENGINE LUBRICATION
 MOTEUR, GRAISSAGE
 MOTORE, LUBRIFICAZIONE
 MOTOR, LUBRICACION

AB MOTOR-NR.)
 FROM ENGINE NO.)
 A PART.DU MOT. NO) 10 603 380
 DAL MOTORE NO.)
 DESDE MOTOR NO.)

7445

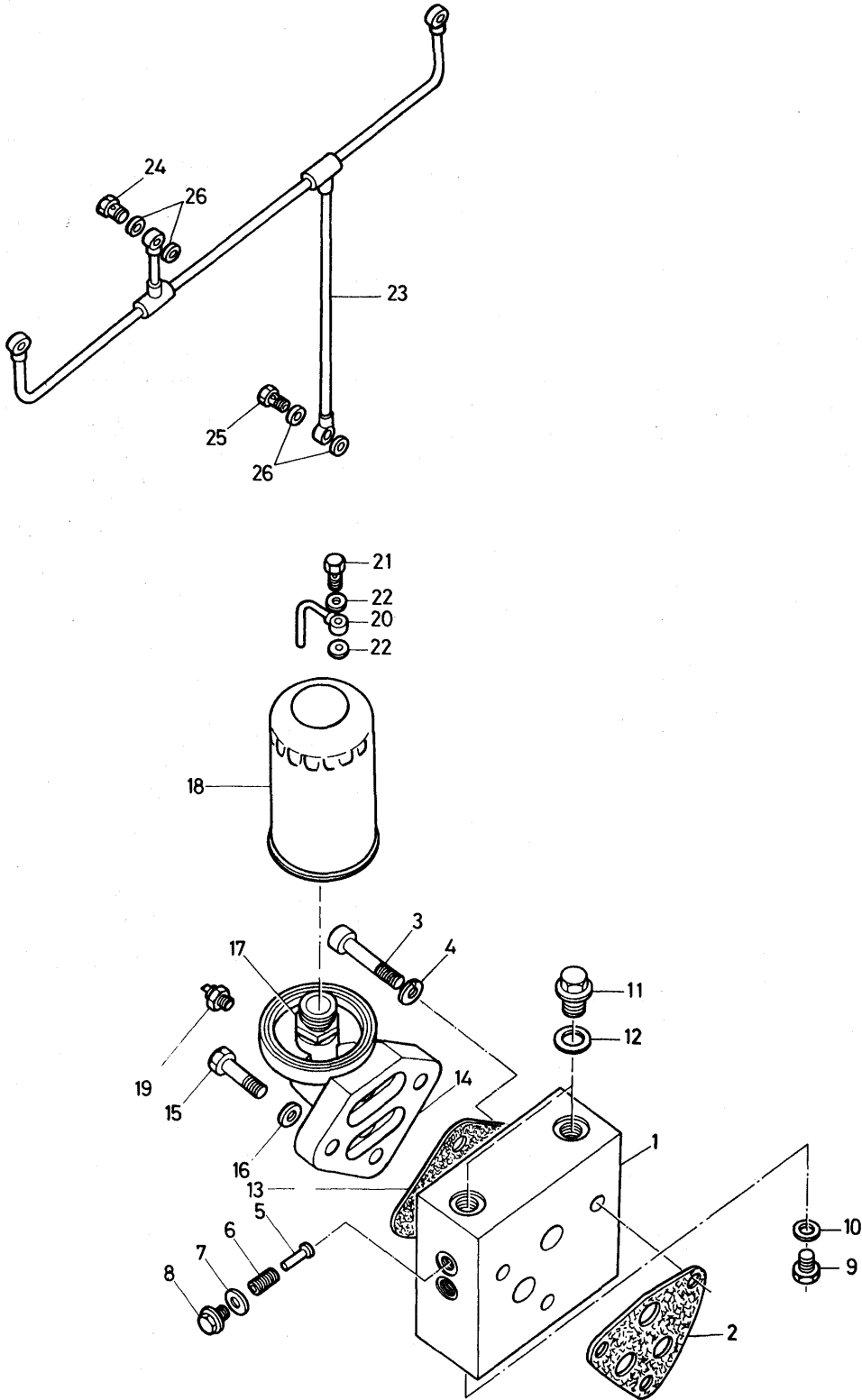

56	MOTOR, EINSPRITZSYSTEM) BIS MOTOR-NR.)	
	ENGINE, INJECTION SYSTEM		UP TO ENGINE NO.)
	MOTEUR, SYSTEME D'INJECTION		JUSQU'AU MOTEUR NO.) 10 603 379
	MOTORE, SISTEMA D'INIEZIONE		FINO AL MOTORE NO.)
	MOTOR, SISTEMA DE INYECCION		HASTA MOTOR NO.)

6833

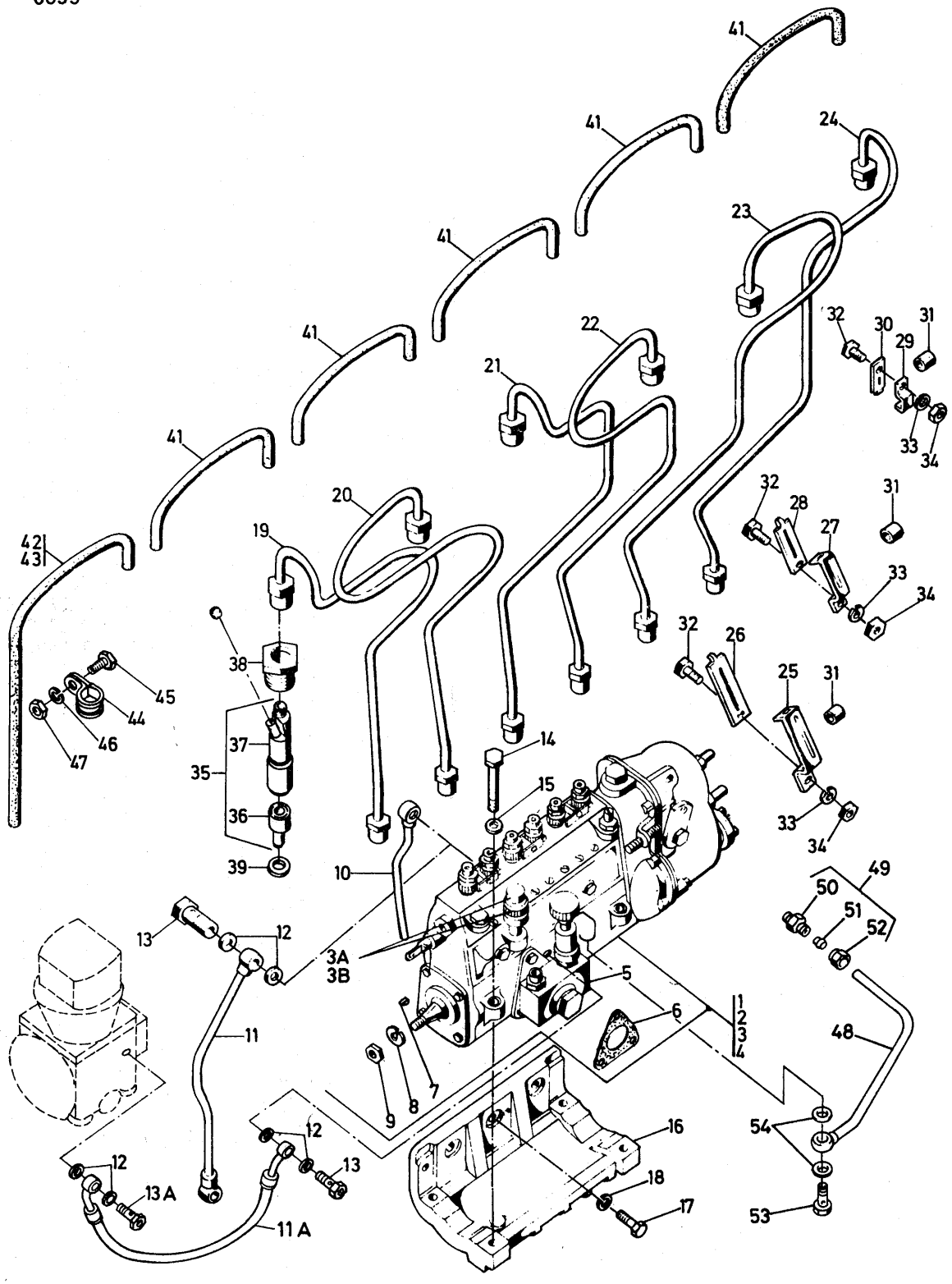

66 MOTOR, EINSPRITZPUMPENANTRIEB
ENGINE, INJECTION PUMP DRIVE
MOTEUR, ENTRAINEMENT POMPE A INJECTION
MOTORE, MECCANISMO DI COMANDO, POMPA D'INIEZIONE
MOTOR, MANDO, BOMBA DE INYECCION

4724

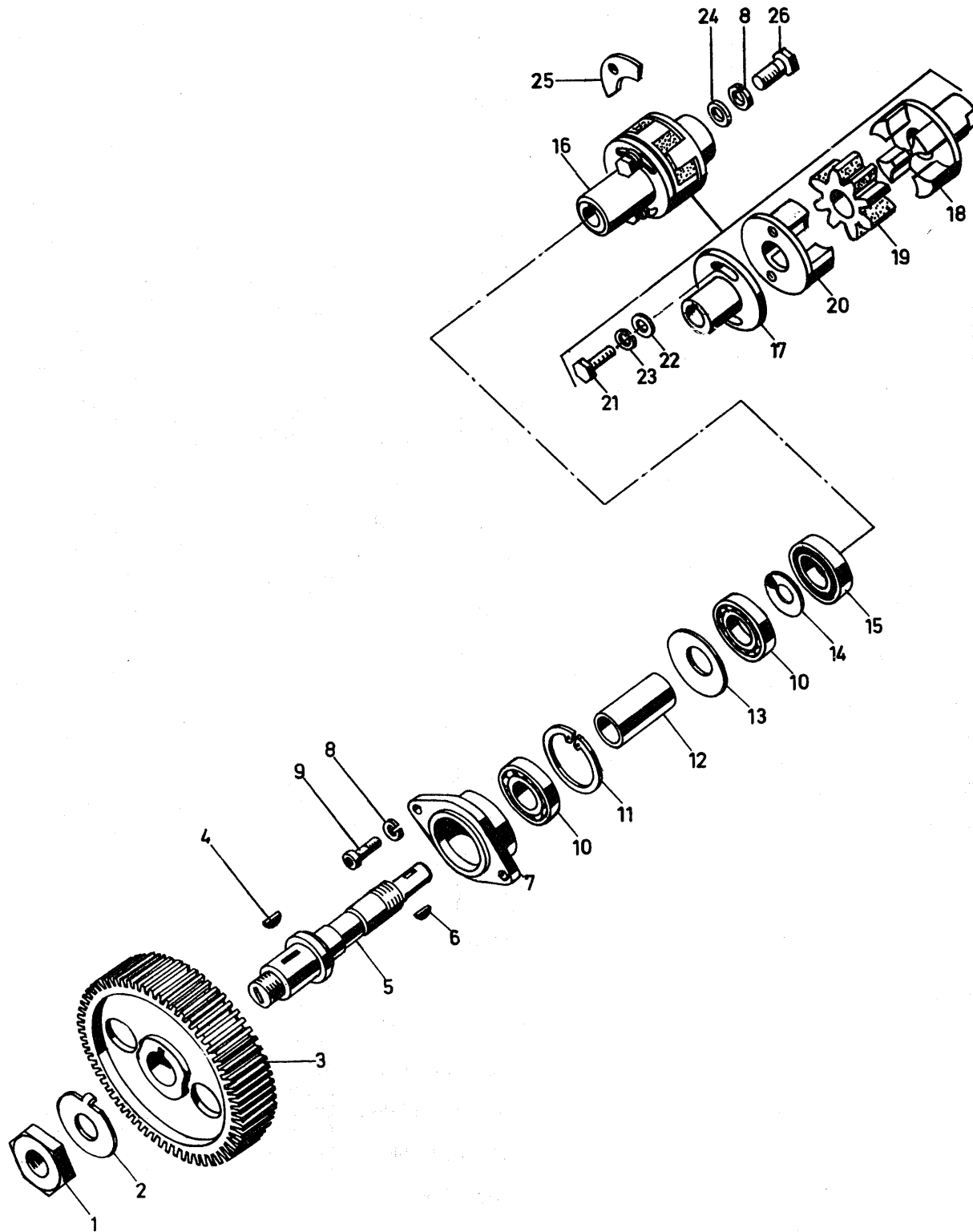

LUFTFILTERANLAGE
 AIR CLEANER SYSTEM
 SYSTEME DU FILTRE A AIR
 IMPIANTO DEL FILTRO DELL'ARIA
 SISTEMA DEL FILTRO DE AIRE

8735

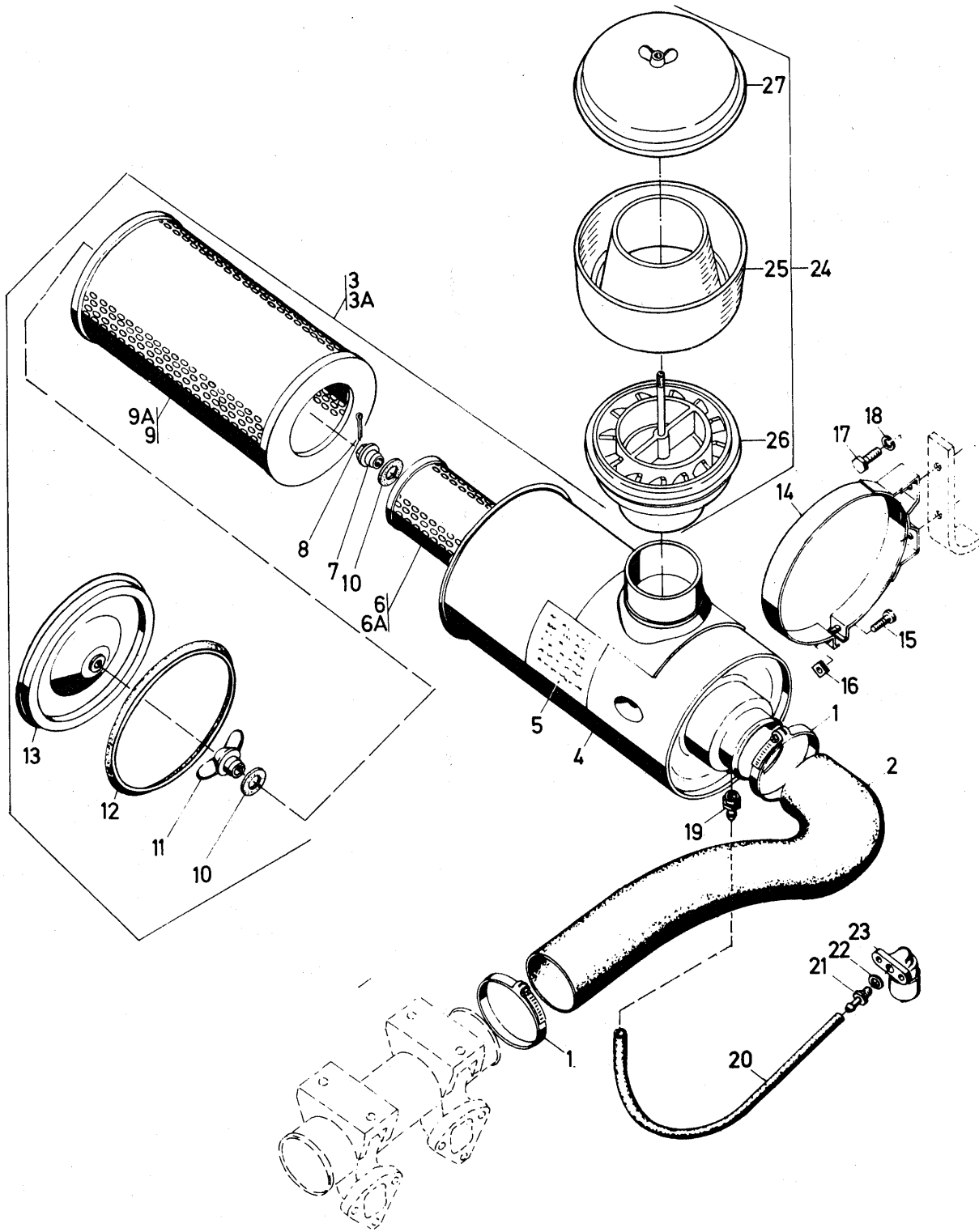

86

AUSPUFF
EXHAUST SYSTEM
ECHAPPEMENT
SCARICO
ESCAPE

AB MOTOR NO.)
FROM ENGINE NO.)
A PART. DU MOTEUR NO.) 10 600 694
DAL MOTORE)
DESDE MOTOR NO.)

5089

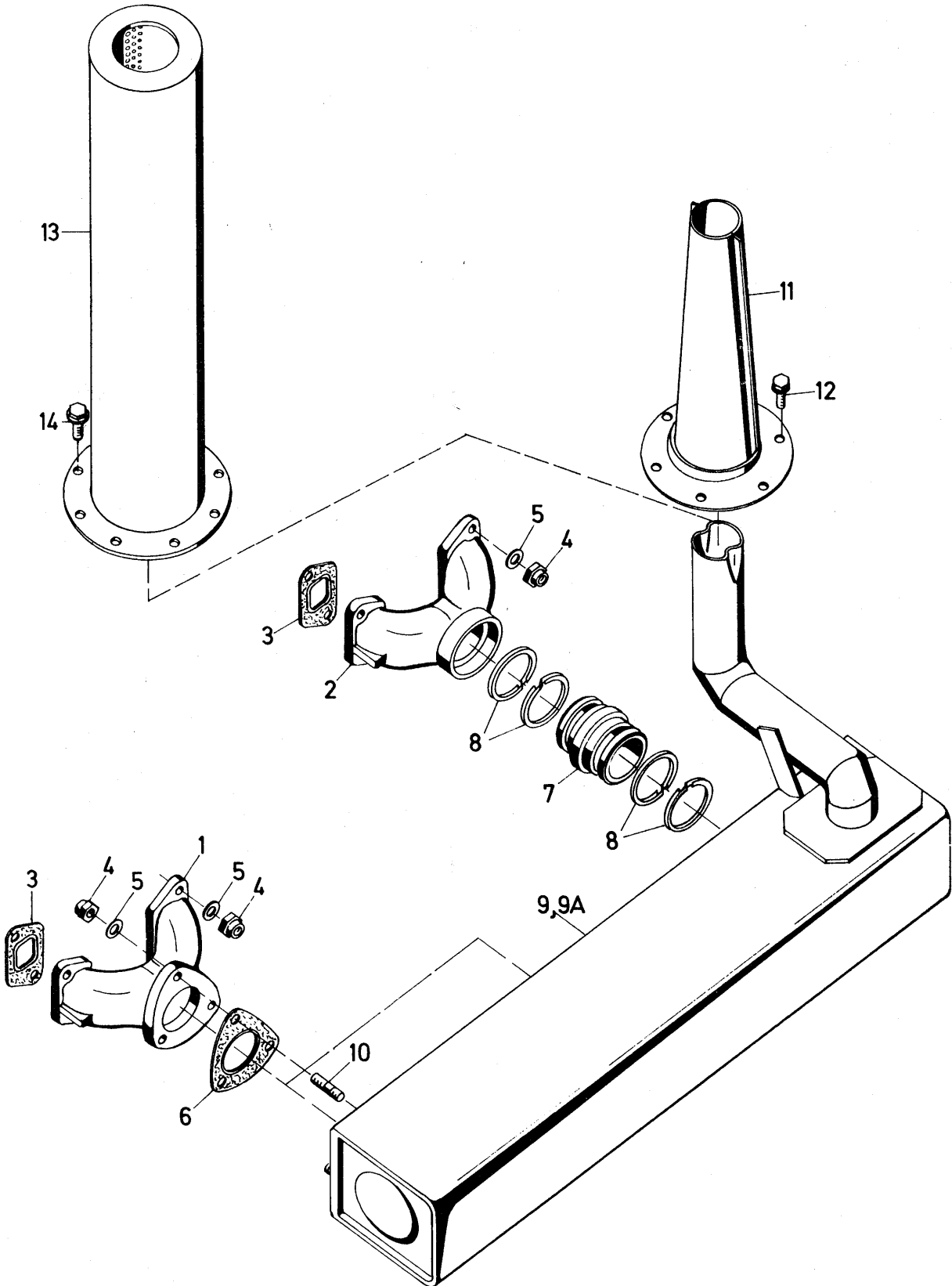

91E Dichtungssatz, Zylinderkurbelgehäuse
Gasket kit, Cylinder block
Jeu de joints, Bloc-cylinder

D963
D963
D963

7988

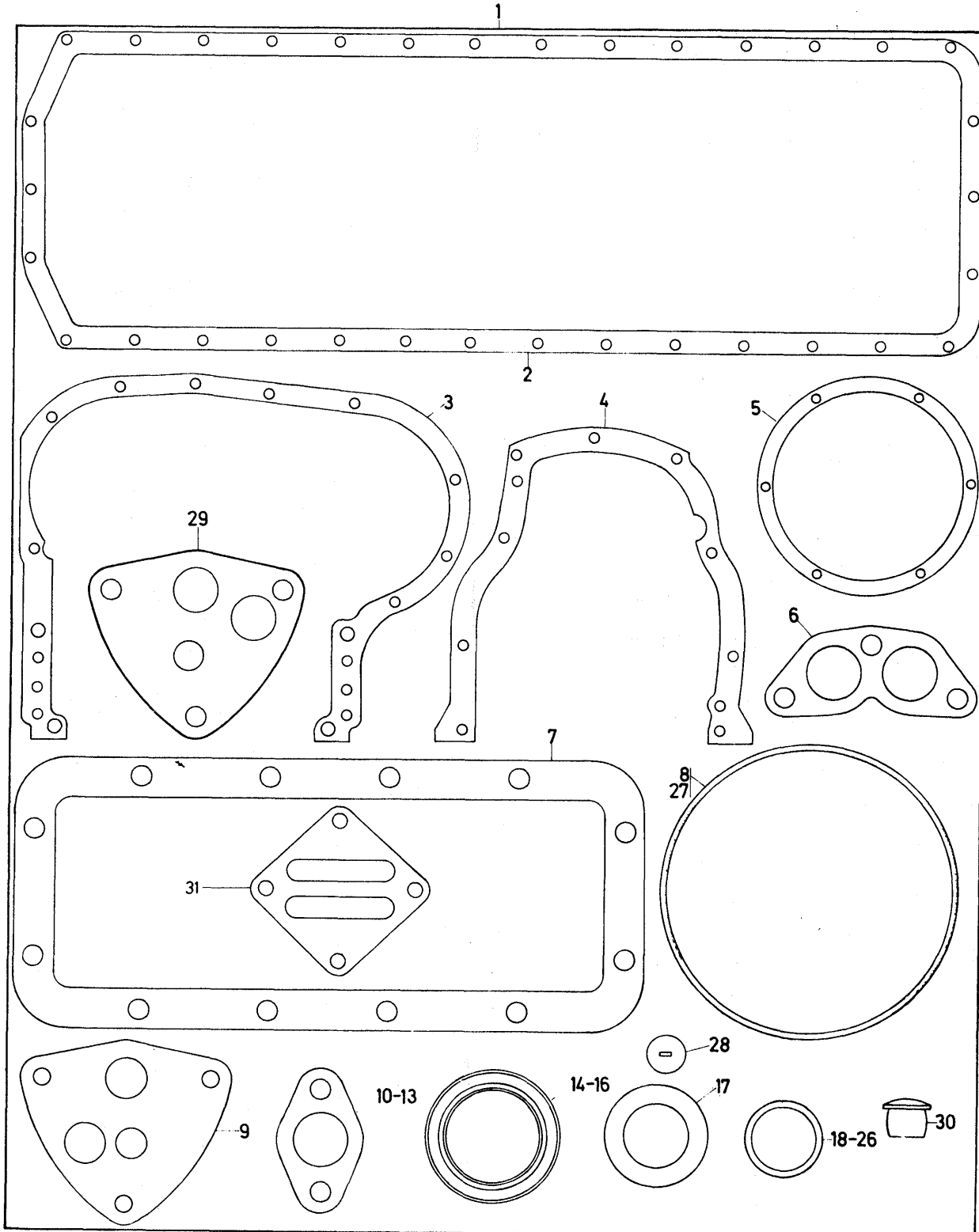

91Q

Motor, Steuer-, Schwungradgehäuse und Ölwanne
Engine, Timing-, Wheel housing and oil sump
Moteur, Couvercle de distribution et carter inferieur

D963
D963
D963

8945

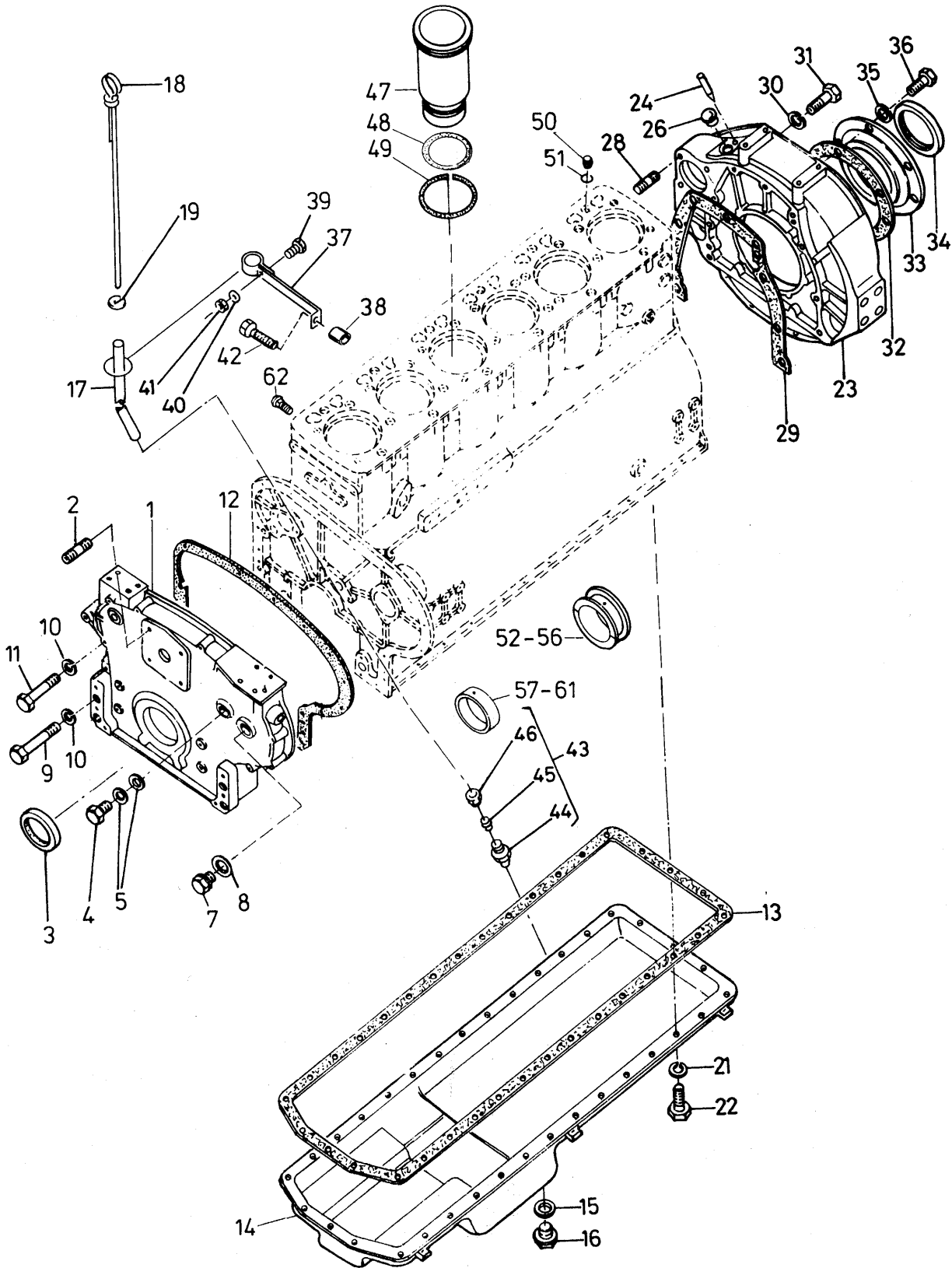

91AA Dichtsatz, Wasserpumpe
Seal kit, Water pump
Jeu de joints, Pompe a eau

D963
D963
D963

8399

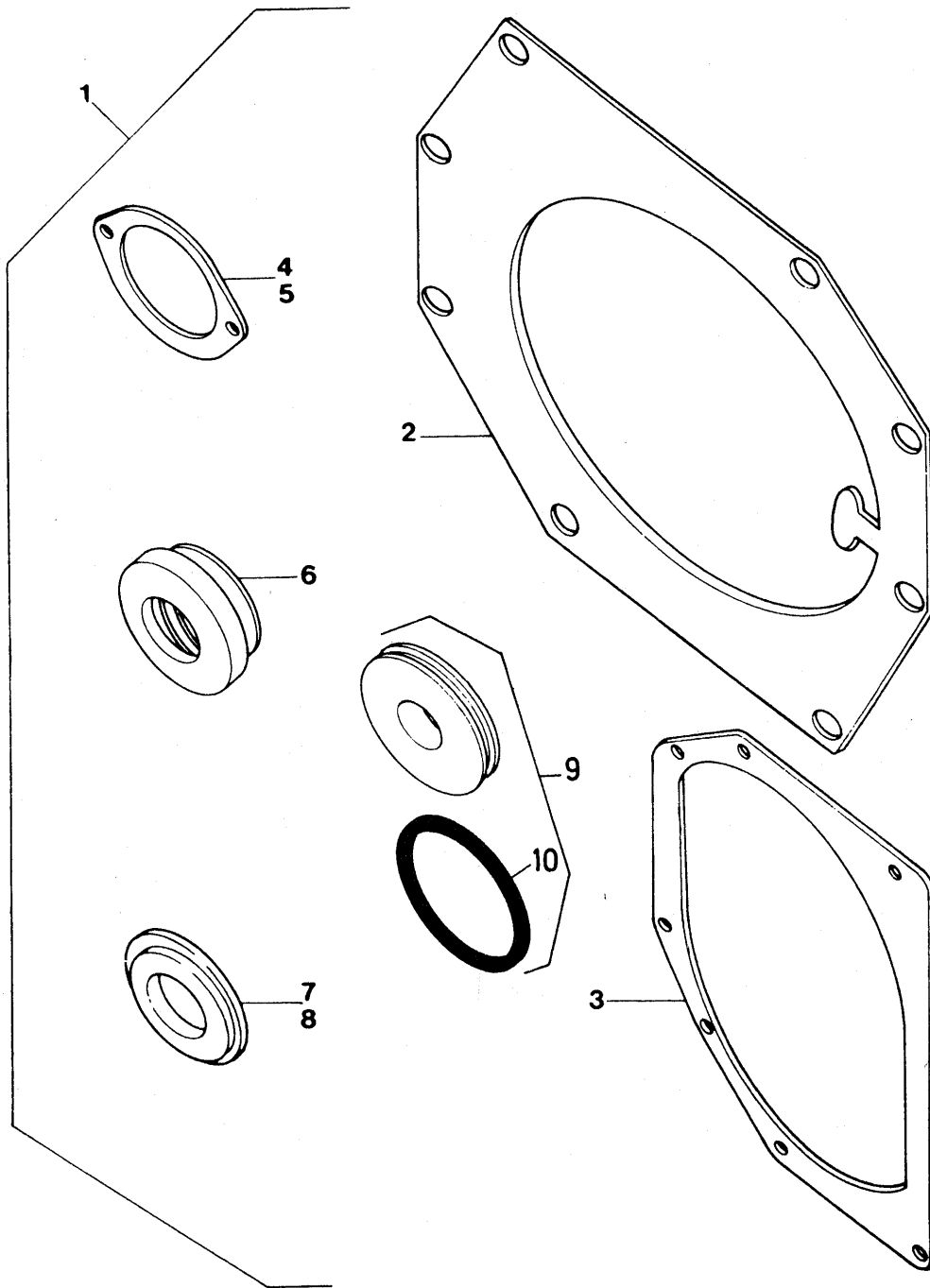

91AL Motor, Einspritzpumpenantrieb
Engine, Injection pump drive
Moteur, Entraînement pompe a injection

D963
D963
D963

4724

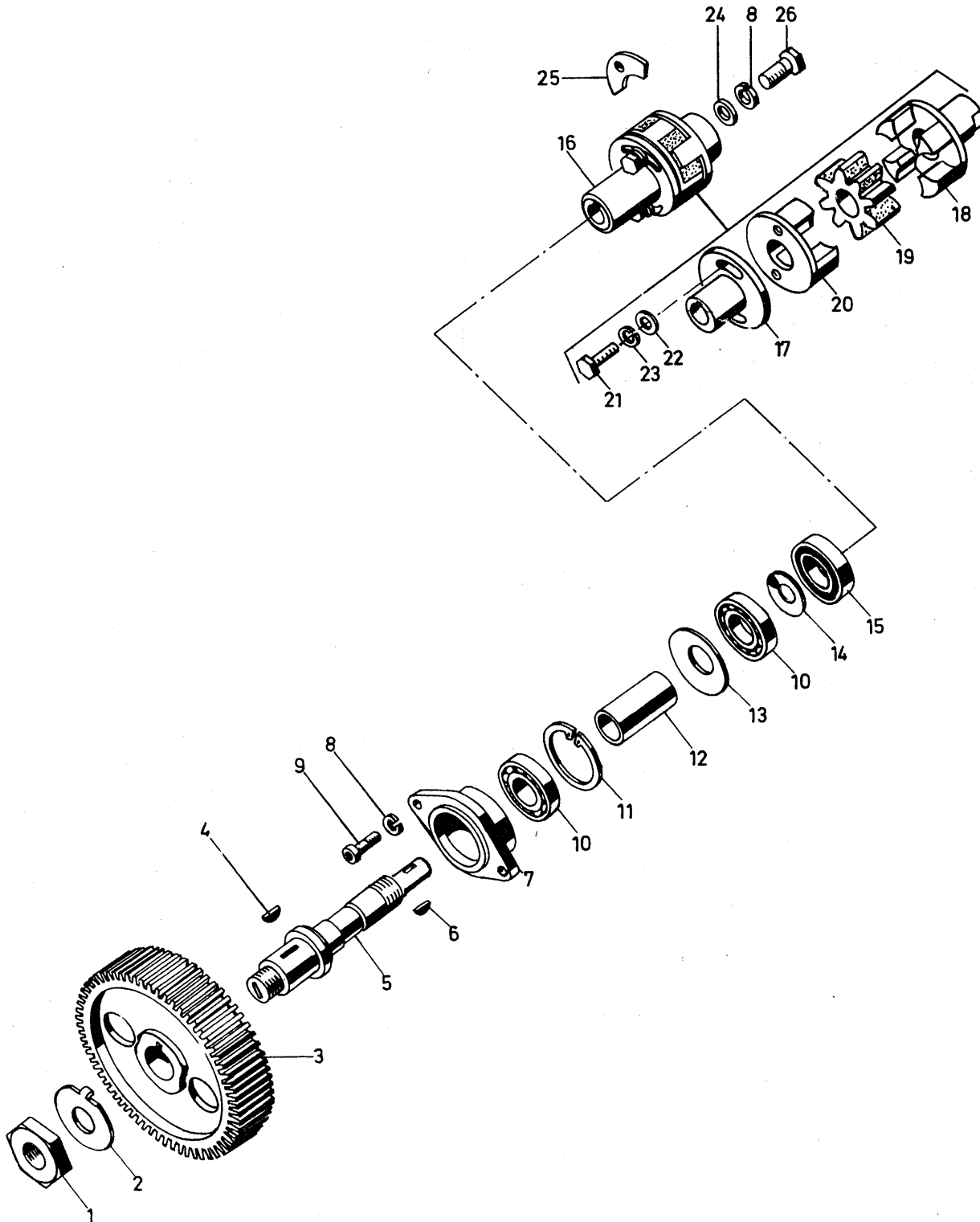

91AW

Bremssystem, Luftpresser
Brake system, Compressor
Systeme de frein, Compresseur

D963
D963
D963

5264

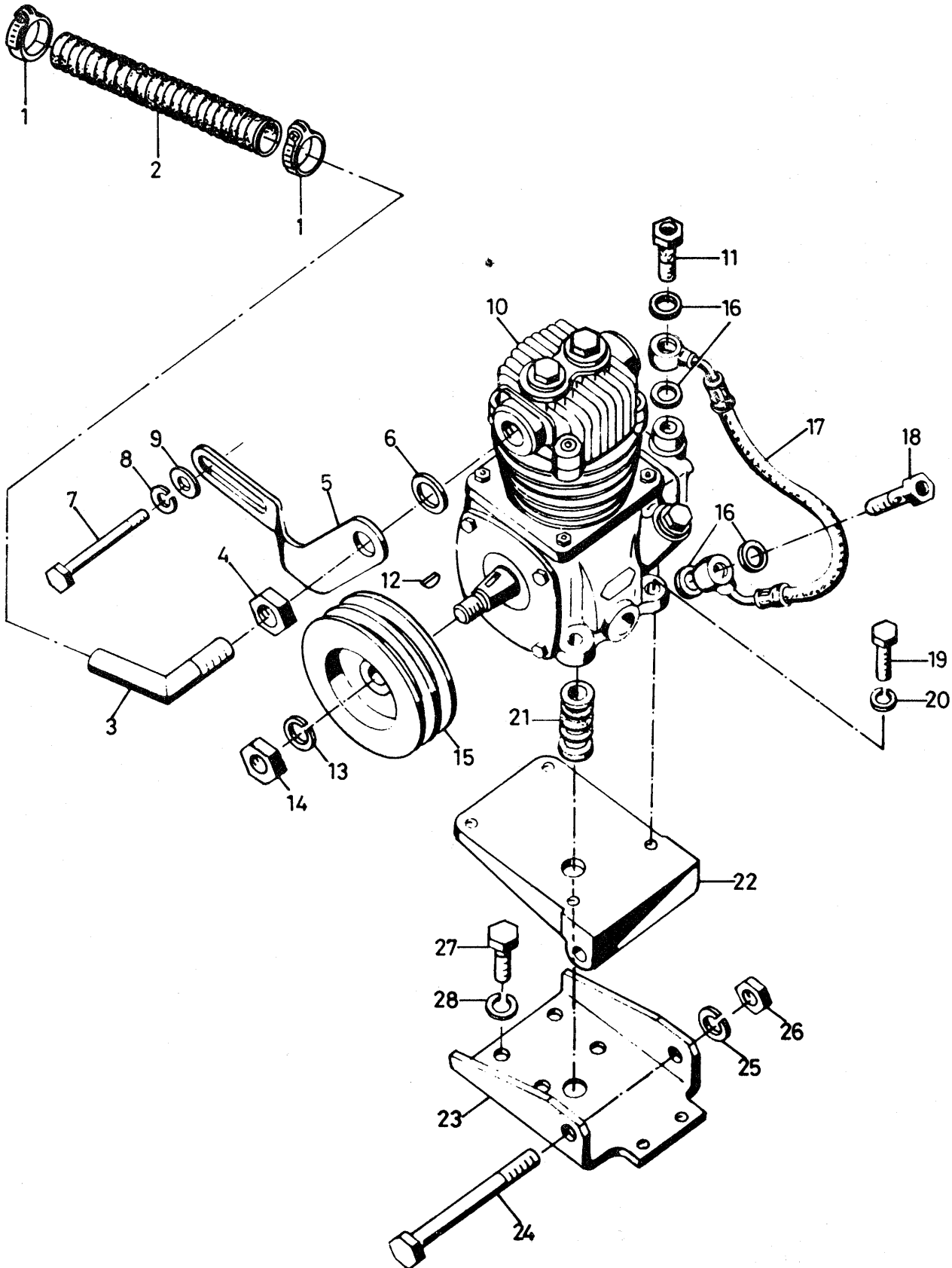

MOTOR, ZYLINDERKURBELGEHAUSE
ENGINE, CYLINDER BLOCK
MOTEUR, BLOC-CYLINDRE
MOTORE, BLOCCO-CILINDRI
MOTOR, BLOQUE MOTOR

HÖHENMOTOR
HIGH ALTITUDE ENGINE
HAUTE ALTITUDE MOTEUR
ALTE ALTITUDINI MOTORE
GRANDES ALTURAS MOTOR

8738

31	2896 916 M2			12	DICHTRING.....	SEAL.....	BABUE ETANCHEITE
32	2870 836 M91	Ø 105,00 MM		6	LAGER, STUFE 0..	BEARING SIZE 0..	COUCCINET DIM. 0
33	2870 863 M91	(A) Ø 104,75 MM		6	LAGER, STUFE 1..	BEARING SIZE 1..	COUSSINET DIM. 1
34	2870 864 M91	(A) Ø 104,50 MM		6	LAGER, STUFE 2..	BEARING SIZE 2..	COUSSINET DIM. 2
35	2870 865 M91	(A) Ø 104,25 MM		6	LAGER, STUFE 3..	BEARING SIZE 3..	COUSSINET DIM. 3
36	2870 866 M91	(A) Ø 104,00 MM		6	LAGER, STUFE 4..	BEARING SIZE 4..	COUSSINET DIM. 4
37	2870 835 M91	47,92 MM		1	PASSLAGER ST. 0.	BEARING SIZE 0..	COUSSINET DIM. 0
38	2870 859 M91	(A) Ø 104,75 48,17,MM		1	PASSLAGER ST. 1.	BEARING SIZE 1..	COUSSINET DIM. 1
39	2870 860 M91	(A) Ø 104,50 48,42 MM		1	PASSLAGER ST. 2.	BEARING SIZE 2..	COUSSINET DIM. 2
40	2870 861 M91	(A) Ø 104,25 48,67 MM		1	PASSLAGER St. 3.	BEARING SIZE 3..	COUSSINET DIM. 3
41	2870 862 M91	(A) Ø 104,00 48,92 MM		1	PASSLAGER ST. 4.	BEARING SIZE 4..	COUSSINET DIM. 4
42	1444 747 X1			1	DICHTRING.....	SEAL.....	BAGUE ETANCHEITE
43	2871 743 M91			1	DRUCKVENTIL.....	PRESSURE VALVE..	VALVE.....
44		43	➡ 2871 743 M91	1	VENTILKÖRPER....	VALVE BODY.....	CORPS DE VALVE..
45	2868 737 M1	43		1	VENTILKEGEL.....	POPPET.....	POUSSOIR.....
46	2868 872 M1	43		1	FEDER.....	SPRING.....	RESSORT.....
47	2871 742 M1	43		1	SCHEIBE.....	DISC.....	DISQUE.....
48	1444 472 X1	43		1	SICHERUNGSRING..	CIRCLIP.....	SEGMENT D'ARRET.
49	390 839 X1			1	DICHTRING.....	SEAL.....	BAGUE ETANCHEITE
50	1443 750 X1			1	VERSCHL. SCHRAUBE	PLUG.....	BOUCHON.....
51	1444 207 X1			4	SCHRAUBE.....	TAPPO.....	TAPON
52	1444 406 X1			4	ZYLINDERSTIFT...	SCREW.....	VIS.....
53	1444 402 X1			2	ZYLINDERSTIFT...	VITE.....	TORNILLO
						DOWEL.....	PLOT.....
						SPINA	CENTRAJE
						DOWEL.....	PLOT.....
						SPINA	CENTRAJE

(A) FOR REPARATUR
FOR REPAIRS
POUR REPARATION
PER RIPARAZIONE
PARA REPARACION

MOTOR, ZYLINDERKOPF
ENGINE, CYLINDER HEAD
MOTEUR, CULASSE
MOTORE, TESTA CILINDRO
MOTOR, CULATA

HÖHENMOTOR
HIGH ALTITUDE ENGINE
HAUTE ALTITUDE MOTEUR
ALTE ALTUTUDINI MOTORE
GRANDES ALTURAS MOTOR

5015

1	3070 603 M92		3	ZYLINDERKOPF....	CYLINDER HEAD...	TETE DE VERIN...
2	2867 115 M1	1	15	ZYL.KOPFDECKEL..	CYL.HEAD COVER..	CULATA DE CLIND
3	2867 117 M1	1				CULATA DE CLIND
4	2870 997 M1	1	3	ZYL.KOPFDECKEL..	CYL.HEAD COVER..	COUVRE CULASSE..
5	2871 005 M1	1				TAPA DE CULATA
6	2871 016 M1	1	3	ZYL.KOPFDECKEL..	CYL.HEAD COVER..	COUVRE CULASSE..
7	1444 859 X1	1				TAPA DE CULATA
8	3005 410 X1		12	VENTILFUHRUNG...	VALVE GUIDE.....	GUIDE DE SOUPAPE
9	1443 738 X1					GUIDE DE SOUPAPE
10	2871 002 M1		6	SITZ, AUSLASS...	SEAT, OUTLET....	SIEGE,ECHAPPEMEN
11	2871 001 M1	→ 10 670 011				ASIENTO, ESCAPE
11A	3070 691 M1	→ 10 670 012	6	SITZ, EINLASS...	SEAT, INLET.....	SIEGE, ADMISSION
12	3070 733 M1					ASIENTO, ADMISSION
13	2871 039 M1		3	VERSCHL.DECKEL..	COVER.....	COUVERCLE.....
14	2871 040 M1					COUVERCLE.....
15	339 761 X1		18	STIFTSCHRAUBE...	STUD SCREW.....	GOUJON.....
16	391 376 X1					ESPARRAGO
17	2871 004 M1		12	STIFTSCHRAUBE...	STUD SCREW.....	GOUJON.....
18	2871 003 M1					ESPARRAGO
19	2871 014 M1		27	SCHEIBE.....	DISC.....	DISQUE.....
20	2870 992 M1					DISQUE.....
21	2870 976 M1		27	SCHRAUBE.....	SCREW.....	VIS.....
22	2870 986 M1					VIS.....
23	2870 987 M1		27	SCHRAUBE.....	SCREW.....	VIS.....
24	2870 984 M1					VIS.....
25	2870 985 M1		3	DICHTUNG.....	GASKET.....	JOINT.....
26	2870 983 M1					JOINT.....
27	2865 157 M1		3	ZYL.KOPFDECKEL..	CYL.HEAD COVER..	COUVERCLE.....
28	391 712 X1					COUVERCLE.....
29	2870 988 M1		3	DICHTUNG.....	GASKET.....	JOINT.....
30	1444 018 X1					JOINT.....
31	390 734 X1		6	SCHRAUBE.....	SCREW.....	VIS.....
						VIS.....
			6	DICHTRING.....	SEAL.....	BAGUE ETANCHEITE
						BAGUE ETANCHEITE
			6	AUSLASSVENTIL...	OUTLET VALVE....	SOUPAPE D'ECHAPP
						SOUPAPE D'ECHAPP
			6	EINLASSVENTIL...	INLET VALVE.....	SOUPAPE D'ADMISS
						SOUPAPE D'ADMISS
			12	VENTILFEDER.....	VALVE SPRING....	RESSORT.....
						RESSORT.....
			12	FEDERTELLER.....	SPRING SEAT.....	CUVETTE DE RESSO
						CUVETTE DE RESSO
			24	VENTILKEGELSTÜCK	VALVE CONE PIECE	SOUPAPE CONE....
						SOUPAPE CONE....
			3	KIPPEBELACHSE..	ROCKER ARM SHAFT	DOUILLE.....
						DOUILLE.....
			6	VERSCHLUSSKAPPE.	LOCKING CAP.....	BOUCHON.....
						BOUCHON.....
			6	KIPPEBEL,AUSL..	ROCKER, OUTLET..	CULBUTEUR,ECHAPP
						CULBUTEUR,ECHAPP
			6	KIPPEBELBOCK...	ROCKER SOCKET...	SUPPORT.....
						SUPPORT.....
			6	KIPPEBEL,EINLAS	ROCKER, INLET...	CULBUTEUR,ADMISS
						CULBUTEUR,ADMISS
			12	STELLSCHRAUBE...	ADJUSTING SCREW.	VIS DE REGLAGE..
						VIS DE REGLAGE..
			12	MUTTER.....	NUT.....	ECROU.....
						ECROU.....
			3	DISTANZHÜLSE....	SPACER SLEEVE...	ENTRETOISE.....
						ENTRETOISE.....
			12	SCHRAUBE.....	SCREW.....	VIS.....
						VIS.....
			12	SCHEIBE.....	DISC.....	DISQUE.....
						DISQUE.....
						DISCO

MOTOR, MOTORSCHMIERUNG
 ENGINE, ENGINE LUBRICATION
 MOTEUR, GRAISSAGE
 MOTORE, LUBRIFICAZIONE
 MOTOR, LUBRICACION

HÖHENMOTOR
 HIGH ALTITUDE ENGINE
 HAUTE ALTITUDE MOTEUR
 ALTE ALTITUDINI MOTORE
 GRANDES ALTURAS MOTOR

3840

- 1 2871 697 M91
- 2
- 3 2871 680 M1 1
- 4 2870 043 M1 1
- 5 2871 695 M91 1
- 6 2871 696 M91 1
- 7 2870 052 M91 1
- 8 1443 798 X1 1
- 9 1442 705 X1 1
- 10 2871 688 M1 1
- 11 339 368 X1
- 12 1443 789 X1
- 13 3067 846 M8
- 14 1444 213 X1
- 15 339 169 X1
- 16 1443 780 X1
- 17 2962 467 M91
- 18 1443 919 X1 17
- 19 2870 049 M1
- 20 1444 760 X1
- 21 2871 765 M91
- 22 390 379 X1
- 23 391 037 X1
- 24 2872 741 M91
- 25 339 124 X1
- 26 1444 761 X1
- 27 339 761 X1
- 28 2961 501 M1
- 29 2872 740 M91
- 30 2871 766 M91
- 31 339 291 X1

- 1 ÖLPUMPE..... OIL PUMP..... POMPE A HUILE...
 POMPA OLIO BOMBA DE ACEITE
- NICHT VERWENDET. NOT USED..... NON UTILISE.....
 NON USATO NO SE USA
- 1 ÖLPUMPENGEHÄUSE. OIL PUMP HOUSING CARTER.....
 CARCASSA CARCASA
- 2 SCHLITZSTOPFEN.. PLUG..... BOUCHON.....
 TAPPO TAPON
- 2 ÖLPUMPENRAD..... OIL PUMP GEAR... ENGRENAGE POMPE.
 INGRANAGGIO POMP ENGRANAJE BOMBA
- 2 ÖLPUMPENRAD..... OIL PUMP GEAR... ENGRENAGE POMPE.
 INGRANAGGIO POMP ENGRANAJE BOMBA
- 2 ÖLPUMPENDECKEL.. OIL PUMP COVER.. COUVERCLE.....
 COPERCHIO CUBIERTA
- 12 FEDERRING..... LOCK WASHER..... RONDELLE FREIN..
 ROSETTA ELASTICA ARANDELA SEGUR
- 12 SCHRAUBE..... SCREW..... VIS.....
 VITE TORNILLO
- 2 ANTRIEBSRAD..... DRIVE GEAR..... ENGRENAGE DE CDE
 INGRANAGGIO TRAS ENGRANAJE MANDO
- 3 SCHRAUBE..... SCREW..... VIS.....
 VITE TORNILLO
- 4 FEDERRING..... LOCK WASHER..... RONDELLE FREIN..
 ROSETTA ELASTICA ARANDELA SEGUR
- 4 SCHEIBE..... DISC..... DISQUE.....
 DISCO DISCO
- 3 STIFTSCHRAUBE... STUD SCREW..... GOUJON.....
 PRIGIONIERO ESPARRAGO
- 3 MUTTER..... NUT..... ECROU.....
 DADO TUERCA
- 3 FEDERSCHEIBE.... SPRING PLATE.... RONDELLE RESSORT
 RONDELLA ELASTIC PLETINA MUELLE
- 1 ANSCHLUSSSTÖCK.. HOUSING..... CARTER.....
 CARCASSA CARCASA
- 4 GEWINDEEINSATZ.. THREADED INSERT. BAGUE FILETEE...
 ANELLO FILETTATO CASQUILLO ROSCAD
- 1 DICHTUNG..... GASKET..... JOINT.....
 GUARNIZIONE JUNTA
- 2 DICHTUNG..... GASKET..... JOINT.....
 GUARNIZIONE JUNTA
- 1 DRUCKROHR..... PRESSURE PIPE... TUYAU.....
 CONDOTTO TUBO
- 4 SCHRAUBE..... SCREW..... VIS.....
 VITE TORNILLO
- 10 FEDERRING..... LOCK WASHER..... RONDELLE FREIN..
 ROSETTA ELASTICA ARANDELA SEGUR
- 1 SAUGROHR..... SUCTION PIPE... TUYAU.....
 CONDOTTO DI ASPI TUBO DE ASPIRACI
- 4 SCHRAUBE..... SCREW..... VIS.....
 VITE TORNILLO
- 1 DICHTUNG..... GASKET..... JOINT.....
 GUARNIZIONE TORNILLO
- 2 SCHRAUBE..... SCREW..... VIS.....
 VITE TORNILLO
- 2 SCHELLE..... CLIP..... CIRCLIP.....
 FERMAGLIO CRAPA
- 1 SAUGROHR..... SUCTION PIPE... TUYAU.....
 CONDOTTO DI ASPI TUBO DE ASPIRACI
- 1 ÖLSIEB..... STRAINER..... CREPINE.....
 RETE FILTRANTE COLADOR
- 1 SCHRAUBE..... SCREW..... VIS.....
 VITE TORNILLO

MOTOR, EINSPRITZSYSTEM
ENGINE, INJECTION SYSTEM
MOTEUR, SYSTEME D'INJECTION
MOTORE, SISTEMA D'INIEZIONE
MOTOR, SISTEMA DE INYECCION

HÖHENMOTOR
HIGH ALTITUDE ENGINE
HAUTE ALTITUDE MOTEUR
ALTE ALTITUDINI MOTORE
GRANDES ALTURAS MOTOR

6004

1	3070 793 M91		1	EINSPRITZPUMPE..	INJECTION PUMP..	POMPE INJECTION.
					POMPA INIEZIONE	BOMBA INJECTORA
2				NICHT VERWENDET.	NOT USED.....	NON UTILISE.....
					NON USATO	NO SE USA
3	2868 360 M1	1	1	FÖRDERPUMPE.....	FEED PUMP.....	POMPE.....
					POMPA	BOMBA
4	2871 867 M1	1	1	DICHTUNG.....	GASKET.....	JOINT.....
					GUARNIZIONE	JUNTA
5	1443 809 X1	1	1	PASSFEDER.....	KEY PARALLEL....	CLAVETTE PARALEL
					CHIAVETTA PIANA	CHAVETA PLANA
6	1443 792 X1	1	1	FEDERRING.....	LOCK WASHER.....	RONDELLE FREIN..
					ROSETTA ELASTICA	ARANDELA SEGUR
7	339 054 X1	1	1	MUTTER.....	NUT.....	ECROU.....
					DADO	TUERCA
8	2872 805 M91		1	LECKÖLLEITUNG...	LEAK OIL LINE...	DURIT EAU.....
					MANICOTTO	MANGUITO
9	1440 993 X1		4	DICHTRING.....	SEAL.....	BAGUE ETANCHEITE
					TENUTA	RETEN
10	2999 617 M1		2	HOHLSCHRAUBE....	BANJO BOLT.....	VIS BANJO.....
					BOCCETTONE	TORNILLO DIFER
11	339 132 X1		4	SCHRAUBE.....	SCREW.....	VIS.....
					VITE	TORNILLO
12	1443 776 X1		4	KUGELSCHLEIBE....	BALL SHIM.....	DISQUE.....
					DISCO	DISCO
13	2872 777 M1		1	PUMPENTRÄGER....	PUMP CARRIER....	PORTE POMPE....
					SUPPORTO, POMPA	PORTADOR, BOMBA
14	339 139 X1		3	SCHRAUBE.....	SCREW.....	VIS.....
					VITE	TORNILLO
15	1443 792 X1		3	FEDERRING.....	LOCK WASHER.....	RONDELLE FREIN..
					ROSETTA ELASTICA	ARANDELA SEGUR
16	2872 841 M91		1	LEITUNG ZYL. 1..	LINE CYL. 1.....	TUBE CYL. 1.....
					TUBO CIL. 1	TUBO CIL. 1
17	2872 842 M91		1	LEITUNG ZYL. 2..	LINE CYL. 2.....	TUBE CYL. 2.....
					TUBO CIL. 2	TUBO CIL. 2
18	2872 843 M91		1	LEITUNG ZYL. 3..	LINE CYL. 3.....	TUBE CYL. 3.....
					TUBO CIL. 3	TUBO CIL. 3
19	2872 844 M91		1	LEITUNG ZYL. 4..	LINE CYL. 4.....	TUBE CYL. 4.....
					TUBO CIL. 4	TUBO CIL. 4
20	2872 845 M91		1	LEITUNG ZYL. 5..	LINE CYL. 5.....	TUBE CYL. 5.....
					TUBO CIL. 5	TUBO CIL. 5
21	2872 846 M91		1	LEITUNG ZYL. 6..	LINE CYL. 6.....	TUBE CYL. 6.....
					TUBO CIL. 6	TUBO CIL. 6
22	2872 819 M1		1	SHELLE.....	CLIP.....	CIRCLIP.....
					FERMAGLIO	CRAPA
23	2872 820 M1		1	SHELLE.....	CLIP.....	CIRCLIP.....
					FERMAGLIO	CRAPA
24	2872 815 M1		1	SHELLE.....	CLIP.....	CIRCLIP.....
					FERMAGLIO	CRAPA
25	2872 816 M1		3	SHELLE.....	CLIP.....	CIRCLIP.....
					FERMAGLIO	CRAPA
26	2870 620 M1		3	SHELLE.....	CLIP.....	CIRCLIP.....
					FERMAGLIO	CRAPA
27	2870 621 M1		3	SHELLE.....	CLIP.....	CIRCLIP.....
					FERMAGLIO	CRAPA
28	2870 619 M1		15	SCHLAUCH.....	HOSE.....	DURIT EAU.....
					MANICOTTO	MANGUITO
29	391 074 X1		5	SCHRAUBE.....	SCREW.....	VIS.....
					VITE	TORNILLO
30	1443 791 X1		5	FEDERRING.....	LOCK WASHER.....	RONDELLE FREIN..
					ROSETTA ELASTICA	ARANDELA SEGUR
31	339 030 X1		5	MUTTER.....	NUT.....	ECROU.....
					DADO	TUERCA
32	2871 035 M91		6	EINSPRITZVENTIL.	INJECTION VALVE.	INJECTEUR.....
					INIETTORE	INJECTOR

TURBOLADER
 TURBOCHARGER
 TURBOCHANGEUR
 TURBO COMPRESSORE
 TURBO ALIMENTACIO

HÖHENMOTOR
 HIGH ALTITUDE ENGINE
 HAUTE ALTITUDE MOTEUR
 ALTE ALTITUDINI MOTORE
 GRANDES ALTURAS MOTOR

4299

1	2872 893 M91	(A)	1	TURBOLADER.....	TURBOCHARGER....	TURBOCHANGEUR...
2	2872 888 M1		1	GEHAUSE.....	HOUSING.....	CARTER.....
3	2872 889 M1		1	BAND.....	BAND.....	BANDE.....
4	2962 331 M1		1	MUTTER.....	NUT.....	ECROU.....
5	2872 867 M1		1	LÄUFER.....	RUNNER.....	LONGERON.....
6	2872 868 M1		1	KOLBENRING.....	RING.....	RUEDA GIRATORIA
7	2872 866 M1		1	RING.....	ANELLO	ANNEAU.....
8	2872 865 M1		1	LAGER.....	BEARING.....	COUSSINET.....
9	2872 864 M1		1	SICHERUNGSRING..	CIRCLIP.....	SEGMENT D'ARRET.
10	2872 863 M1		1	GEHAUSE.....	HOUSING.....	CARTER.....
11	2872 869 M1		1	BLECH.....	PLATE.....	CARCASA
12	2872 870 M1		1	BUCHSE.....	BUSH.....	PLAQUE.....
13	2872 871 M1		1	BUCHSE.....	BOCCOLA	BAGUE.....
14	2872 872 M1		1	LAGER.....	BUSH.....	CASQUILLO
15	3004 678 X1		1	SCHRAUBE.....	BOCCOLA	BAGUE.....
16	2872 876 M1		1	SCHRAUBE.....	BEARING.....	CASQUILLO
17	2872 875 M1		1	SCHRAUBE.....	CUSCINETTO	COUSSINET.....
18	2872 873 M1		1	SCHRAUBE.....	SCREW.....	COJINETE
19	2872 874 M1		1	SCHRAUBE.....	VITE	VIS.....
20	2872 878 M1		1	SCHRAUBE.....	VITE	TORNILLO
21	2872 879 M1		1	SCHRAUBE.....	DISC.....	DISQUE.....
22	2872 880 M1		1	SCHRAUBE.....	DISCO	DISCO
23	2872 881 M1		1	SCHRAUBE.....	OLABWEISER.....	DEFLECTEUR.....
24	2872 882 M1		1	SCHRAUBE.....	DEFLETTORE	DEFECTOR
25	2872 883 M1		1	SCHRAUBE.....	BUCHSE.....	BAGUE.....
26	2872 884 M1		1	SCHRAUBE.....	BOCCOLA	CASQUILLO
27	2872 885 M1		1	SCHRAUBE.....	RING.....	ANNEAU.....
28	1444 889 X1		1	SCHRAUBE.....	ANELLO	ARO
29	3000 146 X1		1	SCHRAUBE.....	DICHTRING.....	GASKET.....
30	2872 886 M1		1	SCHRAUBE.....	GEHAUSEDECKEL...	JOINT.....
					COVER.....	JUNTA
					COPERCHIO	COUVERCLE.....
					SICHERUNGSRING..	CUBIERTA
					ANELLO ELASTICO	SEGMENT D'ARRET.
					CIRCLIP.....	CIRCLIP
					AUSGLEICHSCHIEBE	DISC.....
					DISCO	DISQUE.....
					AUSGLEICHSCHIEBE	DISCO
					DISC.....	DISQUE.....
					AUSGLEICHSCHIEBE	DISCO
					DISC.....	DISQUE.....
					DISCO	DISCO
					VERDICHTRAD.....	WHEEL.....
					RUOTA	ROUE.....
					MUTTER.....	RUEDA
					NUT.....	ECROU.....
					DADO	TUERCA
					SCHRAUBE.....	SCREW.....
					VITE	VIS.....
					TELLERFEDER.....	TORNILLO
					SPRING.....	RESSORT.....
					MOLLA	MUELLE
					GEHAUSE.....	HOUSING.....
					CARCASSA	CARTER.....
					CARCASSA	CARCASA

LUFTFILTERANLAGE
AIR CLEANER SYSTEM
SYSTEME DU FILTRE A AIR
IMPIANTO DEL FILTRO DELL'ARIA
SISTEMA DEL FILTRO DE AIRE

AUSFÜHRUNG }
EXECUTION }
EXECUTION } I
ESECUZIONE }
EJECUCION }

8739

HÖHENMOTOR
HIGH ALTITUDE ENGINE
HAUTE ALTITUDE MOTEUR
ALTE ALTITUDINI MOTORE
GRANDES ALTURAS MOTOR

1	2922 795 M1		1	SCHLAUCH.....	HOSE.....	DURIT EAU.....
2	3000 162 X1				MANICOTTO	MANGUITO
3	3072 061 M91		3	SCHELLE.....	CLIP.....	CIRCLIP.....
4	3072 059 M1	→ 3777 10 250			FERMAGLIO	CRAPA
5	3072 060 M1	→ 3777 10 250	1	ROHR.....	TUBE.....	TUBE.....
6	390 994 X1	→ 3777 10 250			TUBO	CONDUCTO
7	1443 790 X1	→ 3777 10 250	1	HALTER.....	HOLDER.....	PORTE BALAI.....
8	339 814 X1	→ 3777 10 250			SUPPORTO	SUJETADOR
9	1443 790 X1	→ 3777 10 250	1	SCHELLE.....	CLIP.....	CIRCLIP.....
10	339 402 X1	→ 3777 10 250			FERMAGLIO	CRAPA
11	2922 791 M1		2	SCHRAUBE.....	SCREW.....	VIS.....
12	1444 671 X1				VITE	TORNILLO
13	3071 346 M91		2	FEDERRING.....	LOCK WASHER.....	RONDELLE FREIN..
14	3074 306 M1	13			ROSETTA ELASTICA	ARANDELA SEGUR
15	3074 309 M1	13	1	SCHRAUBE.....	SCREW.....	VIS.....
16	3074 347 M1	13			VITE	TORNILLO
17	3074 346 M1	13	1	FEDERRING.....	LOCK WASHER.....	RONDELLE FREIN..
18	3074 340 M1	13			ROSETTA ELASTICA	ARANDELA SEGUR
19	3072 253 M1	13	1	MUTTER.....	NUT.....	ECROU.....
20	3074 339 M1	13			DADO	TUERCA
21	3074 352 M1	13	1	KRÜMMER.....	MANIFOLD.....	COLLECTEUR.....
22	3072 048 M1				COLLETTORE	COLECTOR MULTIPL
23	339 081 X1		1	SCHELLE.....	CLIP.....	CIRCLIP.....
24	1443 790 X1				FERMAGLIO	CRAPA
25	339 402 X1		1	LUFTFILTER.....	AIR FILTER.....	FILTRE AIR.....
26	3072 055 M1				FILTRO ARIA	FILTRO DE AIRES
27	2874 199 M91		1	HAUPTELEMENT....	MAIN INSERT.....	DOUILLE.....
28	2874 169 M1	27			INSERTO	INSERCION
29	3075 695 M1	28	1	SICHERH.ELEMENT.	SAFETY ELEMENT..	ELEMENT.....
30	3075 696 M1	28			ELEMENTO	ELEMENTO
31	2874 170 M1	27	1	DECKEL.....	COVER.....	COUVERCLE.....
					COPERCHIO	CUBIERTA
			2	MUTTER.....	NUT.....	ECROU.....
					DADO	TUERCA
			2	DICHTUNG.....	GASKET.....	JOINT.....
					GUARNIZIONE	JUNTA
			1	MUTTER.....	NUT.....	ECROU.....
					DADO	TUERCA
			1	SPLINT.....	COTTER.....	BICONE.....
					SPINOTTO	PASADOR ABIERTO
			1	HINWEISSCHILD...	NOTEPLATE.....	PLAQUE INSTRUCT
					TARGHETITA	PLACA IDENTIFIC
			1	HALTER.....	HOLDER.....	PORTE BALAI.....
					SUPPORTO	SUJETADOR
			2	SCHRAUBE.....	SCREW.....	VIS.....
					VITE	TORNILLO
			2	FEDERRING.....	LOCK WASHER.....	RONDELLE FREIN..
					ROSETTA ELASTICA	ARANDELA SEGUR
			2	MUTTER.....	NUT.....	ECROU.....
					DADO	TUERCA
			1	SCHELLE.....	CLIP.....	CIRCLIP.....
					FERMAGLIO	CRAPA
			1	VORFILTER.....	PRE FILTER.....	PREFILTRE.....
					PRE FILTRO	PRE FILTRO
			1	DECKEL.....	COVER.....	COUVERCLE.....
					COPERCHIO	CUBIERTA
			1	DECKEL.....	COVER.....	COUVERCLE.....
					COPERCHIO	CUBIERTA
			1	MUTTER.....	NUT.....	ECROU.....
					DADO	TUERCA
			1	SAMMELTOPF.....	CONTAINER.....	CUVE.....
					CONTENITORE	CONTENEDOR
				3777		3091 111 M2 (1) 8/81

AUSPUFF
EXHAUST SYSTEM
ECHAPPEMENT
SCARICO
ESCAPE

AUSFUHRUNG)
EXECUTION)
EXECUTION) II
ESECUZIONE)
EJECUCION)

8747

HÖHENMOTOR
HIGH ALTITUDE ENGINE
HAUTE ALTITUDE MOTEUR
ALTE ALTITUDINI MOTORE
GRANDES ALTURAS MOTOR

1+ 2872 438 M2	(A)	2 AUSPUFFKROMMER..	EXHAUST MANIFOLD	COLLECTEUR ECH..
2+ 2872 439 M2	(A)	1 AUSPUFFKROMMER..	EXHAUST MANIFOLD	COLECTOR ESCAPE
3 2872 463 M1		6 DICHTUNG.....	GASKET.....	JOINT.....
4 2999 785 M1		12 MUTTER.....	NUT.....	ECROU.....
5 2872 440 M1		2 DICHTUNGSBUCHSE..	BUSH.....	BAGUE.....
6 2863 563 M1		2 ASBESTRING.....	RING.....	ANNEAU.....
6A+3090 266 M1		2 ASBESTRING.....	RING.....	ANNEAU.....
7 2872 480 M1		2 SCHELLE.....	CLIP.....	CIRCLIP.....
8 2872 508 M91		2 ABSCHIRMBLECH...	DEFLECTOR.....	DEFLECTEUR.....
9 1443 794 X1		2 FEDERRING.....	LOCK WASHER.....	RONDELLE FREIN..
10 339 079 X1		2 MUTTER.....	NUT.....	ECROU.....
11 3072 064 M91		1 AUSPUFFKROMMER..	EXHAUST MANIFOLD	COLLECTEUR ECH..
12 2999 785 M1		6 MUTTER.....	NUT.....	ECROU.....
13 2872 856 M1		1 DICHTUNG.....	GASKET.....	JOINT.....
14 1443 735 X1		6 STIFTSCHRAUBE...	STUD SCREW.....	GOUJON.....
15 2872 471 M1		2 DICHTSCHEIBE....	DISC.....	DISQUE.....
16 2872 483 M1		1 DICHTSCHEIBE....	DISC.....	DISQUE.....
17 2870 462 M1		2 DICHTUNG.....	GASKET.....	JOINT.....
18 3071 318 M91		1 ADAPTER.....	TUBE.....	TUBE.....
19 339 337 X1		8 SCHRAUBE.....	SCREW.....	VITE.....
20 390 972 X1		16 SCHEIBE.....	DISC.....	DISQUE.....
21 1444 329 X1		8 MUTTER.....	NUT.....	ECROU.....
22 3072 457 M91		1 EJECTOR.....	EJECTOR.....	EJECTEUR.....
23 3000 537 X1		1 ROHRSCHELLE.....	CLIP.....	CIRCLIP.....
24 339 451 X1		1 SCHRAUBE.....	SCREW.....	VITE.....
25 1443 790 X1		1 FEDERRING.....	LOCK WASHER.....	RONDELLE FREIN..
26 339 402 X1		1 MUTTER.....	NUT.....	ECROU.....

(A) ZUSAMMEN EINBAUEN MIT)
COMPLETELY INTERCHANGEABLE WITH)
INTERCHANGEABLE COMPLET AVEC) 3090 266 M1
CAMBIABILE COMPLETO CON)
INTERCAMBIABILE COMPLET CON)

KRAFTSTOFFANLAGE
 LOW PRESSURE FUEL SYSTEM
 CIRCUIT CARBURANT BASSE PRESSION
 SISTEMA NAFTA A BASSA PRESSIONE
 SISTEMA DE COMBUSTIBLE A BAJA PRESION

AUSFUHRUNG)
 EXECUTION)
 EXECUTION) II
 ESECUZIONE)
 EJECUCION)

8748 AB MOTOR-NR.)
 FROM ENGINE NO.)
 A PARTIR DU MOTEUR NO.) 10 600 621
 DAL MOTORE NO.)
 DESDE MOTOR NO.)

1	2876 009 M1		1	VERSCHLUSSDECKEL	PLUG.....	BOUCHON.....
1A+	2963 928 M91	(C)	1	VERSCHLUSSDECKEL	TAPPO	TAPON
2	2874 470 M2	1	1	DICHTUNG.....	PLUG.....	BOUCHON.....
		1A			TAPPO	TAPON
3	2949 025 M91		1	DICHTUNG.....	GASKET.....	JOINT.....
					GUARNIZIONE	JUNTA
4	2951 294 M91	→3777 11 166	1	SIEB.....	SIEVE.....	TRIEUR.....
					SETACCIO	CEDAZO
4A	3092 073 M91	→3777 11 167	1	MESSSTAB.....	DIPSTICK.....	JAUGE.....
					ASTA DI LIVELLO	VARILLA N ACEITE
4B	2945 530 M1	→3733 11 167	1	VORRATSGEBER....	TRANSMITTER....	INTERRUPTEUR....
		(B)			TRASMETTITORE	INTERRUPTOR
4C	391 074 X1	→3777 11 167	1	DICHTUNG.....	GASKET.....	JOINT.....
		(B)			GUARNIZIONE	JUNTA
4D	2999 780 M1	→3777 11 167	6	SCHRAUBE.....	SCREW.....	VIS.....
		(B)			VITE	TORNILLO
5	2999 791 M1		6	SCHRAUBENSICHERU	TAB WASHER.....	RONDELLE EVENT..
					PIASTRINA SICUR	ARANDELA ALETA
6	1442 936 X1		1	VERSCHL.STOPFEN.	PLUG.....	BOUCHON.....
					TAPPO	TAPON
7	339 160 X1		1	DICHTRING.....	SEAL.....	BAGUE ETANCHEITE
					TENUTA	RETEN
8	391 011 X1		1	SCHRAUBE.....	SCREW.....	VIS.....
					VITE	TORNILLO
9	2950 350 M1		1	SCHRAUBE.....	DISC.....	DISQUE.....
					DISCO	DISCO
10	2950 343 M1		1	SCHRAUBE.....	DISC.....	DISQUE.....
					DISCO	DISCO
11	3084 854 M91	● 2950 465 M91	1	DICHTUNG.....	GASKET.....	JOINT.....
					GUARNIZIONE	JUNTA
11A	2871 766 M91		1	FLANSCH.....	FLANGE.....	FLASQUE.....
					FLANGIA	PLETINA
11B	1444 329 X1		1	ØLSIEB.....	SIEVE.....	TRIEUR.....
					SETACCIO	CEDAZO
12	1443 790 X1		1	MUTTER.....	NUT.....	ECROU.....
					DADO	TUERCA
13	339 402 X1		8	FEDERRING.....	LOCK WASHER.....	RONDELLE FREIN..
					ROSETTA ELASTICA	ARANDELA SEGUR
14	1444 625 X1	(A) 700 MM	8	MUTTER.....	NUT.....	ECROU.....
					DADO	TUERCA
15+	2995 123 M1	● 1444 837 X1	1	SCHLAUCH.....	HOSE.....	DURIT EAU.....
					MANICOTTO	MANGUITO
16	2941 953 M91		8	SCHELLE.....	CLIP.....	CIRCLIP.....
					FERMAGLIO	CRAPA
17	1443 660 X1	16	1	VORFILTER.....	PRE-FILTER.....	PRE FILTRE.....
					PRE FILTRO	PREFILTRO
18	2941 924 M1	16	1	SCHRAUBE.....	SCREW.....	VIS.....
					VITE	TORNILLO
19	2941 927 M1	16	1	SCHRAUBE.....	DISC.....	DISQUE.....
					DISCO	DISCO
20	390 839 X1	16	1	VERSCHL.STOPFEN.	PLUG.....	BOUCHON.....
					TAPPO	TAPON
21	2941 925 M1	16	1	DICHTRING.....	SEAL.....	BAGUE ETANCHEITE
					TENUTA	RETEN
22	2941 926 M1	16	1	SCHRAUBE.....	SCREW.....	VIS.....
					VITE	TORNILLO
23	2941 922 M1	16	1	SCHRAUBE.....	DISC.....	DISQUE.....
					DISCO	DISCO
24	2941 923 M1	16	1	DECKEL.....	COVER.....	COUVERCLE.....
					COPERCHIO	CUBIERTA
			1	DICHTRING.....	SEAL.....	BAGUE ETANCHEITE
					TENUTA	RETEN

LICHTMASCHINE UND ANLASSER
 GENERATOR AND STARTER
 GENERATRICE ET DEMARREUR
 DINAMO E MOTORE D'AVVIAMENTO
 GENERADOR Y MOTOR DE ARRANQUE

BIS MOTOR-NR.)
 UP TO ENGINE NO.)
 JUSQU'AU MOTEUR NO.) 10 603 379
 FINO AL MOTORE NO.)
 HASTA MOTOR NO.)

6347

33	339 582 X1	→10 600 244	1	SCHRAUBE.....	SCREW.....	VIS.....
					VITE	TORNILLO
34	2871 792 M1	→10 600 244	2	BUCHSE.....	BUSH.....	BAGUE.....
					BOCCOLA	CASQUILLO
35	1443 790 X1	→10 600 244	1	FEDERRING.....	LOCK WASHER.....	RONDELLE FREIN..
					ROSETTA ELASTICA	ARANDELA SEGUR
36	339 402 X1	→10 600 244	1	MUTTER.....	NUT.....	ECROU.....
					DADO	TUERCA
37	1443 740 X1	→10 600 244	1	SCHRAUBE.....	SCREW.....	VIS.....
					VITE	TORNILLO
38	1443 654 X1	→10 600 244	1	SCHRAUBE.....	SCREW.....	VIS.....
					VITE	TORNILLO
39	1443 727 X1	→10 600 844	1	AUGENSCHRAUBE...	EYE BOLT.....	BOULON A OEIL...
		→10 600 244			GOLFARE	CANCAMO
40	2872 766 M91	→10 600 845	1	AUGENSCHRAUBE...	EYE BOLT.....	BOULON A OEIL...
					GOLFARE	CANCAMO
41	1443 796 X1	→10 600 845	1	FEDERRING.....	LOCK WASHER.....	RONDELLE FREIN..
					ROSETTA ELASTICA	ARANDELA SEGUR
42	1443 773 X1	→10 600 845	1	SCHEIBE.....	DISC.....	DISQUE.....
					DISCO	DISCO
43	2871 797 M1	→10 600 244	1	BUCHSE.....	BUSH.....	BAGUE.....
		→10 600 844			BOCCOLA	CASQUILLO
44	2873 130 M1	→10 600 845	1	BUCHSE.....	BUSH.....	BAGUE.....
					BOCCOLA	CASQUILLO
45	2871 808 M1	→10 600 845	1	SCHEIBE.....	DISC.....	DISQUE.....
					DISCO	DISCO
46	2872 750 M1	→10 600 244	1	KLEMME.....	COLLET.....	COLLET.....
					ANELLO	ANILLO
47	339 745 X1	→10 600 244	1	SCHRAUBE.....	SCREW.....	VIS.....
					VITE	TORNILLO
48	2872 751 M1	→10 600 244	1	MUTTER.....	NUT.....	ECROU.....
					DADO	TUERCA
49	390 972 X1	→10 600 244	1	SCHEIBE.....	DISC.....	DISQUE.....
		→10 600 844			DISCO	DISCO
50	2871 815 M91		1	REGLER.....	GOVERNOR.....	REGULATEUR VIT..
					REGOLATORE	REGULADOR
51	2945 680 M1	(A)	1	REGLER.....	GOVERNOR.....	REGULATEUR VIT..
					REGOLATORE	REGULADOR
52	339 560 X1		2	SCHRAUBE.....	SCREW.....	VIS.....
					VITE	TORNILLO
53	390 971 X1		2	SCHEIBE.....	DISC.....	DISQUE.....
					DISCO	DISCO
54	1443 791 X1		2	FEDERRING.....	LOCK WASHER.....	RONDELLE FREIN..
					ROSETTA ELASTICA	ARANDELA
55	339 030 X1		2	MUTTER.....	NUT.....	ECROU.....
					DADO	TUERCA
56	2871 840 M92		1	ANLASSER.....	STARTERMOTOR....	DEMARREUR.....
					MOTORINO DAVVIAM	MOTOR ARRANQUE
57				NICHT VERWENDET.	NOT USED.....	NON UTILISE.....
					NON USATO	NO SE USA
58	2871 822 M1	56	1	RITZEL.....	PINION.....	PIGNON.....
					PIGNONE	PINON
59	1444 011 X1		1	KAPPE.....	CAP.....	CHAPEAU.....
					CAPPELOTTO	TAPON
60	2871 830 M1		1	FLANSCH.....	FLANGE.....	FLASQUE.....
					FLANGIA	PLETINA
61	1443 790 X1		3	FEDERRING.....	LOCK WASHER.....	RONDELLE FREIN..
					ROSETTA ELASTICA	ARANDELA SEGUR
62	339 402 X1		3	MUTTER.....	NUT.....	ECROU.....
					DADO	TUERCA

LICHTMASCHINE UND ANLASSER
 GENERATOR AND STARTER
 GENERATRICE ET DEMARREUR
 DINAMO E MOTORE D'AVVIAMENTO
 GENERADOR Y MOTOR DE ARRANQUE

HOHENMOTOR
 HIGH ALTITUDE ENGINE
 HAUTE ALTITUDE MOTEUR
 ALTE ALTITUDINI MOTORE
 GRANDES ALTURAS MOTOR

4074

33	339 030 X1	2	MUTTER.....	NUT.....	ECROU.....
				DADO	TUERCA
34	2871 840 M92	1	ANLASSER.....	STARTERMOTOR....	DEMARREUR.....
				MOTORINO DAVVIAM	MOTOR ARRANQUE
35			NICHT VERWENDET.	NOT USED.....	NON UTILISE.....
				NON USATO	NO SE USA
36	2871 822 M1 34	1	RITZEL.....	PINION.....	PIGNON.....
				PIGNONE	PINON
37	1444 011 X1	1	KAPPE.....	CAP.....	CHAPEAU.....
				CAPPELOTTO	TAPON
38	2871 830 M1	1	FLANSCH.....	FLANGE.....	FLASQUE.....
				FLANGIA	PLETINA
39	1443 790 X1	3	FEDERRING.....	LOCK WASHER.....	RONDELLE FREIN..
				ROSETTA ELASTICA	ARANDELA SEGUR
40	339 402 X1	3	MUTTER.....	NUT.....	ECROU.....
				DADO	TUERCA

HYDRAULIKÖLKOHLUNG
 HYDRAULIC OIL COOLING
 REFROIDISSEMENT DE L'HUILE HYDRAULIQUE
 RAFFREDDAMENTO DELL'OLIO IDRAULICO
 REFRIGERACION DEL ACEITE HIDRAULICO

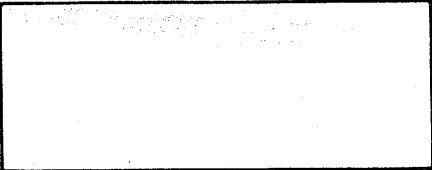

8743

33 1443 790 X1

34 339 402 X1

1 FEDERRING.....	LOCK WASHER.....	RONDELLE FREIN..
	ROSETTA ELASTICA	ARANDELA SEGUR
1 MUTTER.....	NUT.....	ECROU.....
	DADO	TUERCA

MOTORREGULIERUNG
 ENGINE CONTROLS
 COMMANDES DU MOTEUR
 COMANDI MOTORE
 MANDOS DEL MOTOR



6808

1	2945 391 M92		1	PEDAL.....	PEDAL.....	PEDALE.....
2	339 560 X1		2	SCHRAUBE.....	SCREW.....	VITE.....
3	1443 791 X1		2	FEDERRING.....	LOCK WASHER.....	ROSETTA ELASTICA
4	2951 204 M91	→ 777 04 491	1	STANGE.....	ROD.....	ASTA
5	2951 208 M91	→ 777 04 492	1	STANGE.....	ROD.....	ASTA
6	2951 187 M1		1	RASTE.....	NUTCHED PLATE...	INTAGLIO
7	1440 208 X1		2	MUTTER.....	NUT.....	DADO
8	1443 818 X1		1	KUGELPFANNE.....	BALL SOCKET.....	GIUNTO SFERICO
9	2951 190 M1	→ 777 04 491	1	ANSCHLAG.....	STOP.....	FERMO
10	2951 196 M1	→ 777 04 492	1	ANSCHLAG.....	STOP.....	FERMO
11	2951 197 M1	(A)	1	ANSCHLAG.....	STOP.....	FERMO
12	390 398 X1	(B)	1	SCHRAUBE.....	SCREW.....	VITE
13	1444 320 X1	(B)	1	MUTTER.....	NUT.....	DADO
14	391 561 X1	→ 777 04 491	1	SCHRAUBE.....	SCREW.....	VITE
15	1444 076 X1	→ 777 04 492	1	SCHRAUBE.....	SCREW.....	VITE
16	390 734 X1		1	SCHEIBE.....	DISC.....	DISCO
17	2951 203 M91		1	SPERRHEBEL.....	PAWL.....	ARRESTO
18	2951 184 M1		1	FEDER.....	SPRING.....	MOLLA
19	1440 249 X1		1	MUTTER.....	NUT.....	DADO
20	2951 201 M91		1	UMLENKHEBEL.....	LEVER.....	LEVA
21	1443 817 X1	20	1	KUGELZAPFEN.....	PIVOT.....	GIUNTO SFERICO
22	2945 362 M1	20	1	LAGERBUCHSE.....	BUSH.....	BOCCOLA
23	1443 771 X1		1	SCHEIBE.....	DISC.....	DISCO
24	391 405 X1		1	SPLINT.....	COTTER.....	SPINOTTO
25	2977 235 M91		1	GASZUG.....	ROPE.....	FUNE
26	1444 492 X1	25	2	BOLZEN.....	PIN.....	PERNO
27	1443 815 X1	25	2	GABELKOPF.....	FORK HEAD.....	TESTA FORCELLA
28	339 030 X1	25	2	MUTTER.....	NUT.....	DADO
29	339 186 X1	25	4	MUTTER.....	NUT.....	DADO
30	1444 659 X1		1	SHELLE.....	CLIP.....	FERMAGLIO
31				NICHT VERWENDET.	NOT USED.....	NON USATO
32				NICHT VERWENDET.	NOT USED.....	NON USATO

SCHEINWERFER
LAMP
PHARE
LAMPADINA
FARO

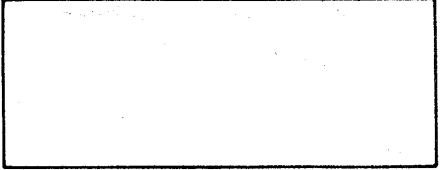

4351

1	2942 109 M91		1	SCHEINWERFER....	LAMP.....	PHARE.....
2		1	➡2942 109 M91	SCHEINWERFER....	LAMPADINA	FARO
3	3007 514 X1	1		MUTTER.....	NUT.....	ECROU.....
4	3005 984 X1	1		SCHEIBE.....	DADO	TUERCA
5	2942 118 M91	1		EINSATZ.....	DISC.....	DISQUE.....
6	2942 092 M1	5		FEDER.....	DISCO	DISCO
7	2942 089 M1	5		RING.....	INSERT.....	DOUILLE.....
8	2942 090 M1	5		DICHTUNG.....	INSERTO	INSERCIION
9	2942 065 M1	5		GLAS.....	SPRING.....	RESSORT.....
10	2942 091 M1	5		REFLEKTOR.....	MOLLA	MUELLE
11	2942 093 M1	5		LAMPENFASSUNG...	RING.....	ANNEAU.....
12	2942 110 M91			SCHEINWERFER....	ANELLO	ARO
13		12	➡2942 110 M91	SCHEINWERFER....	GASKET.....	JOINT.....
14	3007 514 X1	12		MUTTER.....	GUARNIZIONE	JUNTA
15	3005 984 X1	12		SCHEIBE.....	GLASS.....	VERRE.....
16	2942 118 M91	12		EINSATZ.....	VETRO	CRISTAL
17	2942 092 M1	16		FEDER.....	REFLECTOR.....	REFLECTEUR.....
18	2942 089 M1	16		RING.....	RIFLETTORE	REFLECTOR
19	2942 090 M1	16		DICHTUNG.....	LAMP SOCKET.....	PORTE LAMPE.....
20	2942 065 M1	16		GLAS.....	PORTA LAMPADA	PORTA LAMPARA
21	2942 091 M1	16		REFLEKTOR.....	LAMP.....	PHARE.....
22	2942 093 M1	16		LAMPENFASSUNG...	LAMPADINA	FARO
23	2945 829 M91			SCHEINWERFER....	LAMP.....	PHARE.....
24		23	➡2945 829 M91	SCHEINWERFER....	LAMPADINA	FARO
25	1444 310 X1	23		MUTTER.....	LAMPADINA	FARO
26	3006 141 X1	23		SCHEIBE.....	NUT.....	ECROU.....
27	2961 725 M1	23		EINSATZ.....	DADO	TUERCA
28	2945 835 M91	23		FEDER.....	DISC.....	DISQUE.....
29	390 958 X1	28		RING.....	DISCO	DISCO
30	1444 350 X1	28		DICHTUNG.....	RING.....	ANNEAU.....
31	2961 724 M1	28		GLAS.....	ANELLO	ARO
32	2961 720 M1	28		REFLEKTOR.....	GASKET.....	JOINT.....
				LAMPENFASSUNG...	GUARNIZIONE	JUNTA

HUBABSTELLUNG
LIFT LIMITER
LIMITEUR DE LEVAGE
LIMITAZIONE DI SOLLEVAMENTO
LIMITADOR DE ELEVACION

6771

1	2951 390 M91		1	MAGNETSCHALTER..	SOLENOID SWITCH.	SULENOIDE.....
					INTERRUPTORE SOL	INTERR SELENOIDE
1A+	2904 908 M91	1		1	MAGNETSCHALTER..	SOLENOID SWITCH.
					INTERRUPTORE SOL	INTERR SELENOIDE
2	1444 012 X1		1	1	STECKER.....	ELECTRICAL PLUG.
					PRESA DI CORRENT	TAPON ELECTRICO
3	3002 783 X1		1	1	HOLSE.....	SLEEVE.....
					MANICOTTO	MANCHON.....
						MANGON
4	2998 775 M1		1	1	STECKER.....	ELECTRICAL PLUG.
					PRESA DI CORRENT	TAPON ELECTRICO
5	2904 719 M1			1	MAGNET.....	MAGNET.....
					MAGNETE	AIMANT.....
						MAGNETO
6	1443 706 X1			4	SCHRAUBE.....	SCREW.....
					VITE	VIS.....
						TORNILLO
7	3005 964 X1			4	SCHRAUBE.....	SCREW.....
					VITE	VIS.....
						TORNILLO
8	3002 148 X1			4	FEDERRING.....	LOCK WASHER.....
					ROSETTA ELASTICA	RONDELLE FREIN..
9	392 289 X1			4	MUTTER.....	NUT.....
					DADO	ECROU.....
						TUERCA
10	2947 357 M1			1	WINKEL.....	ANGLE.....
					ANGOLARE	EQUERRE.....
						ANGULO
11	2950 045 M91			1	HALTETEIL.....	HOLDER.....
					SUPPORTO	PORTE BALAI.....
						MONTANTE
12	1444 139 X1			2	SCHRAUBE.....	SCREW.....
					VITE	VIS.....
						TORNILLO
13	339 721 X1			2	SCHRAUBE.....	SCREW.....
					VITE	VIS.....
						TORNILLO
14	390 469 X1			2	SCHRAUBE.....	SCREW.....
					VITE	VIS.....
						TORNILLO
15	1443 793 X1			2	FEDERRING.....	LOCK WASHER.....
					ROSETTA ELASTICA	RONDELLE FREIN..
						ARANDELA SEGUR
16	392 290 X1			2	MUTTER.....	NUT.....
					DADO	ECROU.....
						TUERCA

ARMATURENBRETT
INSTRUMENT PANEL
TABLEAU DE BORD
QUADRO DI CONTROLLO
TABLERÒ DE INSTRUMENTOS

8790

- (M) KONTROLLEUCHTE FÜR NOTLENKPUMPE
INDICATOR LAMP FOR EMERGENCY STEERING PUMP
LAMPE-TEMOIN POUR POMPE DE DIRECTION DE SECOURS
LAMPADA SPIA PER POMPA STERZO DI EMERGENZA
LAMPARA INDICADORA PARA BOMBA DE EMERGENCIA DELLA DIRECCION
- (N) KONTROLLEUCHTE FÜR MOTORÖLDRUCK
INDICATOR LAMP FOR ENGINE OIL PRESSURE
LAMPE-TEMOIN POUR LA PRESSION D'HUILE MOTEUR
LAMPADA SPIA PER LA PRESSIONE DELL'OLIO MOTORE
LAMPARA INDICADORA BOMBA DE EMERGENCIA DE LA DIRECCION
- (P) KONTROLLEUCHTE FÜR LADESTROM
INDICATOR LAMP FOR CHARGING CURRENT
LAMPE-TEMOIN POUR COURANT DE CHARGE
LAMPADA SPIA PER CORRENTE DI CARICA
LAMPARA INDICADORA PARA CORRIENTE DE CARGA
- (Q) GLOH-KONTROLLEUCHTE
GLOW PLUG INDICATOR LIGHT
LAMPE-TEMOIN DE PRECHAUFFAGE
LAMPADA SPIA PER CANDELA DI PRERISCALDAMENTO
LAMPARA INDICADORA DE LA BUJIA DE CALEFACCION
- (R) KONTROLLEUCHTE FÜR BLINKLICHT
INDICATOR LAMP FOR FLASHER LIGHT
LAMPE-TEMOIN POUR FEU CLIGNOTANT
LAMPADA SPIA PER LUCE INTERMITTENTE
LAMPARA INDICADORA LUZ INTERMITENTE
- (S) KONTROLLEUCHTE FÜR ARBEITSSCHEINWERFER
INDICATOR LAMP FOR WORKING LIGHT
LAMPE-TEMOIN POUR PHARE DE TRAVAIL
LAMPADA SPIA PER FARO DI LAVORO
LAMPARA INDICADORA PARA FARO DE TRABAJO
- (T) KONTROLLEUCHTE FÜR WARNLICHT
INDICATOR LAMP FOR WARNING LIGHT
LAMPE-TEMOIN POUR FEU D'AVERTISSEMENT
LAMPADA SPIA PER LUCE DI AVVERTIMENTO
LAMPARA INDICADORA PARA LUZ DE PELIGOR
- (U) KONTROLLEUCHTE FÜR FERNLICHT
INDICATOR LAMP FOR HIGH BEAMS
LAMPE-TEMOIN POUR FEUX DE CROISEMENT
LAMPADA SPIA PER FARI A GRANDE PROTATA
LAMPARA INDICADORA PARA FAROS DE GRANALCANCE
- (V) SCHALTER FÜR HAUPTSCHWEINWERFER
MAIN LIGHT SWITCH
INTERRUPTEUR POUR ECLAIRAGE PRINCIPAL
INTERRUPTORE PER ENCE PRINCIPALE
INTERRUPTOR PARA LUZ PRINCIPAL
- (W) SCHALTER FÜR SCHEIBENWISCHER
SWITCH FOR WINDSHIELD WIPER
INTERRUPTEUR POUR ESSUIE-GLACE
INTERRUPTORE PER TERGICRISTALLO
INTERRUPTOR PARA LIMPIAPARABRISAS

Scheibenwaschanlage
Windshield washer system
Système de lavage pare brise
Impianto di lavaggio parabrezza
Sistema de lavado parabrisas

8749			ab Fahrg.-Nr.) from chassis no.) à part. du ch. no.) 3777 11 409 dal telaio no.) desde chasis no.)
1	3093 145 M91	(A)	1 Behälter Reservoir R�servoir
2	1 3093 145 M91		1 Halter Serbatoio Deposito
3	1444 144 X1		Supporto Support
4	2945 678 M1	(B) 40 mm	2 Schraube Screw Soporte
5	3094 490 M1		Vite Tornillo
6	2945 677 M1	(B) 500 mm	1 Schlauch Hose Tuyau flexible
7+	3093 179 M91		Tubo flessibile Tubo flexible
8+	7 3093 179 M91		1 R�ckschlagventil Nonreturn valve Clapet
9+	7 3093 179 M91		Valvola scarico Valvula de grand
10+	(B) 950 mm		1 Schlauch Hose Tuyau flexible
11+	(B) 1950 mm		1 D�sensatz Nozzle set Diffuseur jeu
			Spruzzatore kit Surtidor kit
			2 D�se Nozzle Diffseur
			Spruzzatore Surtidor
			1 T-St�ck T-union Record eu T
			Raccordo a T Racor en T
			1 Schlauch Hose Tuyau flexible
			Tubo flessibile Tubo flexible
			Hose Tuyau flexible
			Tubo flessibile Tubo flexible

(A) mit Pumpe
with pump
avec pompe
con pompa
con bomba

(B) Meterware)
goods sold by the meter)
  vendre par m tre) 3002 517 X1
vendita a metraggio)
  la vente por metros)

WANDLERGETRIEBE
 CONVERTER TRANSMISSION
 TRANSMISSION DU CONVERTISSEUR
 TRASMISSIONE DEL CONVERTITORE
 TRANSMISION DEL CONVERTIDOR

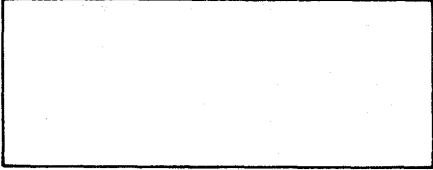

5663 LIEFERUMFANG WANDLERGETRIEBE
 GROUP OF PARTS FOR CONVERTER TRANSMISSION
 SOUS-ENSEMBLE COMPLETE (CONVERTISSEUR HYDRAULIQUE DE COUPLE)
 GRUPPO PARTI CONVERTITORE
 CONJUNTOS DE PIEZAS DEL CONVERTIDOR

63	2881 785 M1	6,8 (D)	1	VERSCHL.STOPFEN.	PLUG.....	BOUCHON.....
					TAPPO	TAPON
64	390 855 X1	6,8 (E)	1	DICHTRING.....	SEAL.....	BAGUE ETANCHEITE
					TENUTA	RETEN
65	3067 615 M8	6,8 (E)	1	VERSCHL.STOPFEN.	PLUG.....	BOUCHON.....
					TAPPO	TAPON
66	1444 370 X1	6,8	1	DECKEL.....	COVER.....	COUVERCLE.....
					COPERCHIO	CUBIERTA
67	2951 133 M91	6,8	1	SAUGROHR.....	INTAKE.....	PRISE.....
					ASPIRAZIONE	ASPIRACION
68	3002 306 X91	6,8	1	VERSCHRAUBUNG...	UNION.....	RACCORD.....
					RACCORDO	RACCORD
69	1443 838 X1	6,8	1	ÜBERWURFMUTTER..	BOX NUT.....	ECROU RACCORD...
					DADO	CAJA DE TUERCA
70	1443 842 X1	6,8	1	SCHNEIDRING.....	OLIVE.....	OLIVE.....
					OLIVA	OLIVA
71	1441 215 X1	6,8	1	DICHTRING.....	SEAL.....	BAGUE ETANCHEITE
					TENUTA	RETEN

- (A) MIT BREMSFREILAUF
 WITH BRAKE FREE WHEELER
 AVEC ROUE-LIBRE
 CON RUOTA LIBERA
 CON RUEDA LIBRE
- (B) OHNE BREMSFREILAUF
 WITHOUT BRAKE FREE WHEELER
 SANS ROUE-LIBRE
 SENZA RUOTA LIBERA
 SIN RUEDA LIBRE
- (C) AB AUTOPAMIC- UND DONALDSON-LUFTFILTER
 AS FROM AUTOPAMIC- AND DONALDSON-AIR FILTER
 A PARTIR DU AUTOPAMIC- ET DONALDSON FILTRE A AIR
 DAL AUTOPAMIC- E DONALDSON FILTRO ARIA
 DESDE AUTOPAMIC- Y DONALDSON FILTRE DE AIRE
- D) AUSFÜHRUNG I GEWINDE)
 EXECUTION I THREADED)
 EXECUTION I FILETEE) M 30 X 1,5
 ESECUZIONE I RIPIDO)
 EJECUCION I ROSCADO)
- (E) AUSFÜHRUNG II GEWINDE)
 EXECUTION II THREADED)
 EXECUTION II FILETEE) M 22 X 1,5
 ESECUZIONE II RIPIDO)
 EJECUCION II ROSDADO)
- ERSATZTEIL FOR)
 SPARE PART FOR) (F) 2951 132 M91
 RECHANGE POUR)
 REPUESTO PARA) (G) 3079 356 M91
 RICAMBIO PER)

WANDLERGETRIEBE
 CONVERTER TRANSMISSION
 TRANSMISSION DU CONVERTISSEUR
 TRASMISSIONE DEL CONVERTITORE
 TRANSMISION DEL CONVERTIDOR

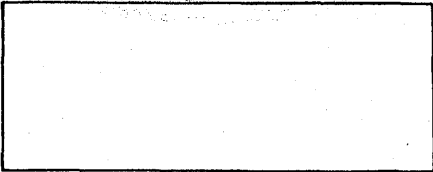

5201

LIEFERUMFANG WANDLERGETRIEBE
 GROUP OF PARTS FOR CONVERTER TRANSMISSION
 SOUS-ENSEMBLE COMPLET (CONVERTISSEUR HYDROCINETIQUE DE COUPLE)
 GRUPPO PARTI CONVERTITORE
 CONJUNTO DE PIEZAS DE CONVERTIDOR

63 1443 789 X1 (B)

4 FEDERRING..... LOCK WASHER..... RONDELLE FREIN..
 ROSETTA ELASTICA ARANDELA SEGUR

- | | | |
|-----------------------------------|-------------------------|--------------------|
| (A) ZUSAMMEN AUSTAUSCHBAR MIT) | SIEHE SEITE) | BILD-NR.) |
| COMPLETELY INTERCHANGEABLE WITH) | SEE PAGE) | ILLUSTRATION NO.) |
| INTERCHANGEABLE COMPLET AVEC) | 2977 300 M1 VOIR PAGE) | 333 REPERE NO.) |
| CAMBIABILE COMPLETO CON) | VEDERE PAGINA) | ILLUSTRAZIONE NO) |
| INTERCAMBIABLE COMPLET CON) | VEASE PAGINA) | GRABADO NO.) |
| | | |
| (B) FOR WANDLERPUMPE) | | |
| FOR CONVERTER PUMP) | | |
| POUR POMPE CONVERT) | 2951 145 M91 | |
| PER POMPA CONVERTITO) | | |
| PARA BOMBA CONVERTID) | | |

GETRIEBEHALTERUNG
TRANSMISSION MOUNTING
FIXATION DE LA BOITE DE VITESSES
SUPPORTO DI CAMBIO
SOPORTE DEL CAMBIO

6022

1	339 341 X1	(A)	5	SCHRAUBE.....	SCREW.....	VIS.....
					VITE	TORNILLO
2	3000 644 X1	(B)	5	SCHRAUBE.....	SCREW.....	VIS.....
					VITE	TORNILLO
3	1444 021 X1	(A)	1	SCHRAUBE.....	SCREW.....	VIS.....
					VITE	TORNILLO
4	1444 087 X1	(B)	1	SCHRAUBE.....	SCREW.....	VIS.....
					VITE	TORNILLO
5	2951 166 M1	(A)	6	HULSE.....	SLEEVE.....	MANCHON.....
					MANICOTTO	MANGON
6	3072 404 M1	(B)	6	HULSE.....	SLEEVE.....	MANCHON.....
					MANICOTTO	MANGON
7	1444 140 X1		7	SCHRAUBE.....	SCREW.....	VIS.....
					VITE	TORNILLO
8	2951 167 M91	(A)	1	WINKEL.....	ANGLE.....	EQUERRE.....
					ANGOLARE	ANGULO
9	3072 401 M91	(B)	1	WINKEL.....	ANGLE.....	EQUERRE.....
					ANGOLARE	ANGULO
10	2951 165 M1	(A)	1	WINKEL.....	ANGLE.....	EQUERRE.....
					ANGOLARE	ANGULO
11	3072 403 M1	(B)	1	WINKEL.....	ANGLE.....	EQUERRE.....
					ANGOLARE	ANGULO

(A) BIS FAHRG.-NR.) UND)
UP TO CHASSIS NO.) AND) 3777 10 007
JUSQU'AU CH. NO.) 3777 10 002 ET) 3777 10 008
FINO AL TEL. NO.) E) 3777 10 010 → 3777 10 021
HASTA CHASIS NO.) Y) 3777 10 023 → 3777 10 040

(B) AB FAHRG.-NR.) UND)
FROM CHASSIS NO.) AND) 3777 10 009
A PART.DU CH. NO.) 3777 10 003 → 3777 10 006 ET) 3777 10 022
DAL TELAIO NO.) E) 3777 10 041 →
DESDE CHASIS NO.) Y)

LASTSCHALTGETRIEBE
POWERSHIFT TRANSMISSION
BOITE DE VITESSES
TRASMISSIONE POWERSHIFT
TRANSMISSION POWERSHIFT

6023

1	3007 294 X1	(A)	1	DICHTUNG.....	GASKET.....	JOINT.....
					GUARNIZIONE	JUNTA
2	2951 083 M1	(B)	1	DICHTUNG.....	GASKET.....	JOINT.....
					GUARNIZIONE	JUNTA
3	2951 136 M91	(A)	1	EINFÖLLSTUTZEN..	FILLER.....	REMP LISSEUR.....
					BOCCHETTONE DI R	RELLENO
4	2951 146 M91	(B)	1	EINFÖLLSTUTZEN..	FILLER.....	REMP LISSEUR.....
					BOCCHETTONE DI R	RELLENO
5	1443 789 X1		2	FEDERRING.....	LOCK WASHER.....	RONDELLE FREIN..
					ROSETTA ELASTICA	ARANDELA SEGUR
6	339 123 X1		2	SCHRAUBE.....	SCREW.....	VIS.....
					VITE	TORNILLO
7	391 265 X1		1	DICHTRING.....	SEAL.....	BAGUE ETANCHEITE
					TENUTA	RETen
8	1444 271 X1		1	VERSCHL.STOPFEN.	PLUG.....	BOUCHON.....
					TAPPO	TAPON
9	2951 102 M1	(A)	1	BUCHSE.....	BUSH.....	BAGUE.....
					BOCCOLA	CASQUILO
10	2951 147 M91	(B)	1	BUCHSE.....	BUSH.....	BAGUE.....
					BOCCOLA	CASQUILLO
11	1444 716 X1		1	O-RING.....	O-RING.....	JOINT TORIQUE...
					ANELLO 'OR'	JUNTA TORICA
12	2951 137 M91	(A)	1	MESSSTAB.....	DIPSTICK.....	JAUGE.....
					ASTA DI LIVELLO	VARILLA N ACEITE
13	2951 148 M91	(B)	1	MESSSTAB.....	DIPSTICK.....	JAUGE.....
					ASTA DI LIVELLO	VARILLA N ACEITE
14	339 169 X1		2	MUTTER.....	NUT.....	ECROU.....
					DADO	TUERCA
15	1443 789 X1		2	FEDERRING.....	LOCK WASHER.....	RONDELLE FREIN..
					ROSETTA ELASTICA	ARANDELA SEGUR
16	2951 067 M1		1	VERSCHLUSSDECKEL	PLUG.....	BOUCHON.....
					TAPPO	TAPON
17	1444 225 X1		2	SCHRAUBE.....	SCREW.....	VIS.....
					VITE	TORNILLO
18	1444 367 X1		1	VERSCHLUSSDECKEL	PLUG.....	BOUCHON.....
					TAPPO	TAPON
19	1444 781 X1		2	O-RING.....	O-RING.....	JOINT TORIQUE...
					ANELLO 'OR'	JUNTA TORICA
20	2889 556 M1		1	BUCHSE.....	BUSH.....	BAGUE.....
					BOCCOLA	CASQUILLO
21	2989 558 M1		1	DECKEL.....	COVER.....	COUVERCLE.....
					COPERCHIO	TAPA
22	390 839 X1		4	DICHTRING.....	SEAL.....	BAGUE ETANCHEITE
					TENUTA	RETen
23	1443 750 X1		4	VERSCHL.STOPFEN.	PLUG.....	BOUCHON.....
					TAPPO	TAPON
24	1443 790 X1		21	FEDERRING.....	LOCK WASHER.....	RONDELLE FREIN..
					ROSETTA ELASTICA	ARANDELA SEGUR
25	339 401 X1		10	SCHRAUBE.....	SCREW.....	VIS.....
					VITE	TORNILLO
26	391 376 X1		1	DICHTRING.....	SEAL.....	BAGUE ETANCHEITE
					TENUTA	RETen
27	1444 129 X1		1	SCHRAUBE.....	SCREW.....	VIS.....
					VITE	TORNILLO
28	1444 233 X1		10	ZYLINDERSCHRAUBE	SCREW.....	VIS.....
					VITE	TORNILLO
29	2889 569 M1		2	DECKEL.....	COVER.....	COUVERCLE.....
					COPERCHIO	TAPA
30	1444 607 X1		1	DICHTRING.....	SEAL.....	BAGUE ETANCHEITE
					TENUTA	RETen
31	339 556 X1		1	SCHRAUBE.....	SCREW.....	VIS.....
					VITE	TORNILLO
32	2951 071 M1		1	DECKEL.....	COVER.....	COUVERCLE.....
					COPERCHIO	TAPA

LASTSCHALTGETRIEBE
 POWERSHIFT TRANSMISSION
 BOITE DE VITESSES
 TRASMISSIONE POWERSHIFT
 TRANSMISSION POWERSHIFT

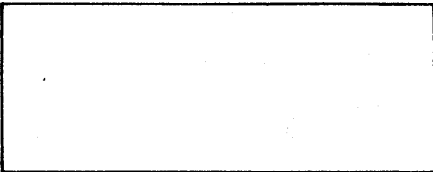

5206

32	2889 560 M1	1	FLANSCH.....	FLANGE.....	FLASQUE.....
				FLANGIA	PLETINA
33	2889 561 M1	1	ZAHNRAD.....	GEAR.....	ENGRENAGE.....
				INGRANAGGIO	ENGRANAJE
34	1444 070 X1	12	SCHRAUBE.....	SCREW.....	VIS.....
				VITE	TORNILLO
35	2889 557 M1	1	RING.....	RING.....	ANNEAU.....
				ANELLO	ARO
36	2889 801 M91	1	ZAHNRAD.....	GEAR.....	ENGRENAGE.....
				INGRANAGGIO	ENGRANAJE
37	2889 563 M1	1	RING.....	RING.....	ANNEAU.....
				ANELLO	ARO
38	1444 546 X1	1	ROLLENLAGER....	ROLLER BEARING..	ROULEMENT GALETS
				CUSCINETTO RULLI	COJINETE RODILLO
39	1443 569 X1	1	RING.....	RING.....	ANNEAU.....
				ANELLO	ANILLO
40	391 285 X1	1	HOLSE.....	SLEEVE.....	MANCHON.....
				MANICOTTO	MANGON
41	2889 568 M1	1	DRUCKSCHEIBE....	THRUST WASHER...	RONDELLE BUTEE..
				RONDELLE REGGISP	ARANDELA ACELER
42	1444 390 X1	1	SICHERUNGSBLECH.	TAB WASHER.....	RONDELLE EVENT..
				PIASTRINA SICUR	ARANDELA ALETA
43	3004 359 X1	1	SCHRAUBE.....	SCREW.....	VIS.....
				VITE	TORNILLO

(A) ZUSAMMEN AUSTAUSCHBAR MIT)		SEITE)	BILD-NR.)
COMPLETELY INTERCHANGEABLE WITH)		PAGE)	ILLUSTRATION NO.)
INTERCHANGEABLE COMPLET AVEC)	3086 425 M91	PAGE)	REPERE NO.)
CAMBIABILE COMPLETO CON)		PAGINA)	ILLUSTRAZIONE)
INTERCAMBIABILE COMPLET CON)		PAGINA)	GRABADO NO.)

LASTSCHALTGETRIEBE
 POWERSHIFT TRANSMISSION
 BOITE DE VITESSES
 TRASMISSIONE POWERSHIFT
 TRANSMISION POWERSHIFT

8757

- (A) KEIN ERSATZTEIL
 NO SPARE PART
 NON RECHANGE
 NON RICAMBIO
 NO ES:PIEZA DE REPUESTO
- (B) 1 SATZ = 2 STÜCK
 1 SET = 2 PIECES
 1 JEU = 2 PIECES
 1 GRUPPO = 2 PEZZO
 1 JUEGO = 2 PIEZAS
- (C) ENTFÄLLT BEI 20 KM/H GETRIEBE
 NOT EXISTING TRANSMISSION LIMIT 20 KM/H
 N'EXISTE PLUS POUR TRANSMISSION LIMITE 20 KM/H
 NON MONTATO PER LA TRASMISSIONE CON LIMITE 20 KM/H
 NO VALIDO PARA CAJAS DE CAMBIO DE 20 KM/h
- (D) NUR FÜR 20 KM/H GETRIEBE
 ONLY FOR TRANSMISSION LIMIT 20 KM/H
 SEULEMENT POUR TRANSMISSION LIMITE 20 KM/H
 SOLO PER LA TRANSMISSIONE CON LIMITE 20 KM/H
 SOLO PARA CAJAS DE CAMBIO DE 20 KM/H
- (E) ENTFÄLLT FÜR FAHRZEUGE OHNE NOTLENKPUMPE
 CANCELLED FOR VEHICLES WITHOUT EMERGENCY STEERING PUMP
 SUPPRIME POUR VEHICULES SANS POMPE DE DIRECTION DE SECOURS
 CANCELLATO PER VEICOLI SENZA POMPA STERZO DI EMERGENZA
 CANCELADO PARA VEHICULOS SIN BOMBA DE EMERGENCIA DE LA DIRECCION

NOTLENKPUMPE
EMERGENCY STEERING PUMP
POMPE DE DIRECTION DE SECOURS
POMPA STERZO DI EMERGENZA
BOMBA DE DIRECCION DE EMERGENCIA

AUSFUHRUNG)
EXECUTION)
EXECUTIONE) I
ESECUZIONE)
EJECUCION)

4196

1+ 2944 399 M91	(A)	1 NOTLENKPUMPE....	EM. STEERING PUMP	POMPA DE DIR. SEC
2	1 ➡ 2944 399 M91	1 ÖLPUMPE.....	OIL PUMP.....	BOMBA DE DIR. EME
3	1 ➡ 2944 399 M91	1 WELLE.....	SHAFT.....	BOMBA DE ACEITE
4	1 ➡ 2944 399 M91	1 KOLBEN.....	ALBERO PISTON.....	ARBRE..... EJE PISTON.....
5 2944 278 M1	1	1 DECKEL.....	PISTONE COVER.....	PISTON COUVERCLE.....
6 2939 471 M1	1	2 PASSTIFT.....	COPERCHIO DOWEL PIN.....	CUBIERTA TETON.....
7 3007 185 X1	1	1 O-RING.....	SPINA O-RING.....	ESPIGA JOINT TORIQUE...
8 3004 919 X1	1	1 O-RING.....	ANELLO 'OR' O-RING.....	JUNTA TORICA JOINT TORIQUE...
9 3004 919 X1	1	1 O-RING.....	ANELLO 'OR' O-RING.....	JUNTA TORICA JOINT TORIQUE...
10 1441 970 X1	1	1 SICHERUNGSRING..	ANELLO 'OR' CIRCLIP.....	JUNTA TORICA CIRCLIP.....
11 3005 024 X1	1	1 SICHERUNGSRING..	ANELLO ELASTICO CIRCLIP.....	CIRCLIP CIRCLIP.....
12 3003 466 X1	1	1 LAGER.....	ANELLO ELASTICO BEARING.....	CIRCLIP ROULEMENT.....
13 2944 282 M1	1	1 SCHEIBE.....	CUSCINETTO WASHER.....	COJINETE RONDELLE.....
14 1444 185 X1	1	6 SCHRAUBE.....	RONDELLA SCREW.....	ARANDELA VIS.....
15 391 241 X1	1	6 FEDERRING.....	VITE LOCK WASHER.....	TORNILLO RONDELLE FREIN..
16 2964 798 M1	1	1 DICHTRING.....	ROSETTA ELASTICA SEAL.....	ARANDELA SEGUR BAGUE ETANCHEITE
17 2944 402 M91	1	1 GEHAUSE.....	TENUTA HOUSING.....	RETEN CARTER.....
18 2944 281 M1	17	1 EXCENTER.....	CARTER RING ECCENTRIC..	CARTER ANNEAU EXCENTRIO
19	17 ➡ 2944 281 M1	1 DECKEL.....	ANELLO ECCENTRIC COVER.....	ANILLO EXCENTRIC COUVERCLE.....
20	17 ➡ 2944 281 M1	1 STIFT.....	COPERCHIO DOWEL PIN.....	CUBIERTA TETON.....
21 3007 162 X1	17	1 O-RING.....	SPINA O-RING.....	ESPIGA JOINT TORIQUE...
22 2995 055 X1	17	1 O-RING.....	ANELLO 'OR' O-RING.....	JUNTA TORICA JOINT TORIQUE...
23 2944 279 M1	17	1 RING.....	ANELLO 'OR' RING.....	JUNTA TORICA ANNEAU.....
24 2944 280 M1	17	3 DICHTRING.....	ANELLO SEAL.....	ANILLO BAGUE ETANCHEITE
25 3004 608 X1	17	3 SCHRAUBE.....	TENUTA SCREW.....	RETEN VIS.....
26 2944 274 M1	1	1 KOLBEN.....	VITE PISTON.....	TORNILLO PISTON.....
27 2944 275 M1	1	1 FEDER.....	PISTONE SPRING.....	PISTON RESSORT.....
28 3004 873 X1	1	1 O-RING.....	MOLLA O-RING.....	MUELLE JOINT TORIQUE...
29 2944 276 M1	1	1 NIPPEL.....	ANELLO 'OR' NIPPLE.....	JUNTA TORICA GRAISSEUR.....
			NIPPLO	ENGASADOR

(A) DICHTUNGSSATZ FOR NOTLENKPUMPE, SIEHE SEITE)
SEAL KIT FOR EMERGENCY STEERING PUMP, SEE PAGE)
JEU DE JOINTS POUR POMPE DE DIRECTION DE SECOURS, VOIR PAGE) 341
GRUPPO TENUTE PER POMPA DI STERZO DI EMERGENZA, VEDERE PAGINA)
JUEGO DE RETENES PARA BOMBA DE DIRECCION DE EMERGENCIA, VEASE PAGINA)

Schalthebel und Schaltzüge
Control lever and control linkage
Levier de commande et timonerie
Leva di comando e tiranteria
Palanca de mando y varillja

8758

58			Nicht verwendet	Not used	Non utilise
59			Nicht verwendet	Non usato	No se usa
60	2964 037 M91	(F)	1 Hebel	Not used	Non utilise
61	391 219 X1	(F)	1 Scheibe	Non usato	No se usa
62	339 058 X1	(F)	1-Splint	Lever	Levier
63	2950 784 M91	(F)2200 mm	1 Bowdenzug	Leva	Palanca
63A	3094 188 M91	→ 3777 11 409	1 Bowdenzug	Washer	Rondelle
64	2977 281 M1	63 (F)	1 Kugelpfanne	Rondella	Arandela
65	339 653 X1	63 (F)	1 Gabelkopf	Cotter	Bicone
66	3002 204 X1	63 (F)	1 Sicherung	Spinotto	Pasador abierto
67	2950 780 M1		1 Halter	Bowden cable	Cable Bowden
68	2951 041 M91		2 Schelle	Cavo Bowden	Cable Bowden
69	339 123 X1		2 Schraube	Bowden cable	Cable Bowden
70	1444 329 X1		2 Mutter	Cavo Bowden	Cable Bowden
71	1444 666 X1		1 Schelle	Ball socket	Siege de bille
72	2962 098 M91	(G)	1 Schelle	Giunto sferico	Porta rodula
73	2962 099 M91	(G)	1 Schelle	Fork head	Tete de forche
74	2962 100 M1	(G)	1 Raste	Testa forcella	Cabeza horquilla
75	339 804 X1	(G)	2 Schraube	Fuse	Fusible
76+	2979 040 M1		4 Gummidichtungen	Fusibile	Fusible
				Bracket	Support
				Supporto	Supporto
				Clip	Collier
				Fermaglio	Abrazadera
				Screw	Vis
				Vite	Tornillo
				Nut	Ecrou
				Dado	Tuerca
				Clip	Collier
				Fermaglio	Abrazadera
				Clip	Collier
				Fermaglio	Abrazadera
				Clip	Collier
				Fermaglio	Abrazadera
				Nutched plate	Plaque dentee
				Intaglio	Plato dentado
				Screw	Vis
				Vite	Tornillo
				Rubber seal	Jointen caoutcho
				Giunto di gomma	Empagute dura de

HINTERACHSE, PLANETENTRIEB
 REAR AXLE, PLANETARY GEAR
 ESSIEU ARRIERE, TRAIN PLANETAIRE
 ASSALE POSTERIORE, INGRANAGGIO PLANETARIO
 EJE TRASERO, ENGRANAJE PLANETARIO

7453	BIS FAHRGESTELL NR.)	UND)	
	UP TO CHASSIS NO.)	AND) 777 02 468 → 777 02 486	
	JUSQU'AU CHASSIS NO.) 777 02 463	ET) 777 02 488	
	FINO AL TELAI0 NO.)	E) 777 02 714 → 777 02 716	
	HASTA CHASIS NO.)	Y) 777 02 853 → 777 02 872	
1	3079 997 M1	2 WELLE.....	SHAFT..... ARORE.....
2	2949 682 M1	2 NABENTRÄGER.....	ALBERO PALIER
3	3004 383 X1	24 SCHRAUBE.....	HUB CARRIER..... SUPPORT MOYEU...
4	2949 683 M1		PORTO MOZZO SOPORTE DE CUBO
5	2999 505 M1	2 SICHERUNGSBLECH.	SCREW..... VIS.....
6	2999 338 M1	2 DICHRING.....	VITE PERNO
7	2999 304 M1	2 INNENRING.....	TAB WASHER..... RONDELLE EVENT..
8	3002 016 X1	2 AUSSENRING.....	PIASTRINE SICUR ARANDELA ALETA
9	3006 123 X1	24 SCHRAUBE.....	SEAL..... BAGUE ETANCHEITE
10	2949 689 M1	24 FEDERSCHEIBE....	TENUTA RETEN
11	2949 681 M1	2 BREMSTROMMEL....	INNER RACE..... CUVETTE INTERNE.
12	2949 680 M1	24 BOLZEN.....	PISTA INTERNA PISTA INT COJINE
13+	3008 210 X1	24 MUTTER.....	OUTER RACE..... CUVETTE EXTERNE.
13A+	3008 209 X1	24 FEDERRING.....	ANELLO ESTERNO PISTA COJINETE
14	2999 323 M1	24 SCHRAUBE.....	SCREW..... VIS.....
15	2999 293 M1	24 FEDERSCHEIBE....	VITE TORNILLO
16	2943 938 M1	2 BREMSTROMMEL....	SPRING PLATE.... RONDELLE RESSORT
17	2949 739 M91	24 BOLZEN.....	RONDELA ELASTIC PLETINA MUELLE
18	2949 682 M1	24 MUTTER.....	BRAKE DRUM..... TAMBOUR DE FREIN
19	2949 685 M1	24 FEDERRING.....	TAMBURO FRENO TAMBOR DE FRENO
20	2949 686 M1	24 SCHRAUBE.....	PIN..... GOUPILLE.....
21	2949 687 M1	24 FEDERSCHEIBE....	PERNO PASADOR
22	2949 690 M1	24 MUTTER.....	HUB MOYEU.....
23	3004 824 X1	24 FEDERRING.....	MOZZO CUBO
24	2943 943 M1	24 SCHRAUBE.....	NUT..... ECROU.....
25	2943 944 M1	24 FEDERRING.....	DADO TUERCA
26	2943 945 M1	24 SCHRAUBE.....	LOCK WASHER..... RONDELLE FREIN..
27	2943 946 M1	24 FEDERRING.....	ROSETTA ELASTICA ARANDELA SEGUR
28	2949 693 M1	24 SCHRAUBE.....	INNER RACE..... CUVETTE INTERNE.
29	1444 088 X1	24 SCHRAUBE.....	PISTA INTERNA PISTA INT COJINE
30	391 358 X1	24 SCHRAUBE.....	OUTER RACE..... CUVETTE EXTERNE.
		24 SCHRAUBE.....	ANELLO ESTERNO PISTA COJINETE
		24 SCHRAUBE.....	RING..... ANNEAU.....
		2 HOHLRADTRÄGER...	ANELLO ARO
		2 HOHLRAD.....	CARRIER..... PORTE SATELLITE.
		2 KRONENMUTTER....	SUPPORTO PORTADOR
		4 SICHERUNGSBLECH.	ANNULAR GEAR.... COURONNE.....
		2 SCHEIBE.....	CORONA DENTATA ENGRANAJE ANULAR
		2 ZAHNRAD.....	CASTLE NUT..... ECROU A CRENEAU.
		2 SICHERUNGSRING..	DADO A CORONA TUERCA ALMEADA
		2 BOLZEN.....	TAB WASHER..... RONDELLE EVENT..
		X SCHEIBE.....	PIASTRINA SICUR ARANDELA ALETA
		X SCHEIBE.....	DISC..... DISQUE.....
		X SCHEIBE.....	DISCO DISCO
		2 PLANETENTRÄGER..	GEAR..... ENGRENAGE.....
		32 SCHRAUBE.....	INGRANAGGIO ENGRANAJE
		4 DICHRING.....	CIRCLIP..... SEGMENT D'ARRET.
			ANELLO ELASTICO CIRCLIP
			PIN..... GOUPILLE.....
			PERNO PASADOR
			DISC..... DISQUE.....
			DISCO DISCO
			DISC..... DISQUE.....
			DISCO DISCO
			PLANET CARRIER.. SUPPORT PLANET..
			PORTO SATELLITE SOPORTE PLANETAR
			SCREW..... VIS.....
			VITE TORNILLO
			SEAL..... BAGUE ETANCHEITE
			TENUTA RETEN
		3777	3091 111 M2 (1) 8/81

HINTERACHSE, ACHSEINSATZ, DIFFERENTIAL
 REAR AXLE, AXLE INSERT, DIFFERENTIAL
 ESSIEU ARRIERE, AXE DU PLANETAIRE, DIFFERENTIEL
 ASSALE POSTERIORE, ASSE RIGIDO PLANET, DIFFERENZIALE
 EJE TRASERO, EJE PLANETARIO RIGIDO, DIFERENCIAL

6786 AB FAHRG.-NR.)
 FROM CHASSIS NO.)
 A PART. DU CHASS.NO.) 777 02 464 → 777 02 467
 DAL TELAIO NO.)
 DESDE CHASIS NO.)

UND) 777 02 487
 AND) 777 02 489 → 777 02 713
 ET) 777 02 717 → 777 02 852
 E) 777 02 873 → 777 07 829
 Y)

1	2977 507 M91	●	2950 663 M91	1	ACHSEINSATZ.....	AXLE INSERT.....	NEZ DE PONT.....	
2	391 407 X1	1	●	1441 677 X1	1	SPLINT.....	ASSALE INCOMPLET SPLINT.....	INSERCON DE EJE ATELLE.....
3	2939 379 X1	1			1	KRONENMUTTER....	SCHEGGIA CASTLE NUT.....	TABLILLA ECROU A CRENEAU.
4	2939 290 M1	1			1	SCHEIBE.....	DADO A CORONA DISC.....	TUERCA ALMENADA DISQUE.....
5	2939 202 M1	1			1	FLANSCH.....	DISCO FLANGE.....	DISCO FLASQUE.....
6	391 671 X1	1	●	390 887 X1	8	SCHRAUBE.....	FLANGIA SCREW.....	PLETINA VIS.....
7	3002 139 X1	1			8	FEDERSCHEIBE....	VITE SPRING PLATE....	TORNILLO RONDELLE RESSORT
8	2939 203 M1	1	●	2944 100 M1	1	SCHUTZBLECH.....	RONDELLA ELASTIC SHED.....	PLETINA MUELLE SEMI CABINE.....
9	2939 201 M1	1			1	KAPPE.....	RIPARO CAP.....	SEPARACION CHAPEAU.....
10+	3004 847 X1	1			1	DICHTRING.....	CAPPELOTTO SEAL.....	TAPON BAGUE ETANCHEITE
11						NICHT VERWENDET.	TENUTA NOT USED.....	RETEN NON UTILISE.....
12	2999 329 M1	1			1	INNENRING.....	NON USATO INNER RACE.....	NO SE USA CUVETTE INTERNE.
13	2939 435 M91	1			1	BUCHSE.....	PISTA INTERNA BUSH.....	PISTA INT COJINE BAGUE.....
14		13	▶	2939 435 M91	1	BUCHSE.....	BOCCOLA BUSH.....	CASQUILLO BAGUE.....
15	2998 549 M1	13			1	AUSSENRING.....	BOCCOLA OUTER RACE.....	CASQUILLO CUVETTE EXTERNE.
16	2998 549 M1	13			1	AUSSENRING.....	ANELLO ESTERNO OUTER RACE.....	PISTA COJINETE CUVETTE EXTERNE.
17	2999 329 M1	1			1	INNENRING.....	ANELLO ESTERNO INNER RACE.....	PISTA COJINETE CUVETTE INTERNE.
18	3071 078 M1	1	z	8,3 MM	X	RING.....	PISTA INTERNA RING.....	PISTA INT COJINE ANNEAU.....
19	3071 077 M1	1	z	8,4 MM	X	RING.....	ANELLO RING.....	ARO ANNEAU.....
20	3071 076 M1	1	z	8,5 MM	X	RING.....	ANELLO RING.....	ARO ANNEAU.....
21	3071 075 M1	1	z	8,6 MM	X	RING.....	ANELLO RING.....	ARO ANNEAU.....
22	3071 074 M1	1	z	8,7 MM	X	RING.....	ANELLO RING.....	ARO ANNEAU.....
23	2939 198 M1	1	z	8,8 MM	X	RING.....	ANELLO RING.....	ARO ANNEAU.....
24	2941 214 M1	1	z	0,1 MM	X	SCHEIBE.....	ANELLO DISC.....	ARO DISQUE.....
25	2941 213 M1	1	z	0,15 MM	X	SCHEIBE.....	DISCO DISC.....	DISCO DISQUE.....
26	2941 212 M1	1	z	0,2 MM	X	SCHEIBE.....	DISCO DISC.....	DISCO DISQUE.....
27	2941 211 M1	1	z	0,3 MM	X	SCHEIBE.....	DISCO DISC.....	DISCO DISQUE.....
28	2939 300 M1	1	z	0,5 MM	X	SCHEIBE.....	DISCO DISC.....	DISCO DISQUE.....
29	2941 210 M1	1	z	1,0 MM	X	SCHEIBE.....	DISCO DISC.....	DISCO DISQUE.....
30	3000 719 X1	1	●	1443 670 X1	16	SCHRAUBE.....	DISCO SCREW.....	DISCO VIS.....
31	2950 660 M91	1			1	GEHAUSE.....	VITE HOUSING.....	TORNILLO CARTER.....
							CARCASSA	CARCASSA

HINTERACHSE, BREMSE
 REAR AXLE, BRAKE
 ESIEU ARRIERE, FREIN
 ASSALE POSTERIORE, FRENO
 EJE TRASERO, FRENO

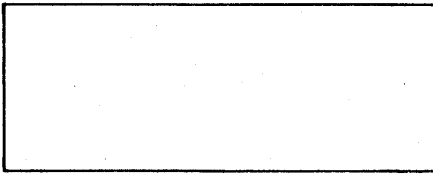

4980 AB FAHRG:-NR.) UND) 777 02 487
 FROM CHASSIS NO.) AND) 777 02 489 → 777 02 713
 A PART.DU CH.NO.) 777 02 464 → 777 02 467 ET) 777 02 717 → 777 02 852
 DAL TELAIO NO.) E) 777 02 873 → 777 07 829
 DESDE CHASIS NO.) Y)

● BREMSE, LINKS BRAKE, L-H FREIN, GAUCHE
 ● BREMSE, RECHTS BRAKE, R-H FREIN, IZQUIER
 FRENO, SIN. FRENO, DROITE
 FRENO, DES. FRENO, DER.

1	2950 668 M91		1	BREMSE.....	BRAKE.....	FREIN.....
2	2950 667 M91		1	BREMSE.....	BRAKE.....	FREIN.....
3	339 337 X1 1,2		2	2 SCHRAUBE.....	SCREW.....	VIS.....
4	1443 789 X1 1,2		2	2 FEDERRING.....	LOCK WASHER.....	RONDELLE FREIN..
5	2944 072 M1 1,2		2	2 ØSE.....	LUG.....	ARANDELA SEGUR
6	2950 570 M1 1,2		2	2 ØSE.....	LUG.....	OREILLE.....
7	2941 236 M1 1,2		1	1 SCHRAUBE.....	SCREW.....	ASA
8	2941 236 M1 1,2		1	1 SCHEIBE.....	VITE	VIS.....
9	3002 200 X1 1,2		1	1 SCHEIBE.....	DISC.....	TORNILLO
10	3002 485 X1 1,2		1	1 SCHEIBE.....	DISC.....	DISQUE.....
11	2952 432 M1 1,2		1	1 FEDERSCHEIBE....	DISCO	DISCO
12	2944 126 M1 1,2		1	1 FEDERSCHEIBE....	SPRING PLATE....	RONDELLE RESSORT
13	2950 490 M1 1,2		1	1 O RING.....	RONDELLA ELASTIC	PLETINA MUELLE
14	391 037 X1 1,2		1	1 O RING.....	O RING.....	JOINT TORIQUE...
15	2941 265 M91 1,2		1	1 O RING.....	ANELLO 'OR'	JUNTA TORICA
16	2943 890 M1 15		1	1 BREMSTRAGER.....	BRAKE CARRIER...	SUPPORT DE FREIN
17	2950 503 M1 15		1	1 BREMSTRAGER.....	BRAKE CARRIER...	SOPORTE DE FRENO
18	2943 892 M1 15		2	2 VERSCHL.STOPFEN.	PLUG.....	BOUCHON.....
19	2950 677 M91 1,2	Ø 34,92 MM	2	2 VERSCHL.STOPFEN.	TAPPO	TAPON
20	2950 678 M91 19		1	1 WINKEL.....	ANGLE.....	EQUERRE.....
21	20 (A)		2	1 WINKEL.....	ANGOLARE	ANGULO
22	20 (A)		2	2 SCHRAUBE.....	SCREW.....	VIS.....
23	20 (A)		2	2 SCHRAUBE.....	VITE	TORNILLO
24	20 (A)		2	2 FEDERRING.....	LOCK WASHER.....	RONDELLE FREIN..
25	2964 801 M1 19		2	2 FEDERRING.....	ROSETTA ELASTICA	ARANDELA SEGUR
26	2964 812 M1 19		1	1 NACHSTELLUNG....	ADJUSTMENT.....	REGLAGE.....
27	2964 803 M1 19		2	1 NACHSTELLUNG....	AGGIUSTATORE	CALA DE AJUSTE
28	2964 804 M1 19		2	2 FALTENBALG.....	BELLOWS.....	SOUFFLET.....
			2	2 FALTENBALG.....	SOFFIETTO	FUELLE
			1	1 SCHRAUBE.....	SCREW.....	VIS.....
			1	1 SCHRAUBE.....	VITE	TORNILLO
			1	1 SCHRAUBE.....	SCREW.....	VIS.....
			1	1 SCHRAUBE.....	VITE	TORNILLO
			1	1 RADBREMSZYLINDER	WHEEL CYLINDER..	CYLINDRE ROUE...
			1	1 RADBREMSZYLINDER	CILINDRO RUOTA	CILINDRO RUEDA
			1	1 REPARATUR SATZ..	REPAIR KIT.....	REPARATION JEU..
			2	1 REPARATUR SATZ..	GRUPPO RIPARAZIO	JUEGO REPARACION
			2	2 O RING.....	O RING.....	JOINT TORIQUE...
			2	2 O RING.....	ANELLO 'OR'	JUNTA TORICA
			2	2 RING.....	RING.....	ANNEAU.....
			2	2 RING.....	ANELLO	ARO
			2	2 MANSCHETTE.....	BOOF.....	COFFRE.....
			2	2 MANSCHETTE.....	PROTEZIONE	GUARDAPOLVO
			2	2 KOLBEN.....	PISTON.....	PISTON.....
			2	2 KOLBEN.....	PISTONE	PISTON
			1	1 KOLBENFEDER.....	PISTON SPRING...	RESSORT PISTON..
			2	1 KOLBENFEDER.....	MOLLA PER PISTON	MUELLE DE PISTON
			2	2 BOLZEN.....	PIN.....	GOUPILLE.....
			2	2 BOLZEN.....	PERNO	PASADOR
			1	1 ENTLOFTERVENTIL.	BREATHER VALVE..	VALVE DE EVENT..
			1	1 ENTLOFTERVENTIL.	VALVOLA SFIATO	VALVULA DESAHOGO
			1	1 KAPPE.....	CAP.....	CHAPEAU.....
			1	1 KAPPE.....	CAPPELOTTO	TAPON

HINTERACHSE, ACHSEINSATZ, DIFFERENTIAL
 REAR AXLE, AXLE INSERT, DIFFERENTIAL
 ESSIEU ARRIERE, AXE DU PLANETAIRE, DIFERENTIEL
 ASSALE POSTERIORE, ASSE RIGIDO PLANET, DIFFERENZIALE
 EJE TRASERO, EJE PLANETARIO RIGIDO, DIFERENCIAL

6818	AB FAHRG.-NR.)			UND)	
	FROM CHASSIS NO.)			AND)	3777 10 618
	A PART. DU CHASS.NO.))	777 07 830 →	3777 10 611	ET)	
	DAL TELAIO NO.)			E)	3777 10 620 → 3777 10 628
	DESDE CHASIS NO.)			Y)	
31+	3005 507 X1	2		1 MUTTER.....	NUT.....	ECROU.....
					DADO	TUERCA
32	2939 304 M1	2		1 SCHRAUBE.....	SCREW.....	VIS.....
					VITE	TORNILLO
33	2950 660 M91	2		1 GEHÄUSE.....	HOUSING.....	CARTER.....
					CARCASSA	CARCASA
34		33	➡ 2950 660 M91	1 GEHÄUSE.....	HOUSING.....	CARTER.....
					CARCASSA	CARCASA
35		33	➡ 2950 660 M91	2 LAGERBÜGEL.....	BAIL.....	ETRIER.....
					ANELLO DISOSTEON	ANILLO SUJECCION
36	3002 975 X1	33		4 SCHRAUBE.....	SCREW.....	VIS.....
					VITE	TORNILLO
37	2937 218 M1	33		4 SCHEIBE.....	DISC.....	DISQUE.....
					DISCO	DISCO
38		33	(A) Ø 2 X 400 MM	1 DRAHT.....	WIRE.....	FIL.....
					FILODI ERRO	HILO ELECTRICO
39	2939 317 M1	2		2 SICHERUNGSBLECH..	TAB WASHER.....	RONDELLE EVENT..
					PIASTRINA SICUR	ARANDELA ALETA
40	1443 681 X1	2		4 SCHRAUBE.....	SCREW.....	VIS.....
					VITE	TORNILLO
41		2	(A) Ø 1,5X150 MM	1 DRAHT.....	WIRE.....	FIL.....
					FILODI ERRO	HILO ELECTRICO
42	2939 197 M1	2		1 ROLLENLAGER.....	ROLLER BEARING..	ROULEMENT GALETS
					CUSCINETTO ROLLI	COJINETE RODILLO
43	1440 477 X1	2		1 SICHERUNGSRING..	CIRCLIP.....	SEGMENT D'ARRET.
					ANELLO ELASTICO	CIRCLIP
44	2939 378 M1	2		2 EINSTELLMUTTER..	ADJUSTING NUT...	CONTRE ECROU....
					DADO REGISTRO	JUEGO DE TUERCAS
45	2999 336 M1	2		2 INNENRING.....	INNER RACE.....	CUVETTE INTERNE.
					PISTA INTERNA	PISTA INT COJINE
46	2999 303 M1	2		2 AUSSENRING.....	OUTER RACE.....	CUVETTE EXTERNE.
					ANELLO ESTERNO	PISTA COJINETE
47	3070 471 M1	2		12 NIET.....	RIVET.....	RIVET.....
					RIVETTO	REMANCHE
47A	3075 656 M1	1 (B)		12 SCHRAUBE.....	SCREW.....	VIS.....
					VITE	TORNILLO
47B	3008 439 X1	1 (B)		12 KRONENMUTTER....	CASTLE NUT.....	ECROU CRENEAU...
					DAD A CORONA	TUERCA ALMENADA
47C	1442 994 X1	1 (B)		12 SPLINT.....	COTTER.....	BICONE.....
					SPINOTTO	PASADOR ABIERTA
48	2950 655 M91	2		1 KEGELRAD SATZ...	BEVEL GEAR KIT..	COUPLE CONIQUE..
					GRUPPO CORON CON	CORONA Y PATAQU
49		48	➡ 2950 655 M91	1 RITZEL.....	PINION.....	PIGNON.....
					PIGNONE	PINON
50		48	➡ 2950 655 M91	1 TELLERRAD.....	CROWN WHEEL.....	COURONNE DENTEE.
					CORONA	CORONA DENTADA
51	2972 187 M91	2 (C)		1 DIFFERENTIAL....	DIFFERENTIAL....	DIFERENTIEL....
					DIFFERENZIALE	DIFERENCIAL
51A+3232	041 M91	2 (D)		1 DIFFERENTIAL....	DIFFERENTIAL....	DIFERENTIEL....
					DIFFERENZIALE	DIFERENCIAL
52	2950 659 M91	51		1 GEHÄUSE.....	HOUSING.....	CARTER.....
		51A			CARCASSA	CARCASA
53	2950 523 M1	51		2 SCHEIBE.....	DISC.....	DISQUE.....
		51A			DISCO	DISCO
54	2944 127 M1	51	2,9 MM	X AUSSENLAMELLE...	EXTERNAL DISC...	DISQUE EXTERIEUR
		51A			DISCO ESTERNO	DISCO EXTERIOR
55	2944 077 M1	51	3,0 MM	X AUSSENLAMELLE...	EXTERNAL DISC...	DISQUE EXTERIEUR
		51A			DISCO ESTERNO	DISCO EXTERIOR
56	2944 128 M1	51	3,1 MM	X AUSSENLAMELLE...	EXTERNAL DISC...	DISQUE EXTERIEUR
		51A			DISCO ESTERNO	DISCO EXTERIOR
57	2923 027 M1	53	3,0 MM	4 INNENLAMELLE....	INTERNAL DISC...	DISQUE INTERIEUR
		(D)			DISCO INTERNO	DISCO INTERIOR

Hinterachse und Befestigung
Rear axle and suspension
Essieu arriere et suspension
Assale posteriore e sospensione
Eje trasero y suspension

8828	Ab Fahrg.-Nr.)	und)
	From chassis no.)	and) 3777 10 619
	A part. du chass.no.) 3777 10 612 → 3777 10 617	et)
	Dal telaio no.)	e) 3777 10 629 →
	Desde chasis no.)	y)

1	3087 369 M92	(A)	1	Hinterachse	Rear axle	Essieu arriere
		(B)			Assale posterior	Eje trasero
2+	3087 369 M91	(A)	1	Hinterachse	Rear axle	Essieu arriere
3	3093 928 M1	● 2950 634 M1	12	Schraube	Assale posterior	Eje trasero
4	3008 725 X1	● 1444 308 X1	12	Mutter	Screw	Vis
5	3093 925 X1		24	Scheibe	Vite	Tornillo
6+	3096 444 M91		2	Schutzblech	Nut	Ecrou
7+	1441 757 X1		6	Schraube	Dado	Tuerca
8+	391 241 X1		6	Federring	Washer	Rondelle
					Rondella	Arandela
					Guard	Garde
					Riparo	Protector
					Screw	Vis
					Vite	Tornillo
					Lock washer	Rondelle frein
					Rosetta elastica	Arandela segur

(A)	Lieferumfang Achse, siehe Seite)	
	Supply unit axle, see page)	
	Fourniture complete essieu, voir page)	399 → 415
	Gruppo parti assale, vedere pagina)	
	Conjunto eje, vease pagina)	

(B)	Für Fahrg.-Nr.)	
	For chassis no.)	3777 21 528
	Pour chassis no.)	3777 21 542
	Per telaio no.)	3777 21 631
	Para chasis no.)	3777 21 538
			3777 21 546

HINTERACHSE, PLANETENTRIEB
 REAR AXLE, PLANETARY GEAR
 ESSIEU ARRIERE, TRAIN PLANETAIRE,
 ASSALE POSTERIORE, INGRANAGGIO PLANETARIO
 EJE TRASERO, ENGRANAJE PLANETARIO

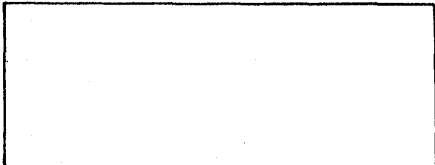

6785 AB FAHRG.-NR.)
 FROM CHASSIS NO.)
 A PART. DU CHASS.NO.) 3777 10 612 → 3777 10 617 ET)
 DAL TELAIO NO.)
 DESDE CHASIS NO.)
 UND)
 AND) 3777 10 619
 E) 3777 10 629 →
 Y)

1	2950 636 M1		2 WELLE.....	SHAFT.....	ARBRE.....
2	2950 638 M1		2 NABENTRÄGER.....	HUB CARRIER.....	SUPPORT MOYEU...
3	2950 642 M1		2 BREMSTRÄGER.....	BRAKE CARRIER...	SOPORTE DE FREIN
4	3007 425 X1		24 SCHRAUBE.....	SCREW.....	VIS.....
5	3006 897 X1		2 DICHTRING.....	SEAL.....	BAGUE ETANCHEITE
6	2952 429 M1		2 SCHEIBE.....	DISC.....	DISQUE.....
7	2999 320 M1		2 INNENRING.....	INNER RACE.....	CUVETTE INTERNE.
8	2999 287 M1		2 AUSSENRING.....	OUTER RACE.....	CUVETTE EXTERNE
9	3002 048 X1		32 SCHRAUBE.....	SCREW.....	VIS.....
10+	2950 547 M2		2 BREMSSCHEIBE....	BRAKE DISC.....	DISQUE DE FREIN.
11	2950 641 M1		2 NABE.....	HUB.....	MOYEU.....
12	3245 007 M1		24 SCHRAUBE.....	SCREW.....	VIS.....
13	3008 210 X1		24 MUTTER.....	NUT.....	ECROU.....
14	3008 209 X1		24 FEDERRING.....	LOCK WASHER.....	RONDELLE FREIN..
15	1440 646 X1		2 ROLLENLAGER.....	ROLLER BEARING..	ROULEMENT GALETS
16	2944 147 M1		2 RING.....	RING.....	ANNEAU.....
17	2952 426 M1		2 HOHLRADTRÄGER...	CARRIER.....	PORTE SATELLITE.
18	2952 423 M1		2 HOHLRAD.....	ANNULAR GEAR....	COURONNE.....
19	3004 797 X1		4 NUTMUTTER.....	GROOVE NUT.....	ECROU CRENELE...
20	2950 639 M1		2 SICHERUNGSBLECH.	TAB WASHER.....	RONDELLE EVENT..
20A+3084	121 M1		6 SCHEIBE.....	DISC.....	DISQUE.....
21	2949 690 M1		2 ZAHNRAD.....	GEAR.....	ENGRENAGE.....
22	3004 824 X1		2 SICHERUNGSRING..	CIRCLIP.....	CIRCLIP.....
23+	3084 190 M1		2 BOLZEN.....	PIN.....	GOUPILLE.....
24	2937 118 M1	± 1,0 MM	X SCHEIBE.....	DISC.....	DISQUE.....
25	2937 119 M1	± 0,5 MM	X SCHEIBE.....	DISC.....	DISQUE.....
26	2937 120 M1	± 0,3 MM	X SCHEIBE.....	DISC.....	DISQUE.....
27	3071 008 M1	± 3,0 MM	X SCHEIBE.....	DISC.....	DISQUE.....
28	2952 424 M1		2 PLANETENTRÄGER..	PLANET CARRIER..	SUPPORT PLANET..
29	1443 670 X1		32 SCHRAUBE.....	SCREW.....	VIS.....
30	2952 425 M1		6 BOLZEN.....	PIN.....	GOUPILLE.....

SCHEIBENRAD, REIFENPANZER
 DISC WHEEL, TYRE PROTECTING CHAIN
 ROUE A DISQUE, CHAINES A PNEU
 DISCO RUOTA, CATENELLA DI PNEUMATICO
 DISCO DE RUEDA, CADENA DE PROTECCION

SONDERAUSRÜSTUNG
 SPECIAL EQUIPMENT
 EQUIPMENT SPECIAL
 EQUIPAGGIAMENTO SPECIALE
 EQUIPO ESPECIAL

6245

1	2998 859 M1	(B)	4	REIFENPANZER....	ARMORED CHAIN... CHAIN A PNEUS... CATENELLA DI PNE CADENA DE PROTEC
2	2998 858 M1	(C)	4	REIFENPANZER....	ARMORED CHAIN... CHAIN A PNEUS... CATENELLA DI PNE CADENA DE PROTEC
3	2998 857 M1	(D)	4	REIFENPANZER....	ARMORED CHAIN... CHAIN A PNEUS... CATENELLA DI PNE CADENA DE PROTEC
4	2998 856 M1	(E)	4	REIFENPANZER....	ARMORED CHAIN... CHAIN A PNEUS... CATENELLA DI PNE CADENA DE PROTEC
5	2951 398 M1	(A)	2	ANSCHLAG.....	STOP..... ARRET..... FERMO PARO
6	390 681 X1	(A)	2	SCHRAUBE.....	SCREW..... VIS..... VITE TORNILLO
7	1441 664 X1	(A)	2	SCHEIBE.....	DISC..... DISQUE..... DISCO DISCO
8	1443 796 X1	(A)	2	FEDERRING.....	LOCK WASHER..... RONDELLE FREIN.. ROSETTA ELASTICA ARANDELA SEGUR
9	339 034 X1	(A)	2	MUTTER.....	NUT..... ECROU..... DADO TUERCA

(A) NUR IN VERBINDUNG MIT REIFENPANZER }
 ONLY TOGETHER WITH TYRE PROTECTING CHAIN }
 SEULEMENT EN LIAISON AVEC CHAINES A PNEU } 22,5 - 24 = 2998 856 M1
 IN COMBINAZIONE CON CATENE DI PROT.PER PNEUM.SOL. }
 SOLO AL TRATARSE DE CADENA DE PROTECCION DE NEUM. }

FOR BEREIFUNG) (B) 17,5 - 25
 FOR TYRE SIZE) (C) 20 - 24
 POUR PNEUS TYPE) (D) 20,5 - 25
 PER PNEUMATICO) (E) 22,5 - 24
 PARA NEUMATICO)

CLICK HERE TO **DOWNLOAD** THE COMPLETE MANUAL

- Thank you very much for reading the preview of the manual.
- You can download the complete manual from: www.heydownloads.com by clicking the link below



- Please note: If there is no response to CLICKING the link, please download this PDF first and then click on it.

CLICK HERE TO **DOWNLOAD** THE COMPLETE MANUAL

HYDRAULISCHES LENKGETRIEBE
 HYDRAULIC STEERING TRANSMISSION
 BOITIER DE DIRECTION HYDRAULIQUE
 STERZO IDRAULICO
 CARTER DE LA DIRECCION HIDRAULICA

BIS FAHRG.-NR.)
 UP TO CHASSIS NO.)
 JUSQU'AU CHASSIS NO.) 3777 11 202
 FINO AL TELAIO NO.)
 HASTA CHASSIS NO.)

7081

33	3004 906 X1		1	O RING.....	O RING.....	JOINT TORIQUE...
34	1441 000 X1		2	SCHRAUBE.....	ANELLO 'OR' SCREW.....	JUNTA TORICA VIS.....
35	2944 339 M1		1	DECKEL.....	VITE COVER.....	TORNILLO COUVERCLE.....
36	3004 892 X1		1	O RING.....	COPERCHIO O RING.....	CUBIERTA JOINT TORIQUE...
37	2944 328 M1		2	SCHEIBE.....	ANELLO 'OR' DISC.....	JUNTA TORICA DISQUE.....
38	2944 329 M1		2	NADELKÄFIG.....	DISCO NEEDLE CAGE.....	DISCO CAGE A AIGUILLES
39	2944 327 M1		32	FEDER.....	PORTAGHI SPRING.....	CAJA DE AGUJAS RESSORT.....
40	2944 348 M1		1	RING.....	MOLLA RING.....	MUELLE ANNEAU.....
41	2944 330 M1		1	SCHEIBE.....	ANELLO DISC.....	ARO DISQUE.....
42	2964 810 M1	z 2,60 MM	X	SCHEIBE.....	DISCO DISC.....	DISCO DISQUE.....
43	2964 811 M1	z 2,65 MM	X	SCHEIBE.....	DISCO DISC.....	DISCO DISQUE.....
44	2962 042 M1	z 2,70 MM	X	SCHEIBE.....	DISCO DISC.....	DISCO DISQUE.....
45	2962 041 M1	z 2,75 MM	X	SCHEIBE.....	DISCO DISC.....	DISCO DISQUE.....
46	2962 057 M1	z 2,80 MM	X	SCHEIBE.....	DISCO DISC.....	DISCO DISQUE.....
47	2962 037 M1	z 2,85 MM	X	SCHEIBE.....	DISCO DISC.....	DISCO DISQUE.....
48	2962 038 M1	z 2,90 MM	X	SCHEIBE.....	DISCO DISC.....	DISCO DISQUE.....
49	2962 479 M1	z 2,95 MM	X	SCHEIBE.....	DISCO DISC.....	DISCO DISQUE.....
50	2962 498 M1	z 3,00 MM	X	SCHEIBE.....	DISCO DISC.....	DISCO DISQUE.....
51	2962 478 M1	z 3,05 MM	X	SCHEIBE.....	DISCO DISC.....	DISCO DISQUE.....
52	2962 531 M1	z 3,10 MM	X	SCHEIBE.....	DISCO DISC.....	DISCO DISQUE.....
53	2962 276 M1	z 3,15 MM	X	SCHEIBE.....	DISCO DISC.....	DISCO DISQUE.....
54	2962 497 M1	z 3,20 MM	X	SCHEIBE.....	DISCO DISC.....	DISCO DISQUE.....
55		➔ 2950 737 M91	1	BUCHSE.....	DISCO BUSH.....	DISCO BAGUE.....
56	2944 331 M1		1	SICHERUNGSRING..	BOCCOLA CIRCLIP.....	CASQUILLO SEGMENT D'ARRET..
57	2950 747 M91		1	GEHÄUSE.....	ANELLO ELASTICO HOUSING.....	CIRCLIP CARTER.....
58	3004 904 X1		1	O RING.....	CARCASSA O RING.....	CARCASA JOINT TORIQUE...
59	3004 908 X1		1	O RING.....	ANELLO 'OR' O RING.....	JUNTA TORICA JOINT TORIQUE...
60	2950 720 M1		1	RING.....	ANELLO 'OR' RING.....	JUNTA TORICA ANNEAU.....
61	339 469 X1		1	SICHERUNGSRING..	ANELLO CIRCLIP.....	ARO SEGMENT D'ARRET..
62	3003 241 X1		1	KUGELLAGER.....	ANELLO ELASTICO BALL BEARING....	CIRCLIP ROULEMENT BILLES
63	2948 482 M91		1	LENKSPINDEL.....	CUSCINETTO SFERE STEERING SPINDLE	COJINETE BOLAS FUSEE DIRECTION..
64	2939 529 M1	63	1	RING.....	FUSELLO STERZO RING.....	MANGUETA DIRECC ANNEAU.....
					ANELLO ARO	

LENKUNG, ROHRLEITUNGEN
STEERING SYSTEM, PIPINGS
DIRECTION, TUYAUTERIE
STERZO, CONDUTTURA
DIRECCION, TUBERIA

BIS FAHRG.-NR.)
UP TO CHASSIS NO.)
JUSQU'AU CHASSIS NO. 3777 11 202
FINO AL TELAIO NO.)
HASTA CHASIS NO.)

7074

1	3002 071 X91		2	VERSCHRAUBUNG... UNION.....	RACCORD.....
2		1 → 3002 071 X91	2	VERSCHRAUBUNG... RACCORDO	RACCORD
3	1443 843 X1	1	2	VERSCHRAUBUNG... UNION.....	RACCORD.....
4	1443 839 X1	1	2	VERSCHRAUBUNG... RACCORDO	RACCORD
5	2950 707 M1		2	SCHNEIDRING.... OLIVE.....	OLIVE.....
6	1443 839 X1		2	SCHNEIDRING.... OLIVA	OLIVA
7	1443 843 X1		2	OBERWURFMUTTER.. NUT.....	ECROU RACCORD...
8	2999 675 M1		2	OBERWURFMUTTER.. DADO	CAJA DE TUERCA
9	1443 357 X1		1	ROHR..... TUBE.....	TUBE.....
10	391 012 X1		2	OBERWURFMUTTER.. TUBO	CONDUCTO
11	1443 891 X1	(A) 40 MM	2	OBERWURFMUTTER.. UNION NUT.....	ECROU RACCORD...
12	2950 706 M1		2	OBERWURFMUTTER.. DADO	CAJA DE TUERCA
13	1443 790 X1		2	SCHNEIDRING.... OLIVE.....	OLIVE.....
14	339 402 X1		2	SCHNEIDRING.... OLIVA	OLIVA
15	2950 734 M91		1	SCHLAUCH..... HOSE.....	DURIT EAU.....
16	390 839 X1		1	SCHLAUCH..... MANICOTTO	MANGUITO
17	1443 991 X91		2	SCHLAUCH..... DISC.....	DISQUE.....
18		17 → 1443 991 X91	2	SCHLAUCH..... DISCO	DISCO
19	3004 939 X1	17	2	SCHLAUCH..... DISC.....	DISQUE.....
20	3004 938 X1	17	2	SCHLAUCH..... DISCO	DISCO
21	3004 937 X1	17	1	SCHLAUCH..... HOSE.....	DURIT EAU.....
22	2999 709 M1		1	SCHLAUCH..... MANICOTTO	MANGUITO
23	2951 041 M91		1	SCHLELE..... CLIP.....	CIRCLIP.....
24	1444 185 X1		2	SCHLELE..... FERMAGLIO	CRAPA
25	1443 790 X1		2	FEDERRING..... LOCK WASHER.....	RONDELLE FREIN..
26	3004 943 X1		2	FEDERRING..... ROSETTA ELASTICA	ARANDELA SEGUR
27	1444 847 X1		2	MUTTER..... NUT.....	ECROU.....
28	3002 073 X91		2	MUTTER..... DADO	TUERCA
29		28 → 3002 073 X91	1	ROHR..... TUBE.....	TUBE.....
30	1443 842 X1	28	1	DICHTRING..... TUBO	TUBO
31	1443 838 X1	28	1	DICHTRING..... SEAL.....	BAGUE ETANCHEITE
32	2950 695 M1		1	DICHTRING..... TENUTA	RETEN
			1	ANSCHL.STÖCK.... ADAPTOR.....	ADAPTATEUR.....
			1	ANSCHL.STÖCK.... ADATTATORE	ADAPTADOR
			1	ANSCHL.STÖCK.... ADAPTOR.....	ADAPTATEUR.....
			1	ANSCHL.STÖCK.... ADATTATORE	ADAPTADOR
			2	O RING..... O RING.....	JOINT TORIQUE...
			2	O RING..... ANELLO OR	JUNTA TORICA
			2	O RING..... O RING.....	JOINT TORIQUE...
			2	O RING..... ANELLO OR	JUNTA TORICA
			2	O RING..... O RING.....	JOINT TORIQUE...
			2	O RING..... ANELLO OR	JUNTA TORICA
			1	SCHLAUCH..... HOSE.....	DURIT EAU.....
			1	SCHLAUCH..... MANICOTTO	MANGUITO
			2	SCHLELE..... CLIP.....	CIRCLIP.....
			4	SCHLELE..... FERMAGLIO	CRAPA
			4	SCHRAUBE..... SCREW.....	VIS.....
			4	SCHRAUBE..... VITE	TORNILLO
			4	FEDERRING..... LOCK WASHER.....	RONDELLE FREIN..
			4	FEDERRING..... ROSETTA ELASTICA	ARANDELA SEGUR
			2	FLANSCH..... FLANGE.....	FLASQUE.....
			2	FLANSCH..... FLANGIA	PLETINA
			1	DICHTRING..... SEAL.....	BAGUE ETANCHEITE
			1	DICHTRING..... TENUTA	RETEN
			1	VERSCHRAUBUNG... UNION.....	RACCORD.....
			1	VERSCHRAUBUNG... RACCORDO	RACCORD
			1	VERSCHRAUBUNG... UNION.....	RACCORD.....
			1	VERSCHRAUBUNG... RACCORDO	RACCORD
			1	SCHNEIDRING.... OLIVE.....	OLIVE.....
			1	SCHNEIDRING.... OLIVA	OLIVA
			1	OBERWURFMUTTER.. UNION NUT.....	ECROU RACCORD...
			1	OBERWURFMUTTER.. DADO	CAJA DE TUERCA
			1	ROHR..... TUBE.....	TUBE.....
			1	ROHR..... TUBO	CONDUCTO

LENKUNG, ROHRLEITUNGEN
STEERING SYSTEM, PIPINGS
DIRECTION, TUYAUTERIE
STERZO, CONDUTTURA
DIRECCION, TUBERIA

7076

AB FAHRG.-NR.)
FROM CHASSIS NO.)
A PARTIR DU CHASS.NO.) 777 05 084 → 3777 11 202
DAL TELAIO NO.)
DESDE CHASIS NO.)

32	1444 874 X1	28	1	DICHTRING.....	SEAL.....	BAGUE ETANCHEITE
					TENUTA	RETEN
33	2950 725 M1	(A)	1	ROHR.....	TUBE.....	TUBE.....
					TUBO	CONDUCTO
34	2963 942 M1	(B)	1	ROHR.....	TUBE.....	TUBE.....
					TUBO	CONDUCTO
35	1444 839 X1		1	SHELLE.....	CLIP.....	CIRCLIP.....
					FERMAGLIO	CRAPA
36	2950 933 M1		1	SCHLAUCH.....	HOSE.....	DURIT EAU.....
					MANICOTTO	MANGUITO
37	3092 077 M1	(C)	1	ROHR.....	TUBE.....	TUBE.....
					TUBO	CONDUCTO
38	3002 337 X91	(C)	1	VERSCHRAUBUNG...	UNION.....	RACCORD.....
					RACCORDO	RACCORD
39		32 ➡ 3002 337 X91	1	VERSCHRAUBUNG...	UNION.....	RACCORD.....
					RACCORDO	RACCORD
40	1443 842 X1	32	2	SCHNEIDRING.....	OLIVE.....	OLIVE.....
					OLIVA	OLIVA
41	1443 838 X1	32	2	OBERWURFMUTTER..	UNION NUT.....	ECROU RACCORD...
					DADO	CAJA DE TUERCA
42	3002 314 X1	32	1	VERSCHRAUBUNG...	UNION.....	RACCORD.....
					RACCORDO	RACCORD
43	3092 076 M1	(C)	1	ROHR.....	TUBE.....	TUBE.....
					TUBO	CONDUCTO
44	3002 466 X91	(C)	1	VERSCHRAUBUNG...	UNION.....	RACCORD.....
					RACCORDO	RACCORD
45		44 ➡ 3002 466 X91	1	VERSCHRAUBUNG...	UNION.....	RACCORD.....
					RACCORDO	RACCORD
46	1444 690 X1	44	1	SCHNEIDRING.....	OLIVE.....	OLIVE.....
					OLIVA	OLIVA
47	1444 684 X1	44	1	OBERWURFMUTTER..	UNION NUT.....	ECROU RACCORD...
					DADO	CAJA DE TUERCA
48	3000 155 X1	44	1	DICHTRING.....	SEAL.....	BAGUE ETANCHEITE
					TENUTA	RETEN
49	1444 684 X1	(C)	1	OBERWURFMUTTER..	UNION NUT.....	ECROU RACCORD...
					DADO	CAJA DE TUERCA
50	1444 690 X1	(C)	1	SCHNEIDRING.....	OLIVE.....	OLIVE.....
					OLIVA	OLIVA
51	2999 515 M91	(C)	1	VERSCHRAUBUNG...	UNION.....	RACCORD.....
					RACCORDO	RACCORD
52	2950 709 M1	(C)	1	VERSCHRAUBUNG...	UNION.....	RACCORD.....
					RACCORDO	RACCORD
53		52 ➡ 2950 709 M1	1	VERSCHRAUBUNG...	UNION.....	RACCORD.....
					RACCORDO	RACCORD
54	1444 691 X1	52	1	SCHNEIDRING.....	OLIVE.....	OLIVE.....
					OLIVA	OLIVA
55	1442 060 X1	52	1	OBERWURFMUTTER..	UNION NUT.....	ECROU RACCORD...
					DADO	CAJA DE TUERCA
56	3004 193 X1	52	1	DICHTRING.....	SEAL.....	BAGUE ETANCHEITE
					TENUTA	RETEN



FOR PUMPE)
FOR PUMP) (A) 2944 399 M91
POUR POMPE)
PER POMPA) (C) 3080 791 M91
PARA BOMBA)

(B) FOR FAHRZEUGE OHNE NOTLENKPUMPE
FOR VEHICLES WITHOUT EMERGENCY STEERING PUMP
POUR VEHICULES SANS POMPE DE DIRECTION DE SECOURS
PER VEICOLI SENZA POMPA STERZO DI EMERGENZA
PARA VEHICULOS SIN BOMPA DE EMERGENCIA DE LA DIRECCION

LENKZYLINDER
STEERING CYLINDER
VERIN DE DIRECTION
CILINDRO STERZO
CILINDRO DE DIRECCION

4961	BIS FAHRG.-NR. UP TO CHASSIS NO. JUSQU'AU CHASSIS NO. FINO AL TELAIO NO. HASTA CHASIS NO.)))))	777 06 543	ET	777 06 697 → 777 06 709	UND) AND) E) Y)
1	2950 727 M91					2 LENKZYLINDER.... STEERING CYL.... VERIN DIRECTION. CILINDRO STERZO CILINDRO DIRECC
2	1440 819 X1 1					8 SICHERUNGSRING.. CIRCLIP..... SEGMENT D'ARRET. ANELLO ELASTICO CIRCLIP
3	1444 582 X1 1					4 GELENKLAGER..... BALL AND SOCKET. BILLE ET SIEGE.. GIUNTO A SFERA BOLA Y ALOJAMIEN
4	339 608 X1 1					2 SCHMIERNIPPEL... LUBRICATOR..... LUBRIFICATEUR... LUBRIFICATORE ENGRASADOR
5	2950 684 M1 1					2 KOLBENSTANGE.... PISTON ROD..... BIELLE DE PISTON BIELLA VARILLA DE PIST
6	1441 531 X1 1					8 SCHRAUBE..... SCREW..... VIS..... VITE TORNILLO
7	1443 789 X1 1					8 FEDERRING..... LOCK WASHER.... RONDELLE FREIN.. ROSETTA ELASTICA ARANDELA SEGUR
8	2999 640 M1 1					2 ABSTREIFER..... SCRAPER..... DECROTTIOR..... RUSPA RASCADOR
9	2950 686 M1 1					2 FLANSCH..... FLANSCH..... FLASQUE..... FLANGIA PLETINA
10	2950 687 M1 1					8 SCHEIBE..... DISC..... DISQUE..... DISCO DISCO
11	2999 606 M1 1					2 DICHTUNGSSATZ.. GASKET KIT..... JOINTS JEU..... GUARNIZIONI KIT JUNTAS KIT
12	1443 713 X1 1					8 SCHRAUBE..... SCREW..... VIS..... VITE TORNILLO
13	1443 796 X1 1					8 FEDERRING..... LOCK WASHER.... RONDELLE FREIN.. ROSETTA ELASTICA ARANDELA SEGUR
14	2950 685 M1 1					2 FLANSCH..... FLANGE..... FLASQUE..... FLANGIA PLETINA
15	1444 824 X1 1					2 O RING..... O RING..... JOINT TORIQUE... ANELLO 'OR' JUNTA TORICA
16	2998 999 M1 1 →777 01 527					2 RING..... RING..... ANNEAU..... ANELLO ARO
17						NICHT VERWENDET. NOT USED..... NON UTILISE..... NON USATO NO SE USA
18						NICHT VERWENDET. NOT USED..... NON UTILISE..... NON USATO NO SE USA
19	3004 310 X91 1					2 RING..... RING..... ANNEAU..... ANELLO ARO
20	2999 646 M1 1 (A)					2 RING..... RING..... ANNEAU..... ANELLO ARO
21	2999 645 M1 1 (B)					4 BAND..... BAND..... BANDE..... NASTRO BANDA
22						NICHT VERWENDET. NOT USED..... NON UTILISE..... NON USATO NO SE USA
23	2951 906 M1 1					2 KOLBEN..... PISTON..... PISTON..... PISTONE PISTON
24	2999 656 M 1					2 DICHTUNG..... GASKET..... JOINT..... GUARNIZIONE JUNTA
25	1444 336 X1 1					2 MUTTER..... NUT..... ECROU..... DADO TUERCA
26	2950 726 M91 1					2 LENKZYLINDER.... STEERING CYL.... VERIN DIRECTION. CILINDRO STERZO CILINDRO DIRECC
27	1441 983 X1 1					2 SCHMIERNIPPEL... LUBRICATOR..... LUBRIFICATEUR... LUBRIFICATORE ENGRASADOR
28	1444 847 X1 1					4 DICHTRING..... SEAL..... BAGUE ETANCHEITE TENUTA RETEN
29	2950 736 M91 1					2 BRÜCKE..... BRIDGE..... PONT..... PONTE PUENTE
30	1443 790 X1 1 →777 01 356					14 FEDERRING..... LOCK WASHER.... RONDELLE FREIN.. ROSETTA ELASTICA ARANDELA SEGUR
31	1443 790 X1 1 →777 01 357					12 FEDERRING..... LOCK WASHER.... RONDELLE FREIN.. ROSETTA ELASTICA ARANDELA SEGUR

Lenkeinheit für Servolenkung
 Steering unit for servo steering
 Colonne de direction pour direction assistée
 Unita sterzante per servo sterzo
 Conjunto de direccion para servo direccion

8833	Ab Fahrg.-Nr. From chassis no. A partir du chassis no. Dal telaio no. Desde chasis no.)))))	3777 11 203		
1+ 3092 871 M91		1	Lenkeinheit	Steering unit Unita sterzante	Colonne directio Cons direccion
2+	1  3092 871 M91  473	1	Pumpe	Pump Pompa	Pompe Bomba
3+	1  3092 871 M91	1	Gehäuse	Housing Carcassa	Carter Carcasa
4+ 3232 081 M1	3 (A)	1	O-Ring	O-ring Anillo 'or'	Joint torique Junta torica
5+ 3232 082 M1	3 (A)	1	Dichtring	Seal Tenuta	Bague étanchéité Reten
6+ 2995 036 X1	3 (A)	1	O-Ring	O-ring Anello 'or'	Joint torique Junta torica
7+ 2954 250 M1	3 (A)	1	Dichtring	Seal Tenuta	Bague étanchéité Reten
8+ 2952 549 M1	3	2	Nadelhülse	Needle socket Boccola ad aghi	Douille à aiguil Estuche de agujas
9+ 3227 552 M1	3 (A)	1	Dichtring	Seal Tenuta	Bague étanchéité Reten
10+ 3006 699 M1	3	1	Sicherungsring	Circlip Anello elastico	Circlip Circlip
11+ 3232 069 M1	3	1	Ventilsitz	Valve seat Sede valvola	Siège de valve Asiento válvula
12+ 3227 553 M1	3 (A)	1	O-Ring	O-ring Anello 'or'	Joint torique Junta torica
13+ 3232 059 M1	1	2	Ventilkörper	Valve body Corpo valvola	Corps de valve Cuerpo de valvul
14+ 3232 067 M1	1	1	Bolzen	Pin Perno	Goupille Pasador
15+ 3232 066 M1	1	1	Bolzen	Pin Perno	Goupille Pasador
16+ 3005 028 X1	1	2	Sicherungsring	Circlip Anello elastico	Circlip Circlip
17+ 3232 080 M1	1 (A)	2	O-Ring	O-ring Anello 'or'	Joint torique Junta torica
18+ 3232 064 M1	1	2	Verschl.Stopfen	Plug Tappo	Bouchon Tapon
19+ 3232 062 M1	1	2	Ventilkörper	Valve body Corpo valvola	Corps de valve Cuerpo de valvul
20+ 3232 063 M1	1	1	Druckfeder	Spring Molla	Ressort Muelle
21+ 3232 079 M1	1 (A)	1	O-Ring	O-ring Anello 'or'	Joint torique Junta torica
22+ 3232 061 M1	1	1	Ventilsitz	Valve seat Sede Valvola	Siège de valve Asiento válvula
23+ 3232 078 M1	1 (A)	1	Stopfen	Plug Tappo	Bouchon Tapon
24+ 3227 555 M1	1 (A)	2	O-Ring	O-ring Anello 'or'	Joint torique Junta torica
25+ 3232 060 M91	1	1	Ventileinsatz	Insert Inserto	Insert Insercion
26+ 3144 604 M1	1	1	Ventileinsatz	Insert Inserto	Insert Insercion
27+ 1444 584 X1	1 10 mm	1	Kugel	Ball Sfere gruppo	Billes Juego de bolas
28+ 3232 058 M1	1	1	Verschl.stopfen	Plug Tappo	Bouchon Tapon
29+ 3232 076 M1	1 (A)	1	O-Ring	O-ring Anello 'or'	Joint torique Junta torica
30+ 1442 085 X1	1 8 mm	2	Kugel	Ball Sfere gruppo	Billes Juego de bolas
31+ 3232 056 M1	1	2	Druckfeder	Spring Molla	Ressort Muelle

Servoschaltventil
 Servo control valve
 Soupape servo commandée
 Valvola del servo comando
 Servo valvula

8761	Ab.Fahrg.-Nr. From chassis no. A part. du châssis no. Dal telaio no. Desde chasis no.))) 3777 11 203))		
1+ 3089 166 M91		1 Schaltventil	Valve Valvola	Soupape Valvula
2+ 3230 085 M91	1	1 Gehäuse	Carter Carter	Carter Carter
3+	2 ➡ 3230 085 M91	1 Gehäuse	Carter Carter	Carter Carter
4+	2 ➡ 3230 085 M91	2 Steuerkolben	Piston Pistone	Piston Piston
5+ 3230 087 M1	1	1 Ventileinsatz	Insert Inserto	Insert Insercion
6+ 3230 086 M1	1	2 Verschl.Schraube	Plug Tappo	Bouchon Tapon
+ 3230 088 M91	(A)	X Reparatursatz	Repair kit Gruppo riparazio	Jei de réparatio Juego reparaciòn

(A) für Servoschaltventil
 for servo control valve
 pour soupape servo commandée
 per valvola del servo comando
 para servo valvula

)
)
) 3089 166 M91
)
)

LEITUNGEN FOR NOTLENKPUMPE
 PIPING FOR EMERGENCY STEERING PUMP
 TUYAUTERIE POUR POMPE DE DIRECTION DE SECOURS
 TUBAZIONI PER POMPA DI STERZO DI EMERGENZA
 TUBERIA PARA BOMBA DE DIRECCION DE EMERGENCIA

AB FAHRG.-NR.)
 FROM CHASSIS NO.)
 A PART. DU CHASS.NO.) 3777 11 203
 DAL TELAIO NO.)
 DESDE CHASIS NO.)

8819

33		32	▶ 3004 135 X91	1	VERSCHRAUBUNG... UNION.....	RACCORD.....
					RACCORDO	RACORD
34	1444 691 X1	32		1	SCHNEIDRING..... OLIVE.....	OLIVE.....
					OLIVA	OLIVA
35	1442 060 X1	32		1	OBERWURFMUTTER.. UNION NUT.....	ECROU CAGE.....
					DADO	TUERCA UNION
36	1443 842 X1	32		1	SCHNEIDRING..... OLIVE.....	OLIVE.....
					OLIVA	OLIVA
37	1443 838 X1	32		1	OBERWURFMUTTER.. UNION NUT.....	ECROU CAGE.....
					DADO	TUERCA UNION
38	3008 475 X1			1	VERSCHRAUBUNG... UNION.....	RACCORD.....
					RACCORDO	RACORD
39	3093 963 M1			1	ROHR..... TUBE.....	TUBE.....
					TUBO	TUBO
40	3002 337 X91			1	VERSCHRAUBUNG... UNION.....	RACCORD.....
					RACCORDO	RACORD
41		40	▶ 3002 337 X91	1	VERSCHRAUBUNG... UNION.....	RACCORD.....
					RACCORDO	RACORD
42	3002 314 X1	40		1	VERSCHRAUBUNG... UNION.....	RACCORD.....
					RACCORDO	RACORD
43	1443 842 X1	40		2	SCHNEIDRING..... OLIVE.....	OLIVE.....
					OLIVA	OLIVA
44	1443 838 X1	40		2	OBERWURFMUTTER.. UNION NUT.....	ECROU CAGE.....
					DADO	TUERCA UNION
45	3092 077 M1			1	ROHR..... TUBE.....	TUBE.....
					TUBO	TUBO
46	2950 933 M1			1	SCHLAUCH..... HOSE.....	DURITE.....
					MANICOTTO	TUBO DE GOMA
47	1444 839 X1			4	SHELLE..... CLIP.....	CIRCLIP.....
					FERMAGLIO	CRAPA
48	2963 942 M1	(A)		1	VERSCHLUSS..... SHUTTER.....	VOLET.....
					PARZIALIZZATORE	REGISTRO

(A) FOR FAHRZEUGE OHNE NOTLENKPUMPE
 FOR VEHICLES WITHOUT EMERGENCY STEERING PUMP
 POUR VEHICULES SANS POMPE DE DIRECTION DE SECOURS
 PER VEICOLI SENZA POMPA STERZO DI EMERGENZA
 PARA VEHICULOS SIN BOMBA DE EMERGENCIA DE LA DIRECCION

Leitungen für Lenkzylinder
 Piping for steering cylinder
 Tuyauterie pour verin de direction
 Tubazioni per cilindro sterzo
 Tuberia para cilindro de direccion

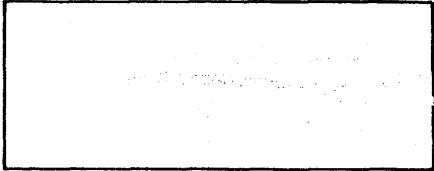

8763 Ab Fahrg.-Nr.)
 From chassis no.)
 A part. du châssis no.) 3777 11 203
 Dal telaio no.)
 Desde chasis no.)

64+ 3002 071 X91		1 Verschraubung	Union	Raccord
			Raccordo	Racor
65+	64 ➡ 3002 071 X91	1 Verschraubung	Union	Raccord
			Raccordo	Racor
66+ 1443 843 X1	64	1 Schneidring	Olive	Olive
			Oliva	Oliva
67+ 1443 839 X1	64	1 Oberwurfmutter	Union nut	Ecrou chapeau
			Dado	Tuerca union

VORDERACHSE, PLANETENTRIEB
 FRONT AXLE, PLANETARY GEAR
 ESSIEU AVANT, TRAIN PLANETAIRE
 ASSALE ANTERIORE, INGRANAGGIO PLANETARIO
 EJE DELANTERO, ENGRANAJE PLANETARIO

BIS FAHRG.-NR.)
 UP TO CHASSIS NO.)
 JUSQU'AU CH. NO.) 777 02 467
 FINO AL TELAIO NO)
 HASTA CHASIS NO.)

7459

1	2950 477 M1		2	WELLE.....	SHAFT.....	ARBRE.....
2	2950 479 M1		2	NABENTRÄGER.....	HUB CARRIER.....	SUPPORT MOYEU...
3	1444 099 X1		24	SCHRAUBE.....	SCREW.....	VIS.....
4	2950 480 M1		2	SICHERUNGSBLECH.	TAB WASHER.....	RONDELLE EVENT..
5	2999 503 M1		2	DICHTRING.....	PIASTRINA SICUR	ARANDELA ALETA
6	2999 322 M1		2	INNENRING.....	INNER RACE.....	CUVETTE INTERNE.
7	2999 292 M1		2	AUSSENRING.....	OUTER RACE.....	CUVETTE EXTERNE.
8	2944 061 M1		2	BREMSTROMMEL....	BRAKE DRUM.....	TAMBOUR DE FREIN
9	2998 762 M1		2	SENKSCHRAUBE....	PLOUGH BOLT.....	VIS A EMBASE....
10	2941 177 M1		24	BOLZEN.....	PIN.....	GOUPILLE.....
11	2950 478 M1		2	NABE.....	HUB.....	MOYEU.....
12	3008 210 X1	● 1443 685 X1	24	MUTTER.....	NUT.....	ECROU.....
12A	3008 209 X1		24	FEDERRING.....	LOCK WASHER.....	RONDELLE FREIN..
13	2999 345 M1		2	INNENRING.....	INNER RACE.....	CUVETTE INTERNE.
14	2999 306 M1		2	AUSSENRING.....	OUTER RACE.....	CUVETTE EXTERNE.
15	2943 938 M1		1	RING.....	RING.....	ANNEAU.....
16	2950 588 M91		2	HOHLRADTRÄGER...	CARRIER.....	PORTE SATELLITE.
17	2950 485 M1		2	HOHLRAD.....	ANNULAR GEAR....	COURONNE.....
18	2939 281 M1		2	KRONENMUTTER....	CASTLE NUT.....	ECROU A CRENEAU.
19	2939 282 M1		4	SICHERUNGSBLECH.	TAB WASHER.....	RONDELLE EVENT..
20	2950 481 M1		2	SCHEIBE.....	DISC.....	DISQUE.....
21	2950 483 M1		2	ZAHNRAD.....	GEAR.....	ENGRENAGE.....
22	3006 702 X1		2	SICHERUNGSRING..	CIRCLIP.....	SEGMENT D'ARRET.
23	2943 943 M1		2	BOLZEN.....	PIN.....	GOUPILLE.....
24	2943 944 M1	± 1,0 MM	X	SCHEIBE.....	DISC.....	DISC.....
25	2943 945 M1	± 0,5 MM	X	SCHEIBE.....	DISC.....	DISQUE.....
26	2943 946 M1	± 0,3 MM	X	SCHEIBE.....	DISC.....	DISCO.....
27	2950 486 M1		2	PLANETENTRÄGER..	PLANET CARRIER..	SUPPORT PLANET..
28	1444 088 X1		48	SCHRAUBE.....	SCREW.....	VIS.....
29	391 358 X1		4	DICHTRING.....	SEAL.....	BAGUE ETANCHEITE
30	390 867 X1		1	VERSCHL.STOPFEN.	PLUG.....	BOUCHON.....
31	2943 954 M1		2	VERSCHL.STOPFEN.	PLUG.....	BOUCHON.....

VORDERACHSE, ACHSEINSATZ, DIFFERENTIAL
 FRONT AXLE, AXLE INSERT, DIFFERENTIAL
 ESSIEU AVANT, AXE-FIXE DU PLANETAIRE, DIFFERENTIEL
 ASSALE ANTERIORE, ASSE RIGIDO PLANETARIO, DIFFERENZIALE
 EJE DELANTERO, EJE PLANETARIO RIGIDO, DIFERENCIAL

8841		AB FAHRG.-NR FROM CHASSIS NO.	} 777 02 468 → 777 07 829				
		A PARTIR DU CHASSIS NO.					
		DAL TELAIO NO.					
		DESDE CHASIS NO.					
32	3002 975 X1	28		4 SCHRAUBE.....	SCREW.....	VIS.....	
33	2939 182 M1	28		4 SCHEIBE.....	VITE DISC.....	TORNILLO DISQUE.....	
34		28 (A)Ø 2 X 400 MM		1 DRAHT.....	DISCO WIRE.....	DISCO FIL.....	
35	2939 197 M1	2		1 ROLLENLAGER....	FILODI ROLLER BEARING..	HILO ELECTRICO ROULEMENT GALETS	
36	1440 477 X1	2		1 SICHERUNGSRING..	CUSCINETTO RULLI CIRCLIP.....	COJINETE RODILLO SEGMENT D'ARRET.	
37	2943 909 M1	2		2 SICHERUNGSBLECH.	ANELLO ELASTICO TAB WASHER.....	CIRCLIP RONDELLE EVENT..	
38	1443 681 X1	2		4 SCHRAUBE.....	PIASTRINA SICUR SCREW.....	ARANDELA ALETA VIS.....	
39		2 (A)Ø 1,6 X 150 MM		2 DRAHT.....	VITE WIRE.....	TORNILLO FIL.....	
40	2939 378 M1	2		2 EINSTELLMUTTER..	FILODO ERRO ADJUSTING NUT...	HILO ELECTRICO CONTRE ECROU....	
41	2999 336 M1	2		2 INNENRING.....	DADO REGISTRO INNER RACE.....	JUEGO DE TUERCAS CUVETTE INTERNE.	
42	2999 303 M1	2		2 AUSSENRING.....	PISTA INTERNA OUTER RACE.....	PISTA INT COJINE CUVETTE EXTERNE.	
43	3070 471 M1	2		12 NIET.....	ANELLO ESTERNO RIVET.....	PISTA COJINETE RIVET.....	
43A+3075	656 M1	1 (B)		12 SCHRAUBE.....	RIVETTO SCREW.....	REMACHE VIS.....	
43B+3008	439 X1	1 (B)		12 MUTTER.....	VITE NUT.....	TORNILLO ECROU.....	
43C+1442	994 X1	1 (B)		12 SPLINT.....	DADO COTTER.....	TUERCA BICONE.....	
44	2950 608 M91	2		1 KEGELRAD.....	SPINOTTO BEVEL GEAR.....	PASADOR ABIERTO COUPLE CONIQUE..	
45		44 ➡ 2950 608 M91		1 RITZEL.....	GRUPPO CORON CON PINION.....	CORONA Y F ATAQU PIGNON.....	
46		44 ➡ 2950 608 M91		1 TELLERRAD.....	PIGNONE CROWN WHEEL....	PINON COURONNE DENTEE.	
47	2950 620 M91	2		1 DIFFERENTIAL....	CORONA DIFFERENTIAL....	CORONA DENTADA DIFFERENTIEL....	
48+	2950 602 M91	47		1 GEHÄUSE.....	DIFFERENZIALE HOUSING.....	DIFERENCIAL CARTER.....	
49	2950 523 M1	47		2 SCHEIBE.....	CARCASSA DISC.....	CARCASA DISQUE.....	
50				NIET VERWENDET.	DISCO DISCO	DISCO DISCO	
51	2944 127 M1	47 ± 2,9 MM		X AUSSENLAMELLE...	NOT USED.....	NON UTILISE.....	
52	2944 077 M1	47 ± 3,0 MM		X AUSSENLAMELLE...	NON USATO EXTERNAL DISC...	NO SE USA DISQUE EXTERIEUR	
53	2944 128 M1	47 ± 3,1 MM		X AUSSENLAMELLE...	DISCO ESTERNO EXTERNAL DISC...	DISCO EXTERIOR DISQUE EXTERIEUR	
54	2944 120 M1	47 ± 3,0 MM		X AUSSENLAMELLE...	DISCO ESTERNO EXTERNAL DISC...	DISCO EXTERIOR DISQUE EXTERIEUR	
55	2950 522 M1	47		2 INNENLAMELLE....	DISCO ESTERNO INTERNAL DISC...	DISCO EXTERIOR DISQUE EXTERIEUR	
56	2950 524 M1	47		2 RING.....	DISCO INTERNO RING.....	DISCO INTERIOR DISCO INTEROR	
57	2944 080 M1	47		2 KEGELRAD.....	ANELLO BEVEL GEAR.....	ANNEAU..... ARO	
58	2950 521 M1	47		4 DIFF.KEGELRAD...	INGRANAGGIO CONI DIFF. PINION....	COURONNE CONIQUE CORONA Y P ATAQU	
59	2950 632 M1	47		1 DECKEL.....	PIGNONE DIFFEREN COVER.....	SATELLITE..... PINON DIFERENC	
					AXLE.....	ESSIEU.....	
					ASSALE	EJE	
					COVER.....	COVERCLE.....	
					COPERCHIO	CUBIERTA	

VORDERACHSE, BREMSE
 FRONT AXLE, BRAKE
 ESSIEU AVANT, FREIN
 ASSALE ANTERIORE, FRENO
 EJE DELANTERO, FRENO

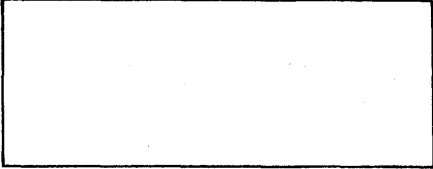

4969

AB FAHRG.-NR.)
 FROM CHASSIS NO.)
 A PARTIR DU CHASSIS NO. } 777 02 468 → 777 07 829
 DAL TELAIO NO.)
 DESDE CHASIS NO.)

● BREMSE, LINKS	BRAKE, L-H	FREIN, GAUCHE
	FRENO, SIN.	FRENO, IZQUIER.
● BREMSE, RECHTS	BRAKE, R-H	FREIN, DROITE
	FRENO, DES.	FRENO, DER.

29 2944 177 M91 1,2	2 2 BREMSBACKE ST. 0	BRAKE SHOE SIZE 0	SABOT DE FREIN 0
		CEPPO FRENO DIM0	PATIN DE FRENO 0
30 2944 178 M91 1,2	2 2 BREMSBACKE ST. 1	BRAKE SHOE SIZE1	SABOT DE FREIN 1
		CEPPO FRENO DIM1	PATIN DE FRENO 1
31 2944 179 M91 1,2	2 2 BREMSBACKE ST. 2	BRAKE SHOE SIZE2	SABOT DE FREIN 2
		CEPPO FRENO DIM2	PATIN DE FRENO 2
32 2944 070 M1 1,2	2 2 FEDER.....	SPRING.....	RESSORT.....
		MOLLA	MUELLE
33 2944 069 M1 1,2	2 2 FEDER.....	SPRING.....	RESSORT.....
		MOLLA	MUELLE
34 2943 898 M1 1,2	1 1 FEDER.....	SPRING.....	RESSORT.....
		MOLLA	MUELLE
35 2950 512 M1 1	1 LASCHE.....	STRAP.....	BARRETTE.....
		NASTRO	FLEJE
36 2950 511 M1 2	1 LASCHE.....	STRAP.....	BARRETTE.....
		NASTRO	FLEJE
37 2939 222 M1	2 2 STUTZEN.....	STUD.....	GOUJON.....
		PRIGIONIERO	ESPARRAGO
38 390 839 X1	2 2 DICHRING.....	SEAL.....	BAGUE ETANCHEITE
		TENUTA	RETEN
39	NICHT VERWENDET.	NOT USED.....	NON UTILISE.....
		NON USATO	NO SE USA
40 3005 463 X1	4 4 SCHRAUBE.....	SCREW.....	VIS.....
		VITE	TORNILLO

(A) BIS ACHS-NR.)
 UP TO AXLE NO.)
 JUSQU'AU L'ESSIEU NO. } 792
 FINO AL ASSALE NO.)
 HASTA EJE NO.)

(B) NUR IM REPARATURSATZ
 ONLY IN REPAIR KIT
 UNIQUEMENT EN JEU DE REPARATION
 SOLO NEL GRUPPO RIPARAZIONE
 SOLAMENTE EN JUEGO DE REPARACION

Vorderachse, Planetentrieb
 Front axle, planetary gear
 Essieu avant, train planetaire
 Assale anteriore, ingranaggio planetario
 Eje delantero, engranaje planetario

6784	Ab Fahrg.-Nr.) From chassis no.) A part. du chass. no.) 777 07 830 → 3777 10 611 Dal telaio no.) Desde chasis no.)	und) and) 3777 10 618 et) e) 3777 10 620 → 3777 10 628 y)
1 3078 826 M1		2 Welle Shaft Arbree Albero Palier
2 2944 157 M1		2 Nabenträger Hub carrier Support moyeu Porto mozzo Soporte de cubo
3 3232 030 M1		2 Bremsträger Brake carrier Support de frein Supporto freno Soporte de freno
4 3007 425 X1		40 Schraube Screw Vis Vite Tornillo
5 1444 723 X1		2 Dichtring Seal Bague étanchè:te Tenuta Reten
6 2944 153 M1		2 Scheibe Washer Rondelle Rondella Arandela
7 2999 738 M1		2 Innenring Inner race Cuvette interne Pista interna Pista int cojine
8 2999 291 M1		2 Aussenring Outer race Cuvette externe Anello esterno Pista cojinete
9 3002 048 X1		32 Schraube Screw Vis Vite Tornillo
10 2950 547 M2		2 Bremsscheibe Brake disc Disque de frein Disco freno Tornillo respiro
11 2950 549 M1		2 Nabe Hub Moyeu Mozzo Cubo
12+ 3245 007 M1	● 2949 681 M1	24 Riffelschraube Screw Vis Vite Tornillo
12A 3008 209 X1		24 Federring Lock washer Rondelle frein Rosetta elastica Arandela segur
13 3008 210 X1	● 1443 685 X1	24 Mutter Nut Ecrou Dado Tuerca
14 2999 739 M1		2 Innenring Inner race Cuvette interne Pista interna Pista int cojine
15 2999 733 M1		2 Aussenring Outer race Cuvette externe Anello esterno Pista cojinete
16 2944 147 M1		2 Ring Ring Anneau Anello Aro
17 2950 530 M1		2 Hohlradträger Carrier Porte satellite Supporto Portador
18 3078 830 M1		2 Hohlrad Annular gear Couronne Corona dentata Engranaje anular
19 3004 796 X1		2 Nutmutter Groove nut Ecrou crenele Ghiera Tuerca panurada
20 2944 154 M1		2 Nutmutter Groove nut Ecrou crenele Ghiera Tuerca panurada
21 2950 568 M1		2 Sicherungsblech Tab washer Rondelle évent Piastrina sicur Arandela aleta
22 3078 828 M1		2 Zahnrad Gear Engrenage Ingranaggio Engranaje
23 2923 371 M1		2 Sicherungsring Circlip Circlip Anello elastico Circlip
24+ 3084 190 M1		2 Bolzen Pin Goupille Perno Pasador
25 2937 120 M1	× 0,3 mm	X Distanzscheibe Washer Rondelle Rondella Arandela
26 2937 119 M1	× 0,5 mm	X Distanzscheibe Washer Rondelle Rondella Arandela
27 2964 172 M1	× 1,0 mm	x Distanzscheibe Washer Rondelle Rondella Arandela
28 3071 008 M1	× 3,0 mm	X Distanzscheibe Washer Rondelle Rondella Arandela
29 3078 831 M1		2 Planetenträger Planet carrier Support planet Porta satellite Soporte planetar

VORDERACHSE, ACHSEINSATZ, DIFFERENTIAL
 FRONT AXLE, AXLE INSERT. DIFFERENTIAL
 ESSIEU AVANT, AXE FIXE DU PLANETAIRE, DIFFERENTIEL
 ASSALE ANTERIORE, ASSE RIGIDO PLANETARIO, DIFFERENZI
 EJE DELANTERO, EJE PLANETARIO RIGIDO, DIFERENCIAL

8829	AB FAHRG.-NR. FROM CHASSIS NO. A PART. DU CHASS. NO.) DAL TELAIO NO. DESDE CHASIS NO.))) 3777 10 612 → 3777 10 617))	UND) AND) 3777 10 619 ET) E) 3777 10 629 → Y)
32	31	➡ 2950 589 M91	1 GEHÄUSE..... HOUSING..... CARTER..... CARCASSA CARCASA
33	31	➡ 2950 589 M91	2 LAGERBÜGEL..... BAIL..... ETRIER..... ANELLO DISOSTEON ANILLO SUJECCION
34	3002 975 X1	31	4 SCHRAUBE..... SCREW..... VIS..... VITE TORNILLO
35	2937 218 M1	31	4 SCHEIBE..... DISC..... DISQUE..... DISCO
36	31	(A) Ø 2 x 400 MM	1 DRAHT..... WIRE..... FIL..... FILODI ERRO CABLE
37	2939 197 M1	1	1 ROLLENLAGER..... ROLLER BEARING.. ROULEMENT GALETS CUSCINETTO ROLLI COJINETE RODILLO
38	1440 477 X1	1	1 SICHERUNGSRING.. CIRCLIP..... SEGMENT D'ARRET. ANELLO ELASTICO CIRCLIP
39	2939 378 M1	1	2 MUTTER..... NUT..... ECROU..... DADO TUERCA
40	2999 336 M1	1	1 INNENRING..... INNER RACE..... CUVETTE INTERIEU PISTA INTERNA PISTA INT COJINE
41	2999 303 M1	1	1 AUSSENRING..... OUTER RACE..... CUVETTE EXTERNE. ANELLO ESTERNO PISTA COJINETE
42	3070 471 M1	1	12 NIET..... RIVET..... RIVET..... RIVETTO REMACHE
42A	3075 656 M1	1 (B)	12 SCHRAUBE..... SCREW..... VIS..... VITE TORNILLO
42B	3008 439 X1	1 (B)	12 KRONENMUTTER.... CASTLE NUT..... ECROU A CRENAU.. DADO A CORONA TUERCA ALMENADA
42C	1442 994 X1	1 (B)	12 SPLINT..... SPLINT..... ATTELLE..... SCHEGGIA TABILLA
43	2999 336 M1	1	1 INNENRING..... INNER RACE..... CUVETTE INTERNE. PISTA INTERNA PISTA INT COJINE
44	2999 303 M1	1	1 AUSSENRING..... OUTER RING..... CUVETTE EXTERNE. ANELLO ESTERNO PISTA COJINETE
45	2950 608 M91	1	1 KEGELRAD SATZ... BEVEL GEAR KIT.. COURONNE CONIQUE INGRANAGGIO CONI CORONA Y PATAQU
46	45	➡ 2950 608 M91	1 RITZEL..... PINION..... PINON..... PIGNONE PINON
47	45	➡ 2950 608 M91	1 TELLERRAD..... CROWN WHEEL.... COURONNE..... CORONA CORONA DENTADA
48	2939 305 M1	1	1 GLEITSTÖCK..... SLIDE..... COULISSE..... SLITTA CORREDERA
49	3005 507 X1	1	1 MUTTER..... NUT..... ECROU..... DADO TUERCA
50	2939 304 M1	1	1 SCHRAUBE..... SCREW..... VIS..... VITE TORNILLO
51	2939 317 M1	1	2 SICHERUNGSBLECH. TAB WASHER..... RONDELLE EVENT.. PIASTRINA SICUR ARANDELA ALETA
52	1443 681 X1	1	4 SCHRAUBE..... SCREW..... VIS..... VITE TORNILLO
52A	1	(A) Ø 1,6 x 150 MM	1 DRAHT..... WIRE..... FIL..... FILODI ERRO CABLE
53	3078 832 M91	1 (C) (E)	1 DIFFERENTIAL.... DIFFERENTIAL.... DIFFERENTIEL.... DIFFERENZIALE DIFFERENCIAL
53A+3232	043 M91	1 (D) (F)	1 DIFFERENTIAL.... DIFFERENZIALE.... DIFFERENTIEL.... DIFFERENZIALE DIFFERENCIAL
54	2950 602 M91	53 53A	1 GEHÄUSE..... HOUSING..... CARTER..... CARCASSA CARCASA
55	2950 523 M1	53 53A	2 SCHEIBE..... DISC..... DISQUE..... DISCO DISCO
56	2944 127 M1	53 x 2,9 MM 53A	X AUSSENLAMELLE... EXTERNAL DISC... DISQUE EXTERIEUR DISCO ESTERNO DISCO EXTERIOR
57	2944 077 M1	53 x 3,0 MM 53A	X AUSSENLAMELLE... EXTERNAL DISC... DISQUE EXTERIEUR DISCO ESTERNO DISCO EXTERIOR

Vorderachse, Scheibenbremse
 Front axle, disc brake
 Essieu avant, frein a disque
 Assale anteriore, freno a disco
 Eje delantero, freno de disco

Ausführung)
 Execution)
 Execution) II
 Esecuzione)
 Ejecucion)

8830 Ab Fahrg.-Nr.) und)
 From chassis no.) and) 3777 10 619
 A part. du chass. no.) 3777 10 612 → 3777 10 617 et)
 Dal telaio no.) e) 3777 10 629
 Desde chasis no.) y)

		●	Bremse, links	Brake, l-h	Frein, gauche
				Freno, sin.	Freno, izquier.
		●	Bremse, rechts	Brake, räh	Frein, droite
				Freno, des.	Freno, der.
1	3232 045 M91	●	3232 047 M91	1 Scheibenbremse	Disc brake
					Freno a disco
2	3232 046 M91	●	3232 048 M91	1 Scheibenbremse	Disc brake
					Freno a disco
3		1	➡ 3232 045 M91	1 Bremssattel	Brake saddle
					Slitta freno
4		2	➡ 3232 046 M91	1 Bremssattel	Brake saddle
					Slitta freno
5	3232 081 M91	1		4 Bremsbelag	Lining
		2			Guarnizione
6	3230 084 M1	1		2 Gleitstück	Slide
		2			Slitta
7	3230 027 M1	1		2 Blattfeder	Flat spring
		2			Molla piana
8	3230 083 M1	1		1 Deckel	Cover
		2			Coperchio
9	3230 082 M1	1		1 Deckel	Cover
		2			Coperchio
10	339 282 X1	1		8 Schraube	Screw
		2			Vite
11	390 734 X1	1		8 Scheibe	Washer
		2			Rondella
12	2950 552 M1	1		4 Ventil	Valve
		2			Valvola
13	2950 553 M1	1		4 Dichtring	Seal
		2			Tenuta
14	2950 554 M1	1		4 Abstreifer	Scraper
		2			Ruspa
15	3230 125 M91	1		2 Kolbensatz	Piston kit
		2			Gruppo pistone
16	2950 557 M1	1		2 Dichtring	Seal
		2			Tenuta
17	3230 129 M1	1		1 Deckel	Cover
		2			Coperchio
18	3230 079 M1	1		1 Deckel	Cover
		2			Coperchio
19	339 401 X1	1		12 Schraube	Screw
		2			Vite
20	1444 393 X1	1		12 Federring	Lock washer
		2			Rosetta elastica
21	3001 009 X1			2 Federscheibe	Spring plate
					Rondella elastic
22	2950 548 M1			2 Schraube	Screw
					Vite
23	3230 044 M1			2 Distanzscheibe	Washer
					Rondella
24	3230 043 M1			2 Sicherungsblech	Tab washer
					Piastrina sicur
25	3230 045 M1			2 Schraube	Screw
					Vite
26	3232 106 M91			X Dichtungssatz	Seal kit
					Gruppo tenute

BREMSSYSTEM, LEITUNGEN
BRAKE SYSTEM, PIPING
SYSTEME DE FREIN, TUYAUTERIE
IMPIANTO DEL FRENO, TUBAZIONI
SISTEMA DEL FRENO, TUBERIA

8765

33	2969 841 M1	(A)	3	SCHELLE.....	CLIP.....	CIRCLIP.....
34	391 074 X1	(A)	2	SCHRAUBE.....	FERMAGLIO SCREW.....	CRAPA VIS.....
35	1443 791 X1		4	FEDERRING.....	VITE LOCK WASHER.....	TORNILLO RONDELLE FREIN..
36	3065 983 M8	(B)	2	SCHLAUCH.....	ROSETTA ELASTICA HOSE.....	ARANDELA SEGUR DURITE EAU.....
37	1444 815 X1	(B)	4	SCHELLE.....	MANICOTTO CLIP.....	PASADOR ABIERTO CIRCLIP.....
38	1444 670 X1	(B)	2	SCHELLE.....	FERMAGLIO CLIP.....	CRAPA CIRCLIP.....
39	391 074 X1	(B)	2	SCHRAUBE.....	FERMAGLIO SCREW.....	CRAPA VIS.....
40	2941 892 M91	↗ 613 (A)	2	HAUPTZYLINDER...	VITE MAIN CYLINDER...	TORNILLO MAITRE CYLINDRE..
41	2951 278 M91	↗ 615 (C)	2	HAUPTZYLINDER...	CILINDRO PRINCIP MAIN CYLINDER...	CILINDRO PRAL MAITRE CYLINDRE..
42	3095 047 M91	● 2972 627 M91 (B) ↗ 617,619,621,623	2	HAUPTZYLINDER...	CILINDRO PRINCIP MAIN CYLINDER...	CILINDRO PRAL MAITRE CYLINDRE..
43	1443 752 X1	(A)	1	VERSCHL.STOPFEN.	CILINDRO PRINCIP PLUG.....	CILINDRO PRAL BOUCHON.....
44	1440 993 X1	(A)	1	DICHTRING.....	TAPPO SEAL.....	TAPON BAGUE ETANCHEITE
45+	3079 371 M1		1	SCHALTER.....	TENUTA SWITCH.....	RETEN CONTACTEUR.....
46	390 855 X1		2	DICHTRING.....	INTERRRUTTORE SEAL.....	INTERRUPTOR BAGUE ETANCHEITE
47	1443 971 X1		2	STUTZEN.....	TENUTA STUD.....	RETEN GOUJON.....
48	2951 271 M91	(A)	2	ROHR.....	PRIGIONIERO TUBE.....	ESPARRAGO TUBE.....
49	1444 621 X1	(A)	2	SCHLAUCH.....	TUBO HOSE.....	TUBO DURITE EAU.....
50	1444 837 X1	(D) (A)	4	SCHELLE.....	MANICOTTO CLIP.....	PASADOR ABIERTO CIRCLIP.....
51	2951 262 M91	(A)	1	ROHR.....	FERMAGLIO TUBE.....	CRAPA TUBE.....
52	2951 261 M91	(A)	1	ROHR.....	TUBO TUBE.....	TUBO TUBE.....
53	2951 279 M91	(C)	1	ROHR.....	TUBO TUBE.....	TUBO TUBE.....
54	2951 280 M91	(C)	1	ROHR.....	TUBO TUBE.....	TUBO TUBE.....
55	2972 783 M91	(B)	1	ROHR RECHTS.....	TUBO TUBE R-H.....	TUBO TUBE DROI.....
55A	3096 456 M91	→ 3777 11 408	1	ROHR RECHTS.....	TUBE DES. TUBE R-H.....	CONDUCTO DER. TUBE DROI.....
56	2972 784 M91	(B)	1	ROHR LINKS.....	TUBO DES. TUBE L-H.....	CONDUCTO DER. TUBE GAU.....
56A	3096 455 M91	→ 3777 11 408 → 3777 11 409	1	ROHR LINKS.....	TUBO SIN. TUBE L-H.....	CONDUCTO IZQU. TUBE GAU.....
57	2999 804 M1	(A)	2	AUSGL BEHALTER..	TUBO SIN. EXPANSION TANK..	CONDUCTO IZQU. RESERVOIR COMP..
58	2998 825 M1	(B)	2	AUSGL BEHALTER..	SERBATOIO COMPEN EXPANSION TANK..	DEPOSITO COMPENS RESERVOIR COMP..
59	391 687 X1	(C) (A)	4	SCHRAUBE.....	SERBATOIO COMPEN SCREW.....	DEPOSITO COMPENS VIS.....
60	339 230 X1	(B)	4	SCHRAUBE.....	VITE SCREW.....	TORNILLO VIS.....
61	1443 791 X1		4	FEDERRING.....	VITE LOCK WASHER.....	TORNILLO RONDELLE FREIN..
62	390 971 X1	(A)	4	SCHEIBE.....	ROSETTA ELASTICA DISC.....	ARANDELA SEGUR DISQUE.....
					DISCO DISCO	DISCO

BREMSSYSTEM, LUFTPRESSER, LEITUNGEN
 BRAKE SYSTEM, COMPRESSOR, PIPING
 SYSTEME DE FREIN, COMPRESSEUR, TUYAUTERIE
 IMPIANTO DEL FRENO, COMPRESSORE, TUBAZIONI
 SISTEMA DEL FRENO, COMPRESOR, TUBERIA

4099

1	1443 850 X1		1	DICHRING.....	SEAL.....	BAGUE ETANCHEITE
					TENUTA	RETEN
2	1443 692 X1		1	WINKELSTÖCK.....	ELBOW.....	COUDE.....
					GOMITO	CODO
3	2999 816 M1		2	DICHRING.....	SEAL.....	BAGUE ETANCHEITE
					TENUTA	RETEN
4	1443 689 X1		2	RING.....	RING.....	ANNEAU.....
					ANELLO	ARO
5	1443 841 X1		2	SCHNEIDRING.....	OLIVE.....	OLIVE.....
					OLIVA	OLIVA
6	1443 688 X1		2	ÜBERWURFMUTTER..	UNION NUT.....	ECROU RACCORD...
					DADO	CAJA DE TUERCA
7	2951 225 M1		1	HALTETEIL.....	HOLDER.....	PORTE BALAI.....
					SUPPORTO	SUJETADOR
8	1444 643 X1		1	SHELLE.....	CLIP.....	CIRCLIP.....
					FERMAGLIO	CRAPA
9	339 282 X1		1	SCHRAUBE.....	SCREW.....	VIS.....
					VITE	TORNILLO
10	390 734 X1		1	SCHLEIBE.....	DISC.....	DISQUE.....
					DISCO	DISCO
11	1443 790 X1		2	FEDERRING.....	LOCK WASHER.....	RONDELLE FREIN..
					ROSETTA ELASTICA	ARANDELA SEGUR
12	339 402 X1		2	MUTTER.....	NUT.....	ECROU.....
					DADO	TUERCA
13	2951 235 M1		1	ROHR.....	TUBE.....	TUBE.....
					TUBO	TUBO
14	1443 977 X1		1	STUTZEN.....	STUD.....	GOUJON.....
					PRIGIONIERO	ESPARRAGO
15	1443 850 X1		1	DICHRING.....	SEAL.....	BAGUE ETANCHEITE
					TENUTA	RETEN
16	2945 502 M91	625	1	REGLER.....	GOVERNOR.....	REGULATEUR VIT..
					REGOLATORE	REGULADOR
17	2951 224 M1		1	HALTETEIL.....	HOLDER.....	PORTE BALAI.....
					SUPPORTO	SUJETADOR
18	3002 058 X1		2	SCHLEIBE.....	DISC.....	DISQUE.....
					DISCO	DISCO
19	1444 845 X1		1	SHELLE.....	CLIP.....	CIRCLIP.....
					FERMAGLIO	CRAPA
20	1443 876 X1	(A)	1	SCHLAUCH.....	HOSE.....	DURIT EAU.....
					MANICOTTO	PASADOR ABIERTO
21	2999 894 M1		1	STOPFEN.....	PLUG.....	BOUCHON.....
					TAPPO	TAPON
22	3071 330 M1	(B)	1	ROHR.....	TUBE.....	TUBE.....
					TUBO	TUBO
23	1444 945 X1	(B)	1	T STÖCK.....	TEEPIECE.....	TE.....
					RACCORDO A T	PIEZA EN T
24	1443 695 X1	(B)	1	MUTTER.....	NUT.....	ECROU.....
					DADO	TUERCA
25	1443 850 X1	(B)	3	DICHRING.....	SEAL.....	BAGUE ETANCHEITE
					TENUTA	RETEN
26	2999 816 M1	(B)	2	DICHRING.....	SEAL.....	BAGUE ETANCHEITE
					TENUTA	RETEN
27	1443 689 X1	(B)	2	RING.....	RING.....	ANNEAU.....
					ANELLO	ARO
28	1443 688 X1	(B)	2	ÜBERWURFMUTTER..	UNION NUT.....	ECROU RACCORD...
					DADO	CAJA DE TUERCA
29	1443 841 X1	(B)	2	SCHNEIDRING.....	OLIVE.....	OLIVE.....
					OLIVA	OLIVA
30	2977 876 M1	(B)	1	ROHR.....	TUBE.....	TUBE.....
					TUBO	TUBO
31	1443 977 X1	(B)	1	STUTZEN.....	STUD.....	GOUJON.....
					PRIGIONIERO	ESPARRAGO
32	2977 875 M1	(B)	1	HALTETEIL.....	HOLDER.....	PORTE BALAI.....
					SUPPORTO	SUJETADOR

BREMSSYSTEM, LUFTPRESSER
BRAKE SYSTEM, COMPRESSOR
SYSTEME DE FREIN, COMPRESSEUR
IMPIANTO DEL FRENO, COMPRESSORE
SISTEMA DEL FRENO, COMPRESOR

HÖHENMOTOR
HIGH ALTITUDE ENGINE
HAUTE ALTITUDE MOTEUR
ALTE ALTITUDINI MOTORE
GRANDES ALTURAS MOTOR

4093

1	1444 838 X1		4	SHELLE.....	CLIP.....	CIRCLIP.....
2	2871 552 M1				FERMAGLIO	CRAPA
3	2977 860 M1		2	SCHLAUCH.....	HOSE.....	DURIT EAU.....
4	2871 560 M91				MANICOTTO	PASADOR ABIERTO
5	1443 763 X1		1	SAUGROHR.....	INTAKE.....	PRISE.....
6	2871 555 M1				ASPIRAZIONE	ASPIRACION
7	390 855 X1		1	KRÖMMER.....	MANIFOLD.....	COLLECTEUR.....
8	1443 651 X1				COLLETTORE	COLECTOR MULTIPL
9	1443 786 X1		1	MUTTER.....	NUT.....	ECROU.....
10	390 972 X1				DADO	TUERCA
11	2871 559 M91	629	1	LASCHE.....	STRAP.....	BARRETTE.....
12	1443 846 X1	11			NASTRO	FLEJE
13	1443 810 X1	11	1	DICHTRING.....	SEAL.....	BAGUE ETANCHEITE
14	1443 788 X1	11			TENUTA	RETEN
15	1443 762 X1	11	1	SCHRAUBE.....	SCREW.....	VIS.....
16	2871 547 M1				VITE	TORNILLO
17	1444 744 X1		1	FEDERRING.....	LOCK WASHER.....	RONDELLE FREIN..
18	2871 561 M91				ROSETTA ELASTICA	ARANDELA SEGUR
19	1444 756 X1		1	SCHEIBE.....	DISC.....	DISQUE.....
20	1443 584 X1				DISCO	DISCO
21	1443 786 X1		1	KOMPRESSOR.....	COMPRESSOR.....	COMPRESSEUR.....
22	2871 549 M1				COMPRESSORE	COMPRESOR
23	2971 548 M1		1	HOHLSCHRAUBE....	BANJO BOLT.....	VIS BANJO.....
24	2871 553 M1				BOCCHETTONE FISS	FIJACION DIFEREN
25	1444 108 X1		1	SCHEIBENFEDER...	WOODRUF KEY.....	CLAVETTE WOODRUF
26	1443 788 X1				LINGUETTA AMERIL	CHAVETA
27	1443 757 X1		1	FEDERRING.....	LOCK WASHER.....	RONDELLE FREIN..
28	390 910 X1				ROSETTA ELASTICA	ARANDELA SEGUR
29	1443 787 X1		1	MUTTER.....	NUT.....	ECROU.....
30	3072 069 M1				DADO	TUERCA
31	391 702 X1		1	RIEMENSCHLEIBE...	PULLEY.....	POULIE.....
32	1443 790 X1				PULEGGIA	POLEA
			6	DICHTRING.....	SEAL.....	BAGUE ETANCHEITE
					TENUTA	RETEN
			1	SCHLAUCH.....	HOSE.....	DURIT EAU.....
					MANICOTTO	PASADOR ABIERTO
			1	HOHLSCHRAUBE....	BANJO BOLT.....	VIS BANJO.....
					BOCCHETTONE FISS	FIJACION DIFEREN
			4	SCHRAUBE.....	SCREW.....	VIS.....
					VITE	TORNILLO
			4	FEDERRING.....	LOCK WASHER.....	RONDELLE FREIN..
					ROSETTA ELASTICA	ARANDELA SEGUR
			1	FALTENBALG.....	BELLOWS.....	SOUFFLET.....
					SOFFIETTO	FUELLE
			1	PLATTE.....	PLATE.....	PLAQUE.....
					PIASTRA	PLATO
			1	FLANSCH.....	FLANGE.....	FLASQUE.....
					FLANGIA	PLETINA
			1	SCHRAUBE.....	SCREW.....	VIS.....
					VITE	TORNILLO
			1	FEDERRING.....	LOCK WASHER.....	RONDELLE FREIN..
					ROSETTA ELASTICA	ARANDELA SEGUR
			1	MUTTER.....	NUT.....	ECROU.....
					DADO	TUERCA
			4	SCHRAUBE.....	SCREW.....	VIS.....
					VITE	TORNILLO
			4	FEDERRING.....	LOCK WASHER.....	RONDELLE FREIN..
					ROSETTA ELASTICA	ARANDELA SEGUR
			2	SHELLE.....	CLIP.....	CIRCLIP.....
					FERMAGLIO	CRAPA
			2	SCHRAUBE.....	SCREW.....	VIS.....
					VITE	TORNILLO
			2	FEDERRING.....	LOCK WASHER.....	RONDELLE FREIN..
					ROSETTA ELASTICA	ARANDELA SEGUR

BREMSSYSTEM, BREMSZYLINDER
 BRAKE, BRAKE CYLINDER
 FREIN, CYLINDRE DE FREIN
 IMPIANTO FRENI, CILINDRO FRENI
 SISTEMA DEL FRENO, CILINDRO DEL FRENO

SCHEIBENBREMSE
 DISC BRAKE
 FREIN A DISQUE
 FRENO DE DISCO
 FRENO A DISCO

4998

1	2972 626 M91		1	BREMSZYLINDER...	BRAKE CYLINDER..	CYLINDRE FREIN..
					CILINDRO FRENO	CILINDRO FRENO
2	3074 321 M1	1		1 ZYLINDER.....	CYLINDER.....	CYLINDRE.....
					CILINDRO	CILINDRO
3	3074 324 M1	1		1 RING.....	RING.....	ANNEAU.....
					ANELLO	ARO
4	3074 322 M1	1		1 KOLBEN.....	PISTON.....	PISTON.....
					PISTONE	PISTON
5	1442 843 X1	1		1 MUTTER.....	NUT.....	ECROU.....
					DADO	TUERCA
6	3074 323 M1	1		1 KOLBENSTANGE....	PISTON ROD.....	BIELLE DE PISTON
					BIELLA	VARILLA DE PISTO
7	3074 325 M1	1		1 FEDER.....	SPRING.....	RESSORT.....
					MOLLA	MUELLE
8	3074 326 M1	1		1 O RING.....	O RING.....	JOINT TORIQUE...
					ANELLO 'OR'	JUNTA TORICA
9	3074 327 M1	1		1 DECKEL.....	COVER.....	COUVERCLE.....
					COPERCHIO	CUBIERTA
10	390 742 X1	1		8 SCHRAUBE.....	SCREW.....	VIS.....
					VITE	TORNILLO
11	1443 786 X1	1		8 FEDERRING.....	LOCK WASHER.....	RONDELLE FREIN..
					ROSETTA ELASTICA	ARANDELA SEGUR
12	390 679 X1	1		8 MUTTER.....	NUT.....	ECROU.....
					DADO	TUERCA

BREMSSYSTEM, HAUPTZYLINDER
 BRAKE, MAIN CYLINDER
 FREIN, VERIN PRINCIPALE
 IMPIANTO FRENI, CILINDRO PRINCIPALE
 SISTEMA DEL FRENO, CILINDRO PRINCIPAL

A.T.E. SCHEIBENBREMSE
 A.T.E. DISC BRAKE
 A.T.E. FREIN A DISQUE
 A.T.E. FRENO DE DISCO
 A.T.E. FRENO A DISCO

5522

1+3095 047 M91		1 HAUPTZYLINDER...	MAIN CYLINDER...	MAITRE CYLINDRE.
2+	1 → 3095 047 M91	1 GEHÄUSE.....	HOUSING.....	CILINDRO PRINCIP
3		NICHT VERWENDET.	NOT USED.....	CILINDRO PRAL
4		NICHT VERWENDET.	NOT USED.....	CARTER.....
5		NICHT VERWENDET.	NOT USED.....	CARCASA
6 3072 853 M91 1		1 FEDER.....	SPRING.....	NON UTILISE.....
7 3072 844 M1 6		1 SCHEIBE.....	DISC.....	NON USATO
8 3072 845 M1 1		1 MANSCHETTE.....	BOOT.....	NO SE USA
9 3072 854 M91 1		1 KOLBEN.....	PISTON.....	NON UTILISE.....
10 2937 565 M1 9		1 SCHEIBE.....	DISC.....	NON USATO
11 2937 571 M1 1		1 MANSCHETTE.....	BOOT.....	NON SE USA
12 2937 572 M1 1		1 SCHEIBE.....	DISC.....	RESSORT.....
13 2937 573 M1 1		1 SICHERUNGSRING..	CIRCLIP.....	MUELLE
14 3072 855 M91 1		1 ENTLOFTERVENTIL.	BREATHER VALVE..	DISQUE.....
15 2952 864 M1 14		1 KAPPE.....	CAP.....	DISCO
16 3072 856 M91		X REPARATUR SATZ..	REPAIR KIT.....	DISCO
			GRUPPO RIPARAZIO	DISCO
			JUEGO REPARACION	DISCO

BREMSSYSTEM, LUFTPRESSER
BRAKE, COMPRESSOR
FREINS, COMPRESSEUR
IMPIANTO FRENI, COMPRESSORE
SISTEMA DEL FRENO, COMPRESOR

4725

1	2871 559 M91		1	KOMPRESSOR.....	COMPRESSOR.....	COMPRESSEUR.....
					COMPRESSORE	COMPRESOR
2	390 796 X1	1	1	SCHRAUBE.....	SCREW.....	VIS.....
					VITE	TORNILLO
3	391 037 X1	1	4	FEDERRING.....	LOCK WASHER.....	RONDELLE FREIN..
					ROSETTA ELASTICA	ARANDELA SEGUR
4	1443 694 X1	1	1	HOHLSCHRAUBE....	BANJO BOLT.....	VIS BANJO.....
					BOCCHETTONE	TORNILLO DIFER
5	1443 850 X1	1	1	DICHTRING.....	SEAL.....	BAGUE ETANCHEITE
					TENUTA	RETEN
6	2964 991 M91	1	1	ZYLINDERKOPF....	CYLINDER HEAD...	TETE DE VERIN...
					TESTA CILINDRO	CULATA DE CILIND
7	2964 974 M1	6	1	VERSCHL.STOPFEN.	PLUG.....	BOUCHON.....
					TAPPO	TAPON
8	3000 150 X1	6	1	DICHTRING.....	SEAL.....	BAGUE ETANCHEITE
					TENUTA	RETEN
9	2964 975 M1	6	1	FEDER.....	SPRING.....	RESSORT.....
					MOLLA	MUELLE
10	2964 976 M1	6	1	SCHEIBE.....	DISC.....	DISQUE.....
					DISCO	DISCO
11	2964 992 M91	6	1	VENTIL.....	VALVE.....	SOUPAPE.....
					VALVOLA	VALVULA
12		6	1	ZYLINDERKOPF....	CYLINDER HEAD...	TETE DE VERIN...
					TESTA CILINDRO	CULATA DE CILIND
13	2862 464 M91	6	1	SAUGVENTIL.....	SUCTION VALVE...	VALVE ASPIRATION
					VALVOLA ASPIRAZ	VALVULA SUCCION
14	2964 973 M1	1	1	DICHTUNG.....	GASKET.....	JOINT.....
					GUARNIZIONE	JUNTA
15	339 169 X1	1	4	MUTTER.....	NUT.....	ECROU.....
					DADO	TUERCA
16	1443 789 X1	1	4	FEDERRING.....	LOCK WASHER.....	RONDELLE FREIN..
					ROSETTA ELASTICA	ARANDELA SEGUR
17	2964 977 M1	1	1	ZYLINDER.....	CYLINDER.....	CYLINDRE.....
					CILINDRO	CILINDRO
18	2964 978 M1	1	1	DICHTUNG.....	GASKET.....	JOINT.....
					GUARNIZIONE	JUNTA
19	3005 270 X1	1	4	STIFTSCHRAUBE...	STUD SCREW.....	GOUJON.....
					PRIGIONIERO	ESPARRAGO
20		1	1	GEHÄUSE.....	HOUSING.....	CARTER.....
					CARCASSA	CARCASA
21	1443 846 X1	1	1	HOHLSCHRAUBE....	BANJO BOLT.....	VIS BANJO.....
					BOCCHETTONE	TORNILLO DIFER
22	3007 426 X1	1	1	BOLZEN.....	PIN.....	GOUPILLE.....
					PERNO	PASADOR
23	2964 972 M1	1	1	FEDER.....	SPRING.....	RESSORT.....
					MOLLA	MUELLE
24	3002 398 X1	1	4	SCHRAUBE.....	SCREW.....	VIS.....
					VITE	TORNILLO
25	391 036 X1	1	4	FEDERRING.....	LOCK WASHER.....	RONDELLE FREIN..
					ROSETTA ELASTICA	ARANDELA SEGUR
26	2964 990 M1	1	1	DECKEL, HINTEN..	COVER, REAR.....	COUVERCLE.....
					COPERCHIO	CUBIERTA
27	2964 989 M1	1	1	R-RING.....	R-RING.....	R-ANNEAU.....
					R-ANELLO	R-ARO
28	3003 273 X1	1	1	KUGELLAGER.....	BALL BEARING....	ROULEMENT BILLES
					CUSCINETTO SFERE	COJINETE BOLAS
29	390 247 X1	1 (A)	2	VERSCHL.STOPFEN.	PLUG.....	BOUCHON.....
					TAPPO	TAPON
30	3007 200 X1	1 (A)	2	DICHTRING.....	SEAL.....	BAGUE ETANCHEITE
					TENUTA	RETEN
31	339 713 X1	1	1	SICHERUNGSRING..	CIRCLIP.....	SEGMENT D ARRET.
					ANELLO ELASTICO	CIRCLIP
32	2964 988 M1	1	1	SCHEIBE.....	DISC.....	DISQUE.....
					DISCO	DISCO

HANDBREMSE
HAND BRAKE
FREIN A MAIN
FRENO A MANO
FRENO DE MANO

8767	BIS FAHRG.-NR. UP TO CHASSIS NO. JUSQU'AU CHASSIS NO. FINO AL TELAIO NO. HASTA CHASIS NO.)))))	3777 11 408
30	2945 577 M1 26		2 MUTTER..... NUT..... ECROU..... DADO TUERCA
31	1440 209 X1 26		1 MUTTER..... NUT..... ECROU..... DADO TUERCA
32	1440 984 X1 26		1 GABELKOPF..... FORK HEAD..... TETE DE FOURCHET TESTA FORCELLA CABEZA HORQUILLA
33	1444 494 X1 26		1 BOLZEN..... PIN..... GOUPILLE..... PERNO PASADOR
34	2951 315 M91		1 WIDERLAGER..... ABOTMENT..... CONTREFORT..... APPOGGIO SOPORTE
35	1443 790 X1		2 FEDERRING..... LOCK WASHER..... RONDELLE FREIN.. ROSETTA ELASTICA ARANDELA SEGUR
36	1443 663 X1		2 SCHRAUBE..... SCREW..... VIS..... VITE TORNILLO
37	339 804 X1		2 SCHRAUBE..... SCREW..... VIS..... VITE TORNILLO
38	1443 791 X1		2 FEDERRING..... LOCK WASHER..... RONDELLE FREIN.. ROSETTA ELASTICA ARANDELA SEGUR
39	339 030 X1		2 MUTTER..... NUT..... ECROU..... DADO TUERCA
40	2951 314 M91		1 SCHUTZBLECH..... SHED..... SEMI CABINE..... RIPARO SEPARATION
41	1444 144 X1		4 SCHRAUBE..... SCREW..... VIS..... VITE TORNILLO
42	2951 296 M1		1 SCHUTZBLECH..... SHED..... SEMI CABINE..... RIPARO SEPARATION
43	1444 653 X1		1 SCHELLE..... CLIP..... CIRCLIP..... FERMAGLIO CRAPA
44	1444 666 X1		1 SCHELLE..... CLIP..... CIRCLIP..... FERMAGLIO CRAPA
45	339 666 X1		1 SCHRAUBE..... SCREW..... VIS..... VITE TORNILLO
46	1443 791 X1		1 FEDERRING..... LOCK WASHER..... RONDELLE FREIN.. ROSETTA ELASTICA ARANDELA SEGUR
47	339 030 X1		1 MUTTER..... NUT..... ECROU..... DADO TUERCA
48	2951 313 M91	👁 643	1 SCHEIBENBREMSE.. DISC BRAKE..... FREIN A DISQUE.. FRENO A DISCO FRENO DE DISCO
49	1443 790 X1		8 FEDERRING..... LOCK WASHER..... RONDELLE FREIN.. ROSETTA ELASTICA ARANDELA SEGUR
50	339 401 X1		8 SCHRAUBE..... SCREW..... VIS..... VITE TORNILLO
51	2951 295 M1		1 BREMSSCHEIBE.... BRAKE DISC..... DISQUE DE FREIN.. DISCO FRENO TORNILLO RESPIRO
52	2923 591 M91 (A)		1 LAGERUNG..... SUPPORT..... SUPPORT PALIER.. SUPPORTO SOPORTE
53	2946 419 M91 52 (A)		1 SEGMENT..... SEGMENT..... SEGMENT..... SEGMENTO SEGMENTO
54	1443 808 X1 52 (A)		2 NIET..... RIVET..... RIVET..... RIVETTO REMACHE
55	2945 918 M1 52 (A)		1 BUCHSE..... BUSH..... BAGUE..... BOCCOLA CASQUILLO
56	2961 970 M91 (B)		1 HALTER..... HOLDER..... PORTE BALAI..... SUPPORTO SUJETADOR
57	2945 918 M1 56 (B)		1 BUCHSE..... BUSH..... BAGUE..... SUPPORTO SUJETADOR
58	1444 066 X1		1 SCHRAUBE..... SCREW..... VIS..... VITE TORNILLO
59+	1443 792 X1	● 1443 787 X1	1 FEDERRING..... LOCK WASHER..... RONDELLE FREIN.. ROSETTA ELASTICA ARANDELA SEGUR
60	1444 066 X1		1 SCHRAUBE..... SCREW..... VIS..... VITE TORNILLO

SCHEIBENBREMSE
DISC BRAKE
FREIN A DISQUE
FRENO A DISCO
FRENO DE DISCO

5381		AB FAHRG.-NR.) FROM CHASSIS NO.) A PART.DU CHASS.NO.) 3777 11 409 DAL TELAIO NO.) DESDE CHASIS NO.)	
1+ 3094 117 M91			1 SCHEIBENBREMSE.. DISC BRAKE..... FREIN A DISQUE.. FRENO A DISCO FRENO DE DISCO
2	1 (A)		1 BREMSENTRAGER... BRAKE FLANGE.... PLATEAU DE FREIN DISCO PORTA-FREN DISCO PORTA FREN
3	1 (A)		4 SICHERUNGSRING.. CIRCLIP..... CIRCLIP..... ANELLO ELASTICO FIADOR ELASTICO
4	1 (A)		2 BOLZEN..... PIN..... BOULON..... BULLONE PASADOR
5	1 (A)		2 SICHERUNGSBLECH. TAP WASHER..... RONDELLE EVENT.. PIASTRINA SICUR ARANDELA ALETA
6	1 (A)		2 FEDER..... SPRING..... RESSORE..... MOLLA RESORTE
7	1 (A)		1 HEBEL..... LEVER..... LEVIER..... LEVA PALANCA
8	1 (A)		1 DICHTUNG..... GASKET..... JOINT..... GUARNIZIONE JUNTA
9	1 (A)		1 HEBEL..... LEVER..... LEVIER..... LEVA PALANCA
10	9 (A)		1 DRUCKSTÜCK..... THRUST PLATE.... PLAQUE DE BUTEE.. PIASTRA REGGISPI PLATO DE EMPUJE
11	9 (A)		1 DRUCKSTÜCK..... THRUST PLATE.... PLAQUE DE BUTEE.. PIASTRA REGGISPI PLATO DE EMPUJE
12	9 (A)		3 STIFT..... DOWEL PIN..... TETON..... SPINA ESPIGA
13	9 (A)		1 HEBEL..... LEVER..... LEVIER..... LEVA PALANCA
14	1 (A)		1 DICHTUNG..... GASKET..... JOINT..... GUARNIZIONE JUNTA
15	1 (A)		1 HEBEL..... LEVER..... LEVIER..... LEVA PALANCA
16	1 (A)		1 SCHRAUBE..... BOLT..... VIS..... VITE PERNO
17	1 (A)		1 MUTTER..... NUT..... ECROU..... DADO TUERCA
18 3229 031 M1	1		2 BREMSBELAG..... BRAKE LINING.... GARNITURE DE FRE GUARNIZIONE DEL FORRO

(A) TEILENUMMER WIRD NOCH BEKANNTGEGEBEN
PART NUMBER TO BE ADVISED
NUMERO DE PIECE COMMUNIQUE ULTERIEUREMENT
NUMERO DEL RICAMBIO DA AVVISARE
NUMERO PIEZA AVISA

HINTERRAHMEN
 REAR FRAME
 CHASSIS ARRIERE
 TELAIO POSTERIORE
 BASTIDOR POSTERIOR

SONDERAUSRÜSTUNG
 SPECIAL EQUIPMENT
 EQUIPEMENT SPECIAL
 EQUIPAGGIAMENTO SPECIAL
 EQUIPO ESPECIAL

5686

33 2950 424 M1
 34 2950 445 M1
 35 1444 131 X1

1 ABDECKUNG.....	COVER.....	COUVERCLE.....
	COPERCHIO	CUBIERTA
1 MATTE.....	MAT.....	TAPIS.....
	DISEGNO	ALFOMBRA
4 SCHRAUBE.....	SCREW.....	VIS.....
	VITE	TORNILLO

AUFBAU, KOHLERSCHUTZ UND MOTORHAUBE
 SUPERSTRUCUTRE, RADIATOR CASE AND HOOD
 SUPERSTRUCTURE, BOITIER DE RADIATEUR ET CAPOT
 SUPERSTRUCTURA, CORPO DEL RADIATORE E COFANO
 CARROZZERIA, MARCO DEL RADIADOR Y CAPO

5682

33	2951 509 M1	2 LEISTE.....	SLAT.....	LATTE.....
			STECCA	LISTON
34+	339 666 X1	8 SCHRAUBE.....	SCREW.....	VIS.....
			VITE	TORNILLO
35	339 402 X1	10 MUTTER.....	NUT.....	ECROU.....
			DADO	TUERCA
36	2951 510 M1	2 LEISTE.....	SLAT.....	LATTE.....
			STECCA	LISTON
37	2951 700 M91	2 LEISTE.....	SLAT.....	LATTE.....
			STECCA	LISTON

(A) SONDERAUSRÜSTUNG
 SPECIAL EQUIPMENT
 EQUIPEMENT SPECIAL
 EQUIPAGGIAMENTO SPECIALE
 EQUIPO ESPECIAL

METERWARE
 GOODS SOLD BY THE METER } (B) 2999 844 M1
 A VENDRE PAR METRE }
 VENDITA A METRAGGIO } (C) 1443 940 X1
 A LA VENTE POR METROS }

AUFBAU, KOHLERSCHUTZ UND MOTORHAUBE
 SUPERSTRUCTURE, RADIATOR CASE AND HOOD
 SUPERSTRUCTURE, BOTIER DE RADIATEUR ET CAPOT
 SUPERSTRUCTURA, CORPO DEL RADIATORE E COFANO
 CARROZZERIA, MARCO DEL RADIADOR Y CAPO

SCHALLISOLIERUNG FOR
 SOUNDPROOF FOR
 INSONORISEE POUR
 INSONORIZZATA PER
 DESONORIZADA PARA

(F)

5641

33	3075 398 M1	1	ABDECKUNG.....	COVER.....	COUVERCLE.....
				COPERCHIO	CUBIERTA
34	3076 464 M1	1	MATTE.....	MAT.....	TAPIS.....
				DISEGNO	ALFOMBRA
35	3076 466 M1	1	MATTE.....	MAT.....	TAPIS.....
				DISEGNO	ALFOMBRA
36	3077 821 M1	1	MATTE.....	MAT.....	TAPIS.....
				DISEGNO	ALFOMBRA
37	339 124 X1	12	SCHRAUBE.....	SCREW.....	VIS.....
				VITE	TORNILLO
38	1443 789 X1	12	FEDERRING.....	LOCK WASHER.....	RONDELLE FREIN..
				ROSETTA ELASTICA	ARANDELA SEGUR
39	3076 498 M1	1	DICHTUNG.....	GASKET.....	JOINT.....
				GUARNIZIONE	JUNTA

(D) GEHÖRT ZU POSITION)
 BELONGS TO ITEMS)
 APPARTIENT AU POSTES) 13, 14, 15,
 APPARTIENE I POS.)
 TIENE RELACION CON POS.)

METERWARE)
 GOODS SOLD BY THE METER) (A) 2999 849 M1
 A VENDRE PAR METRE) (B) 2999 852 M1
 VENDITA A METRAGGIO) (C) 2999 584 M1
 A LA VENTE POR METROS)

AUFBAU, KANZEL
SUPERSTRUCTURE, PLATFORM
SUPERSTRUCTURE, PLATE-FORME
SUPERSTRUCTURA, PIATTAFORMA
CARROZZERIA, PLATAFORMA

8862

1	2952	151	M91		1	HALTETEIL.....	HOLDER.....	PORTE BALAI.....
							SUPPORTO	SUJETADOR
2	1443	936	X1	1	1	VERSCHLUSS.....	SHUTTER.....	VOLET.....
							PARZIALIZZATORE	REGISTRO
3	2880	093	M1	1	4	VERSCHL.STOPFEN.	PLUG.....	BOUCHON.....
							TAPPO	TAPON
4	2952	127	M1		1	BÜGEL.....	BAIL.....	ETRIER.....
							ANELLO DISOSTEON	ANILLO SUJECCION
5	2946	627	M1		2	PUFFER.....	BUFFER.....	BUTOIR.....
							RESPINGENTE	PARAGOLPES
6	391	464	X1		2	SCHEIBE.....	DISC.....	DISQUE.....
							DISCO	DISCO
7	3004	571	X1		2	SCHRAUBE.....	SCREW.....	VIS.....
							VITE	TORNILLO
8	2946	014	M91		1	WAND.....	BACK PLATE.....	CONTRE CLOISON..
							PARETE POSTERIOR	ESPALDERA
9	2946	015	M91	8	1	SEGMENT.....	SEGMENT.....	SEGMENT.....
							SEGMENTO	SEGMENTO
10	1443	808	X1	8	2	NIET.....	RIVET.....	RIVET.....
							RIVETTO	REMACHE
11	2945	918	M1	8	1	BUCHSE.....	BUSH.....	BAGUE.....
							BOCCOLA	CASQUILLO
12	1444	142	X1		14	SCHRAUBE.....	SCREW.....	VIS.....
							VITE	TORNILLO
13	2946	038	M91		1	TRITTSTUFE.....	STEP.....	MARCHEDIED.....
							DRADINO	ESTRIBO
14	2946	039	M91		1	TRITTSTUFE.....	STEP.....	MACHEDDIED.....
							GRADINO	ESTRIBO
15	1444	331	X1		4	MUTTER.....	NUT.....	ECROU.....
							DADO	TUERCA
16	2951	431	M91		1	TREPPE, RECHTS..	STAIR, R-H.....	MARCHE,DROITE...
							SCALINO DES.	ESCALERA DER.
17	2951	432	M91		1	TREPPE, LINKS...	STAIR, L-H.....	MARCHE,GAUCHE...
							SCALINO SIN.	ESCALERA IZQUIER
18	1443	790	X1		8	FEDERRING.....	LOCK WASHER.....	RONDELLE FREIN..
							ROSETTA ELASTICA	ARANDELA SEGUR
19	1440	249	X1		8	MUTTER.....	NUT.....	ECROU.....
							DADO	TUERCA
20	2951	434	M91		1	BODEN.....	BOTTOM.....	FOND.....
							INFERIORE	FONDO
21	2951	433	M91	→777 04 491	1	QUERTRÄGER.....	TRANSVERSE.....	TRAVERSE.....
							TRAVERSA	TRANSVERSAL
22	2951	436	M91	→777 04 492	1	QUERTRÄGER.....	TRANSVERSE.....	TRAVERSE.....
							TRAVERSA	TRANSVERSAL
23	1444	131	X1		16	SCHRAUBE.....	SCREW.....	VIS.....
							VITE	TORNILLO
24	2951	415	M1	→3777 11 408	1	BODENBLECH, RECH	BOTTOM.....	FOND.....
							INFERIORE	FONDO
24A+3094	130	M1	→3777 11 409	1	BODENBLECH, RECH	BOTTOM.....	FOND.....	FONDO
							INFERIORE	FONDO
25	2951	414	M1	→3777 11 408	1	BODENBLECH.....	BOTTOM.....	FOND.....
							INFERIORE	FONDO
26	2951	413	M1	→3777 11 408	1	BODENBLECH, LINKS	BOTTOM.....	FOND.....
							INFERIORE	FONDO
26A+3094	128	M1	→3777 11 409	1	BODENBLECH, LINKS	BOTTOM.....	FOND.....	FONDO
							INFERIORE	FONDO
27	1440	249	X1	→3777 11 408	13	MUTTER.....	NUT.....	ECROU.....
							DADO	TUERCA
27A+1440	249	X1	→3777 11 409	8	MUTTER.....	NUT.....	ECROU.....	ECROU.....
							DADO	TUERCA
28	1443	790	X1	→3777 11 408	13	FEDERRING.....	LOCK WASHER.....	RONDELLE FREIN..
							ROSETTA ELASTICA	ARANDELA SEGUR
28A+1443	790	X1	→3777 11 409	8	FEDERRING.....	LOCK WASHER.....	ROSETTA ELASTICA	ARANDELA SEGUR
							ROSETTA ELASTICA	ARANDELA SEGUR

FAHRERHAUS, TOR
DRIVER'S CAB, DOOR
CABINE, PORTE
CABINA, PORTA
CABINA, PUERTA

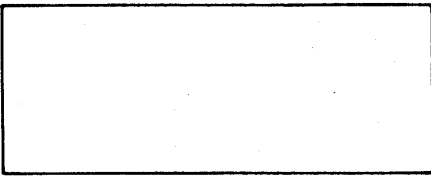

5067

		● TOR, LINKS	DOOR, L-H PORTA, SIN.	PORTE, GAUCHE
		● TOR, RECHTS	DOOR, R-H. PORTA, DES.	PUERTA, IZQUIER. PORTE, DROITE PUERTA, DER.
1	2946 384 M91	1 TOR.....	DOOR.....	PORTIERE.....
2	2946 385 M91	1 TOR.....	PORTA.....	COMPUERTA
3	2946 188 M1	1 HANDGRIFF.....	DOOR.....	PORTIERE.....
4	2946 189 M1	1 HANDGRIFF.....	PORTA.....	COMPUERTA
5	1443 703 X1	2 2 SENKSCHRAUBE....	1 HANDGRIF... MANIGLIA	POIGNEE..... MANETA
6	2999 912 M1	1 1 ROSETTE.....	1 HANDGRIF... MANIGLIA	POIGNEE..... MANETA
7	2946 392 M91	1 1 HEBEL.....	2 2 SENKSCHRAUBE....	VITE TESTA TONDA
8	2946 183 M1	1 1 FUHRUNGSHULSE...	1 1 ROSETTE.....	GROMMET.....
9	1443 811 X1	1 1 SPLINT.....	1 1 HEBEL.....	LEVER.....
10	2946 181 M1	1 1 ABDECKUNG.....	1 1 FUHRUNGSHULSE...	LEVA
11	1443 793 X1	4 4 FEDERRING.....	1 1 SPLINT.....	GUIDE SLEEVE....
12	1443 707 X1	4 4 SCHRAUBE.....	1 1 ABDECKUNG.....	MANICOTTO GUIDA
13	1443 820 X1	2 2 BOLZEN.....	4 4 FEDERRING.....	COTTER.....
14	339 087 X1	2 2 SPLINT.....	4 4 SCHRAUBE.....	SPINOTTO
15	390 972 X1	2 2 SCHEIBE.....	2 2 BOLZEN.....	COVER.....
16	339 654 X1	2 2 GABELKOPF.....	2 2 SPLINT.....	COPECCHIO
17	339 169 X1	2 2 MUTTER.....	2 2 SCHEIBE.....	LOCK WASHER....
18	2946 185 M1	1 1 ZUGSTANGE.....	2 2 GABELKOPF.....	ROSETTA ELASTICA
19	2946 184 M1	1 1 DECKEL.....	2 2 MUTTER.....	SCREW.....
20	1443 793 X1	2 2 FEDERRING.....	1 1 ZUGSTANGE.....	VITE
21	1443 707 X1	2 2 SCHRAUBE.....	1 1 DECKEL.....	PIN.....
22	2946 393 M91	1 1 HEBEL.....	2 2 FEDERRING.....	PERNO
23	2946 394 M91	1 1 BOLZEN.....	2 2 SCHRAUBE.....	COTTER.....
24	2999 596 M1	1 1 SCHLOSS.....	1 1 HEBEL.....	SPINOTTO
25	1442 051 X1	2 2 SCHRAUBE.....	1 1 BOLZEN.....	DISC.....
26	3004 476 X1	2 2 SENKSCHRAUBE....	1 1 SCHLOSS.....	DISCO
27	2999 911 M1	1 1 PUFFER.....	2 2 SCHRAUBE.....	FORK HEAD.....
28	1443 702 X1	2 2 SENKSCHRAUBE....	2 2 SENKSCHRAUBE....	TESTA FORCELLA
29	390 469 X1	2 2 SCHEIBE.....	1 1 PUFFER.....	NUT.....
30	1443 793 X1	2 2 FEDERRING.....	2 2 SENKSCHRAUBE....	DADO
31	392 290 X1	2 2 MUTTER.....	2 2 SCHEIBE.....	TIE.....

SICHERHEITSAHNERHAUS
 SAFETY CABIN
 CABINE DE SECURITE
 CABINA DI SICUREZZA
 CABINA DE SEGURIDAD

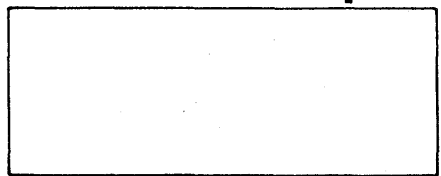

8845		BIS FAHRG.-NR.)	UND)	
		UP TO CHASSIS NO.)	AND)	
		JUSQU'AU CHASSIS NO.)	ET)	777 06 398 → 777 06 403
		FINO AL TELAIO NO.)	E)	
		HASTA CHASIS NO.)	Y)	

1	2946 444 M91		1	DACH.....	ROOF.....	TOIT.....
2	2962 006 M91	⌘ 4 MM	1	DACH.....	ROOF.....	TOIT.....
		(A)			TETTINO	TECHO
3	1444 133 X1		5	SCHRAUBE.....	SCREW.....	VIS.....
4	1946 445 M91	(B)	1	DACH.....	ROOF.....	TOIT.....
5	2946 410 M91	(B)	1	KLAPPE.....	FLAP.....	BATTANT.....
6	2946 250 M1	(B)	2	LEISTE.....	SLAT.....	LATTE.....
7	2946 251 M1	(B)	2	LEISTE.....	SLAT.....	LATTE.....
8	2946 248 M1	(B)	1	ABDECKUNG.....	COVER.....	COUVERCLE.....
9	1444 158 X1	(B)	16	SCHRAUBE.....	SCREW.....	VIS.....
10	1444 333 X1	(B)	16	MUTTER.....	NUT.....	ECROU.....
11	1444 331 X1		47	MUTTER.....	NUT.....	ECROU.....
12	1443 774 X1		47	SCHEIBE.....	DISC.....	DISQUE.....
13	2946 345 M1	560 MM	1	DICHTUNG.....	GASKET.....	JOINT.....
14	2946 344 M1	565 MM	1	DICHTUNG.....	GASKET.....	JOINT.....
15	2946 343 M1	560 MM	2	DICHTUNG.....	GASKET.....	JOINT.....
16	2946 404 M91		1	VORDERRAHMEN....	FRONT FRAME....	BATI AVANT.....
17	1444 280 X1	16	12	GEWINDEBOLZEN...	THREAD BOLT....	VIS METAUX.....
18	2946 276 M1	16	2	SCHARNIER.....	HINGE.....	CHARNIERE.....
19	2946 277 M1	16	2	SCHARNIER.....	HINGE.....	CHARNIERE.....
20	2946 336 M1	16	4	STIFT.....	PEG.....	PORTE MANTEAU...
21	1444 275 X1	16	2	GEWINDEBOLZEN...	THREAD BOLT....	BATI AVANT.....
22	2946 413 M91		1	FENSTERRAHMEN...	WINDOW FRAME...	CHASSIS FENETRE.
23	2946 255 M1		1	GLASSCHEIBE.....	GLASS PANE.....	VITRE.....
24				NICHT VERWENDET.	NOT USED.....	NON UTILISE.....
25	2997 338 M1	(C) 3900 MM	1	GUMMIPROFIL.....	RUBBER SECTION..	PROVILE CAOUTCH.
26	3070 376 M8	(D) 3900 mm	1	FÜLLPROFIL.....	FILLING SECTION.	SECTION REMPLISR
27	2947 874 M1	(E) 830 MM	1	DICHTUNG.....	GASKET.....	JOINT.....
28	2952 147 M1	(E) 500 MM	2	DICHTUNG.....	GASKET.....	JOINT.....
29	2946 403 M91		1	GRUNDRAHMEN.....	BASE FRAME.....	BATI DE BASE....
30	1444 280 X1	29	27	GEWINDEBOLZEN...	THREAD BOLT....	BATI AVANT.....
31	1442 747 X1		2	SCHRAUBE.....	SCREW.....	VIS.....

SICHERHEITSAHNERHAUS, SAE
 SAFETY CABIN, SAE
 CABINE DE SECURITE, SAE
 CABINA DI SICUREZZA, SAE
 CABINA DE SEGURIDAD, SAE

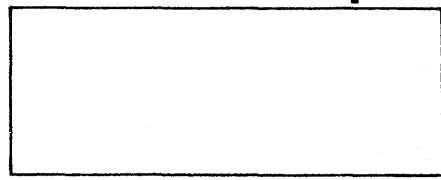

8846		AB FAHRG.-NR.)		UND)
		FROM CHASSIS NO.)		AND)
		A PARTIR DU CHASSIS NO.)	777 06 396→777 06 397	ET) 777 06 404→
		DAL TELAIO NO.)		E)
		DESDE CHASIS NO.)		Y)
27	2997 338 M1	(C) 3900 MM		1 GUMMIPROFIL.....	RUBBER SECTION.. PROFILE CAOUTCH.
28	2997 340 M1	(D) 3900 MM		1 FÜLLERPROFIL....	SEZIONE GOMMATA PORCION DE GOMA
29	2998 072 M1	(E) 800 MM		1 DICHTUNG.....	FILLING SECTION. SECTION REMPLISR
30	2998 073 M1	(F) 200 MM		1 DICHUNG.....	SEZIONE PIPORTO CHAPA SUPLEMENTO
31	2951 437 M1	1335 MM		2 DICHTUNG.....	GASKET..... JOINT.....
32	2997 343 M1	(G) 890 MM		2 DICHTUNG.....	GUARNIZIONE JUNTA
33	2964 586 M91			2 DICHTUNG.....	GASKET..... JOINT.....
34	1444 280 X1	33		2 DICHTUNG.....	GUARNIZIONE JUNTA
35	3002 365 X1			2 GUMMIBAND.....	RUBBER STRAP.... BANDE CAOUTCHOU
36	2963 174 M1			1 DICHTUNG.....	NASTRO IN GOMMA BANDA DE GOMA
37	2964 683 M1			1 DICHTUNG.....	GASKET..... JOINT.....
38	1443 758 X1			1 GRUNDRAHMEN....	GUARNIZIONE JUNTA
39	2946 364 M1			1 GRUNDRAHMEN....	BASE FRAME..... BATI DE BASE....
40	391 038 X1			27 GEWINDEBOLZEN...	TELAIO APPOGGIO MARCO BASE
41	1444 325 X1			2 SCHRAUBE.....	THREAD BOLT..... VIS METAUX.....
42	1443 701 X1			2 SCHRAUBE.....	VITE FILETTATA BULON ROSCADO
43	2946 391 M91			2 SCHRAUBE.....	SCREW..... VIS.....
44	2923 630 M1			2 SCHEIBE.....	VITE TORNILLO
45	2946 227 M1			2 SCHEIBE.....	DISC..... DISQUE.....
46	2997 337 M1	(C) 2270 MM		2 ROHR.....	DISCO DISCO
47	2997 339 M1	(D) 2270 MM		2 ROHR.....	TUBE..... TUBE.....
48	2999 726 M1			2 MUTTER.....	TUBO CONDUCTO
49	2946 201 M2			2 MUTTER.....	NUT..... ECROU.....
50	2942 365 M1	(J)		1 HALTER.....	DADO TUERCA
50A+	3089 145 M91	(K)		1 HALTER.....	HOLDER..... PORTE BLAAI.....
51	2942 366 M1			2 SCHEIBE.....	SUPPORTO SUJETADOR
52	339 228 X1			2 SCHEIBE.....	DISC..... DISQUE.....
53	1443 789 X1			2 MUTTER.....	DISCO DISCO
54	1444 329 X1			2 MUTTER.....	NUT..... ECROU.....
55	2997 342 M1	(G) 3500 MM		6 SENKSCHRAUBE....	DADO TUERCA
56	2997 341 M1	(G) 3500 MM		1 SONNENBLLENDE....	PLOUGH BOLT..... VIS A EMBASE....
				1 SONNENBLLENDE....	VITE TESTA TONDA TORNILLO ALOJ
				3 GLASSCHEIBE.....	VISOR..... VISIERE.....
				3 GUMMIPROFIL.....	PARASOLE VISERA
				3 FOLLPROFIL.....	BACK REST..... DOSSIER.....
				2 KNOPF.....	SCHIENALE RESPALDO
				2 LAGER.....	GLASS PANE..... VITRE.....
				2 WISCHERARM.....	VETRO CRISTAL LATERAL
				2 WISCHERARM.....	RUBBER SECTION.. PROFILE CAOUTCH.
				2 WISCHERARM.....	SEZIONE GOMMATA PORCION DE GOMA
				24 SCHRAUBE.....	FILLING SECTION. SECTION REMPLISR
				12 FEDERRING.....	SEZIONE PIPORTO CHAPA SUPLEMENTO
				12 MUTTER.....	BUTTON..... BOUTON.....
				1 DICHTUNG.....	PULSANTE PULSADOR
				1 DICHTUNG.....	BEARING..... COUSSINET.....
				1 DICHTUNG.....	CUSCINETTO RODAMIENTO
				12 FEDERRING.....	WIPER ARM..... BRAS ESSUIE GL..
				12 MUTTER.....	BRACCIO TERGICR BRAZO L PABRISA
				1 DICHTUNG.....	WIPER ARM..... BRAS ESSUIE GL..
				1 DICHTUNG.....	BRACCIO TERGICR BRAZO L PABRISA
				1 DICHTUNG.....	WIPER BLADE..... BALAI ESSUI GL..
				1 DICHTUNG.....	SPAZZOLA TERGICR ESCOBILLA L P BR
				12 FEDERRING.....	SCREW..... VIS.....
				12 MUTTER.....	VITE TORNILLO
				1 DICHTUNG.....	LOCK WASHER..... RONDELLE FREIN..
				1 DICHTUNG.....	ROSETTA ELASTICA ARANDELA SEGUR
				1 DICHTUNG.....	NUT..... ECROU.....
				1 DICHTUNG.....	DADO TUERCA
				1 DICHTUNG.....	GASKET..... JOINT.....
				1 DICHTUNG.....	GUARNIZIONE JUNTA
				1 DICHTUNG.....	GASKET..... JOINT.....
				1 DICHTUNG.....	GUARNIZIONE JUNTA

Rahmen für Komfort-Sicherheitsfahrerhaus
 Chassis for de luxe model safety cabin
 Chassis pour cabine de sécurité de luxe
 Telaio per cabina di sicurezza di lusso
 Bastidor para cabina de seguridad de lujo

ab Fahrg.-Nr.)
 from chassis no.)
 à part. du ch. no.) 3777 11 409
 dal telaio no.)
 desde chasis no.)

8847

1	3094 100 M91		1	Vorderrahmen	Front frame	Chassis avant
2		1	3094 100 M91	Vorderrahmen	Telaio ant.	Bastidor ant.
3	1444 280 X1	1		12 Gewindebolzen	Front frame	Chassis avant
4	3001 216 X1	1		2 Gewindebolzen	Telaio ant.	Bastidor ant.
5	3094 108 M91			1 Grundrahmen	Threaded pin	Goujon
6			3094 108 M91	1 Grundrahmen	Prigioniero	Esparrago
7	1444 280 X1			27 Gewindebolzen	Threaded pin	Goujon
8	3002 365 X1			2 Schraube	Prigioniero	Esparrago
9	2963 174 M1			2 Scheibe	Basic frame	Chassis princip
10	2964 683 M1			2 Rohr	Telaio principal	Bastidor princip
11	1443 758 X1			2 Mutter	Basic frame	Chassis princip
12	3002 368 X1			4 Schraube	Telaio principal	Bastidor princip
13	3002 367 X1			2 Schraube	Threaded pin	Goujon
14	2946 310 M1			3 Rohr	Prigioniero	Esparrago
15	1443 758 X1			3 Mutter	Bolt	Vis
16	2963 174 M1			1 Scheibe	Vite	Perno
17	3002 365 X1			2 Schraube	Shim	Rondelle
18	2946 357 M1			2 Halter	Rondella piana	Arandela llana
19	1444 154 X1			4 Schraube	Pipe	Tube
20	3002 373 X1			6 Schraube	Tubo	Tube
21	1444 327 X1			12 Mutter	Nut	Ecrou
22+	1443 669 X1		3003 078 X1	4 Schraube	Dado	Tuerca
23	1443 792 X1			4 Federring	Shim	Rondelle
24	390 735 X1			4 Scheibe	Rondella piana	Arandela llana
25	3002 371 X1			4 Schraube	Bolt	Vis
26+	3002 894 X1		3007 939 X1	6 Schraube	Vite	Perno
27+	2946 276 M1	(A)		2 Scharnier li.	Bracket	Support
28+	2946 277 M1	(A)		2 Scharnier re.	Supporto	Soporte
					Bolt	Vis
					Vite	Perno
					Bolt	Vis
					Vite	Perno
					Nut	Ecrou
					Dado	Tuerca
					Shim	Rondelle
					Rondella piana	Arandela llana
					Bolt	Vis
					Vite	Perno
					Bracket	Support
					Supporto	Soporte
					Bolt	Vis
					Vite	Perno
					Bolt	Vis
					Vite	Perno
					Hinge l-h	Charniere gau.
					Cerniera sin.	Bisagra izqu.
					Hinge r-h	Charniere droi.
					Cerniera des.	Bisagra der.

(A) Schweißteil
 Soldered part
 Pièce à souder
 Pezzo da saldare
 Pieza soldada

Fahrerhaus, Tür
Driver's cab, door
Cabine, porte
Cabina, porta
Cabine, puerta

ab Fahrg.-Nr.)
from chassis no.)
à part. du ch. no.) 3777 11 409
dal telaio no.)
desde chasis no.)

8849				● Tür, links	Door, l-h Porta sin.	Porte, gauche Puerta, izqu.
				● Tür, rechts	Door, r-h Porta, des.	Porte, droite Puerta, der.
1	3093 978 M91			1 Tür	Door Porta	Porte Puerta
2+	2946 274 M1	1		2 Scharnier	Hinge Cerniera	Charniere Bisagra
3	3093 979 M91			1 Tür	Door Porta	Porte Puerta
4+	2946 275 M1	3		2 Scharnier	Hinge Cerniera	Charniere Bisagra
5	2946 189 M1			1 Griff	Handle Manico	Poignée Mango
6	2946 188 M1			1 Griff	Handle Manico	Poignée Mango
7	2999 912 M1			1 1 Rosette	Escutcheon Borchia	Ecusson Placa decierre
8	1443 703 X1			2 2 Schraube	Bolt Vite	Vis Perno
9	2946 426 M91			1 1 Schloß	Lock Bloccaggio	Verrou Bloqueo
10	1442 051 X1			2 2 Schraube	Bolt Vite	Vis Perno
11	1444 152 X1			2 2 Schraube	Bolt Vite	Vis Perno
12	2999 911 M1			1 1 Puffer	Buffer stop Tampone	Butoir Contratope
13	1443 702 X1			2 2 Schraube	Bolt Vite	Vis Perno
14	2999 880 M1			1 1 Griff	Handle Manico	Poignée Mango
15	2999 751 M1			4 4 Niet	Rivet Ribattino	Rivet Remache
16	3092 016 M1	(A)	825 mm	1 1 Abdichtung	Seal Guarnizione	Joint Junta
17	3092 017 M1	(A)	306 mm	1 1 Abdichtung	Seal Guarnizione	Joint Junta
18	3092 089 M1	(A)	75 mm	1 1 Abdichtung	Seal Guarnizione	Joint Junta
19	3092 011 M1			1 Abdichtung	Seal Guarnizione	Joint Junta
20	3092 012 M1			1 Abdichtung	Seal Guarnizione	Joint Junta
21	2946 347 M1	(B)	130 mm	1 1 Abdichtung	Seal Guarnizione	Joint Junta
22	2946 346 M1	(C)	630 mm	1 1 Abdichtung	Seal Guarnizione	Joint Junta
23	2999 751 M1			3 3 Niet	Rivet Ribattino	Rivet Remache
24	3094 131 M91	☞	743	1 Fenster	Window Vetro	Glace Vidrio
25	3094 132 M91	☞	743	1 Fenster	Window Vetro	Glace Vidrio
26	2976 868 M1	(D)	2855 mm	1 1 Klemmprofil	Profile Profilo	Profil Perfil
27	3078 741 M1	(E)	2855 mm	1 1 Füllerprofil	Profile Profilo	Profil Perfil
28	2946 348 M1	(F)	540 mm	1 1 Abdichtung	Seal Guarnizione	Joint Junta
29	3092 056 M1			1 Halter	Bracket Supporto	Support Soporte
30	3092 057 M1			1 Halter	Bracket Supporto	Support Soporte
31+	3000 387 X1			6 6 Schraube	Bolt Vite	Vis Tornillo

FAHRERHAUS, VERKLEIDUNG
 DRIVER'S CAB, PANEL
 CABINE, PANNEAU
 CABINA, PANNELLO
 CABINA, PANEL

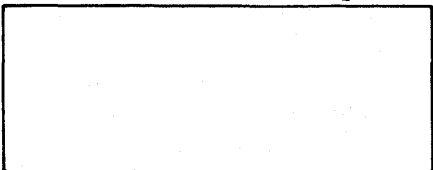

5506

- (A) BIS FAHRG.-NR.) UND)
 UP TO CHASSIS NO.) AND)
 JUSQU'AU CHASSIS NO.) 777 06 395 ET } 777 06 398 → 777 06 403
 FINO AL TELAIO NO.) E)
 HASTA CHASIS NO.) Y)

- (B) AB FAHRG.-NR.) UND)
 FROM CHASSIS NO.) AND)
 A PARTIR DU CHASSIS NO.) 777 06 396 → 777 06 397 ET } 777 06 404 →
 DAL TELAIO NO.) E)
 DESDE CHASIS NO.) Y)

- (C) NUR FÜR EINFACHFAHRERHAUS UND OHNE FAHRERHAUS
 ONLY FOR MACHINES WITH SIMPLE ROOF AND WITHOUT CABIN
 SEULEMENT POUR MACHINES AVEC SIMPLE PAVILLON ET SANS CABINE
 SOLO PER MACCHINE CON TETTO SEMPLICE E SENZA CABINA
 SOLO PARA MAQUINAS CON TECHO SIMPLE Y SIN CABINA

HEIZUNG
HEATER
CHAUFFAGE
RISCALDATORE
CALORIFERO

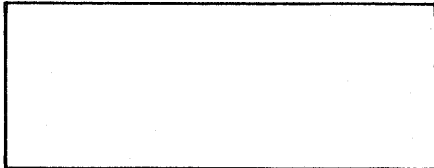

8771		BIS FAHRG.-NR.	}			
		UP TO CHASSIS NO.		}		
		JUSQU'AU CHASSIS NO.			}	3777 11 408
		FINO AL TELAIO NO.				}
		HASTA CHASIS NO.				
49	1443 876 X1	350 MM		1 SCHLAUCH..... HOSE..... DURITE.....		
		→ 777 03 418		TUBO FLESSIBILE TUBO DE GOMA		
50	2951 750 M1			1 ROHR..... TUBE..... TUBE.....		
				TUBO TUBO		
51	3002 069 X91			1 G-VERSCHRAUBUNG. G-UNION..... G-RACCORD.....		
				G-RACCORDO G-RACOR		
52	1443 841 X1	51		1 SCHNEIDRING..... OLIVE..... OLIVE.....		
				OLIVA OLIVA		
53	391 027 X1	51		1 OBERWURFMUTTER.. UNION NUT..... ECROU A CHAPEAU.		
				DADO A CAPPELLO TUERCA DE UNION		
54	1444 267 X1	(C)		1 VERSCHL.SCHRAUBE PLUG..... BOUCHON.....		
				TAPPO TAPON		
55	1440 997 X1	(C)		1 DICHRING..... SEAL..... BAGUE ETANCHEITE		
				TENTUA RETEN		
56	391 097 X1	(C)		2 OBERWURFMUTTER.. UNION NUT..... ECROU A CHAPEAU.		
				DADO A CAPPELLO TUERCA DE UNION		
57	1443 841 X1	(C)		1 SCHNEIDRING..... OLIVE..... OLIVE.....		
				OLIVA OLIVA		
58	1444 682 X1	(C)		1 VERBINDUNGSSTOCK CONNECTOR..... BORNE.....		
				RACCORDO CONECTOR		
59	1443 829 X1	(C)		1 KUGEL..... BALL..... BILLE.....		
				SFERA BOLA		

(A) WAHLWEISE POS.)
 OPTIONAL POS.)
 AU CHOIX POS.) 2, 17, 27
 OPTIONAL POS.)
 OPCIONAL POS.)

(B) METERWARE)
 GOODS SOLD BY THE METER)
 A VENDRE PAR METRE) 1443 906 X1
 VENDITA A METRAGGIO)
 A LA VENTE POR METROS)

(C) FOR FAHRZEUGE OHNE HEIZUNG
 FOR VEHICLES WITHOUT HEATING
 POUR VEHICULE SANS INSTALLATION DE CHAUFFAGE
 PER VEICOLO SENZA RISCALDAMENTO
 PARA VEHICULES SIN CALEFACION

FAHRERSITZ
 DRIVER'S SEAT
 SIEGE DU CONDUCTEUR
 SEDILE DEL CONDUCENTE
 ASIEN TO DEL CONDUCTOR

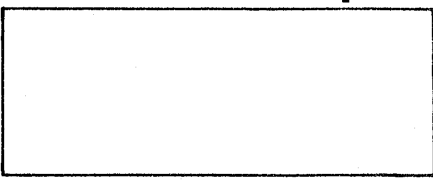

8775

1	3093 167 M91	● 2937 860 M91	1	SITZ.....	SEAT.....	SIEGE.....
2	2976 525 M91	(A)	1	SITZ.....	SEDE	ASIEN TO
3	2924 355 M1	1	1	RÜCKENLEHNE.....	SEAT.....	SIEGE.....
4	3077 396 M91	2 (A)	1	RÜCKENLEHNE.....	SEDE	ASIEN TO
5	2962 682 M1	1,2	1	RÜCKENLEHNE.....	BACK REST.....	DOSSIER.....
6	2962 683 M1	1,2	1	RÜCKENLEHNE.....	SCHIENALE	RESPALDO
7	2962 684 M1	1,2	1	RÜCKENLEHNE.....	BACK REST.....	DOSSIER.....
8	2962 670 M1	1,2	1	RÜCKENLEHNE.....	SCHIENALE	RESPALDO
9	2962 671 M1	1,2	6	KAPPE.....	CAP.....	CHAPEAU.....
10	2962 665 M1	1,2	1	KAPPE.....	CAPPELOTTO	TAPON
11	2924 356 M1	1	1	ARRETIERUNG LI..	LOCATOR L-H.....	PION DE CENTRAGE
12	3077 397 M1	2 (A)	1	ARRETIERUNG RE..	POSIZIONATORE	INDIC POSICION
13	3076 820 M1	1,2	1	ARRETIERUNG RE..	LOCATOR R-H.....	PION DE CENTRAGE
14	3076 821 M1	1,2	1	ARRETIERUNG RE..	POSIZIONATORE	INDIC POSICION
15	3076 819 M1	1,2	4	SCHRAUBE.....	SCREW.....	VIS.....
15A+3005 126 M1	1,2		4	SCHRAUBE.....	VITE	TORNILLO
15B+1443 785 X1	1,2		21	FEDERRING.....	LOCK WASHER.....	RONDELLE FREIN..
16	2967 044 M1	1,2	4	NIET.....	ROSETTA ELASTICA	ARANDELA SEGUR
17	2967 041 M1	1,2	4	NIET.....	RIVET.....	RIVET.....
18	2967 043 M1	1,2	1	POLSTER.....	RIVETTO	REMACHE
19	2967 042 M1	1,2	1	POLSTER.....	CUSHION.....	COUSSIN.....
20	2967 040 M1	1,2	1	POLSTER.....	CUSCINO	COJIN
21	2967 045 M1		1	POLSTER.....	CUSHION.....	COUSSIN.....
22+	2977 333 M1	1,2	1	POLSTER.....	CUSCINO	COJIN
23	2962 686 M1	1,2	1	HALTETEIL RE....	HOLDER R-H.....	PORTE BALAI DROI
24	2962 666 M1	1,2	1	HALTETEIL LI....	SUPPORTO DES.	SUJETADOR DER.
25	2962 796 M1	1,2	1	HALTETEIL LI....	HOLDER L-H.....	PORTE BALAI GAU.
26	2962 799 M1	1,2	1	HALTETEIL LI....	SUPPORTO SIN.	SUJETADOR IZQU.
27	2962 810 M1	1,2	2	ARMPOLSTER.....	ARM CUSHION.....	BOURRELET.....
28	2962 700 M1	1,2	4	ARMPOLSTER.....	CUSCINO	COJIN R BRAZOS
29	2962 809 M1	1,2	4	SCHRAUBE.....	SCREW.....	VIS.....
30	2962 794 M1	1,2	4	SCHRAUBE.....	VITE	TORNILLO
			4	FEDERRING.....	LOCK WASHER.....	RONDELLE FREIN..
			4	SCHRAUBE.....	ROSETTA ELASTICA	ARANDELA SEGUR
			4	SCHRAUBE.....	SCREW.....	VIS.....
			4	SCHRAUBE.....	VITE	TORNILLO
			4	SCHRAUBE.....	WASHER.....	RONDELLE FREIN..
			4	SCHRAUBE.....	ROSETTA ELASTICA	ARANDELA SEGUR
			4	SCHRAUBE.....	SLEEVE.....	MANCHON.....
			4	SCHRAUBE.....	MANICOTTO	MANGON
			4	SCHRAUBE.....	WASHER.....	RONDELLE FREIN..
			4	SCHRAUBE.....	ROSETTA ELASTICA	ARANDELA SEGUR
			4	SCHRAUBE.....	WASHER.....	RONDELLE FREIN..
			4	SCHRAUBE.....	ROSETTA ELASTICA	ARANDELA SEGUR
			4	SCHRAUBE.....	LOCK WASHER.....	RONDELLE FREIN..
			4	SCHRAUBE.....	ROSETTA ELASTICA	ARANDELA SEGUR
			4	MUTTER.....	NUT.....	ECROU.....
			1	MUTTER.....	DADO	TUERCA
			1	RASTBLECH LINKS.	NOTCHED PLATE L-	PLAQUE DENTEE...
			1	RASTBLECH LINKS.	INTAGLIO SIN.	PLATO DENTADO
			1	RASTBLECH RECHTS	NOTCHED PLATE R-	PLAQUE DENTEE...
			1	RASTBLECH RECHTS	INTAGLIO DES.	PLATO DENTADO
			1	ARRETIERUNG.....	LOCATOR.....	PION DE CENTRAGE
			2	ARRETIERUNG.....	POSIZIONATORE	INDIC POSICION
			2	SCHELLE.....	CLIP.....	CIRCLIP.....
			8	SCHRAUBE.....	FERMAGLIO	CRAPA
			8	SCHRAUBE.....	SCREW.....	VIS.....
			8	SCHRAUBE.....	VITE	TORNILLO
			8	FEDERRING.....	LOCK WASHER.....	RONDELLE FREIN..
			2	SCHRAUBE.....	ROSETTA ELASTICA	ARANDELA SEGUR
			2	SCHRAUBE.....	WASHER.....	RONDELLE.....
			1	FEDER RECHTS....	RONDELLA	ARANDELA
			1	FEDER RECHTS....	SPRING R-H.....	RESSORT DROI....
				FEDER RECHTS....	MOLLA DES.	MUELLE DER.

AUFBAU, RADABDECKUNG
SUPERSTRUCTURE, FENDER
SUPERSTRUCTURE, AILE
SUPERSTRUCTURA, PARAFANGO
CARROZZERIA, GUARDA-BARROS

8777

33	1444 467 X1	● 1444 462 X1	6	SPLINT.....	COTTER.....	BICONE.....
34	2951 449 M1		4	GUMMI.....	SPINOTTO RUBBER.....	PASADOR ABIERTO CAOUTCHOUC.....
35	2951 446 M1		4	LEISTE.....	GOMMA SLAT.....	GOMA LATTE.....
36	1443 726 X1		14	SCHRAUBE.....	STECCA SCREW.....	LISTON VIS.....
37	1444 169 X1		4	SCHRAUBE.....	VITE SCREW.....	TORNILLO VIS.....
38	2946 627 M1		4	PUFFER.....	VITE BUFFER.....	TORNILLO BUTOIR.....
39	391 565 X1		4	SCHEIBE.....	RESPINGENTE DISC.....	PARAGOLPES DISQUE.....
40	339 169 X1		4	MUTTER.....	DISCO NUT.....	DISCO ECROU.....
41	2946 482 M1		2	WINKEL.....	DADO ANGLE.....	TUERCA EQUERRE.....
42	339 401 X1		4	SCHRAUBE.....	ANGOLARE SCREW.....	ANGULO VIS.....
43	1443 774 X1		4	SCHEIBE.....	VITE DISC.....	TORNILLO DISQUE.....
44				NICHT VERWENDET.	DISCO NOT USED.....	DISCO NON UTILISE.....
45	1444 331 X1		4	MUTTER.....	NON USATO NUT.....	NO SE USA ECROU.....
46	1444 331 X1		20	MUTTER.....	DADO NUT.....	TUERCA ECROU.....
47	2964 056 M1		18	SCHEIBE.....	DADO DISC.....	TUERCA DISQUE.....
48	2977 886 M1		2	SCHEIBE.....	DISCO DISC.....	DISCO DISQUE.....
49+	3073 697 M1	● 2951 458 M1	2	HAUBENHALTER....	DISCO BONNET FASTENER. FERMACOFAMO	DISCO AGRAFE CAPOT.... CIERRE DE CAPOT
50				NICHT VERWENDET.	NOT USED.....	NON UTILISE.....
51	2951 488 M91	(A)	1	ABDECKUNG LINKS.	NON USATO COVER L-H.....	NO SE USA COUVERCLE GAU...
51A+	3077 818 M91	→ 3777 10 428 (A)	1	ABDECKUNG LINKS.	COPERCHIO SIN. COVER L-H.....	CUBIERTA IZQU. COUVERCLE GAU...
52	2951 489 M91	→ 3777 10 429 (A)	1	ABDECKUNG RECHTS	COPERCHIO SIN. COVER R-H.....	CUBIERTA IZQU. COUVERCLE DROI..
53	2885 683 M1	51 (A)	1	KLEMME.....	COPERCHIO DES. COLLET.....	CUBIERTA DER. COLLET.....
54	2885 684 M1	52 51 (A)	1	KLEMME.....	ANELLO COLLET.....	ANILLO COLLET.....
55	391 486 X1	52 51 (A)	2	NIET.....	ANELLO RIVET.....	ANILLO RIVET.....
56	2951 480 M1	(A)	2	WINKEL.....	RIVETTO ANGLE.....	REMACHE EQUERRE.....
57	2946 757 M91	(A)	2	HAUBENHALTER....	ANGOLARE BONNET FASTENER. FERMACOFAMO	ANGULO AGRAFE CAPOT.... CIERRE DE CAPOT
58	339 548 X1	(A)	1	HÖLSE.....	SLEEVE.....	MANCHON.....
59	2946 756 M91	(A)	2	ÖSE.....	MANICOTTO LUG.....	MANGON OREILLE.....
60	390 679 X1	(A)	2	MUTTER.....	APPOGGIO NUT.....	ASA ECROU.....
61	1443 786 X1	(A)	2	FEDERRING.....	DADO LOCK WASHER....	TUERCA RONDELLE FREIN..
62	3005 598 M1	(C)	2	UNTERLEGKEIL....	ROSETTA ELASTICA WEDGE.....	ARANDELA SEGUR POIDS.....
63	2923 702 M1	(C)	2	HALTER.....	CUNEO HOLDER.....	CUNA PORTE BALAI....
					SUPPORTO	SUJETADOR

WERKZEUG
TOOLS
OUTILLAGE
ATTREZZATURA
HERRAMIENTAS

6252

1	2998 664 M1		1 WERKZEUGKASTEN..	TOOL BOX.....	BOITE A OUTILS..
2	2952 150 M91		1 LASCHE.....	CASSETTA ATTREZZ STRAP.....	CAJA HERRAMIENTA BARRETTE.....
3	1444 081 X1		1 SCHRAUBE.....	NASTRO SCREW.....	FLEJE VIS.....
4	1444 397 X1		1 FEDERRING.....	VITE LOCK WASHER.....	TORNILLO RONDELLE FREIN..
5	1442 719 X1		1 MUTTER.....	ROSETTA ELASTICA NUT.....	ARANDELA SEGUR ECROU.....
6	2952 128 M1		1 BOLZEN.....	DADO PIN.....	TUERCA GOUPILLE.....
7	2999 799 M1		1 WARNSCHILD.....	PERNO WARNING.....	PASADOR WARNING.....
8	2999 797 M1		1 BLINKLEUCHTE....	SPIA BLINKER LIGHT...	ALARMA FEU CLIGNOTANT..
9	1443 684 X1		1 VERBANDKASTEN...	LUCE INTERMITTEN FIRST AID BOX...	LUZ INTERMITENTE BOITE DE SECOURS
10	2999 724 M1		1 PRESSE.....	CASSETTA SOCCORS PRESS.....	BOTIQUIN PRESSE.....
11	2999 723 M1		1 SCHLAUCH.....	PRESSA HOSE.....	PRESA DURIT EAU.....
12	2963 656 M1		1 SCHLAUCH.....	MANICOTTO HOSE.....	MANGUITO DURIT EAU.....
13	2949 469 M1		1 ROHR.....	MANICOTTO TUBE.....	MANGUITO TUBE.....
14	2900 830 M91	(A) 1 Kg	X FARBE.....	TUBO PAINT.....	CONDUCTO PAINTURE.....
15	2998 663 M1	(B) 1 Kg	X FARBE.....	VERNICE PAINT.....	PINTURA PAINTURE.....
16	2998 662 M1	(C) 1 Kg	X FARBE.....	VERNICE PAINT.....	PINTURA PAINTURE.....
17	2952 154 M91		1 STÖTZE, LINKS...	VERNICE STAY, L-H.....	PINTURA HAUBAN, GAUCHE..
18	2952 156 M91		1 STÖTZE.....	TIRANTE, SIN. STAY.....	TIRANTE, IZQUIER HAUBAN.....
19	2952 131 M1		1 BOLZEN.....	TIRANTE PIN.....	TIRANTE GOUPILLE.....
20	1444 359 X1		1 SCHEIBE.....	PERNO DISC.....	PASADOR DISQUE.....
21	1441 771 X1		4 SPLINT.....	DISCO COTTER.....	DISCO BICONE.....
22	2877 087 M1		3 HAUBENHALTER....	SPINOTTO BONNET FASTENER.	PASADOR ABIERTO AGRAFE CAPOT....
23	2885 689 M1		3 BOLZEN.....	FERMACOFAMO PIN.....	CIERRE DE CAPOT GOUPILLE.....
24	1444 467 X1		3 SPLINT.....	PERNO COTTER.....	PASADOR BICONE.....
				SPINOTTO	PASADOR ABIERTO

SCHILDER DECALS DECALQUES DECALCOMANIE CALCOMANIAS
--

ENGLISCH ENGLISH ANGLAIS INGLESE INGLES

5695

1	2962 200 M1	2	WARNSCHILD.....	WARNING.....	WARNING.....
				SPIA	ALARMA
2	2962 568 M1	1	HINWEISSCHILD...	NOTE PLATE.....	PLAQUE INSTRUCT.
				TARGHETITA	PLACA IDENTIFIC
3	2962 569 M1	1	HINWEISSCHILD...	NOTE PLATE.....	PLAQUE INSTRUCT.
				TARGHETITA	PLACA IDENTIFIC
4	2962 207 M1	2	WARNSCHILD.....	WARNING.....	WARNING.....
				SPIA	ALARMA
5	2962 317 M1	1	HINWEISSCHILD...	NOTE PLATE.....	PLAQUE INSTRUCT.
				TARGHETITA	PLACA IDENTIFIC
6	2962 206 M1	2	WARNSCHILD.....	WARNING.....	WARNING.....
				SPIA	ALARMA
7	2962 474 M1	1	WARNSCHILD.....	WARNING.....	WARNING.....
				SPIA	ALARMA
8	2962 208 M1	2	WARNSCHILD.....	WARNING.....	WARNING.....
				SPIA	ALARMA
9	2962 039 M1	1	HINWEISSCHILD...	NOTE PLATE.....	PLAQUE INSTRUCT.
				TARGHETITA	PLACA IDENTIFIC
10	2962 493 M1	1	HINWEISSCHILD...	NOTE PLATE.....	PLAQUE INSTRUCT.
				TARGHETITA	PLACA IDENTIFIC
11	2962 201 M1	4	HINWEISSCHILD...	NOTE PLATE.....	PLAQUE INSTRUCT.
				TARGHETITA	PLACA IDENTIFIC

HYDRAULIKANLAGE
 HYDRAULIC SYSTEM
 SYSTEME HYDRAULIQUE
 IMPIANTO IDRAULICO
 SISTEMA HIDRAULICA

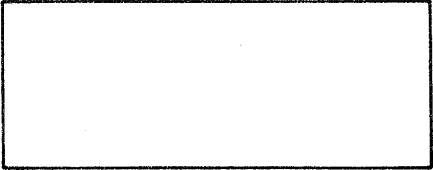

5692

1	1444 849 X1		1	DICHTRING.....	SEAL.....	BAGUE ETANCHEITE
2	3004 942 X1		2	HALBFLANSCH.....	TENUTA	RETEN
3	1443 790 X1		2	HALBFLANSCH.....	HALF FLANGE.....	DEMI FLASQUE....
4	1441 436 X1		4	FEDERRING.....	MEZZA FLANGIA	MEDIA PLETINA
5	2950 871 M1		4	FEDERRING.....	LOCK WASHER.....	RONDELLE FREIN..
6	1444 898 X1	(A) 70 MM	4	SCHRAUBE.....	ROSETTA ELASTICA	ARANDELA SEGUR
7	391 561 X1		4	SCHRAUBE.....	SCREW.....	VIS.....
8	390 398 X1		2	SCHELLE.....	VITE	TORNILLO
9	1444 357 X1		2	SCHELLE.....	CLIP.....	CIRCLIP.....
10	1443 790 X1		2	SCHLAUCH.....	FERMAGLIO	CRAPA
11	339 402 X1		2	SCHLAUCH.....	HOSE.....	DURIT EAU.....
12	2951 022 M91	(B)	2	SCHLAUCH.....	MANICOTTO	MANGUITO
13	2951 039 M91	(C)	2	SCHRAUBE.....	SCREW.....	VIS.....
14	2951 006 M91		2	SCHRAUBE.....	VITE	TORNILLO
15	390 734 X1		2	SCHRAUBE.....	SCREW.....	VIS.....
16	1443 790 X1		4	SCHEIBE.....	VITE	TORNILLO
17	339 402 X1		4	SCHEIBE.....	DISC.....	DISQUE.....
18	2950 870 X1		4	FEDERRING.....	DISCO	DISCO
19	339 814 X1		4	FEDERRING.....	LOCK WASHER.....	RONDELLE FREIN..
20	390 839 X1		4	FEDERRING.....	ROSETTA ELASTICA	ARANDELA SEGUR
21	1443 991 X91		4	MUTTER.....	ROSETTA ELASTICA	ARANDELA SEGUR
22	3004 939 X1	21	4	MUTTER.....	NUT.....	ECROU.....
23	3004 938 X1	21	1	DRUCKROHR.....	DADO	TUERCA
24	3004 937 X1	21	1	DRUCKROHR.....	DRUCKROHR.....	TUYAU.....
25	1444 778 X1	→ 777 01 526	1	DRUCKROHR.....	CONDOTTO	TUBO
26	1444 848 X1	→ 777 01 527	1	DRUCKROHR.....	CONDOTTO	TUBO
27	2950 851 M1	→ 777 01 526	1	DRUCKROHR.....	CONDOTTO	TUBO
28	2950 918 M1	→ 777 01 527	1	DRUCKROHR.....	CONDOTTO	TUBO
29	391 241 X1		1	DRUCKROHR.....	CONDOTTO	TUBO
30	1443 717 X1	→ 777 01 526	1	DRUCKROHR.....	CONDOTTO	TUBO
31	391 188 X1	→ 777 01 527	1	DRUCKROHR.....	CONDOTTO	TUBO
32	2950 939 M1	→ 777 01 526	1	DRUCKROHR.....	CONDOTTO	TUBO

HYDRAULIKANLAGE
HYDRAULIC SYSTEM
SYSTEME HYDRAULIQUE
IMPIANTO IDRAULICO
SISTEMA HIDRAULICA

8851

33	1443 790 X1	→777 01 526	8 FEDERRING.....	LOCK WASHER.....	RONDELLE FREIN..
				ROSETTA ELASTICA	ARANDELA SEGUR
34	1443 717 X1	→777 01 526	8 SCHRAUBE.....	SCREW.....	VIS.....
				VITE	TORNILLO
35	2950 856 M1	→777 01 526	4 HALBFLANSCH.....	HALF FLANGE.....	DEMI FLASQUE....
				MEZZA FLANGIA	MEDIA PLETINA
36	1440 927 X1	→777 01 526	8 SCHEIBE.....	DISC.....	DISQUE.....
				DISCO	DISCO
37	1443 790 X1	→777 01 526	8 FEDERRING.....	LOCK WASHER.....	RONDELLE FREIN..
				ROSETTA ELASTICA	ARANDELA SEGUR
38	1443 710 X1	→777 01 526	8 SCHRAUBE.....	SCREW.....	VIS.....
				VITE	TORNILLO
39	390 597 X1		1 SCHEIBE.....	DISC.....	DISQUE.....
				DISCO	DISCO
40	1443 790 X1		1 FEDERRING.....	LOCK WASHER.....	RONDELLE FREIN..
				ROSETTA ELASTICA	ARANDELA SEGUR
41	339 451 X1		1 SCHRAUBE.....	SCREW.....	VIS.....
				VITE	TORNILLO

DOPPELREGELVENTIL
 DOUBLE CONTROL VALVE
 VALVE DE COMMANDE DOUBLE
 VALVOLA A DOPPIA REGOLAZIONE
 VALVULA REGULADORA DOBLE

5073

33	2951 865 M1	1	6	DICHTUNG.....	GASKET.....	JOINT.....
					GUARNIZIONE	JUNTA
34	1440 993 X1	1	1	DICHTRING.....	SEAL.....	BAGUE ETANCHEITE
					TENUTA	RETen
35	1444 266 X1	1	1	VERSCHL.STOPFEN.	PLUG.....	BOUCHON.....
					TAPPO	TAPON
36		1	1	GEHÄUSE.....	HOUSING.....	CARTER.....
					CARCASSA	CARCASA

➡ 3086 207 M91

STEUERGERÄT 2-FACH
 CONTROL VALVE 2-WAY
 DISTRIBUTEUR A 2 VOIES
 DISTRIBUTORE 2 ELEMENTI
 VALVULA CORREDERA DE 2 VIAS

5074

LIEFERUMFANG STEUERGERÄT
 GROUP OF PARTS FOR CONTROL VALVE
 SOUS-ENSEMBLE COMPLET (DISTRIBUTEUR HYDRAULIQUE) } 2951 934 M91
 GRUPPO PARTI VALVOLA DI COMANDO }
 CONJUNTO DE MANIOBRADOR }

1	2951 810 M1	1	VERSCHL.STOPFEN. PLUG.....	BOUCHON.....
			TAPPO	TAPON
2	2951 811 M1	1	DICHTRING..... SEAL.....	BAGUE ETANCHEITE
			TENUTA	RETEN
3	2951 813 M1	1	DICHTRING..... SEAL.....	BAGUE ETANCHEITE
			TENUTA	RETEN
4	2951 812 M1	1	DRUCKBEGR VENTIL RELIEF VALVE....	VALVE DECHARGE..
			VALVOLA SICUREZ	VALVULA DESCARGA
5	2951 822 M1	1	RING..... RING.....	ANNEAU.....
			ANELLO	ARO
6	2951 814 M1	1	VENTILKEGEL... POPPET.....	POUSSOIR.....
			SUPPORTO	BARRA
7	2951 815 M1	1	FEDER..... SPRING.....	RESSORT.....
			MOLLA	MUELLE
8	2951 817 M1	1	DICHTRING..... SEAL.....	BAGUE ETANCHEITE
			TENUTA	RETEN
9	2951 816 M1	1	BUCHSE..... BUSH.....	BAGUE.....
			BOCCOLA	CASQUILLO
10	2951 818 M1	1	SCHRAUBE..... SCREW.....	VIS.....
			VITE	TORNILLO
11	2951 820 M1	2	DICHTUNG..... GASKET.....	JOINT.....
			GUARNIZIONE	JUNTA
12	2951 819 M1	1	MUTTER..... NUT.....	ECROU.....
			DADO	TUERCA
13	2951 821 M1	1	HUTMUTTER..... CAP NUT.....	ECROU BORGNE....
			BADOA CAPPELLO	TUERCA CIEGA

STEUERGERAT 2-FACH, DICHTUNGSSATZ
 CONTROL VALVE 2-WAY, SEAL KIT
 DISTRIBUTEUR A 2 VOIES, JEU DE JOINTS
 DISTRIBUTORE 2 ELEMENTI, GRUPPO TENUTE
 VALVULA CORREDERA DE 2 VIAS, JUEGO DE RETENES

6029

1	2951 935 M91	(A)	1	DICHTUNGSSATZ...	GASKET KIT.....	JOINTS JEU.....
					GUARNIZIONI KIT	JUNTAS KIT
2	2951 797 M1	1	2	DICHTRING.....	SEAL.....	BAGUE ETANCHEITE
					TENUTA	RETEN
3	2951 807 M1	1	2	DICHTRING.....	SEAL.....	BAGUE ETANCHEITE
					TENUTA	RETEN
4	2951 808 M1	1	2	STOTZRING.....	BACKUP RING.....	CONTRE BAGUE....
					ANELLO APPOGGIO	ANILLO
5	2951 806 M1	1	2	DICHTRING.....	SEAL.....	BAGUE ETANCHEITE
					TENUTA	RETEN
6	2951 796 M1	1	2	DICHTRING.....	SEAL.....	BAGUE ETANCHEITE
					TENUTA	RETEN
7	2951 800 M1	1	6	DICHTRING.....	SEAL.....	BAGUE ETANCHEITE
					TENUTA	RETEN
8	2951 801 M1	1	3	RING.....	RING.....	ANNEAU.....
					ANELLO	ARO
9	2951 820 M1	1	2	DICHTUNG.....	GASKET.....	JOINT.....
					GUARNIZIONE	JUNTA
10	2951 817 M1	1	1	DICHTRING.....	SEAL.....	BAGUE ETANCHEITE
					TENUTA	RETEN
11	2951 813 M1	1	1	DICHTRING.....	SEAL.....	BAGUE ETANCHEITE
					TENUTA	RETEN
12	2951 811 M1	1	4	DICHTRING.....	SEAL.....	BAGUE ETANCHEITE
					TENUTA	RETEN
13	2951 824 M1	1	4	DICHTRING.....	SEAL.....	BAGUE ETANCHEITE
					TENUTA	RETEN
14	2951 835 M1	1	3	DICHTRING.....	SEAL.....	BAGUE ETANCHEITE
					TENUTA	RETEN
15	2951 837 M1	1	3	DICHTRING.....	SEAL.....	BAGUE ETANCHEITE
					TENUTA	RETEN
16	2951 836 M1	1	1	DICHTRING.....	SEAL.....	BAGUE ETANCHEITE
					TENUTA	RETEN
17	2951 834 M1	1	1	DICHTRING.....	SEAL.....	BAGUE ETANCHEITE
					TENUTA	RETEN
18	2951 839 M1	1	3	DICHTRING.....	SEAL.....	BAGUE ETANCHEITE
					TENUTA	RETEN

(A) DICHTUNGSSATZ FÜR STEUERGERAT
 GASKET SET FOR CONTROL VALVE UNIT
 JEU DE JOINTS POUR DISTRIBUTEUR HYDRAULIQUE
 SERIE GUARNIZIONI PER SISTEMA DI COMANDO
 JUEGO DE JUNTAS PARA MANIOBRADOR

} 2951 934 M91

STEUERGERAT 2-FACH
 CONTROL VALVE 2-WAY
 DISTRIBUTEUR A 2 VOIES
 DISTRIBUTORE 2 ELEMENTI
 VALVULA CORREDERA DE 2 VIAS

5246

32	2951 902 M1	3	STIFT.....	PEG.....	PORTE MANTEAU...
				SPINA	CLAVIJA
33	2951 947 M91	1	MAGNET.....	MAGNET.....	AIMANT.....
				MAGNETE	MAGNETO
34	2951 905 M1 33	1	KAPPE.....	CAP.....	CHAPEAU.....
				CAPPELLOTTO	TAPON
35	➡ 2951 949 M91	1	STEUERSCHIEBER..	SPOOL.....	TIROIR.....
				ROCCHETTO	CARRETE

STEUERGERAT 2FACH
CONTROL VALVE 2-WAY
DISTRIBUTEUR A 2 VOIES
DISTRIBUTORE 2 ELEMENTI
VALVULA CORREDERA DE 2 VIAS

5225

LIEFERUMFANG STEUERGERAT
GROUP OF PARTS FOR CONTROL SYSTEM
SOUS-ENSEMBLE COMPLET (DISTRIBUTEUR HYDRAULIQUE)
GRUPPO PARTI DISPOSITIVO DI COMANDO
CONJUNTO DE MANIOBRADOR

3074 162 M91

1	2951 791 M1	2	SCHRAUBE.....	SCREW.....	VIS.....
				VITE	TORNILLO
2	2951 790 M1	2	SCHEIBE.....	DISC.....	DISQUE.....
				DISCO	DISCO
3	3076 892 M1	1	FLANSCH.....	FLANGE.....	FLASQUE.....
				FLANGIA	PLETINA
4	2951 801 M1	1	RING.....	RING.....	ANNEAU.....
				ANELLO	ARO
5	3076 893 M1	1	DICHTRINGHALTER.	SEALING HOLDER..	PORTE JOINT.....
				PORTA TENUTA	SOPORTE DE RETEN
6	2951 800 M1	2	DICHTRING.....	SEAL.....	BAGUE ETANCHEITE
				TENUTA	RETEN
7	2951 823 M1	1	BOLZEN.....	PIN.....	GOUPILLE.....
				PERNO	PASADOR
8	2951 824 M1	2	DICHTRING.....	SEAL.....	BAGUE ETANCHEITE
				TENUTA	RETEN
9	2951 825 M1	2	VENTILFEDER.....	SPRING.....	RESSORT.....
				MOLLA	MUELLE
10	2964 347 M1	2	VENTILKEGEL.....	POPPET.....	POUSSOIR.....
				SUPPORTO	BARRA
11	3076 893 M1	1	DICHTRINGHALTER.	SEALING HOLDER..	PORTE JOINT.....
				PORTA TENUTA	SOPORTE DE RETEN
12	3076 897 M1	2	FEDERTRÄGER.....	SPRING CARRIER..	SUPPORT RESSORT.
				PORTA MOLLA	SOPORTE DE MUELL
13	2923 207 M1	1	FEDER.....	SPRING.....	RESSORT.....
				MOLLA	MUELLE
14	2947 166 M1	1	BOLZEN.....	PIN.....	GOUPILLE.....
				PERNO	PASADOR
15	3076 895 M1	1	KAPPE.....	CAP.....	CHAPEAU.....
				CAPPELOTTO	TAPON
16	2951 790 M1	2	SCHEIBE.....	DISC.....	DISQUE.....
				DISCO	DISCO
17	2951 803 M1	2	SCHRAUBE.....	SCREW.....	VIS.....
				VITE	TORNILLO
18	2923 209 M1	1	HUBBEGRENZER....	STROKE LIMITER..	LIMITEUR COURSE.
				LIMITATORE CORSA	LIMITADOR ATAQUE
19	2923 210 M1	1	MUTTER.....	NUT.....	ECROU.....
				DADO	TUERCA
20	2923 208 M1	1	KAPPE.....	CAP.....	CHAPEAU.....
				CAPPELOTTO	TAPON
21		1	STEUERSCHIEBER..	SPOOL.....	TIROIR.....
				ROCCHETTO	CARRETE

➤ 3074 162 M91

STEUERGERÄT 3-FACH
CONTROL VALVE 3-WAY
DISTRIBUTEUR A 3 VOIES
DISTRIBUTORE 3 ELEMENTI
VALVULA CORREDERA DE 3 VIAS

881B

5078

(A) LIEFERUMFANG STEUERGERÄT, SIEHE SEITE)
GROUP OF PARTS FOR CONTROL VALVE, SEE PAGE)
SOUS-ENSEMBLE COMPLET (DISTRIBUT. HYDRAUL.), VOIR PAGE) 883 → 893
GRUPPO PARTI VALVOLA DI COMANDO, VEDERE PAGINA)
CONJUNTO DE MANIOBRADOR, VEASE PAGINA)

STEUERGERÄT 3-FACH
 CONTROL VALVE 3-WAY
 DISTRIBUTEUR 3 CIRCUITS
 DISTRIBUTORE 3 ELEMENTI
 VALVULA CORREDERA DE 3 VIAS

5241

LIEFERUMFANG STEUERGERÄT)
 GROUP OF PARTS FOR CONTROL SYSTEM)
 SOUS-ENSEMBLE COMPLET (DISTRIB.HYDR.) 3074 163 M91)
 GRUPPO PARTI DISPOSITIVO DI COMANDO)
 CONJUNTO DE MANIOBRADOR)

32	3077 620 M1	1	MAGNET.....	MAGNET.....	AIMANT.....
				MAGNETE	MAGNETO
33	3077 624 M1	1	DECKEL.....	LID.....	PLAQUE COUVERCLE
				COPERCHIO	TAPADERA
34	2951 809 M1	1	VERSCHL.STOPFEN.	PLUG.....	BOUCHON.....
				TAPPO	TAPON
35	2951 790 M1	2	SCHEIBE.....	DISC.....	DISQUE.....
				DISCO	DISCO
36	3077 610 M1	2	SCHRAUBE.....	SCREW.....	VIS.....
				VITE	TORNILLO
37	▶ 3074 163 M91	1	STEUERSCHIEBER..	SPOOL.....	TIROIR.....
				ROCCHETTO	CARRETE

HYDRAULIKANLAGE, ÖLBEHÄLTER
 HYDRAULIC SYSTEM, OIL RESERVOIR
 SYSTEM HYDRAULIQUE, RESERVOIR D'HUILE
 IMPIANTO IDRAULICO, SERBATOIO DELL'OLIO
 SISTEMA HIDRAULICA, DEPOSITO DE ACEITE

8864

1	1443 747 X1		1	VERSCHL.STOPFEN.	PLUG.....	BOUCHON.....
2	391 305 X1			TAPPO	TAPON	
3	339 402 X1		1	DICHTRING.....	SEAL.....	BAGUE ETANCHEITE
4	1443 790 X1			TENUTA	RETEN	
5	2950 952 M1		36	MUTTER.....	NUT.....	ECROU.....
6	2950 953 M1			DADO	TUERCA	
7	1444 132 X1		36	FEDERRING.....	LOCK WASHER.....	RONDELLE FREIN..
8	2950 907 M1			ROSETTA ELASTICA	ARANDELA SEGUR	
9	2975 851 M91		1	DECKEL.....	COVER.....	COUVERCLE.....
10		9	➡	2975 851 M91	COPERCHIO	CUBIERTA
11	2894 080 M1	9		1	DICHTUNG.....	GASKET.....
12	339 228 M1			2	SCHRAUBE.....	SCREW.....
13	390 839 X1			VITE	TORNILLO	
14	2950 991 M91		2	KLEMMVORRICHTUNG	CLAMPING DEVICE.	SYSTEME SERRAGE.
15		14	➡	2950 991 M91	DISPOSIT FISSAG	MECANISMO APPRIE
16	1444 276 X1	14		2	FILTER.....	FILTER.....
17+	1444 140 X1			1	GEHÄUSE.....	HOUSING.....
18	2947 262 M91	➔	3777 10 346		CARCASSA	CARCASA
19	2946 918 M1	18	➔	3777 10 346	4	FILTERELEMENT...
20	2946 917 M1	18	➔	3777 10 346		FILTER ELEMENT..
21	2946 919 M1	18	➔	3777 10 346		ELEMENT DE FILTR
22	339 287 X1	18	➔	3777 10 346		CARTUCHO FILTRO
23	391 376 X1	18	➔	3777 10 346	1	SCHRAUBE.....
24	339 169 X1	18	➔	3777 10 346		SCREW.....
25	3070 519 M1	➔	3777 10 347		VITE	TORNILLO
26	3070 520 M1	➔	3777 10 347		1	DICHTRING.....
27	3070 517 M1	➔	3777 10 347			SEAL.....
28	339 337 X1	➔	3777 10 347		1	ÖLBEHÄLTER.....
29	2948 543 M1					OIL TANK.....
30+	2951 020 M92				1	BEHÄLTER.....
31	1444 271 X1					CONTAINER.....
32	391 265 X1					CONTENITORE
					36	GEWINDEBOLZEN...
						THREAD BOLT.....
						VITE FILETTATA
					1	SCHRAUBE.....
						SCREW.....
						VITE
					1	SCHAUGLAS.....
						INSPECTION GLASS
						GLACE CONTROLE..
					1	DRUCKPLATTE.....
						VETRO ISPEZIONE
						CHRISTAL INSPECC
						THRUST PLATE....
						PLAQUE DE BUTEE.
					2	DICHTUNG.....
						PIATTO DI SPINTA
						PLATO ACELERADOR
						GASKET.....
						JOINT.....
						GUARNIZIONE
						JUNTA
					1	GLASSSCHEIBE....
						GLASS PANE.....
						VITRE.....
						VETRO
					4	SCHRAUBE.....
						SCREW.....
						VIS.....
						VITE
					4	DICHTRING.....
						SEAL.....
						BAGUE ETANCHEITE
						TENUTA
						RETEN
					4	MUTTER.....
						NUT.....
						ECROU.....
						DADO
					1	DRUCKPLATTE.....
						THRUST PLATE....
						PLAQUE DE BUTEE.
						PIATTO DI SPINTA
					2	DICHTUNG.....
						GASKET.....
						JOINT.....
						GUARNIZIONE
						JUNTA
					1	GLASSSCHEIBE....
						GLASS PANE.....
						VITRE.....
						VETRO
					6	SCHRAUBE.....
						SCREW.....
						VIS.....
						VITE
					1	DICHTUNG.....
						GASKET.....
						JOINT.....
						GUARNIZIONE
						JUNTA
					1	SAUGANSCHLUSS..
						INTAKE.....
						PRISE.....
						ASPIRAZIONE
					1	VERSCHL.STOPFEN.
						PLUG.....
						BOUCHON.....
						TAPPO
					1	DICHTRING.....
						SEAL.....
						BAGUE ETANCHEITE
						TENUTA
						RETEN

HYDRAULIKANLAGE, SCHAUFELZYLINDER
 HYDRAULIC SYSTEM, BUCKET CYLINDER
 SYSTEME HYDRAULIQUE, VERIN DE GODET
 IMPIANTO IDRAULICO, CILINDRO BENNA
 SISTEMA HIDRAULICA, CILINDRO CUCCHAR

6353

1	2951 922 M91	(A)	1	SCHAUFELZYLINDER	BUCKET CYLINDER.	VERIN DE GODET..
2	2951 923 M91	1	1	SCHAUFELZYLINDER	CILINDRO BENNA	CILINDRO CUCCHAR
3	2949 921 M1	1	1	SCHAUFELZYLINDER	BUCKET CYLINDER.	VERIN DE GODET..
4	339 608 X1	1	2	BÜCHSE.....	CILINDRO BENNA	CILINDRO CUCCHAR
5	1607 699 M1	1	2	SCHMIERNIPPEL...	BUSH.....	BAGUE.....
6	2951 908 M1	1	2	SCHMIERNIPPEL...	BOCCOLA	CASQUILLO
7	2999 660 M1	1	1	MUTTER.....	LUBRICATOR.....	LUBRIFICATEUR...
8	2999 625 M1	1	1	MUTTER.....	LUBRIFICATORE	ENGRASADOR
9	2999 384 M1	1	1	MUTTER.....	NUT.....	ECROU.....
10	1444 828 X1	1	1	KOLBEN.....	DADO	TUERCA
11	2951 787 M1	1	1	KOLBEN.....	PISTON.....	PISTON.....
12	2999 611 M1	1	1	DICHTRING.....	PISTONE	PISTON
13	2906 432 M1	1	1	DICHTRING.....	SEAL.....	BAGUE ETANCHEITE
14	2906 431 M1	1	2	BAND.....	TENUTA	RETEN
15	391 148 X1	1	1	BAND.....	BAND.....	BANDE.....
16	2999 639 M1	1	1	BAND.....	NASTRO	BANDA
17	2949 920 M1	1	1	BAND.....	BUSH.....	BAGUE.....
18	1444 374 X1	1	1	BAND.....	BOCCOLA	CASQUILLO
19	2971 735 M1	1	1	BAND.....	O RING.....	JOINT TORIQUE...
20	3000 269 X1	1	1	BAND.....	ANELLO 'OR'	JUNTA TORICA
21	2951 942 M91		1	BUCHSE.....	GUIDE BUSH.....	BAGUE GUIDE.....
22	1444 778 X1		1	BUCHSE.....	BUSSOLA GUIDA	CASQUILLO GUIDA
23	1441 436 X1		1	BUCHSE.....	BOOT.....	COFFRE.....
24	2952 265 M91		4	SCHRAUBE.....	PROTEZIONE	GUARDAPOLVO
			4	SCHRAUBE.....	DISC.....	DISQUE.....
			1	STOPFBUCHSE.....	DISCO	DISCO
			4	SCHRAUBE.....	GLAND.....	PRESSE ETOUPE...
			1	ABSTREIFER.....	PREMISTOPPA	PRENSAESTOPA
			1	ABSTREIFER.....	SCREW.....	VIS.....
			1	ABSTREIFER.....	VITE	TORNILLO
			1	KOLBENSTANGE....	SCRAPER.....	DECROTTOIR.....
			8	SCHRAUBE.....	RUSPA	RASCADOR
			2	ANSCHLAG.....	PISTON ROD.....	BIELLE DE PISTON
			4	SCHRAUBE.....	BIELLA	VARILLA DE PIST
			1	ROHR.....	DISC.....	DISQUE.....
			2	ANSCHLAG.....	DISCO	DISCO
			4	SCHRAUBE.....	STOP.....	ARRET.....
			1	ROHR.....	FERMO	PARO
			2	O RING.....	SCREW.....	VIS.....
			8	SCHRAUBE.....	VITE	TORNILLO
			1	DICHTUNGSSATZ...	TUBE.....	TUBE.....
					TUBO	CONDUCTO
					O RING.....	JOINT TORIQUE...
					ANELLO 'OR'	JUNTA TORICA
					SCREW.....	VIS.....
					VITE	TORNILLO
					GASKET KIT.....	JOINTS JEU.....
					GUARNIZIONI KIT	JUNTAS KIT

(A) BIS FAHRG.-NR.)
 UP TO CHASSIS NO.)
 JUSQU'AU CHASSIS NO.) 777 07 418 ET) 777 07 420 → 777 07 422
 FINO AL TELAIO NO.)
 HASTA CHASIS NO.)

UND)
 AND)
 E)
 Y)

SCHAUFEL
BUCKET
GODET
BENNA
CUCHARON

2150) LITER
) LITERS
) LITRES
) LITRI
) LITROS

6339

(A) MIT 160 MM BREITER SCHNEIDKANTE
 WITH CUTTING EDGE 160 MM WIDTH
 AVEC UN COUTEAU DE 160 MM DE TARGE
 CON LAMA LARGA 160 MM
 LA CUCHILLA POSEE 160 MM DE ANCHURA

(B) MIT 75 MM BREITER SCHNEIDKANTE
 WITH CUTTING EDGE 75 MM WIDTH
 AVEC UN COUTEAU DE 75 MM DE TARGE
 CON LAMA LARGA 75 MM
 LA CUCHILLA POSEE 75 MM DE ANCHURA

GABELMASS)	
TOOTH FIT)	(C) 26 MM
SIEGE DE DENT)	
SEDE DI DENTE)	(D) 31 MM
ASIEN TO DE DIENTE)	

CLICK HERE TO **DOWNLOAD** THE COMPLETE MANUAL

- Thank you very much for reading the preview of the manual.
- You can download the complete manual from: www.heydownloads.com by clicking the link below



- Please note: If there is no response to CLICKING the link, please download this PDF first and then click on it.

CLICK HERE TO **DOWNLOAD** THE COMPLETE MANUAL