

DOOSAN

SB1006E03
April 2008

SKID STEER LOADER

**Parts
Manual**

SSL1760XL / DSL802

Serial Number -----

CLICK HERE TO **DOWNLOAD** THE COMPLETE MANUAL

- Thank you very much for reading the preview of the manual.
- You can download the complete manual from: www.heydownloads.com by clicking the link below



- Please note: If there is no response to CLICKING the link, please download this PDF first and then click on it.

CLICK HERE TO **DOWNLOAD** THE COMPLETE MANUAL

MAINTENANCE PARTS

DESCRIPTION	PART NO.	PAGE NO.
FILTER ASS'Y : SUCTION	D501397	66
ELEMENT : PRIMARY	A213625	94
ELEMENT : SECONDLY	A213624	94
FILTER : E/G OIL	D461114	30
FILTER : FUEL	D461118	45
SEPARATER : WATER/FUEL	D160383	53
ELEMENT KIT	D461116	45
PLUG : GLOW	D461119	46
FILTER : HYD-OIL	D416347	128
FILTER ASS'Y	D416381	128
LAMP : PILOT	D540010	138
LAMP : PILOT	D540020	138
LAMP : PILOT	D540021	138
LAMP : PILOT	D540022	138
FUSE	D560060	138,142
HOLDER : FUSE	D560070	138,142
LAMP : INDICATOR	D419598	138
HEAD LAMP ASS'Y	D560031	136
BULB	D560032	136
DAEWOO BLACK(PAINT-SPRAY CAN)	D139689	
DAEWOO ORANGE(PAINT-SPRAY CAN)	D422558	

1.03

실린더 헤드

주 기 NOTE	지시번호 REF NO.	부 품 번 호 PART NUMBER	수 량 Q' TY	PART NAME	부 품 명
	1	D461337	1	KIT ; CYLINDER HEAD	실린더 헤드 키트
	2	D461338	1	KIT ; CYLINDER HEAD	실린더 헤드 키트
	3	-	1	HEAD ; CYLINDER	실린더 헤드
	4	D461210	4	GUIDE	가이드
	5	D461303	4	SEAL	시 일
	6	D461207	4	INSERT	인서트
	7	D461210	4	GUIDE	가이드
	8	D461303	4	SEAL	시 일
	9	D461208	4	INSERT	인서트
	10	D461180	2	PLUG	플러그
	11	D461087	4	PLUG	플러그
	12	D160490	2	PLUG	플러그
	13	D461152	4	VALVE ; EXHAUST	배기 밸브
	14	D461162	4	SPRING	스프링
	15	D461217	4	CAP	캡
	16	D461156	8	COTTER	코 터
	17	D461153	4	VALVE ; INLET	밸 브
	18	D461162	4	SPRING	스프링
	19	D461217	4	CAP	캡
	20	D461156	8	COTTER	코 터
	21	D461174	14	SCREW	스크류
	22	D461179	4	SCREW	스크류
	23	D461259	1	GASKET ; HEAD	헤드 가스켓

D471373 CYLINDER HEAD

1.07

보조 구동 장치

주 기 NOTE	지시번호 REF NO.	부 품 번 호 PART NUMBER	수 량 Q'TY	PART NAME	부 품 명
A	53	D461124	1	CIRCLIP	써클립 핀 스프링 핀
	54	D461191	1	PIN	
	55	D461164	1	SPRING	
	56	-	1	PIN	

A-이 그룹의 부품이 아닙니다.(NOT PART OF THIS GROUP)

1.13

오일 팬

주 기 NOTE	지시번호 REF NO.	부 품 번 호 PART NUMBER	수 량 Q'TY	PART NAME	부 품 명
	1	D461297	1	SUMP	섬 프
	2	-	1	SUMP	섬 프
	3	D461027	4	INSERT	인서트
	4	D461173	4	PLUG	플러그
	5	D461075	4	O-RING	O-링
	6	D461068	2	SCREW	스크류
	7	D160893	22	SCREW	스크류
	8	D461307	1	PIPE ; OIL	오일 파이프
	9	D461081	1	O-RING	O-링
	10	D461257	1	CLIP	클 립
	11	D160893	1	SCREW	스크류
	12	D461308	1	TUBE ASS'Y	튜브 조립품
	13	-	1	TUBE	튜 브
	14	D161106	1	NUT	너 트
	15	D160979	1	OLIVE	올리브
	16	D461166	1	DIPSTICK	딤스틱
	17	D461088	1	PLUG	플러그
	18	D461054	1	SCREW	스크류
	19	D461003	1	SPACER	스페이서
	20	D461020	1	LOCTITE ; AS REQUIRED	록타이트

D471382 OIL PAN

1.22

흡기 매니폴드

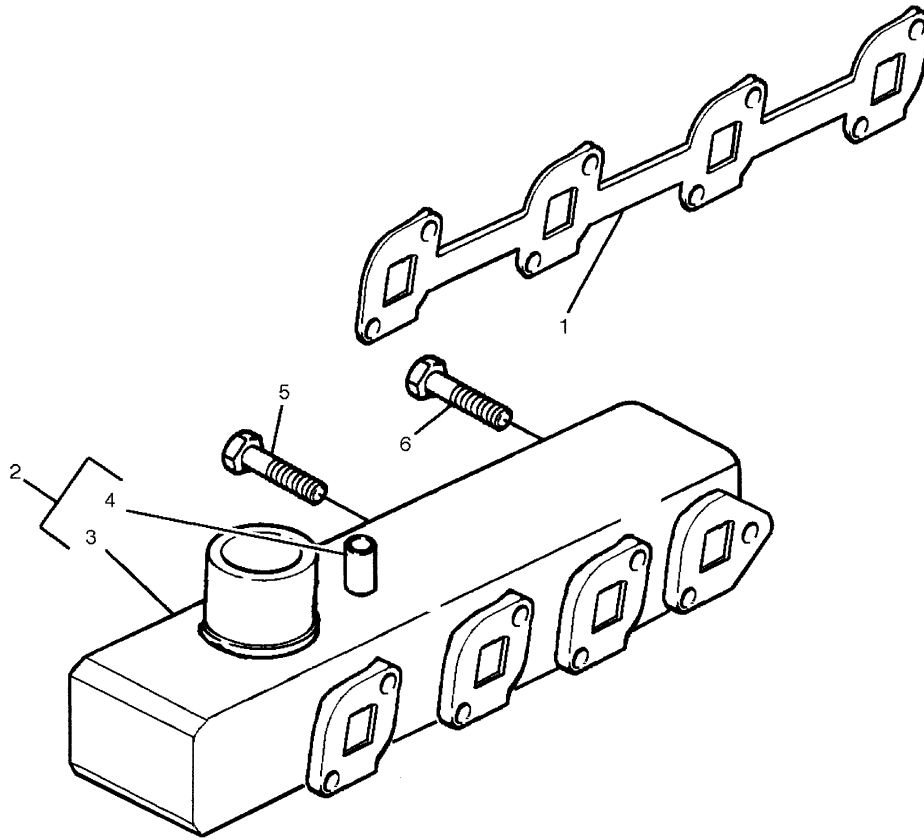

주 기 NOTE	지시번호 REF NO.	부 품 번 호 PART NUMBER	수 량 Q' TY	PART NAME	부 품 명
	1	D461260	1	JOINT	조인트
	2	D461294	1	MANIFOLD ; INDUCT	인덕트 매니폴드
	3	-	1	PLUG	플러그
	4	-	1	MANIFOLD	매니폴드
	5	D160901	5	SCREW	스크류
	6	D461054	1	SCREW	스크류

D471392 INDUCTION MANIFOLD

1.29

오일 압력 스위치 및 게이지

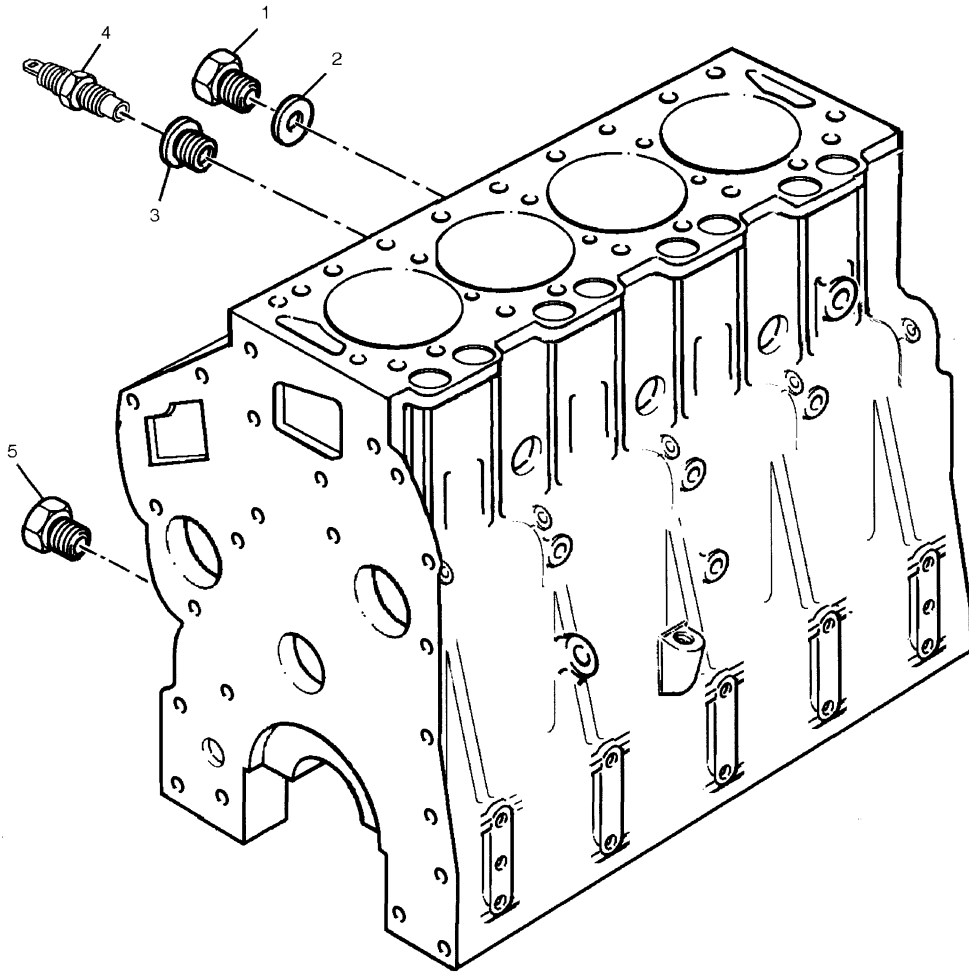

주 기 NOTE	지시번호 REF NO.	부 품 번 호 PART NUMBER	수 량 Q' TY	PART NAME	부 품 명
	1	D160869	1	PLUG	플러그
	2	D461074	1	WASHER	와 셔
	3	D461227	1	ADAPTOR	어댑터
	4	D160379	1	SWITCH-OIL PRESSURE	스위치
	5	D161325	1	PLUG	플러그

D471399 OIL PRESSURE SWITCH AND GAUGE

2.02

작업 장치 및 붐, 버킷 실린더

주 기 NOTE	지시번호 REF NO.	부 품 번 호 PART NUMBER	수 량 Q'TY	PART NAME	부 품 명
B	1	D421158	1	BOOM ASS'Y	붐 조립품
	2	D511423	2	BOOM CYL	붐 실린더
	3	D511422	2	BUCKET CYL	버킷 실린더
	4	D410355	12	GREASE FITTING	그리스 휘팅
	5	D411420	10	SHIM	شم
	6	D430205	2	BUSHING	부 싱
	7	D416563	4	PIN AS	핀 조립품
	8	D416364	6	PIN AS	핀 조립품
	9	D430788	1	PIN AS	핀 조립품
	10	D502528	4	DUST SEAL	더스트 시일
	11	D917090	12	WASHER ; HARD	하드 와셔
	12	S0508663	11	BOLT	볼 트
	13	D421217	2	BUSHING	부 싱
	14	D416801	2	PAD ; RUBBER	고무 패드
	15	D917092	4	WASHER ; HARD	하드 와셔
	16	S0509263	4	BOLT	볼 트
	17	D416925	1	PIN ASS'Y	핀 조립품
	18	S0509063	1	BOLT	볼 트
	19	D416927	1	SPACER	스페이스
	B	20	S5102503	4	WASHER ; SPRING
21		D421250	2	PLATE ; STOPPER	스톱퍼 플레이트
22		D421251	1	SPACER	스페이스

B-필요한 수량만큼 사용(USE AS REQUIRED)

D416477 HINGE GP-BOOM & BUCKET

2.08

퀵 태치

주 기 NOTE	지시번호 REF NO.	부 품 번 호 PART NUMBER	수 량 Q' TY	PART NAME	부 품 명
	1	D416367	1	TACH WELDMENT ASS' Y	태치 웰드먼트 조립품
	2	D416232	2	HANDLE	핸 들
	3	D917043	2	WASHER	와 셔
	4	D917013	4	WASHER	와 셔
	5	D416233	1	LEVER ASS' Y(L.H.)	레버 조립품(좌측)
	6	D416236	1	LEVER ASS' Y(R.H.)	레버 조립품(우측)
	7	D917008	4	WASHER	와 셔
	8	S5760242	8	PIN ; CLEVIS	클레비스 핀
	9	D917092	18	WASHER ; HARD	하드 와셔
	10	S180333H	8	PIN ; COTTER	코터 핀
	11	S5735491	2	PIN ; COTTER	코터 핀
	12	D416237	2	BLOCK	블 록
	13	D416238	2	LEVER ASS' Y	레버 조립품
	14	D416241	1	COVER ASS' Y(L.H.)	커버 조립품(좌측)
C1	-	D422196	1	COVER ASS' Y(L.H.) (AC-1242-UP)	커버 조립품(좌측)
	15	D416245	1	COVER ASS' Y(R.H.)	커버 조립품(우측)
C1	-	D422197	1	COVER ASS' Y(R.H.) (AC-1242-UP)	커버 조립품(우측)
	16	D416382	2	PAD	패 드
	17	D416450	2	WEDGE ASS' Y	웨지 조립품
	-	D421235	2	WEDGE ASS' Y	웨지 조립품
	18	D917025	2	WASHER	와 셔
	19	D430607	8	BUSHING	부 심
	20	D416249	2	PLATE	플레이트
	22	S6541500	2	RING ; RETAINING	리테이닝 링
	23	S4330743	2	NUT	너 트
	24	D416250	4	CONNECTOR	컨넥터
	25	S5740920	2	PIN ; SPRING	스프링 핀
	26	D411236	2	SPRING	스프링
	-	D421249	2	SPRING	스프링
	27	D416251	2	ROD	로 드
	28	D416252	2	PAD	패 드
	29	S0509063	10	BOLT	볼 트
	30	S5102503	10	WASHER	와 셔

C1-NOT INTERCHANGEABLE-CHANGED
THE DATA IN "()" MEANS SERIAL NUMBER INFORMATION

D421166 QUICK TACH GP

3.04

브레이크 조립품

주 기 NOTE	지시번호 REF NO.	부 품 번 호 PART NUMBER	수 량 Q'TY	PART NAME	부 품 명
	1	D421142	1	LOCK	록 크
	2	D416021	1	SPRING	스프링
	3	S5735431	1	COTTER ; PIN	핀 코터
	4	D917093	1	WASHER	와 셔
	5	D421143	1	CLEVIS ; PIN	크레비스 핀
	6	S0508663	1	BOLT	볼 트
	7	D917090	1	WASHER	와 셔

D421132 BRAKE AS-RH, D421133 BRAKE AS-LH

3.08

스로틀 컨트롤 그룹

주 기 NOTE	지시번호 REF NO.	부 품 번 호 PART NUMBER	수 량 Q'TY	PART NAME	부 품 명
C1	1	D418148	1	THROTTLE CABLE ASS'Y	스로틀 케이블 조립품
	-	D421431	1	THROTTLE CABLE ASS'Y(AC-0664~UP)	스로틀 케이블 조립품
	2	D430977	1	LEVER ; THROTTLE	스로틀 레버
	3	D430983	1	SPACER	스페이서
	4	S180333H	2	PIN ; SPLIT	분할 핀
	5	D917091	1	WASHER ; HARD	하드 와셔
	6	D917094	3	WASHER ; HARD	하드 와셔
	7	S0512263	2	BOLT	볼 트
	8	D913010	1	NUT	록크 너트
	9	S4016633	2	NUT	너 트
	10	D418162	1	CLEVIS ASS'Y(AC-0001~0663)	클레비스 조립품
	11	D418163	1	PIVOT(AC-0001~0663)	피봇
	12	S5760192	1	PIN ; CLEVIS(AC-0664~UP)	클레비스 핀
	13	D917092	1	WASHER	와셔
14	S5760111	1	PIN ; CLEVIS(AC-0664~UP)	클레비스 핀	

C1-NOT INTERCHANGEABLE-CHANGED
 THE DATA IN "()" MEANS SERIAL NUMBER INFORMATION

D418004 CONTROL GP-THROTTLE

CLICK HERE TO **DOWNLOAD** THE COMPLETE MANUAL

- Thank you very much for reading the preview of the manual.
- You can download the complete manual from: www.heydownloads.com by clicking the link below



- Please note: If there is no response to CLICKING the link, please download this PDF first and then click on it.

CLICK HERE TO **DOWNLOAD** THE COMPLETE MANUAL

4.05

라디에이터 및 오일 쿨러 탑재

주 기 NOTE	지시번호 REF NO.	부 품 번 호 PART NUMBER	수 량 Q'TY	PART NAME	부 품 명
C1	1	A213903	1	BOTTLE ; COOLANT RES.	바 들
	2	D130257	1	CAP ; RESERVIOR BOTTLE	캡
	3	A213906	1	BRACKET ASS'Y	브라켓 조립품
	-	D421373	1	BRACKET ASS'Y(AC-0399~UP)	브라켓 조립품
	4	D415917	2	INSULATION	인슐레이션
	5	D415918	2	INSULATION	인슐레이션
	6	S8450044	4	CLAMP ; HOSE	호스 클램프
	7	D415926	1	OIL COOLER ASS'Y	오일 쿨러 조립품
	8	D418105	1	HOSE ; RAD(OUTLET)	호 스
	9	D418106	1	HOSE ; RAD(INLET)	호 스
	10	D418116	1	RADIATOR ASS'Y	라디에이터 조립품
	11	S8450006	3	CLAMP ; HOSE	호스 클램프
	E	12	D432022	1	BRACKET(L.H.)
13		D432023	1	BRACKET ASS'Y(R.H.)	브라켓 조립품(우측)
14		D460176	83	HOSE ; BULK(CM)	벌크 호스
15		D460180	2	RUBBER	러 버
16		D460181	2	SHIM	شم
17		D460182	2	SHIM	شم
18		D470210	1	BRACKET ASS'Y	브라켓 조립품
19		D913002	4	NUT ; LOCK	록크 너트
20		D917008	8	WASHER ; HARD	하드 와셔
21		D917047	2	WASHER ; HARD	하드 와셔
22		D917091	2	WASHER ; HARD	하드 와셔
23		D917092	2	WASHER	와 셔
24		D917093	4	WASHER	와 셔
25		S0508863	2	BOLT	볼 트
26		S0511863	4	BOLT	볼 트
27		S0512063	2	BOLT	볼 트
28		S0515063	2	BOLT	볼 트
29		D917007	1	WASHER	와 셔
30		S4016633	4	NUT	너 트
31		S4016733	2	NUT	너 트
32	S0505263	1	BOLT	볼 트	
33	S4012333	1	NUT	너 트	

C1-NOT INTERCHANGEABLE-CHANGED
 THE DATA IN "()" MEANS SERIAL NUMBER INFORMATION
 E-센티미터 단위로 주문(ORDER BY CENTIMETER)

D418008 MOUNTING GP-RAD. & OIL COOLER

5.01

컨트롤 밸브

주 기 NOTE	지시번호 REF NO.	부 품 번 호 PART NUMBER	수 량 Q' TY	PART NAME	부 품 명
	53	D539142	1	O-RING ; SEAL	시일 O-링
	54	D539143	1	O-RING ; SEAL	시일 O-링
	55	D539144	2	NUT ; LOCK	록크 너트
	56	D516124	2	COIL WITH DERTSCH	코 일
	57	-	1	SCREW	스크류
	58	D539146	4	SCREW	스크류
	59	-	2	KIT ; TUBE	튜브 키트
	60	D516126	1	KIT ; SPOOL CONTROL	스풀 컨트롤 키트
	61	D516811	1	DEUTSCH CONNECTOR(MALE)	컨넥터

D418205 CONTROL VALVE 2 OF 2

5.06

붐 및 버킷 라인

주 기 NOTE	지시번호 REF NO.	부 품 번 호 PART NUMBER	수 량 Q'TY	PART NAME	부 품 명
	1	D418094	1	TUBE ASS'Y	튜브 조립품
	2	D418095	1	TUBE ASS'Y	튜브 조립품
	3	D418197	1	TUBE ASS'Y	튜브 조립품
	4	D418198	1	TUBE ASS'Y	튜브 조립품
	5	D418199	1	TUBE ASS'Y	튜브 조립품
	6	D418200	1	TUBE ASS'Y	튜브 조립품
	7	D418233	1	TUBE ASS'Y	튜브 조립품
	8	D418234	1	TUBE ASS'Y	튜브 조립품
	9	D416763	4	HOSE ASS'Y	호스 조립품
	10	D432146	2	CLAMP	클램프
	11	D432147	2	RUBBER	러 버
	12	D432165	2	PLATE	플레이트
	13	D432163	4	CLAMP	클램프
	14	D432164	4	RUBBER	러 버
	15	D432166	2	RUBBER	러 버
	16	D418201	1	BRACKET	브라켓
	17	D419556	2	TEE ; SWIVEL RUN	티
	18	D908069	2	TEE	티
E	19	D164430	720	HOSE ; PROTECTOR-CM	호 스
	20	S8040081	4	SEAL ; PORT O-RING	시 일
	21	S0508863	4	BOLT	볼 트
	22	D917092	16	WASHER	와 셔
	23	S8030081	18	SEAL ; ORFS	시 일
	24	D416316	1	HOSE ASS'Y	호스 조립품
	25	D416317	1	HOSE ASS'Y	호스 조립품
	26	S0556163	4	BOLT	볼 트
	27	D913003	6	NUT ; LOCK	록크 너트
	28	D419508	2	ELBOW 90°	엘보우
	29	D416318	2	HOSE ASS'Y	호스 조립품
	30	D416319	2	HOSE ASS'Y	호스 조립품
	31	D416323	4	GUIDE	가이드
	32	S0509463	2	BOLT	볼 트
	33	S5000513	4	WASHER	와 셔
	34	D416322	2	COVER	커 버
	35	S0511863	8	BOLT	볼 트
	36	S5000613	8	WASHER	와 셔
	37	S8030101	12	O-RING ; SEAL	시일 O-링
	38	S0509063	4	BOLT	볼 트
	39	D902019	2	ELBOW	엘보우
	40	D416842	1	BRACKET ASS'Y	브라켓 조립품

E-센티미터 단위로 주문(ORDER BY THE CENTIMETER)

D418093 LINES GP-BOOM & BUCKET

6.03

오일 필터-마운팅 그룹

주 기 NOTE	지시번호 REF NO.	부 품 번 호 PART NUMBER	수 량 Q'TY	PART NAME	부 품 명
	1	D416381	1	FILTER ASS'Y	필터 조립품
	2	D416347	1	FILTER	필터
	3	D416411	1	HEAD ; FILTER	필터 헤드
	4	D910017	3	BOLT	볼트
	5	D917092	3	WASHER ; HARD	하드 와셔

D501500 MTG GP-OIL FILTER

7.04

계기판

주 기 NOTE	지시번호 REF NO.	부 품 번 호 PART NUMBER	수 량 Q' TY	PART NAME	부 품 명
	1	D540150	1	PANEL ASS'Y	판넬 조립품
	2	D540010	1	LAMP ; PILOT	파일럿 램프
	-	D540022	1	LAMP ; PILOT	파일럿 램프
	3	D540020	1	LAMP ; PILOT	파일럿 램프
	-	D540021	1	LAMP ; PILOT-PARKIG	파킹 파일럿 램프
	4	D147478	1	HOURLMETER	시간계
	5	D540040	1	GAUGE ; FUEL	연료 게이지
	6	D540050	1	PANEL ; GAGE	게이지 판넬
	7	D418178	1	PLATE	플레이트
	8	D147482	1	SWITCH ; KEY	키 스위치
	-	A214062	1	SET ; KEY	키 셋트
	9	D560020	1	SWITCH ; LIGHT	라이트 스위치
	10	D560070	4	HOLDER ; FUSE	퓨즈 홀더
	11	D560060	4	FUSE	퓨즈
	12	D913005	8	SCREW ; TAPPING	태핑 스크류
	13	D540005	1	BRACKET	브라켓
	14	S4002103	2	NUT	너트
	15	S5102103	2	WASHER ; SPRING	스프링 와셔
	16	D419596	1	SWITCH ; P.B.-N.C.	스위치
	17	D419595	1	SWITCH ; P.B.-N.O.	스위치
	18	D419594	1	SWITCH ; ROCKER	스위치
	19	D419598	1	LAMP ; INDICATOR	인디케이터 램프
	20	D544172	1	WIRE ASS'Y	와이어 조립품

D418181 INSTRUMENT GP

8.03

버킷

주 기 NOTE	지시번호 REF NO.	부 품 번 호 PART NUMBER	수 량 Q'TY	PART NAME	부 품 명
	1	D432214	1	BUCKET ASS' Y(STD)	버킷 조립품(표준)
	-	D421173	1	BUCKET ASS' Y HI-VIS(OPTION)	버킷 조립품(선택사양)
	-	D432230	1	BUCKET ASS' Y-UTILITY(OPTION)	버킷 조립품(선택사양)

BUCKETS

8.11

호 은

주 기 NOTE	지시번호 REF NO.	부 품 번 호 PART NUMBER	수 량 Q'TY	PART NAME	부 품 명
	1	D421318	1	HANDLE(R.H.)	핸들(오른쪽)
	4	D558255	1	HOUSING	하우징
	9	D560080	1	HORN	호 은

D571115 CHANGE AR. FOR HORN

8.17

마운팅 그룹-어댑터(선택사양)

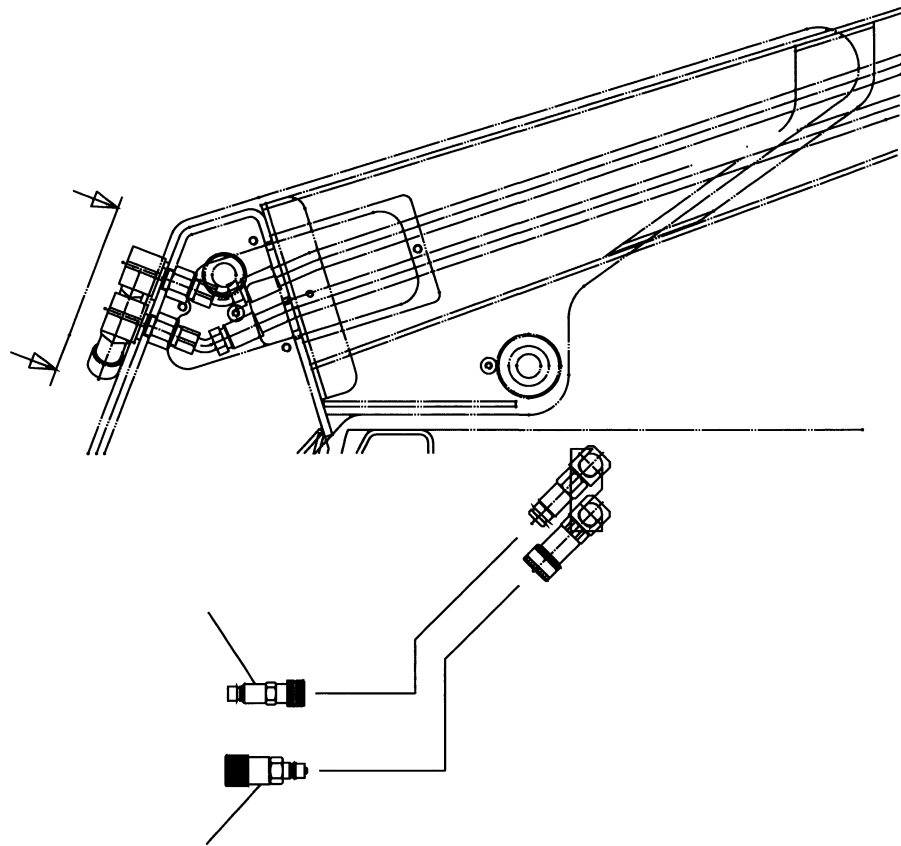

주 기 NOTE	지시번호 REF NO.	부 품 번 호 PART NUMBER	수 량 Q' TY	PART NAME	부 품 명
	1	D422012	1	ADAPTOR	어댑터
	2	D422013	1	ADAPTOR	어댑터

D571185 MTG. GP.-ADAPTOR

PART NUMBER INDEX

Number	Ref. No.	Page	Number	Ref. No.	Page	Number	Ref. No.	Page
D461093	1.05 -22	11	D461155	1.04 -20	9	D461201	1.07 -15	15
D461094	1.19 - 2	35	D461156	1.03 -16	7	D461202	1.04 -13	9
D461095	1.10 - 6	22	D461156	1.03 -20	7	D461203	1.09 -18	21
D461096	1.07 -16	15	D461157	1.25 -21	45	D461204	1.20 -18	37
D461097	1.07 -27	15	D461158	1.07 - 3	15	D461205	1.05 -17	11
D461098	1.07 -26	15	D461159	1.14 -12	29	D461206	1.20 -12	37
D461099	1.20 -11	37	D461160	1.08 -12	19	D461207	1.03 - 6	7
D461107	1.09 -31	21	D461161	1.07 -49	15	D461208	1.03 - 9	7
D461108	1.09 -30	21	D461162	1.03 -14	7	D461209	1.14 -11	29
D461110	1.09 - 1	21	D461162	1.03 -18	7	D461210	1.03 - 4	7
D461111	1.09 -10	21	D461163	1.04 -10	9	D461210	1.03 - 7	7
D461114	1.15 - 1	30	D461164	1.07 -55	17	D461211	1.25 -29	45
D461115	1.25 - 5	45	D461165	1.07 -48	15	D461211	1.25 -31	45
D461116	1.25 - 2	45	D461166	1.13 -16	27	D461212	1.09 -25	21
D461118	1.25 - 1	45	D461167	1.07 -28	15	D461213	1.01 -16	3
D461119	1.26 - 1	46	D461168	1.04 -11	9	D461214	1.07 -45	15
D461120	1.26 - 3	46	D461169	1.07 -36	15	D461215	1.07 -30	15
D461121	1.02 -18	5	D461170	1.07 -44	15	D461216	1.07 -42	15
D461122	1.08 -13	19	D461171	1.16 - 2	31	D461216	1.09 -29	21
D461123	1.04 -14	9	D461173	1.13 - 4	27	D461217	1.03 -15	7
D461124	1.07 -10	15	D461174	1.03 -21	7	D461217	1.03 -19	7
D461124	1.07 -53	17	D461175	1.01 - 6	3	D461218	1.05 - 2	11
D461127	1.28 - 1	48	D461176	1.02 - 8	5	D461219	1.19 - 3	35
D461128	1.20 - 5	37	D461176	1.02 -12	5	D461220	1.16 - 3	31
D461129	1.20 - 8	37	D461177	1.11 - 4	23	D461221	1.07 - 6	15
D461130	1.20 - 7	37	D461178	1.23 - 3	41	D461225	1.02 -13	5
D461131	1.20 - 9	37	D461179	1.03 -22	7	D461227	1.29 - 3	49
D461132	1.20 - 6	37	D461180	1.01 -11	3	D461228	1.15 - 2	30
D461133	1.20 - 4	37	D461180	1.01 -12	3	D461229	1.25 -33	45
D461134	1.20 - 2	37	D461180	1.03 -10	7	D461230	1.09 -26	21
D461135	1.20 - 1	37	D461181	1.05 - 4	11	D461231	1.25 -11	45
D461136	1.20 -10	37	D461182	1.01 -13	3	D461231	1.25 -13	45
D461137	1.12 - 1	25	D461183	1.07 -12	15	D461231	1.32 -13	55
D461138	1.05 -30	11	D461184	1.07 -14	15	D461232	1.25 -30	45
D461139	1.05 - 3	11	D461185	1.07 -21	15	D461232	1.25 -32	45
D461140	1.01 - 8	3	D461186	1.08 - 5	19	D461232	1.32 -14	55
D461141	1.02 -14	5	D461187	1.09 - 6	21	D461235	1.14 - 8	29
D461142	1.02 - 5	5	D461187	1.10 - 3	22	D461236	1.07 -13	15
D461142	1.02 - 6	5	D461188	1.08 -11	19	D461237	1.17 - 9	33
D461143	1.02 - 5	5	D461189	1.01 - 7	3	D461238	1.14 -15	29
D461143	1.02 - 6	5	D461190	1.07 - 2	15	D461239	1.09 -20	21
D461144	1.05 -25	11	D461191	1.07 -54	17	D461240	1.09 -19	21
D461145	1.07 -25	15	D461192	1.14 - 5	29	D461241	1.09 -21	21
D461146	1.16 - 1	31	D461193	1.07 -33	15	D461242	1.09 -22	21
D461147	1.11 - 3	23	D461194	1.04 -19	9	D461243	1.25 -28	45
D461148	1.08 - 4	19	D461195	1.07 - 7	15	D461244	1.25 - 9	45
D461149	1.02 - 7	5	D461196	1.07 - 8	15	D461245	1.25 -14	45
D461150	1.05 -23	11	D461197	1.07 - 5	15	D461246	1.09 -24	21
D461151	1.07 -20	15	D461198	1.07 - 4	15	D461247	1.05 -10	11
D461152	1.03 -13	7	D461199	1.07 - 9	15	D461248	1.20 -16	37
D461153	1.03 -17	7	D461200	1.07 -29	15	D461249	1.09 - 4	21
D461154	1.04 -21	9	D461200	1.07 -31	15	D461250	1.09 - 4	21

01

OPTION, 리플렉터 마운팅 그룹

주 기 NOTE	지시번호 REF NO.	부 품 번 호 PART NUMBER	수 량 Q'TY	PART NAME	부 품 명
	1	D411639	2	REFLECTOR-FRONT	리플렉터-앞
	2	D411640	2	REFLECTOR-REAR	리플렉터-뒤

D411628 MTG. GP - REFLECTOR

06

OPTION, 혼 체인지오버 어렌지먼트

주 기 NOTE	지시번호 REF NO.	부 품 번 호 PART NUMBER	수 량 Q'TY	PART NAME	부 품 명
	1	D421318	1	HANDLE-RH	핸 들
	2	D558255	1	HOUSING	하우징
	3	D560080	1	HORN	혼

D571115 CHANGEOVER AR. - FOR HORN

PART NUMBER INDEX

Number	Ref. No.	Page	Number	Ref. No.	Page	Number	Ref. No.	Page
D410542	03 - 7	7	S4012533	09 - 5	19			
D411639	01 - 1	3	S4012633	03 - 5	7			
D411640	01 - 2	3	S4016643	09 - 7	19			
D415313	02 - 1	5	S5000613	03 - 6	7			
D415550	02 - 3	5	S8450066	04 - 2	9			
D416843	02 - 2	5						
D416864	05 -14	11						
D416874	10 - 1	21						
D416875	10 - 2	21						
D419766	09 - 9	19						
D421222	09 - 6	19						
D421318	06 - 1	13						
D421318	07 - 1	15						
D421442	04 - 1	9						
D421471	09 - 2	19						
D421473	03 - 2	7						
D421474	03 - 3	7						
D421477	03 - 1	7						
D421478	09 - 3	19						
D421480	05 - 8	11						
D421481	05 - 7	11						
D421482	05 - 5	11						
D421483	05 - 4	11						
D421484	05 - 6	11						
D421488	05 - 1	11						
D421489	05 - 2	11						
D421490	05 - 3	11						
D421493	09 - 1	19						
D421507	05 -13	11						
D421557	03 - 8	7						
D421558	03 - 9	7						
D421774	04 - 7	9						
D421816	04 - 3	9						
D423750	08 - 4	17						
D558255	06 - 2	13						
D558255	07 - 2	15						
D560060	08 - 3	17						
D560070	08 - 2	17						
D560080	06 - 3	13						
D560080	07 - 3	15						
D560229	08 - 1	17						
D560229	08 - 5	17						
D915000	09 -10	19						
D917092	04 - 6	9						
D917092	05 -12	11						
D917096	09 - 8	19						
S0508863	05 -10	11						
S0508863	09 - 4	19						
S0509063	04 - 4	9						
S0511861	03 - 4	7						
S4012503	05 -11	11						
S4012533	04 - 5	9						

CLICK HERE TO **DOWNLOAD** THE COMPLETE MANUAL

- Thank you very much for reading the preview of the manual.
- You can download the complete manual from: www.heydownloads.com by clicking the link below



- Please note: If there is no response to CLICKING the link, please download this PDF first and then click on it.

CLICK HERE TO **DOWNLOAD** THE COMPLETE MANUAL