

Трелевочный трактор 748Н

(Серийный № - 630435)

РУКОВОДСТВО ПО ЭКСПЛУАТАЦИИ

**Трелевочный трактор 748Н
(-630435)**

OMT230127 ВЫПУСК J0 (RUSSIAN)

CLICK HERE TO **DOWNLOAD** THE COMPLETE MANUAL

- Thank you very much for reading the preview of the manual.
- You can download the complete manual from: www.heydownloads.com by clicking the link below



- Please note: If there is no response to CLICKING the link, please download this PDF first and then click on it.

CLICK HERE TO **DOWNLOAD** THE COMPLETE MANUAL

Техника безопасности и удобство оператора

Техника безопасности и средства для удобства работы оператора

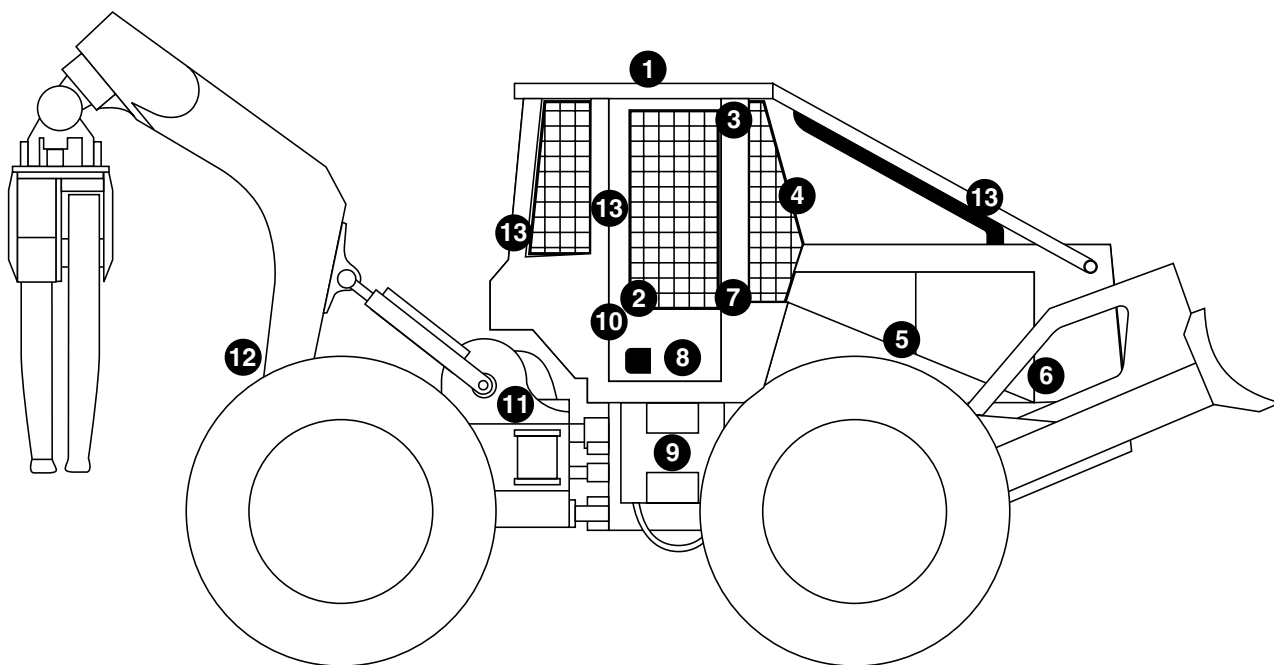

T161851

T161851—UN—20NOV02

Имейте в виду, что оператор играет ключевую роль в предотвращении несчастных случаев.

1. СИСТЕМА ЗАЩИТЫ ОТ ОПРОКИДЫВАНИЯ/СИСТЕМА ЗАЩИТЫ ОПЕРАТОРА (СЗО/СЗОп).

Системы, предназначенные для защиты оператора, сертифицированы Международной организацией стандартизации (МОС), Обществом американских инженеров (ОАИ) и американским Управлением по безопасности и санитарии на производстве. Ограждения также отражают солнечные лучи и защищают от дождя.

2. Приборы системы управления оператора.

а. **Стояночный тормоз.** Стояночный тормоз используется только одним из следующих способов.

Стояночный тормоз включен.

Ключ в замке зажигания ВЫКЛЮЧЕН.

Гидравлическое давление рабочего тормоза низкое.

б. **Защита от непроизвольного запуска двигателя.** Переключатель запуска из нейтрального положения позволяет запустить двигатель только в том случае, если трансмиссия не установлена на рабочую передачу, а стояночный тормоз включен. Во время запуска двигателя стояночный тормоз всегда остается включенным.

3. **Внутреннее зеркало заднего обзора.** Позволяет оператору видеть, что происходит за ним.

4. Стеклоочиститель переднего ветрового стекла.

Стеклоочиститель очищает поверхность ветрового стекла, улучшая видимость в плохую погоду.

5. **Защита от байпасного запуска двигателя.** Щитки, установленные над стартером, способствуют предотвращению опасности байпасного запуска двигателя.

6. **Ограждение вентилятора двигателя.** Вторичное ограждение вентилятора, находящееся в отсеке двигателя, предотвращает контакт с вращающимися лопастями вентилятора.

7. **Огнетушитель.** Огнетушитель находится в кабине.

8. Карман для Руководства по эксплуатации.

Плотно закрывающийся карман позволяет держать руководство по эксплуатации в машине чистым и сухим.

9. **Ступеньки.** Широкие нескользкие ступеньки служат надежной опорой для ног оператора, когда он садится в кабину или выходит из нее.

10. Пружины, втягивающие ремни безопасности.

Пружины, втягивающие ремни безопасности, обеспечивают чистоту ремней и удобство пользования ими.

11. Запорный брус шарнирного сочленения.

Автоматически убирающийся запорный брус можно установить в такое положение, чтобы предотвратить сочленение шарниров во время техобслуживания или транспортировки.

12. **Сигнал заднего хода.** Предупреждает стоящих возле машины людей о том, что оператор переключил трактор на задний ход.

Продолжение на следующей стр.

VD76477.000154A -59-14JUN07-1/2

Техника безопасности — эксплуатация

Правильно используйте ступеньки и поручни

Во избежание падения поворачивайтесь лицом к машине, когда садитесь в машину и выходите из нее. Опирайтесь на ступеньки и поручни тремя точками. Ни в коем случае не опирайтесь на рычаги управления машины.

Будьте особенно внимательны на дороге, скользкой от грязи, снега или дождя. Очищайте ступеньки и не допускайте скопления на них смазки или масла. Никогда не спрыгивайте с машины. Никогда не садитесь в машину и не выходите из нее на ходу.

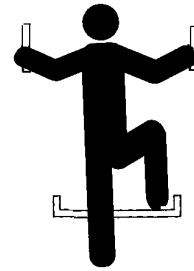

T133468 —UN—30AUG00

TX03679,00016F2 -59-03OCT07-1/1

Запускайте двигатель только с сиденья оператора

Предотвращайте внезапное движение машины. Запускайте двигатель только с сиденья оператора. Если машина запаркована, убедитесь в том, что все рычаги управления и рабочие инструменты находятся в надлежащем положении.

Никогда не пытайтесь завести двигатель, стоя на земле. Не пытайтесь запустить двигатель посредством короткого замыкания клемм соленоида стартера.



T133715 —UN—07SEP00

TX03679,0001799 -59-03OCT07-1/1

Используйте и обслуживайте ремень безопасности

При управлении машиной пользуйтесь ремнем безопасности. Не забывайте пристегивать ремень безопасности при погрузке и разгрузке с грузовиков, а также во время других операций.

Часто осматривайте ремень безопасности. Убедитесь в том, что ткань ремня не порезана и не порвана. Немедленно замените ремень безопасности, если любые его детали повреждены или не функционируют надлежащим образом.

Весь узел ремня безопасности подлежит замене раз в три года, независимо от его внешнего вида.



**ПРИСТЕГНИТЕ
РЕМЕНЬ
БЕЗОПАСНОСТИ**

T133716 —59—14SEP00

TX03679,00016DD -59-03OCT07-1/1

Техника безопасности — предупреждения

Предупредительные знаки на трелевочном тракторе

⚠ ОСТОРОЖНО!



• Возможны травмы в результате раздавливания.
• Не катайтесь на машине.

⚠ ОСТОРОЖНО!



Избегайте травм в результате раздавливания **НЕ СПРЫГИВАЙТЕ** с машины, если она накренилась

ПРИСТЕГНИТЕ РЕМЕНЬ БЕЗОПАСНОСТИ



⚠ ВНИМАНИЕ!

БАК НАХОДИТСЯ ПОД ВЫСОКИМ ДАВЛЕНИЕМ
Прежде чем вынуть пробку из наливного отверстия, сбросьте давление, выпустив жидкость у шлангового конца. Попытки извлечь пробку или крышку, находящуюся под высоким давлением, могут привести к травме. Перед началом техобслуживания ознакомьтесь с Руководством по эксплуатации.

⚠ ВНИМАНИЕ!

МАШИНА ОСНАЩЕНА ВТОРИЧНОЙ СИСТЕМОЙ РУЛЕВОГО УПРАВЛЕНИЯ

Если загорится лампочка или раздастся звуковой сигнал, предупреждающий о низком давлении в рулевом механизме, немедленно остановите машину.

Вторичная система рулевого управления функционирует только при включенном зажигании.

Периодически проводите проверки вторичной системы рулевого управления. См. Руководство по эксплуатации.

⚠ ОСТОРОЖНО!
⚠ ADVERTENCIA
⚠ AVERTISSEMENT
⚠ ACHTUNG



⚠ ОСТОРОЖНО!

Во избежание поражения электрическим током всегда используйте заземленный трехжильный удлинительный шнур.

⚠ ОСТОРОЖНО!



Избегайте контакта с работающим вентилятором. Остановите двигатель. Во избежание тяжелой травмы не приближайтесь к вентилятору.

⚠ ВНИМАНИЕ!

Прежде чем деактивировать систему стояночного тормоза, прочитайте инструкции в Руководстве по эксплуатации.

- Закрепите машину, чтобы предотвратить ее самопроизвольное движение
- Выключайте тормоз только с оператора пульта управления

⚠ ВНИМАНИЕ!

Хладагент под высоким давлением может попасть в глаза или вызвать ожоги. Работайте в очках и защищайте кожу.

⚠ ОСТОРОЖНО!



При повороте машины может возникнуть травма в результате раздавливания в зоне слепки. Прежде чем запускать двигатель или поворачивать руль, убедитесь в том, что возле машины нет людей. Перед началом техобслуживания центральной части машины или перед ее транспортировкой на грузовике прикрепите запорный брус.

⚠ ОПАСНО! ЯД

 ЗАЩИЩАЙТЕ ГЛАЗА	 ИЗБЕГАЙТЕ ОТКРЫТОГО ПЛАМЕНИ	 СЕРНАЯ КИСЛОТА МОЖЕТ ПРИВЕСТИ К ПОТЕРЕ ЗРЕНИЯ ИЛИ ВЫЗВАТЬ ТЯЖЕЛЫЕ ОЖОГИ	НЕМЕДЛЕННО ПРОМОЙТЕ ГЛАЗА ВОДОЙ СРАЗУ ОБРАТИТЕСЬ ЗА МЕДИЦИНСКОЙ ПОМОЩЬЮ
ВЗРЫВ ГАЗОВ МОЖЕТ ПРИВЕСТИ К ПОТЕРЕ ЗРЕНИЯ ИЛИ ТРАВМЕ	- ИСКР	- КУРЕНИЯ	

ДЕРЖИТЕ В МЕСТАХ, НЕДОСТУПНЫХ ДЛЯ ДЕТЕЙ. НЕ НАКЛОНЯЙТЕ. ТУГО И РОВНО ЗАВИНЧИВАЙТЕ КРЫШКИ НАЛИВНЫХ ГОРЛОВИН.

⚠ ВНИМАНИЕ!

ИНСТРУКЦИИ ПО ПРИСОЕДИНЕНИЮ КАБЕЛЕЙ БУСТЕРНОЙ БАТАРЕИ:

1. В СИСТЕМЕ С ЗАЗЕМЛЕНИЕМ НА ОТРИЦАТЕЛЬНОЙ КЛЕММЕ ПРИСОЕДИНИТЕ КОНЦЫ ОДНОГО КАБЕЛЯ К ПОЛОЖИТЕЛЬНОЙ (+) КЛЕММЕ КАЖДОЙ БАТАРЕИ.
2. ПРИСОЕДИНИТЕ ОДИН КОНЕЦ ДРУГОГО КАБЕЛЯ К ОТРИЦАТЕЛЬНОЙ (-) КЛЕММЕ БУСТЕРНОЙ БАТАРЕИ.
3. ПРИСОЕДИНИТЕ ДРУГОЙ, УДАЛЕННЫЙ ОТ БАТАРЕИ КОНЕЦ КАБЕЛЯ, К БЛОКУ ЦИЛИНДРОВ ДВИГАТЕЛЯ, РАМЕ ИЛИ ДРУГОЙ МЕТАЛЛИЧЕСКОЙ ПОВЕРХНОСТИ, ОБЕСПЕЧИВАЮЩЕЙ НАДЕЖНОЕ ЗАЗЕМЛЕНИЕ.
4. ПРИ ОТСОЕДИНЕНИИ КАБЕЛЕЙ ВЫПОЛНИТЕ ТЕ ЖЕ ОПЕРАЦИИ В ОБРАТНОМ ПОРЯДКЕ.

T164308

Продолжение на следующей стр.

OUO1065.0000091 -59-11OCT07-1/3

T164308 —59—24JAN03

Двухрежимная система рулевого управления

С помощью переключателя двухрежимной системы рулевого управления (4) оператор сможет выбирать режим рулевого управления: нормальный режим (орбитрол) или режим быстрого управления. Режим работы орбитрол не изменился. Поворачивайте руль вправо или влево на четыре и более оборота для достижения полного сочленения под углом 45° в любом направлении. Режим быстрого рулевого управления позволяет достичь полного угла сочленения в 45° с поворотом руля на 60° в любом направлении.

При запуске рулевое управление будет по умолчанию находиться в режиме нормального рулевого управления (орбитрол) независимо от положения переключателя двухрежимной системы рулевого управления. Если переключатель находится в режиме быстрого рулевого управления, оператор должен перевести переключатель в положение ВЫКЛ, затем в положение ВКЛ для перехода в режим быстрого рулевого управления. Нормальный режим (орбитрол) или режим быстрого рулевого управления можно выбрать на любой передаче и на любой скорости.

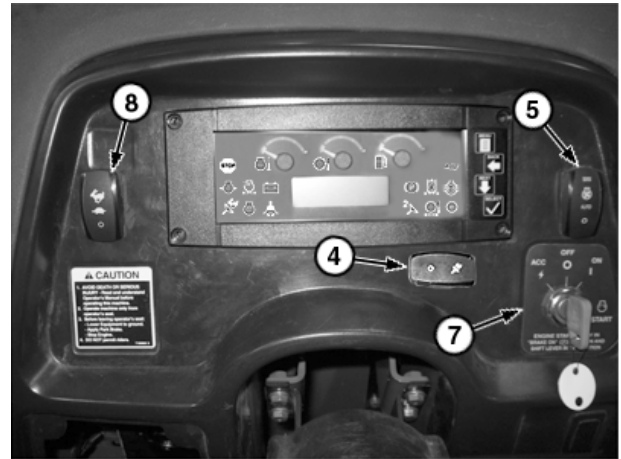

Приборная панель и переключатели

4— Двухрежимная система рулевого управления (орбитрол или быстрое рулевое управление):

7— Ключ замка зажигания
8— Переключатель скорости двигателя

5— Переключатель реверсирования вентилятора

MD46667,0000369 -59-21MAY07-1/1

TX1021520A —UN—04APR07

Рабочие фары — если имеются

Переключатель рабочих фар

Переключатель рабочих фар (1) имеет три положения:

- в левом положении включаются только передние рабочие фары;
- среднее положение — это положение ВЫКЛ.
- в правом положении включаются передние и задние рабочие фары.

Переключатель рабочих фар повышенного качества

Переключатель рабочих фар повышенного качества (2) имеет два положения:

- левое положение—это положение ВЫКЛ.
- в правом положении включаются передние и задние рабочие фары повышенного качества.

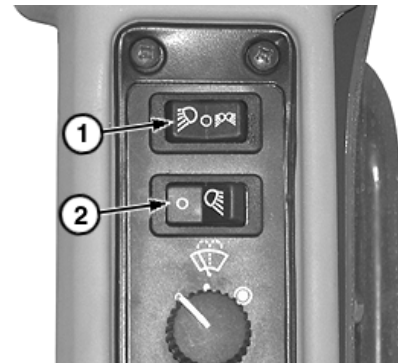

1— Переключатель рабочих фар

2— Переключатель рабочих фар повышенного качества

RS297676,00000A3 -59-16APR07-1/1

TX1021779A —UN—19APR07

Рукоятка для отсоединения трансмиссии в холодную погоду — если имеется

При запуске двигателя в холодную погоду отсоединяйте трансмиссию с прямой передачей от двигателя при помощи рукоятки для отсоединения трансмиссии в холодную погоду (А).

ВАЖНО: Устройство для отсоединения трансмиссии в холодную погоду не предназначено для включения или выключения трансмиссии при работающем двигателе. Прежде чем передвигать рукоятку отсоединения, выключите двигатель. Устройство отсоединения будет серьезно повреждено, если включить его при работающем двигателе.

1. Потяните рычаг на себя, чтобы отсоединить трансмиссию от двигателя.
2. Запустите двигатель. Дайте двигателю поработать, пока он не прогреется.
3. Выключите двигатель.

ВАЖНО: Дайте двигателю прогреться в течение не более 25 минут. После включения муфты для снятия нагрузки в холодных условиях дайте двигателю поработать на скорости не выше 1200 об/мин в течение 10 минут, чтобы прогреть гидравлику и трансмиссию.

4. Нажмите рычаг, чтобы присоединить трансмиссию к двигателю.

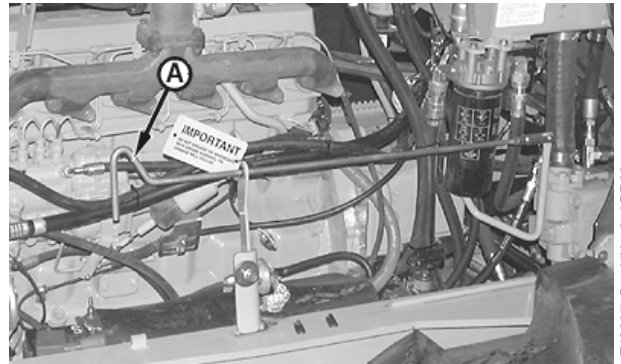

T129874B —UN—04APR00

А—Рукоятка для отсоединения трансмиссии в холодную погоду

Чтобы убедиться, что трансмиссия полностью присоединена к двигателю, проверьте, чтобы свободный ход рычага составлял приблизительно 30 мм (1,250 дюйма). Если свободный ход превышает значение, указанное в спецификации, то трансмиссия не присоединена. Резко поверните ключ в положение запуска (не запуская двигатель), чтобы проверить коленчатый вал двигателя.

При необходимости повторите операцию для присоединения трансмиссии.

5. После полного присоединения трансмиссии запустите двигатель.

OUO1065,00001BA -59-15APR07-1/1

Прогрев двигателя в холодную погоду

ПРИМЕЧАНИЕ: На машинах, оснащенных однорычажными направляющими контроллерами, работа устройств с гидравлическим управлением замедляется, когда гидравлическое масло холодное. Не пытайтесь выполнять обычные операции машины до тех пор, пока температура гидравлического масла не достигнет нормальной рабочей температуры и цикл работы не нормализуется.

В условиях крайне низких температур для нормальной работы таких устройств с гидравлическим управлением, как лебедка, понадобится более длительный период прогрева.

Избегайте внезапного включения гидравлических механизмов, пока двигатель полностью не прогреется. Перед началом работы очищайте машину от льда, снега и грязи.

1. Дайте двигателю поработать на низких оборотах холостого хода (с приводом от БУД), пока температура масла гидросистемы на поднимется до 10°C (50°F). Можно попробовать включить гидравлические механизмы.

После того как температура гидравлического масла достигнет 10°C (50°F), дроссельную заслонку можно открыть до полной скорости.

2. Включайте рабочий цикл всех гидравлических механизмов для распределения разогретого масла до тех пор, пока все механизмы не начнут работать плавно.
3. На время прогрева установите рычаг управления лебедкой в положение ВЫСВОБОЖДЕНИЕ БАРАБАНА и прогревайте сцепление лебедки до тех пор, пока не высвободятся барабаны лебедки.

OUO1065,00000A6 -59-13APR07-1/1

Опускание гидравлического оборудования на землю при выключенном двигателе

⚠ ВНИМАНИЕ: Предотвращайте травмы в результате самопроизвольного движения машины. Всегда опускайте все оборудование на землю при парковке машины. Никогда не работайте под оборудованием или возле него, если оно не поставлено на опоры. Перед обслуживанием гидравлического оборудования обязательно сбросьте давление в гидравлической системе.

Прежде чем передвигать оборудование, обязательно убедитесь в том, что возле него нет людей.

При парковке или техобслуживании двигателя всегда опускайте гидравлическое оборудование на землю и сбрасывайте давление в гидравлической системе.

Ножевое полотно Чтобы сбросить давление в гидравлической системе ножевого полотна, когда двигатель выключен:

передвиньте вперед рычаг управления ножевым полотном (1). Ножевое полотно опустится до упора.

Захват — рычажный механизм Чтобы сбросить давление в гидравлической системе захвата, когда двигатель выключен:

передвиньте назад рычаг управления захватом. Трелевочная арка или стрела опустится до упора.

Захват — ручной клапан опускания управления направляющим устройством Чтобы сбросить

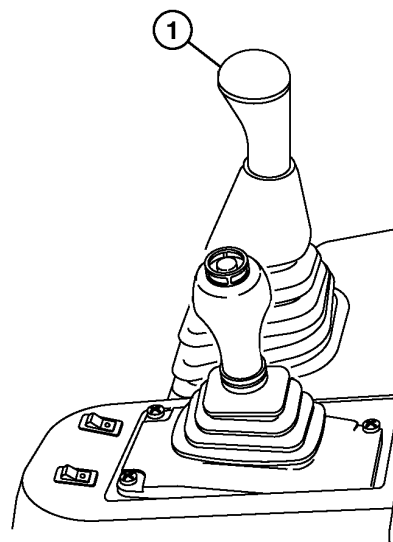

1— Рычаг управления ножевым полотном

давление в гидравлической системе захвата, когда двигатель с управлением направляющего устройства выключен:

Продолжение на следующей стр.

MD46667,000036E -59-21MAY07-1/2

TX1018747 —JN—30MAR07

8. Отсоедините шланг стояночного тормоза (8) от фитинга клапана стояночного тормоза.

ВАЖНО: Не снимайте обращенный вниз предохранительный фитинг с отверстием. Это предохранительный клапан, из которого потечет масло, если стояночный тормоз накачан сверх максимального давления.

9. Снимите крышку с фитинга ручного выключения стояночного тормоза (10) и закройте крышкой фитинг клапана стояночного тормоза.
10. Присоедините шланг стояночного тормоза к фитингу ручного выключения стояночного тормоза.

8— Шланг стояночного тормоза
9— Шланг стояночного тормоза и фитинг

10— Фитинг ручного выключения стояночного тормоза



TX1020794A —UN—03APR07

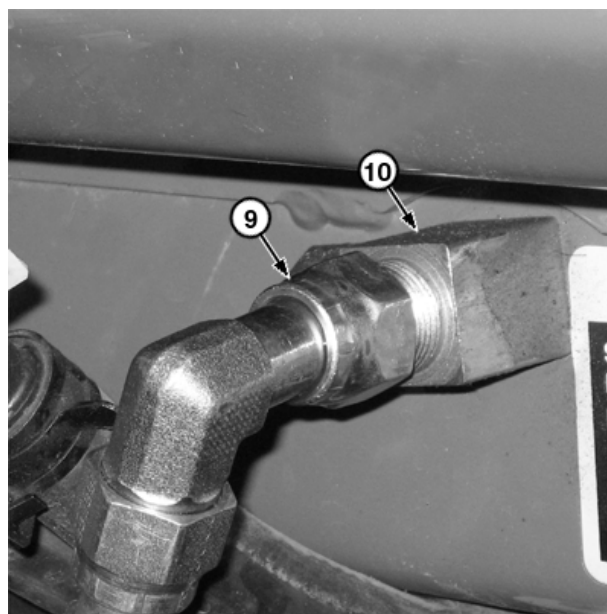

TX1020795A —UN—03APR07

Продолжение на следующей стр.

ER93822.0000057 -59-12OCT07-3/5

Интервалы между заменами моторного масла и обслуживаниями фильтра для дизельных двигателей

Интервалы между заменами масла и обслуживаниями фильтра, указанные в приведенной ниже таблице, следует использовать в качестве рекомендаций. На практике интервалы между обслуживаниями также зависят от режима эксплуатации и обслуживания. Для определения фактического срока эксплуатации масел и выбора подходящих интервалов между заменами масла и обслуживаниями фильтра рекомендуется производить анализ масел.

Интервалы между заменами масла и обслуживаниями фильтра зависят от емкости маслосборника, типа используемого моторного масла и фильтра, и содержания серы в дизельном топливе.

Содержание серы в дизельном топливе влияет на интервалы между заменами моторного масла и обслуживаниями фильтров. При высоком содержании серы в топливе продолжительность интервалов между заменами масла и обслуживаниями фильтров сокращается, как показано в таблице.

- Настоятельно рекомендуется использовать дизельное топливо с содержанием серы менее 0,10% (1000 мг/кг).
- Использование дизельного топлива с содержанием серы от 0,10% (1000 мг/л) до 0,50% (5000 мг/кг) может привести к СОКРАЩЕНИЮ интервалов между заменами масла и фильтров, как показано в таблице.
- ПЕРЕД использованием дизельного топлива с содержанием серы более 0,50% (5000 мг/кг) следует проконсультироваться с дилером John Deere.

- Не использовать дизельное топливо с содержанием серы выше 1,00% (10 000 мг/кг).

ВАЖНО: При использовании смесей биодизеля выше B20 следует сократить интервалы заменами масла и обслуживаниями фильтров на 50% или проконтролировать состояние моторного масла по результатам проверки с помощью Oilscan.

Типы масла в таблице включают:

- John Deere Plus-50™ II и John Deere Plus-50
- “Другие масла” включают John Deere Torq-Gard Supreme™, API CJ-4, API CI-4 PLUS, API CI-4, ACEA E9, ACEA E7, ACEA E6, ACEA E5, или ACEA E4.

Использование менее строгих спецификаций для масел в двигателях Tier 3 может привести к преждевременному выходу двигателя из строя.

ПРИМЕЧАНИЕ: Увеличение интервала между заменами масла и обслуживаниями фильтров до 500 часов допускается при соблюдении всех следующих условий:

- Двигатель имеет масляный поддон для увеличенного интервала между заменами
- Используется дизельное топливо с содержанием серы менее 0,50% (5000 мг/кг)
- Используется масло John Deere PLUS-50™ II или John Deere Plus-50
- Используется соответствующий масляный фильтр John Deere

	Tier 3 (США) и Stage III A (ЕС) - PowerTech Plus™				Tier 3 (США) и Stage III A (ЕС) - PowerTech™		
	Размер масляного поддона (л/кВт)				Размер масляного поддона (л/кВт)		
Емкость масляного поддона	Больше или равно 0,10	Больше или равно 0,12	Больше или равно 0,14	Больше или равно 0,22	Больше или равно 0,10	Больше или равно 0,12	Больше или равно 0,14
Содержание серы в топливе	Менее 0,10% (1000 мг/кг)				Менее 0,10% (1000 мг/кг)		
Plus-50	375 ч	500 ч	500 ч	500 ч	375 ч	500 ч	500 ч
Другие масла	250 ч	250 ч	250 ч	250 ч	250 ч	250 ч	250 ч
Содержание серы в топливе	0,10 - 0,20% (1000 - 2000 мг/кг)				0,10 - 0,20% (1000 - 2000 мг/кг)		
Plus-50	300 ч	300 ч	500 ч	500 ч	300 ч	400 ч	500 ч
Другие масла	200 ч	200 ч	250 ч	250 ч	200 ч	200 ч	250 ч
Содержание серы в топливе	0,20 - 0,50% (2000 - 5000 мг/кг)				0,20 - 0,50% (2000 - 5000 мг/кг)		
Plus-50	250 ч	250 ч	300 ч	500 ч	275 ч	350 ч	500 ч
Другие масла	150 ч	150 ч	200 ч	250 ч	150 ч	175 ч	250 ч
Содержание серы в топливе	0,50 - 1,00% (5000 - 10 000 мг/кг)				0,50 - 1,00% (5000 - 10 000 мг/кг)		
Plus-50	Следует обращаться к дилеру John Deere (дилер спрашивается по решениям DTAC)				187 ч	250 ч	250 ч

Продолжение на следующей стр.

DX,ENOil13 -59-03AUG09-1/2

3. Во время работы машины поверните руль, чтобы установить запорный брус шарнирного сочленения (2) между рамами при помощи штифтов (1) и пружинных штифтов.

1— Штифт (2 шт.)

2— Запорный брус шарнирного сочленения

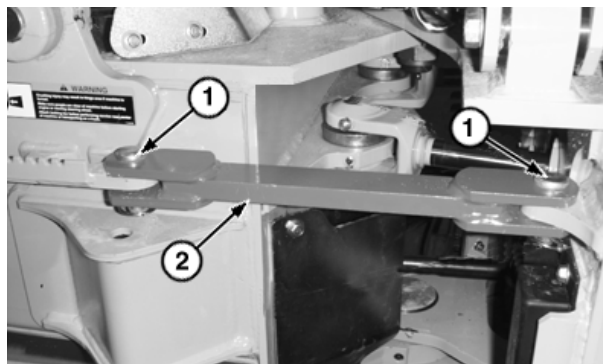

TX1018874A —UN—12MAR07

OUC1065,00000CC -59-15APR07-2/2

Снятие решетки радиатора

⚠ ВНИМАНИЕ: Дверца радиатора может внезапно захлопнуться и причинить травмы. Паркуйте машину на ровной поверхности.

1. Запаркуйте машину на ровной поверхности и опустите оборудование на землю.
2. Снимите винты с головками (1).
3. Откиньте решетку радиатора.

1— Винт с головкой (2 шт.)

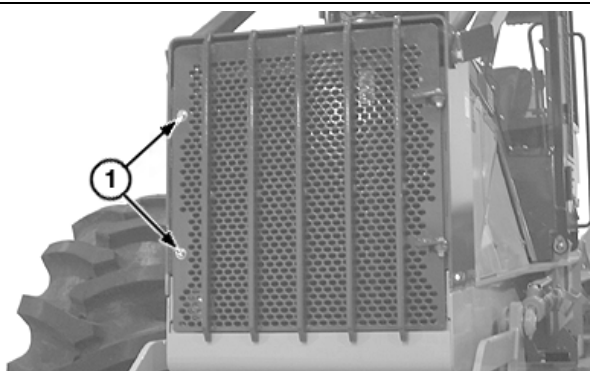

TX1018877A —UN—12MAR07

OUC1065,00000CD -59-11APR07-1/1

Заливка системы подачи воды под давлением и подача давления в систему — если имеется

⚠ ВНИМАНИЕ: Прежде чем вынуть пробку из наливного отверстия, сбросьте давление, выпустив жидкость через шланг. Попытки извлечь пробку или крышку, находящуюся под высоким давлением, могут привести к травме.

ВАЖНО: Не допускайте повреждения машины. Добавьте в водяной бак 25 кг (55 фунтов) хлористого кальция, прежде чем температура воздуха упадет ниже 0°C (32°F). Добавление 25 кг (55 фунтов) хлористого кальция обеспечит защиту до температуры -29°C (-20°F).

Если постоянно держится плюсовая температура, систему следует тщательно промыть и снова залить в нее воду. Если в системе останется хлористый кальций, он вызовет коррозию.

1. Поверните рычаг запорного клапана (1), чтобы включить подачу воды.
2. Для распыления воды сожмите рычаг форсунки (4).
3. Медленно извлеките пробку (5).

ВАЖНО: Используйте надлежащую охлаждающую жидкость. Кроме хлористого кальция можно использовать некоторые охлаждающие жидкости.

Охлаждающая жидкость на базе этиленгликоля считается горючим и ее НЕЛЬЗЯ использовать в системах подачи воды под давлением в трелевочных тракторах.

Охлаждающая жидкость на базе пропиленгликоля обеспечивает защиту от замерзания системы подачи воды под давлением, содержит ингибиторы коррозии для защиты системы от образования ржавчины, и не является горючим материалом. Если вы хотите применять охлаждающую жидкость для защиты системы подачи воды под давлением, обязательно используйте охлаждающую жидкость на базе пропиленгликоля. Охлаждающая жидкость на базе пропиленгликоля относится к нетоксичным охлаждающим жидкостям.

Прежде чем добавлять пропиленгликолевый антифриз, проверьте местные и региональные нормативы в отношении требуемых или рекомендуемых присадок для систем пожаротушения. Важным источником информации о надлежащих присадках могут быть также страховщики лесохозяйственного оборудования.

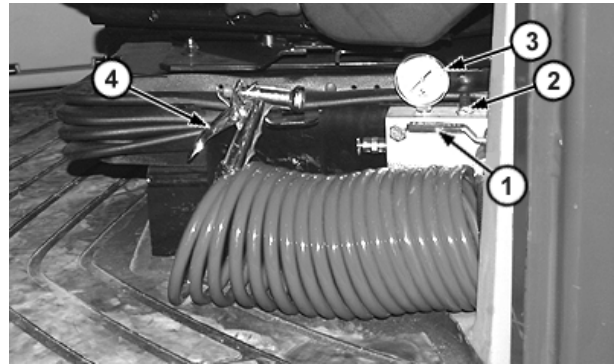

TX1018698A —UN—12MAR07

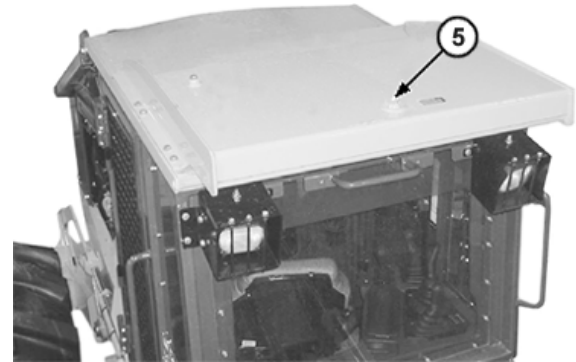

TX1018900A —UN—12MAR07

- 1— Рычаг запорного клапана 4— Рычаг форсунки
- 2— Фитинг
- 3— Манометр 5— Пробка

Для защиты от коррозии в условиях жаркого климата должно быть достаточно 40% смеси пропиленгликоля.

4. Залейте воду в бак.

Спецификация

Водяной бак—Вместимость.....	Приблизительно 60,6 л
	Приблизительно 16 галлонов

ВАЖНО: В пробке имеется сквозное вентиляционное отверстие для сброса давления воздуха. Не используйте другую пробку.

5. Установите пробку (5).
6. Чтобы подать давление в систему, присоедините шланг к фитингу (2) и накачайте воздух. Следите за манометром (3) до достижения нужного давления воздуха.

Спецификация

Водяной бак—Давление.....	410 кПа
	3,8 бар
	55 фунтов на кв. дюйм

Смазка шкворней скобы рамы

⚠ ВНИМАНИЕ: Предотвращайте травмы в результате самопроизвольного движения машины. Перед смазкой установите запорный брус шарнирного сочленения.

Смазывайте в четырех точках до тех пор, пока через соединения не пойдет свежая консистентная смазка.

Используйте надлежащую смазку. См. пункт “Консистентная смазка”. (Раздел 3-1.)

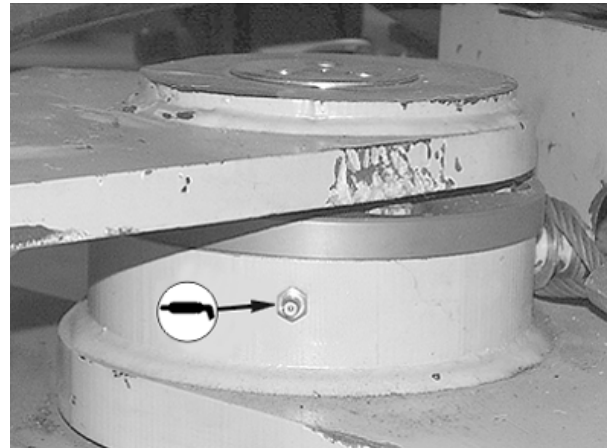

T130558B —UN—08MAY00

Пресс-масленка верхнего шкворня рамы

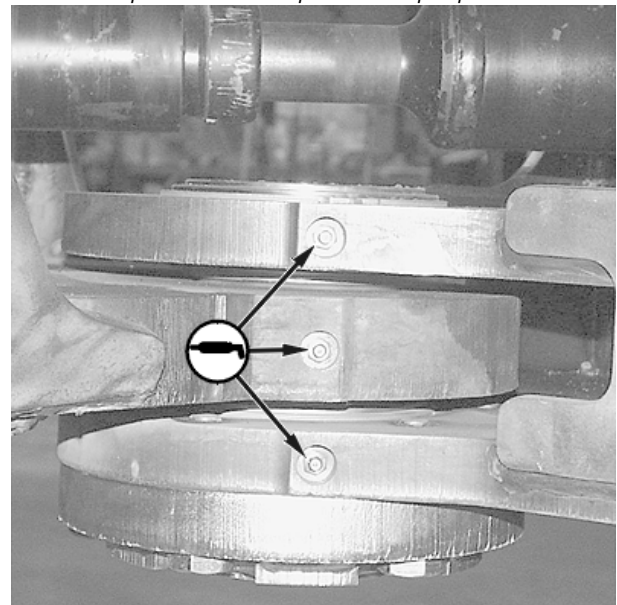

T130559B —UN—26APR00

Пресс-масленки нижних шкворней рамы

OUC1065.00000E0 -59-12APR07-1/1

Смазка П-образных соединений приводного вала переднего моста и уплотнения выходного вала трансмиссии

⚠ ВНИМАНИЕ: Предотвращайте травмы в результате самопроизвольного движения машины. Перед техобслуживанием машины установите запорный брус сочленения шарниров.

Используйте шприц для смазки под низким давлением.

Смазывайте до тех пор, пока консистентная смазка не покажется вокруг уплотнений. Спецификации консистентной смазки см. в пункте “Консистентная смазка”. (Раздел 3-1.)

ПРИМЕЧАНИЕ: При работе на илистом грунте или в глубоком снегу производите смазку ежедневно или через каждые 10 часов работы.

При работе на машине в воде производите смазку два раза в день или через каждые 5 часов работы.

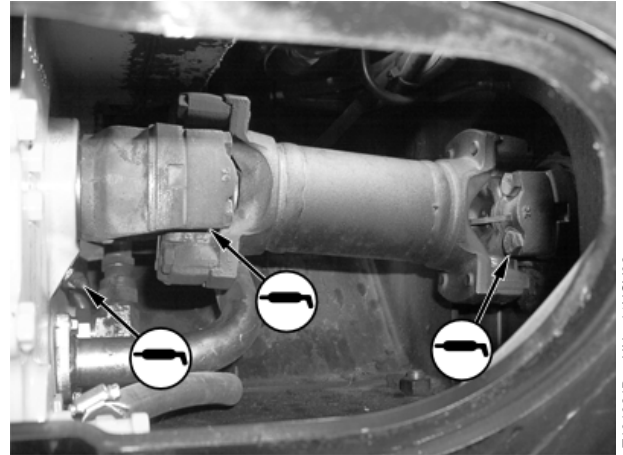

T161621B —UN—14NOV02

Расположение 3 точек смазки

OUO1065,00000EF -59-15APR07-1/1

Смазка П-образных соединений приводного вала заднего моста, телескопических планок и уплотнения выходного вала трансмиссии

⚠ ВНИМАНИЕ: Предотвращайте травмы в результате самопроизвольного движения машины. Перед смазкой установите запорный брус шарнирного сочленения.

ПРИМЕЧАНИЕ: При работе на илистом грунте или в глубоком снегу производите смазку ежедневно или через каждые 10 часов работы.

При работе на машине в воде производите смазку два раза в день или через каждые 5 часов работы.

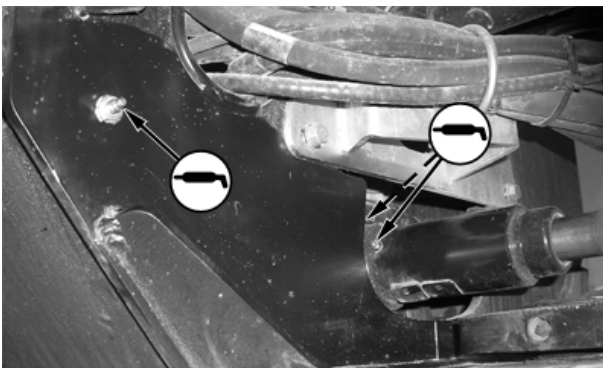

T161620B —UN—14NOV02

В 3 местах

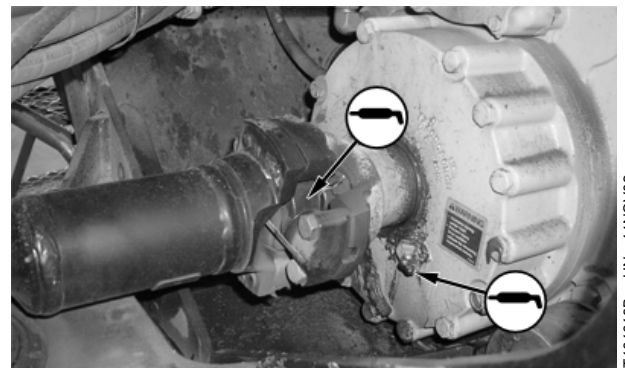

T161619B —UN—14NOV02

В 2 местах

Очистите участок смазки от мусора.

Используйте шприц для смазки под низким давлением.

Смазывайте до тех пор, пока вокруг уплотнения не пойдет свежая консистентная смазка. Спецификации

консистентной смазки см. в пункте “Консистентная смазка”. (Раздел 3-1.)

OUO1065,00000F0 -59-05APR07-1/1

Техобслуживание — каждые 500 часов

Замена моторного масла и масляного фильтра

ВАЖНО: При нарушении правил удаления отходов может возникнуть угроза для окружающей среды и экологии. К числу потенциально опасных отходов, используемых с оборудованием компании “Джон Дир”, относятся такие материалы, как смазочное масло, топливо, охлаждающая жидкость, тормозное масло и аккумуляторные батареи. Не сливайте отходы на землю, в канализацию или водоемы.

Если содержание серы в топливе превышает 0,5%, сливайте моторное масло в два раза чаще, чем обычно.

ПРИМЕЧАНИЕ: Перед заменой моторного масла и фильтра следует взять пробу моторного масла. См. пункт “Взятие пробы моторного масла”. (Раздел 3-7.)

1. Запаркуйте машину на ровной поверхности.

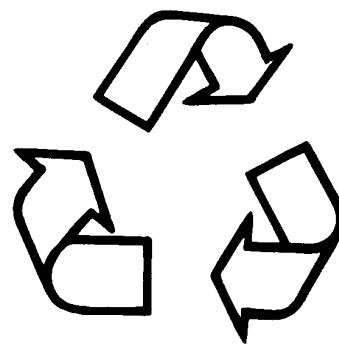

TS1133 —JUN—26NOV90

2. Опустите оборудование на землю.
3. Дайте двигателю поработать до достижения рабочей температуры.
4. Поверните ключ в замке зажигания в положение выключения.

OUC1065,00000F4 -59-13JUN07-1/5

5. Откройте боковую панель отсека двигателя. Протяните маслосливной шланг через отверстие в раме (1) возле кронштейна выравнивающего пильного диска.
6. Извлеките пробку (3) из конца сливного шланга (2) и опустите шланг в подходящий контейнер.

1— Отверстие рамы
2— Маслосливной шланг

3— Пробка

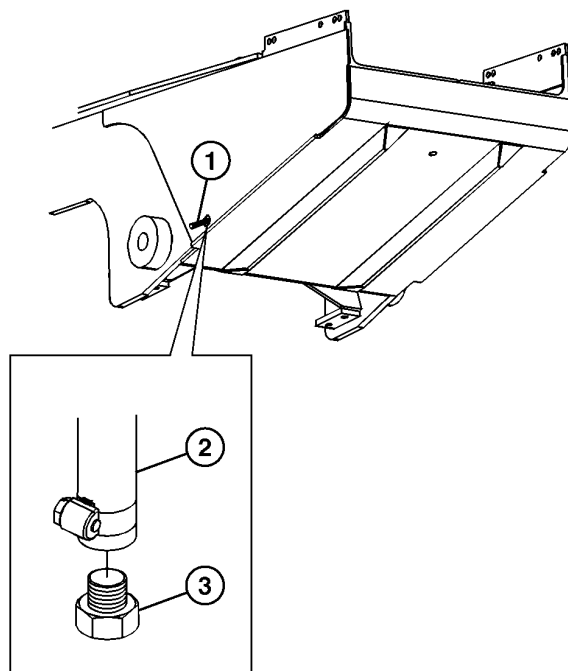

TX1019084 —JUN—30MAR07

Продолжение на следующей стр.

OUC1065,00000F4 -59-13JUN07-2/5

CLICK HERE TO **DOWNLOAD** THE COMPLETE MANUAL

- Thank you very much for reading the preview of the manual.
- You can download the complete manual from: www.heydownloads.com by clicking the link below



- Please note: If there is no response to CLICKING the link, please download this PDF first and then click on it.

CLICK HERE TO **DOWNLOAD** THE COMPLETE MANUAL

Замена разгрузочного клапана воздухоочистителя

ВАЖНО: При отсутствии, повреждении или затвердевании разгрузочного клапана воздушный фильтр предварительной очистки не будет выполнять свои функции, что приведет к преждевременному износу его элементов. В закрытом состоянии разгрузочный клапан воздухоочистителя должен начать всасывать воздух, когда скорость двигателя превысит $1/3$ его полной скорости.

Чтобы снять разгрузочный клапан воздухоочистителя, подденьте кольцо разгрузочного клапана (1) и отделите его от трубки корпуса воздухоочистителя.

Установите новый разгрузочный клапан, растянув кольцо над фланцем на трубке корпуса воздухоочистителя. Убедитесь в том, что между кольцом клапана и трубкой нет зазоров. Номер детали разгрузочного клапана см. в пункте “Требуемые детали”. (Раздел 3-2.)

Клапан должен оставаться закрытым, когда скорость двигателя превышает $1/3$ его полной скорости.

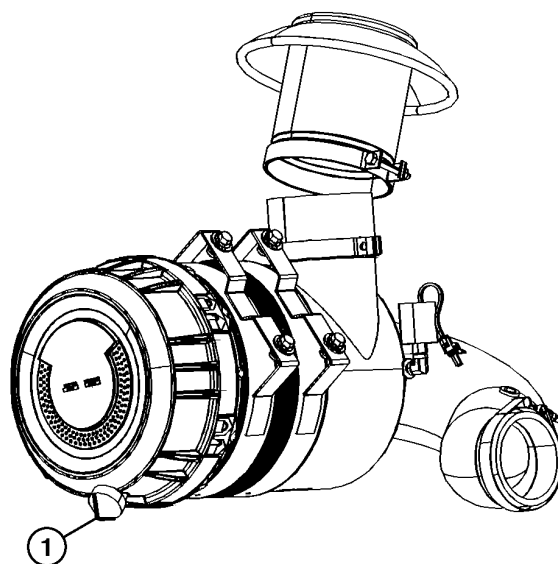

1— Разгрузочный клапан воздухоочистителя

TX1018925 —UN—30MAR07

OUC1065,0000102 -59-12APR07-1/1

⚠ ВНИМАНИЕ: Предотвращайте травмы.
Ограждение нижней части трактора тяжелое.
Перед снятием винтов с головками подставьте
под ограждение нижней части трактора
надлежащее подъемное устройство.

5. Подставьте под крышку отверстия для доступа (3)
надлежащее подъемное оборудование. Снимите
винты с головками (2) и опустите крышку отверстия
для доступа на землю.

2— Винт с головкой (4 шт.)

3— Крышка отверстия для
доступа

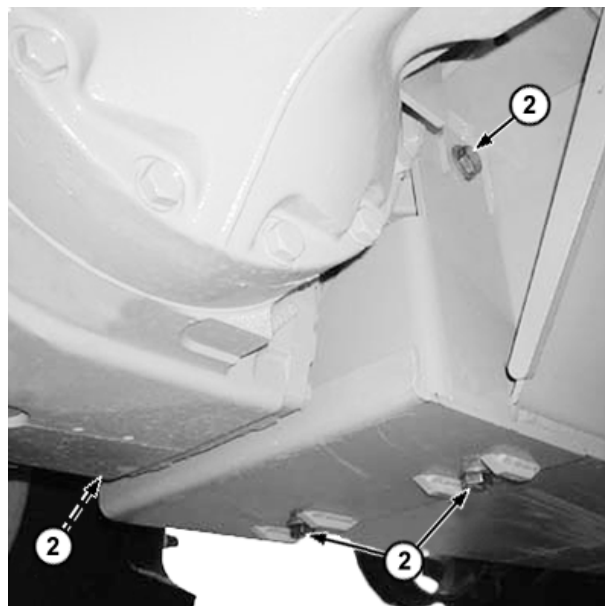

TX1019183A —UN—14MAR07

Для большей четкости ограждение показано без
подъемного устройства.

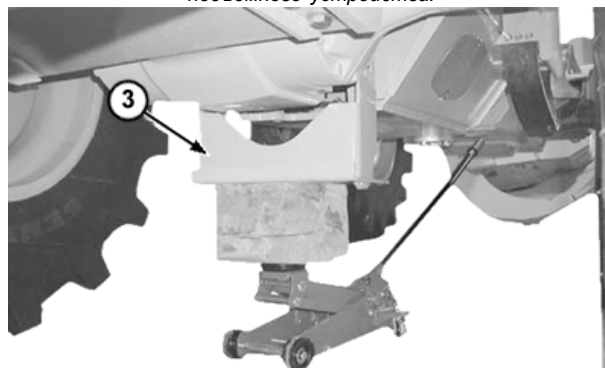

TX1019184A —UN—14MAR07

OUC1065,0000108 -59-13JUN07-27

6. Выведите сливной шланг трансмиссии (4) за раму,
извлеките пробку и снимите шланговый зажим (5).

4— Сливной шланг

5— Пробка и шланговый
зажим

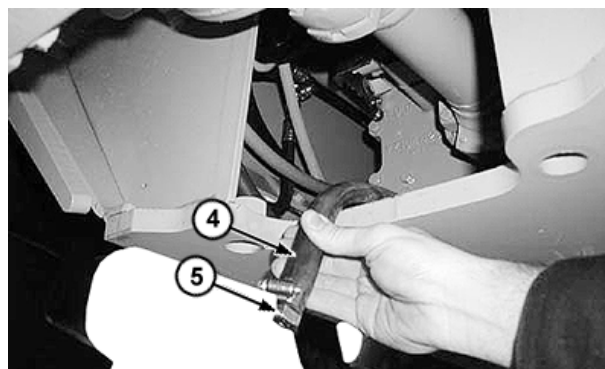

TX1019185A —UN—14MAR07

Продолжение на следующей стр.

OUC1065,0000108 -59-13JUN07-37

- Снимите крышку уравнильного резервуара. Залейте охлаждающую жидкость в систему охлаждения через уравнильный резервуар (1).

Спецификация

Система охлаждения
—Вместимость..... 37 л
9,8 гал.

- Подождите, пока из отверстия в блоке цилиндров двигателя выйдет воздух. Если необходимо, долейте охлаждающую жидкость в уравнильный резервуар. Когда охлаждающая жидкость потечет из отверстия, установите пробку на место. Затяните пробку согласно спецификации.

Спецификация

Пробка охлаждающей рубашки блока цилиндров двигателя—Момент затяжки..... 45 Нм
33 фунт-фута

- Заполните уравнильный резервуар до низа наливной горловины.

ПРИМЕЧАНИЕ: Уровень охлаждающей жидкости в системе охлаждения НЕОБХОДИМО регулярно проверять после всех процедур слива и заливки охлаждающей жидкости, чтобы убедиться в том, что из системы охлаждения полностью удален воздух. Уровень охлаждающей жидкости в уравнильном резервуаре стабилизируется, когда из системы охлаждения будет полностью удален воздух. Проверяйте уровень охлаждающей жидкости только после того, как двигатель остынет.

УДАЛЕНИЕ ВОЗДУХА

Для удаления воздуха из системы охлаждения требуется несколько циклов ее прогрева и охлаждения. Во время нормальной работы воздух из системы НЕ удаляется.

- Запустите двигатель. Дайте ему поработать до тех пор, пока охлаждающая жидкость не прогреется.
- Выключите двигатель. Дайте охлаждающей жидкости остыть.
- Проверьте уровень охлаждающей жидкости в уравнильном резервуаре. Если уравнильный резервуар пуст, заполните его до низа наливной горловины.
- Повторяйте стадии 1–3 до тех пор, пока уровень охлаждающей жидкости в уравнильном резервуаре не будет оставаться на одном уровне (стабилизируется).
- Установите крышку уравнильного резервуара.

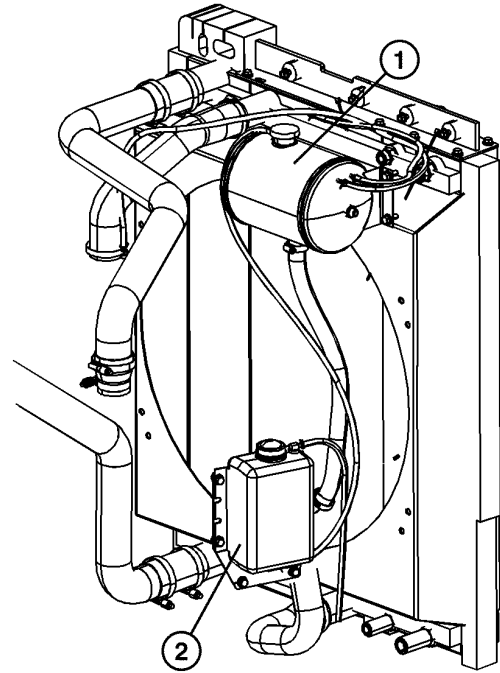

(Сер. № -619407)

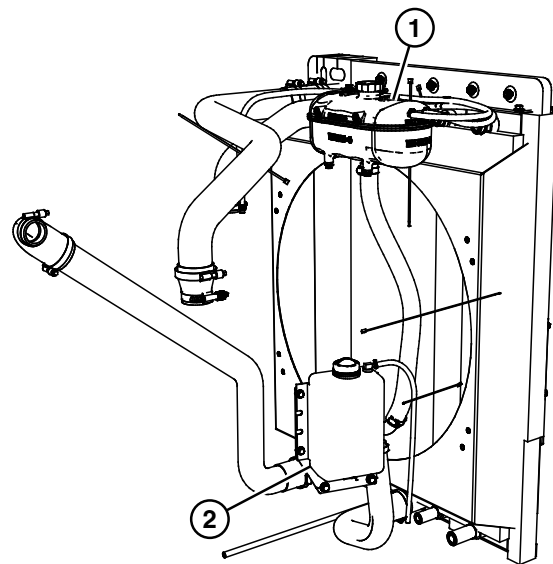

(Сер. № 619408-)

1— Уравнильный резервуар охлаждающей жидкости

2— Переливной баллон охлаждающей жидкости

Продолжение на следующей стр.

CC28724.00000DE -59-28AUG09-3/4

TX1019267 —UN—09APR07

TX1041983 —UN—16MAY08

Не обслуживайте и не регулируйте топливные форсунки или нагнетательный насос

Если топливные форсунки неисправны или загрязнились, двигатель не будет работать нормально. Поручите обслуживающему вашу организацию уполномоченному дилеру провести техобслуживание.

Внесение в насос каких бы то ни было изменений, не утвержденных изготовителем, приведет к

аннулированию гарантии. См. выданный вам экземпляр гарантии компании “Джон Дир” на данную машину.

Не обслуживайте нагнетательный насос, если он неисправен. Обратитесь в авторизованный центр обслуживания впрыскивающих насосов.

OUC1065,000011B -59-05APR07-1/1

Не обслуживайте контрольные клапаны, цилиндры, насосы или моторы

Для обслуживания контрольных клапанов, цилиндров, насосов и моторов нужны специальные инструменты и знания.

Если эти детали нуждаются в техобслуживании, обратитесь к уполномоченному дилеру компании “Джон Дир”.

OUC1065,000011C -59-05APR07-1/1

Проверка системы запуска в нейтральном положении

⚠ ВНИМАНИЕ: Самопроизвольное движение машины может привести к травмам или смерти. НЕ запускайте двигатель посредством короткого замыкания клемм стартера.

Эта машина оснащена устройством запуска из нейтрального положения, которое предотвращает запуск двигателя, если включена передача переднего или заднего хода или не включен стояночный тормоз.

НИКОГДА не заводите двигатель, стоя на земле. Запускайте двигатель только с сиденья оператора, когда трансмиссия не установлена на рабочую передачу, а стояночный тормоз включен.

ВАЖНО: Прекратите работу на машине в случае отказа устройства запуска из нейтрального положения. Немедленно поручите обслуживающему вашу организацию уполномоченному дилеру провести ремонт.

Для проверки правильности работы системы запуска двигателя в нейтральном положении выполните следующие операции.

1. Нажмите и удерживайте педаль рабочего тормоза. Нажмите и удерживайте педаль толчковой подачи.
2. Переместите стояночный тормоз в положение ВЫКЛ. Переключите трансмиссию в положение переднего хода.
3. Поверните ключ в замке зажигания в положение СТАРТ. Стартер НЕ должен проворачивать двигатель. Если стартер проворачивает двигатель, отпустите ключ. ПРЕКРАТИТЕ РАБОТУ НА МАШИНЕ.
4. Переключите трансмиссию в положение заднего хода.
5. Поверните ключ в замке зажигания в положение СТАРТ. Стартер НЕ должен проворачивать двигатель. Если стартер проворачивает двигатель, отпустите ключ. ПРЕКРАТИТЕ РАБОТУ НА МАШИНЕ.
6. Переключите трансмиссию в нейтральное положение. ВЫКЛЮЧИТЕ стояночный тормоз. Поверните ключ в замке зажигания в положение СТАРТ. Стартер НЕ должен проворачивать двигатель. Отпустите ключ. ПРЕКРАТИТЕ РАБОТУ НА МАШИНЕ.
7. Выведите трансмиссию из зацепления и включите стояночный тормоз. Поверните ключ в замке зажигания в положение СТАРТ. Стартер должен проворачивать двигатель.

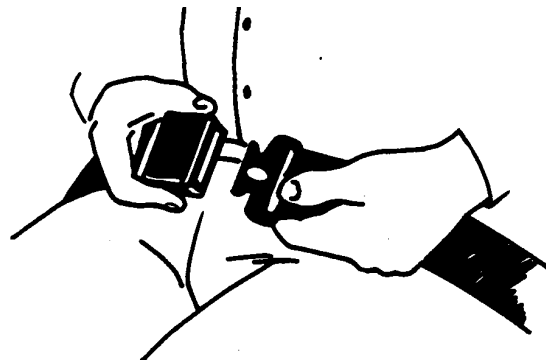
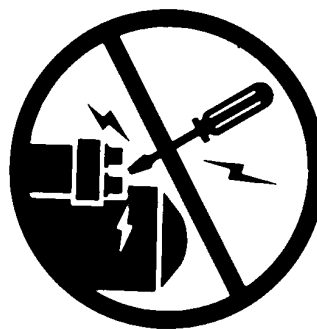

TS177—UN—11JAN89

TS175—UN—23AUG88

OUO1065,0000126 -59-15APR07-1/1

Проверка монитора,
указателей и
индикаторных лампочек

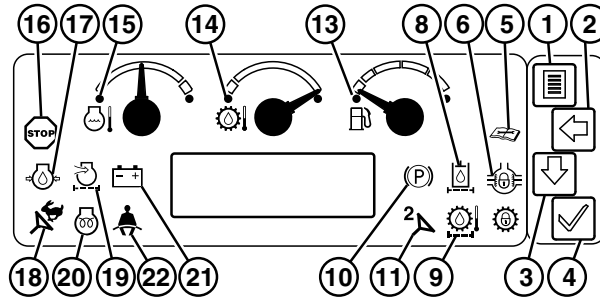

TX1022959 —UN—30APR07

Дисплей монитора

- 1— Кнопка “Меню”
- 2— Кнопка “Назад”
- 3— Кнопка “Вперед”
- 4— Кнопка выбора
- 5— Индикатор диагностических кодов
- 6— Индикатор блокировки дифференциала
- 7— Не используется
- 8— Индикатор закупорки фильтра гидравлического масла
- 9— Индикатор закупорки масляного фильтра трансмиссии
- 10— Индикатор стояночного тормоза
- 11— Индикатор вторичной системы рулевого управления (если имеется)
- 12— Окно дисплея
- 13— Уровень топлива
- 14— Температура масла в трансмиссии
- 15— Температура охлаждающей жидкости двигателя
- 16— Индикатор остановки двигателя
- 17— Индикатор давления масла в двигателе
- 18— Индикатор двухрежимной системы рулевого управления (если имеется)
- 19— Индикатор закупорки воздушного фильтра двигателя
- 20— Индикатор ожидания запуска
- 21— Индикатор напряжения генератора переменного тока двигателя
- 22— Индикатор использования ремня безопасности

Поверните ключ в замке зажигания в положение ON. Не запускайте двигатель.

ЗРЕНИЕ/СЛУХ: После того, как ключ в замке зажигания повернут в положение ВКЛ, в течение 5 секунд должно произойти следующее.

- Все индикаторы на мониторе, включая индикатор “ОСТАНОВКА”, должны загореться.
- Должен раздаться звуковой сигнал.
- Все стрелки измерительных приборов должны дойти до максимальных значений, а затем перейдут в положение середины шкалы, затем будут показывать фактические значения.
- В окне ЖК-дисплея должен отображаться номер модели (748H) и тип трансмиссии (DD).

ЗРЕНИЕ: Через 5 секунд после поворота ключа в замке зажигания в положение ВКЛ должно произойти следующее.

- Индикатор “ОСТАНОВКА” должен погаснуть.

В порядке: Переходите к следующей проверке.

Проверка положений
рычага переключения
трансмиссии и сигнала
заднего хода

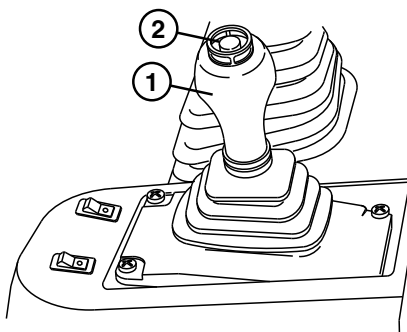

TX1018754 —UN—30MAR07

Переключатель передач

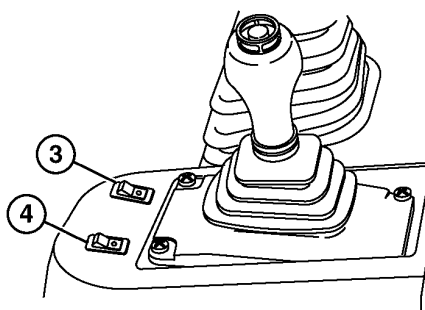

TX1018854 —UN—02APR07

Переключатель стояночного тормоза

- 1— Переключатель передач
- 2— Активационная кнопка
- 3— Переключатель блокировки дифференциала
- 4— Переключатель стояночного тормоза

⚠ ВНИМАНИЕ: Во избежание травм проводите эту проверку на площадке, на которой нет препятствий и посторонних людей.

Приведите машину в движение и медленно пройдите все передачи переднего и заднего хода.

В порядке: Переходите к следующей проверке.

Проверка вторичной системы рулевого управления

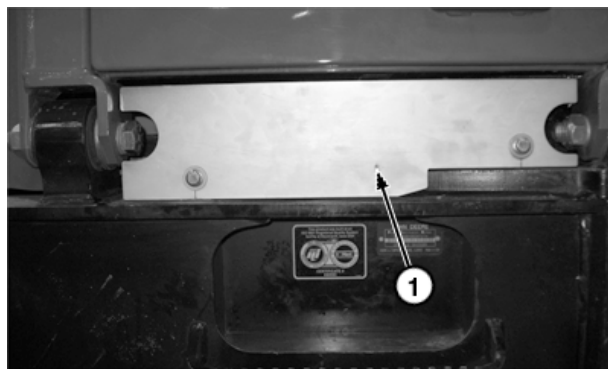

TX1020945A —UN—13APR07

Пластинка верхняя



TX1020943A —UN—09APR07

Подсоединение стояночного тормоза



TX1020937A —UN—09APR07

Ключ в положении "Вкл"

- 1— Пластинка верхняя**
- 2— Подсоединение переключателя стояночного тормоза**
- 3— Перемещение ключа в положение "ВКЛ"**

Припаркуйте машину на твердой и ровной поверхности, включив передачу переднего хода. Выключите двигатель.

Снимите верхнюю пластинку (1), чтобы получить доступ к переключателю стояночного тормоза (2).

Переместите ключ в положение "ВКЛ" (3), не запуская двигатель, нажмите и удерживайте кнопку меню на мониторе в течение 5 секунд. Отобразится служебное меню.

Прокрутите список до пункта диагностики и нажмите кнопку выбора.

Прокрутите список до пункта монитора и нажмите кнопку выбора.

Прокрутите список до пункта (ДОП. РУЛ. УПР.). Для состояния будет установлено значение "ВЫКЛ".

Проверка смещения функций ножевого полотна и захвата

Опустите ножевое полотно на уровень 50 мм (2,0 дюйма) над поверхностью земли.

Дайте двигателю поработать на пониженных оборотах холостого хода и наблюдайте за ножевым полотном.

ЗРЕНИЕ: Если ножевое полотно коснется земли или поднимется на 50 мм (2,0 дюйма) в течение 1 минуты, существует протечка в регулирующем клапане или цилиндрах ножевого полотна.

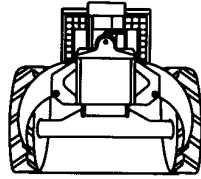

T8427AE —UN—27FEB95

Положение челюстей

Максимально разомкните челюсти захвата.

Опустите стрелу так, чтобы концы челюстей захвата находились на уровне 50 мм (2,0 дюйма) над поверхностью земли.

Дайте двигателю поработать на пониженных оборотах холостого хода и наблюдайте за челюстями захвата.

ЗРЕНИЕ: Если челюсти захвата коснутся земли в течение 1 минуты, существует протечка в клапане или цилиндре контура управления захватом, аркой или стрелой при ее наличии.

Если машина оснащена однорычажным направляющим контроллером, смещение может быть вызвано протечкой или застрявшим золотником направляющего контроллера.

ПРИМЕЧАНИЕ: Опирайтесь на здравый смысл при определении негативного влияния смещения на выполняемые трелевочным трактором операции.

В порядке: Проверка закончена.

Не в порядке: Определите причину излишнего смещения. Обратитесь к обслуживающему вашу организацию уполномоченному дилеру компании "Джон Дир".

Продолжение на следующей стр.

ER93822.0000142 -59-19MAY08-40/64

Проверка высвобождения катушки лебедки, барабана и троса



T7374AY —59—30OCT90

Положение “ВЫСВОБОЖДЕНИЕ БАРАБАНА”

Дайте двигателю поработать на малых оборотах холостого хода.

Передвиньте рычаг регулирующего клапана лебедки в положение FREE SPOOL (ОСВОБОЖДЕНИЕ БАРАБАНА).

Смотайте весь трос с барабана.

ЗРЕНИЕ: Барабан лебедки должен свободно вращаться, а для сматывания троса НЕ ДОЛЖНО требоваться излишнее усилие.

ПРИМЕЧАНИЕ: Трос НЕ ДОЛЖЕН быть спутан на барабане; весь трос за исключением закрепленного в лебедке конца должен сматываться с барабана.

ЗРЕНИЕ: Конец кабеля должен быть закреплен на барабане лебедки в соответствии с правилами ведения лесного хозяйства в вашем регионе.

ПРИМЕЧАНИЕ: Если трос запутался и его не удастся снять вручную, прикрепите трос “чокера” к неподвижному объекту и сдвиньте трос с лебедки, затем повторно намотайте трос на барабан.

В порядке: Переходите к следующей проверке.

Не в порядке: Если для освобождения барабана требуется излишнее усилие, проверьте тормозной момент вращения барабана лебедки. Обратитесь к обслуживающему вашу организацию уполномоченному дилеру компании “Джон Дир”.

Продолжение на следующей стр.

ER93822.0000142 -59-19MAY08-54/64

Поиск и устранение неисправностей двигателя

Признак	Неисправность	Решение
Двигатель не заводится или заводится с трудом	В баке нет топлива	Залейте в бак высококачественное топливо надлежащей марки. Спецификации на топливо см. в пункте “Дизельное топливо”. (Раздел 3-1.)
	Грязное или неподходящее топливо	Проверьте, не засорен ли сетчатый фильтр. Посветив фонариком через наливную горловину, проверьте, не засорился ли бак. Слейте топливо. Залейте в бак высококачественное топливо надлежащей марки. Спецификации на топливо см. в пункте “Дизельное топливо”. (Раздел 3-1.)
	Вода в топливе или лед в топливопроводе	<p>Растопите лед в топливопроводе и (или) слейте воду из водоотделителя. См. пункт “Проверка и слив воды из водоотделителя”. (Раздел 3-4.)</p> <p>Замените фильтры. См. пункты “Замена первичного топливного фильтра (водоотделителя)” и “Замена топливного фильтра тонкой очистки”. (Раздел 3-8.)</p>
	Низкая скорость проворачивания двигателя	Проверьте батарею и соединения. Проверьте марку используемого моторного масла. Используйте моторное масло, соответствующее погодным и рабочим условиям. Спецификации на моторные масла см. в пункте “Дизельное моторное масло”. (Раздел 3-1.)
	Закупорка системы забора воздуха	Очистите или замените элементы воздушного фильтра. См. пункт “Замена элементов воздухоочистителя”. (Раздел 3-9.)
	Перегорел предохранитель	Проверьте предохранители. См. пункт “Замена предохранителей”. (Раздел 4-1.)
Двигатель плохо работает на холостом ходу	Низкое качество топлива.	Слейте топливо. Залейте в бак высококачественное топливо надлежащей марки. Спецификации на топливо см. в пункте “Дизельное топливо”. (Раздел 3-1.)

Признак	Неисправность	Решение
	Ослаб фитинг всасывающей трубки или засорился сетчатый фильтр на линии всасывания	Очистите сетчатый фильтр на линии всасывания. Если необходимо, замените сетчатый фильтр. Проверьте, нет ли мусора в отверстии линии всасывания. Проверьте всасывающую трубку на отсутствие повреждений и закупорки. Замените уплотнительное кольцо. Убедитесь в том, что сетчатый фильтр, уплотнительное кольцо и трубка установлены надлежащим образом. Убедитесь в том, что фитинги надлежащим образом затянуты. См. пункт “Замена масла в трансмиссии, замена фильтра и очистка сетки фильтра на линии всасывания”. (Раздел 3-9.)
Потеря мощности или замедленное движение машины	Горит индикаторная лампочка закупорки воздухоочистителя	Очистите или замените элементы воздухоочистителя. См. пункт “Замена элементов воздухоочистителя”. (Раздел 3-9.)
	Низкий уровень масла в трансмиссии	Проверьте уровень масла в трансмиссии. При необходимости долейте масло. См. подраздел “Проверка уровня масла в трансмиссии”. (Раздел 3-4.)
	Прихватывание рабочих тормозов	Отрегулируйте педаль рабочего тормоза. См. пункт “Регулировка педали тормоза”. (Раздел 4-1.)
	Горит индикаторная лампочка закупорки масляного фильтра трансмиссии	Замените элемент фильтра. См. пункт “Замена масляного фильтра трансмиссии”. (Раздел 3-8.)
	Закупорен сетчатый фильтр на линии всасывания насоса трансмиссии	Очистите сетчатый фильтр на линии всасывания. Если необходимо, замените сетчатый фильтр. Проверьте, нет ли мусора в отверстии линии всасывания. Проверьте всасывающую трубку на отсутствие повреждений и закупорки. Замените уплотнительное кольцо. Убедитесь в том, что сетчатый фильтр, уплотнительное кольцо и трубка установлены надлежащим образом. Убедитесь в том, что фитинги надлежащим образом затянуты. См. пункт “Замена масла в трансмиссии, замена фильтра и очистка сетки фильтра на линии всасывания”. (Раздел 3-9.)

Продолжение на следующей стр.

OUO1065.00001A9 -59-13APR07-2/5

Поиск и устранение неисправностей системы кондиционирования воздуха

простых до наименее вероятных и самых сложных для проверки.

ПРИМЕЧАНИЕ: В таблицах диагностики процедуры приведены по восходящей: от самых

Признак	Неисправность	Решение
Система кондиционирования воздуха не работает	Предохранитель кондиционера и вентилятора обогревателя	Замените предохранитель 20 А F14 двигателя вентилятора. Замените предохранитель 10 А F6 реверсивного вентилятора. Замените предохранитель 15 А F29 питания вспомогательных устройств. Замените предохранитель 25 А F16 высокоскоростной воздуходувки.
	Реле кондиционера и обогревателя	Замените реле.
	Кондиционер не охлаждает воздух в кабине	Закупорка фильтра свежего воздуха
Кондиционер не охлаждает воздух в кабине	Ребра конденсатора забиты мусором	Очистите ребра конденсатора.
	Закупорка фильтра циркулирующего воздуха	Очистите или замените фильтр.
	Ослаб ремень компрессора	Проверьте петлевой ремень.
	Ребра сердечника обогревателя или испарителя забиты грязью или пылью	Очистите ребра сердечника обогревателя или испарителя.
	Дефлектор в отсеке двигателя не на месте	Дефлектор в отсеке двигателя отражает горячий воздух из кабины. Кабина не будет охлаждаться в достаточной мере, если дефлектора нет на месте.
Стекла продолжают запотевать изнутри.	Система кондиционирования воздуха выключена	Установите двухпозиционный переключатель кондиционера и обогревателя в положение кондиционера.
	Закупорка фильтра свежего воздуха	Очистите или замените фильтр.

OUO1065,00001B1 -59-12APR07-1/1

Разное — спецификации

Наименование	Единица измерения	Спецификация
Скорость вытягивания при 2200 об/мин для троса диаметром 15,8 мм (0,625 дюйма)		
Барабан без троса — серия 4000 (8-дюймовый барабан — высокоскоростной)	Скорость	89 м/мин 292 фута в минуту
Барабан без троса — серия 4000 (8-дюймовый барабан — стандартная скорость)	Скорость	76 м/мин 251 фут в минуту
Барабан без троса — серия 4000 (10-дюймовый барабан)	Скорость	93 м/мин 305 футов в минуту
Барабан с тросом — серия 4000 (8-дюймовый барабан — высокоскоростной)	Скорость	144 м/мин 473 фута в минуту
Барабан с тросом — серия 4000 (8-дюймовый барабан — стандартная скорость)	Скорость	124 м/мин 406 футов в минуту
Барабан с тросом — серия 4000 (10-дюймовый барабан)	Скорость	150 м/мин 494 фута в минуту

OUO1065,0000148 -59-17APR07-2/2

Трелевочный трактор с захватом 748Н — характеристики лебедки — серия 4000

ЛЕБЕДКА — СЕРИЯ 4000 Лебедка серии 4000 с прямой передачей, снабженная многодисковым сцеплением, работающим в масляной ванне, и тормозом, выключаемым гидравлическим приводом, сконструирована и изготовлена компанией John Deere. Уплотнения барабана с низким коэффициентом трения и регулируемый механизм высвобождения барабана облегчают управление. Лебедка регулируется одним рычагом, удобно расположенным для его использования оператором.

Наименование	Единица измерения	Спецификация
8-дюймовый барабан — трос 15,8 мм (0,625 дюйма)	Вместимость	77,4 м 254 фута
8-дюймовый барабан — трос 19,1 мм (0,75 дюйма)	Вместимость	54,6 м 179 футов
8-дюймовый барабан — трос 22,2 мм (0,875 дюйма)	Вместимость	39,3 м 129 футов
8-дюймовый барабан — трос 25,4 мм (1,0 дюйм)	Вместимость	30,5 м 100 футов
10-дюймовый барабан — трос 15,8 мм (0,625 дюйма)	Вместимость	60,6 м 199 футов
10-дюймовый барабан — трос 19,1 мм (0,75 дюйма)	Вместимость	43 м 141 фут
10-дюймовый барабан — трос 22,2 мм (0,875 дюйма)	Вместимость	30,8 м 101 фут
10-дюймовый барабан — трос 25,4 мм (1,0 дюйм)	Вместимость	23,8 м 78 футов

*ПРИМЕЧАНИЕ: Вместимость барабана
рассчитывается без учета неплотной
или неровной намотки троса.*

Наименование	Единица измерения	Спецификация
Скорость вытягивания при максимальной мощности двигателя для троса диаметром 15,8 мм (0,625 дюйма)		
Барабан без троса — серия 4000 (8-дюймовый барабан — высокоскоростной)	Усилие	185 кН 41 440 фунтов
Барабан без троса — серия 4000 (8-дюймовый барабан — стандартная скорость)	Усилие	216 кН 48 399 фунтов
Барабан без троса — серия 4000 (10-дюймовый барабан)	Усилие	178 кН 39 836 фунтов
Барабан с тросом — серия 4000 (8-дюймовый барабан — высокоскоростной)	Усилие	114 кН 25 608 фунтов
Барабан с тросом — серия 4000 (8-дюймовый барабан — стандартная скорость)	Усилие	133 кН 29 910 фунтов
Барабан с тросом — серия 4000 (10-дюймовый барабан)	Усилие	110 кН 24 619 фунтов

Продолжение на следующей стр.

OUO1065,000014E -59-17APR07-1/2

CLICK HERE TO **DOWNLOAD** THE COMPLETE MANUAL

- Thank you very much for reading the preview of the manual.
- You can download the complete manual from: www.heydownloads.com by clicking the link below



- Please note: If there is no response to CLICKING the link, please download this PDF first and then click on it.

CLICK HERE TO **DOWNLOAD** THE COMPLETE MANUAL