

Форвардер CTL

PIN: 1WJ1110G__L004404-

PIN: 1WJ1210G__L002414-

PIN: 1WJ1510G__L004011-

РУКОВОДСТВО ПО ЭКСПЛУАТАЦИИ

John Deere 1110G / 1210G / 1510G

Final Tier 4

Кабина с функцией поворота и выравнивания

F708952 (05/2021) RUSSIAN

**Worldwide Construction
And Forestry Division**

Published in Finland

Перевод оригинальных инструкций

CLICK HERE TO **DOWNLOAD** THE COMPLETE MANUAL

- Thank you very much for reading the preview of the manual.
- You can download the complete manual from: www.heydownloads.com by clicking the link below



- Please note: If there is no response to CLICKING the link, please download this PDF first and then click on it.

CLICK HERE TO **DOWNLOAD** THE COMPLETE MANUAL

АВТОРСКОЕ ПРАВО

Перевод оригинальных инструкций. Вся информация, иллюстрации и характеристики в этом руководстве приведены с учетом новейших данных по состоянию на время публикации. Компания оставляет за собой право вносить изменения в любое время без предварительного уведомления.

*COPYRIGHT © 2021
DEERE & COMPANY*

Moline, Illinois

All rights reserved.

A John Deere ILLUSTRATION ® Manual

Previous Editions

Copyright © 2008 - 2020

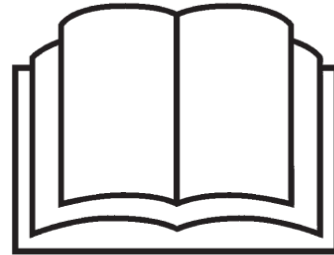

ПРЕДИСЛОВИЕ

В этих инструкциях содержатся сведения об эксплуатации, конструкции и функциях машины, которые необходимы для правильной работы и обслуживания.

Приведенная в этих инструкциях информация предназначена для содействия оператору в безопасном и эффективном управлении машиной. Обеспечьте работающему с машиной персоналу постоянный и легкий доступ к этому руководству.

В случае потери или непригодности экземпляров этих инструкций, обратитесь для их замены в представительство или к ближайшему дилеру компании John Deere. При продаже машины не забудьте передать это руководство ее новым владельцам.

Поскольку компания John Deere постоянно совершенствует свое оборудование, в этих инструкциях может не быть последних таких изменений. Если требуется новейшая информация о машине или возникли вопросы относительно этих инструкций, обращайтесь за консультацией в компанию John Deere или к ближайшему ее дилеру.

К управлению машинами John Deere допускаются только лица, прошедшие обучение и аттестованные в компании John Deere. Кроме того, оператор должен изучить и понять содержание этого руководства.

Неправильная эксплуатация и техническое обслуживание машины могут представлять опасность и стать причиной серьезной травмы или несчастного случая с летальным исходом. Поэтому крайне важно, чтобы при работе на машине и ее обслуживании соблюдались все инструкции и правила, приведенные в настоящем руководстве и изложенные в процессе обучения.

ПОЛОЖЕНИЕ 65 ЗАКОНОДАТЕЛЬСТВА ШТАТА КАЛИФОРНИЯ

Выхлопные газы дизельного двигателя и некоторые их составляющие, а также некоторые компоненты машины содержат или являются источником химических веществ, которые признаны в штате Калифорния вызывающими рак, врожденные пороки и оказывающими вредное влияние на репродуктивную функцию. Кроме этого, некоторые жидкости, используемые в машине, а также некоторые продукты износа компонентов содержат или являются источником химических веществ, которые признаны в штате Калифорния вызывающими рак, врожденные пороки и оказывающими вредное влияние на репродуктивную функцию.

СОБЛЮДАТЬ ЗАКОНОДАТЕЛЬСТВА И НОРМЫ

Если информация или инструкции в этой презентации не соответствуют местным правилам и законам страны или региона, где установлено оборудование, то приоритет имеют местные правила и законы.

Эксплуатацию и ремонт машины допускается проводить только прошедшему полный курс обучения персоналу.

Выполняющий техобслуживание специалист должен ознакомиться с правилами техники безопасности, относящимися к лесозаготовительной технике, а также этому оборудованию. Изучите инструкции в этой презентации и все информационные и предупреждающие знаки на машине.

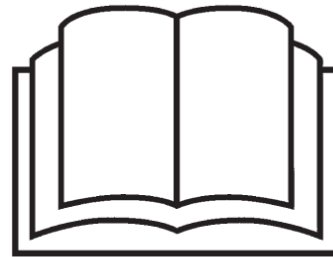

ОЗНАКОМИТЬСЯ С ИНФОРМАЦИЕЙ О БЕЗОПАСНОСТИ

Это символ предупреждения об опасности. Этот символ на машине или в данной презентации предупреждает об опасности травмирования.

Следуйте рекомендованным мерам предосторожности и правилам техники безопасности.

Дополнительная информация поставщиков о безопасности на деталях и компонентах может отсутствовать в этом руководстве оператора.

ВАЖНО: *Предупреждающие знаки должны быть отчетливо видны на машине, отсутствующие или поврежденные знаки должны заменяться. Правильное расположение предупреждающих знаков на машине смотрите в каталоге запчастей.*



ПРИМЕЧАНИЕ: В бачок жидкости стеклоомывателя заливайте только John Deere LexGuard.

ВАЖНО: Для очистки поликарбонатных окон не допускается использовать абразивные или сильнощелочные средства. Некоторые чистящие средства могут повредить поликарбонатный материал и привести к образованию трещин.

ВАЖНО: Не допускается использование ароматических или галогенированных растворителей, таких как толуол, бензол, ацетон, тетрахлорид или нефтепродукты. Не допускается использование бензина.

ПРИМЕЧАНИЕ: Для обычной очистки окна рекомендуется John Deere LexClean.

К другим допустимым чистящим средствам относятся изопропиловый спирт, нефтя VM&P, бутилцеллозольв и керосин.

Очистку не разрешается проводить при прямом солнечном свете или высоких температурах, поскольку это может привести к появлению пятен.

Перед мойкой или нанесением чистящих средств или растворителей, осмотрите твердое покрытие окна на трещины или микротрещины. ЗАПРЕЩАЕТСЯ наносить растворители или чистящие средства на окно с трещинами или микротрещинами.

Небольшие царапины и потертости можно исправить с помощью полировочной пасты или такого средства как NOVUS 1 или 2. Проверьте полировочное средство на небольшой площади перед нанесением на все окно. Полировка должна выполняться полностью согласно инструкциям производителя, чтобы не усилить повреждение твердого покрытия окна.

В начале очистки смойте водой как можно больше грязи, затем очистите окна раствором мягкого мыла или чистящего средства и теплой воды. Мягкой неабразивной тканью или губкой удалите грязь. Не допускается чистка щетками, стальной мочалкой и прочими абразивными средствами. Не используйте резиновые скребки, лезвия и прочие острые инструменты для удаления отложений или пятен. Поликарбонатные окна менее устойчивы к истиранию, чем стеклянные. На них останутся царапины.

Использование недопустимых чистящих средств может привести к повреждению структуры или поверхности.

ПРИМЕЧАНИЕ: Перед очисткой промывайте окно водой. Проверяйте чистящий раствор на незаметном месте. После любой очистки тщательно промывайте окно водой.

ВАЖНО: Перед очисткой промывайте окно водой. Проверяйте чистящий раствор на незаметном месте. После любой очистки тщательно промывайте окно водой.

ПРИМЕЧАНИЕ: Края поликарбонатного стекла не защищены износостойким и химически устойчивым покрытием. Очищающие средства и растворители не должны скапливаться вдоль краев. Тщательно промывайте края большим количеством чистой теплой воды.

▲ ОСТОРОЖНО

Перед работой с органическими растворителями убедитесь в хорошей вентиляции помещения.

▲ ОСТОРОЖНО

Пары растворителей могут представлять опасность для здоровья, если не предпринять необходимые меры предосторожности.

▲ ОСТОРОЖНО

Запрещается курить вблизи органических растворителей. Растворители могут привести к возгоранию, если не предпринять необходимые меры предосторожности.

▲ ОСТОРОЖНО

открытыми. Не допускается непосредственная установка устройства блокировки воздуха на сердцевину радиатора.

ПРИМЕЧАНИЕ: Плотность электролита в аккумуляторах должна быть 1,26-1,28 вместо 1,20-1,22, которая используется в нормальных погодных условиях.

ПРИМЕЧАНИЕ: Чтобы правильно выбрать жидкости и смазки для рабочей среды, следуйте инструкциям в этом руководстве.

При температуре ниже 5 °C (41 °F) настойчиво рекомендуется предварительно прогреть (если предусмотрена такая функция) охлаждающую жидкость двигателя в течение 1/2–1 часа перед запуском двигателя.

ПРИМЕЧАНИЕ: Выполните приведенную в этом руководстве процедуру запуска в холодную погоду.

ПРИНЯТЬ МЕРЫ БЕЗОПАСНОСТИ ПЕРЕД ДВИЖЕНИЕМ ПО ЗАМЕРЗШЕЙ ВОДЕ

Перед движением по замерзшей воде убедитесь, что лед достаточно прочен.

- Перед движением по замерзшему озеру будьте готовы быстро покинуть кабину.
- Освободите ремень безопасности.
- Снимите блокировку запасного выхода.
- Убедитесь, что ничто не будет препятствовать быстрому выходу из машины.
- Восстановите вышеприведенные меры предосторожности после выезда на твердую землю.
- Не оставляйте машину на замерзшем озере.



ОСТОРОЖНО ОБРАЩАТЬСЯ С ВЫХЛОПНЫМИ ГАЗАМИ

Выхлопные газы двигателя могут стать причиной слабости или удушья.

Если надо работать в здании, удостоверьтесь, что оно достаточно вентилируется. В противном случае используйте удлинитель выхлопной трубы для отвода выхлопных газов или откройте двери и окна для поступления достаточного количества воздуха снаружи.



ОЧИСТКА ФИЛЬТРА ОТРАБОТАВШИХ ГАЗОВ

Обслуживание машины или дополнительного оборудования во время очистки фильтра отработавших газов может приводить к серьезным травмам. Избегайте контакта и попадания на кожу горячих выхлопных газов и компонентов.

Во время автоматической или ручной/ стационарной очистки фильтра отработавших газов, двигатель продолжительное время работает на повышенных оборотах холостого хода и с высокой температурой. Выхлопные газы и компоненты фильтра отработавших газов достигают достаточно высокой температуры, чтобы вызвать ожоги, либо возгорание или расплавление обычных материалов.

Необходимо правильное обращение с фильтром отработавших газов в конце его срока службы, поскольку зола или катализаторы в устройстве могут определяться как опасные отходы по федеральным, государственным и/или местным законам или нормам. Использованные фильтры отработавших газов, содержащие дизельный сажевый фильтр, можно обменять у любого дилера или квалифицированного поставщика услуг John Deere.



ПРЕДУПРЕЖДАЮЩИЕ ТАБЛИЧКИ НА МАШИНЕ, СВЯЗАННЫЕ С БЕЗОПАСНОСТЬЮ

1. Опасность поднятого оборудования, опустите манипулятор на землю
2. Охлаждающая жидкость под давлением
3. Открытый вентилятор и ремни, не стоять близко
4. Опасная область гидравлического вентилятора
5. Хладагент кондиционера воздуха (содержит фторсодержащие парниковые газы), не требует техобслуживания
6. Гидравлическая жидкость под давлением
7. Дизельное топливо
8. Впуск топлива, сверхнизкое содержание серы (IT4/FT4)
9. Заправка гидравлического масла
10. Область сочленения, не стоять близко
11. Охлаждающая жидкость
12. Главный выключатель
13. Опасность травмирования верхней части тела, установить опору
14. Отключить аккумулятор
15. Находиться не ближе 20 м
16. Опасность травмирования верхней части тела, оставаться на безопасном расстоянии
17. Подвижная передняя решетка, не стоять близко
18. Масло колонны манипулятора
19. Огнетушитель
20. Трейлер
21. Отвал толкателя
22. Гидравлическая лестница, не стоять близко
23. Таблица весов
24. Сигнал заднего хода

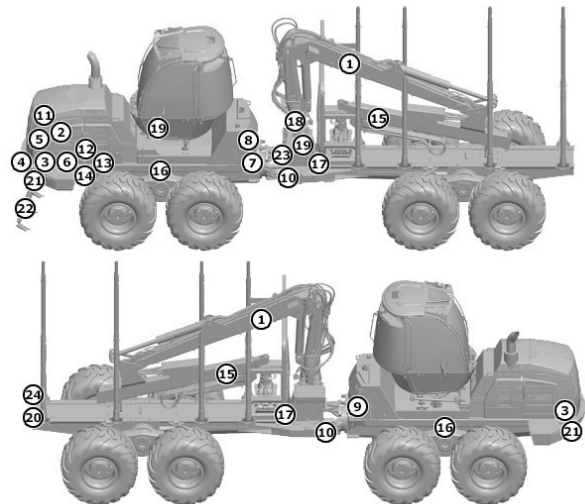

ВАЖНО: Предупреждающие таблички должны быть отчетливо видны на машине, отсутствующие или поврежденные таблички должны заменяться. Правильное расположение предупреждающих табличек на машине смотрите в каталоге запчастей.

КРЕСЛО ОПЕРАТОРА – КОМФОРТНОЕ

Функции и регулировки кресла:

1. Регулируемые подлокотники
2. Угол спинки кресла
3. Ремень безопасности
4. Пневматические боковые опоры
5. Верхняя опора для поясницы
6. Нижняя опора для поясницы
7. Обогрев кресла
8. Регулируемый амортизатор
9. Регулируемая длина кресла
10. Регулировка высоты кресла
11. Регулируемый угол кресла



ДВИГАТЕЛИ ОКОНЧАТЕЛЬНОГО СТАНДАРТА TIER 4

На колёсных сортиментных машинах серии G устанавливается три типа двигателей окончательного стандарта Tier 4 разного размера. 4-цилиндровые дизельные двигатели серии 4045 и 6-цилиндровые дизельные двигатели серий 6068 и 6090. Первые двигатели окончательного стандарта Tier 4 сертифицированы в соответствии с нормами выбросов ЕС этапа IV, а с конца 2018 г. все двигатели окончательного стандарта Tier 4 сертифицированы в соответствии с нормами ЕС этапа V.

Однорядные дизельные двигатели с вертикальным ходом поршня, 4 клапанами на цилиндр, турбонаддувом и воздушно-воздушным последовательным охлаждением оснащаются системой топливной рампы высокого давления.

Также используется система рециркуляции и охлаждения отработавших газов (EGR) и интегрированная система контроля за выбросами. В интегрированной системе контроля за выбросами двигателей окончательного стандарта Tier 4 используются различные компоненты контроля вредных веществ, например система рециркуляции и охлаждения отработавших газов (EGR), дизельный катализатор окисления, сажевый фильтр, а теперь и технология избирательной каталитической нейтрализации (SCR).



СНИЖЕНИЕ ПАРАМЕТРОВ СИСТЕМЫ SCR

Системы DEF и SCR на двигателях окончательного стандарта Tier 4 предназначены для сокращения производимых двигателем выбросов NOx. В случае неисправности или неправильного функционирования компонентов этих систем, двигатели перестают соответствовать требованиям по выбросам из-за увеличения количества NOx.

Низкий уровень жидкости DEF

Индикатор уровня жидкости DEF отображается посредством пользовательского интерфейса. Когда индикатор уровня жидкости DEF достигает 0%, блок управления двигателем (ECU) начинает снижать параметры двигателя:

- Снижение параметров 1 (ограничение мощности двигателя): когда уровень жидкости DEF 0%, но в системе остается давление подачи.
- Снижение параметров 2 (ограничение мощности и оборотов двигателя): когда уровень жидкости DEF 0%, но в системе отсутствует давление подачи.

Неисправности системы DEF/SCR

Чтобы двигатель соответствовал нормам выбросов, в случае неисправности системы DEF/SCR используется отдельный график снижения параметров. Некоторые неисправности связаны с невозможностью определения правильности работы системы блоком управления двигателем (ECU), когда он выключает систему дозирования DEF.

- Плохое качество жидкости DEF
- Неисправности системы SCR или DEF

Отображается предупреждение о такой ситуации и запускается внутренний счетчик. Двигатель продолжает работать в обычном режиме без системы дозирования DEF, но выбросы NOx перестают соответствовать нормам. Когда внутренний счетчик достигает 4 часов, на 10 минут снижаются параметры двигателя с уменьшением крутящего момента на 50% и переходом на малые обороты холостого хода. В результате, изменяются необходимые рабочие характеристики двигателя. Счетчик останавливается после устранения соответствующего диагностического кода неисправности (DTC), и задействованный режим снижения параметров выключается.

Тем не менее, если другой диагностический код неисправности (DTC) срабатывает и выключает систему дозирования DEF, отсчет времени возобновляется с момента, соответствующего исправлению предыдущего кода DTC. Чтобы сбросить показания внутреннего счетчика, двигатель должен 40 часов проработать без появления кода DTC, выключающего систему дозирования DEF. Если код DTC включается в течение этих 40 часов, отсчет возобновляется с предыдущего значения счетчика. Если показания счетчика уже сброшены на ноль, а код DTC срабатывает в течение 40-часового периода сброса, то снижение параметров машины происходит через 30 минут.

ЦЕНТРАЛЬНАЯ СИСТЕМА СМАЗКИ

Машина может оснащаться автоматической системой смазки. В систему входит насос смазки со встроенным резервуаром (1), блоки распределителя смазки (2) для распределения смазки в надлежащие точки, и магистрали смазывания (3) между насосом, распределителями и точками смазки.

Прямые линии подачи от насоса направлены к главному распределителю и распределителю манипулятора. Подача смазки ко вторичным распределителям подшипника рамы, центрального шарнира, блока поворота и выравнивания кабины, а также задней полураме проходят через главный распределитель.

Функция

Насос смазки работает только во время работы дизельного двигателя машины. Система срабатывает полностью автоматически после настройки требуемого интервала смазывания на блоке насоса. Если уровень смазки в емкости падает, появляется аварийный сигнал TimberMatic.

Принудительное срабатывание насоса смазки на четыре минуты включается одновременным нажатием кнопок F2 (L14) и вакуумного насоса (R56) (4, 5).



ПРАВИЛА ТЕХНИКИ БЕЗОПАСНОСТИ

Правильное использование

- Используйте смазочный насос и прогрессивные делительные клапаны только для распределения смазывающих материалов в централизованных системах смазки. Система разработана для периодического режима работы.

Общие правила техники безопасности

КОМПОНЕНТЫ СИСТЕМЫ ПОЖАРОТУШЕНИЯ

Следующие компоненты системы пожаротушения находятся на передней тележке:

1. Бак средства системы пожаротушения
2. Контейнер с азотом
3. Пусковой механизм
4. Рукоятка ручного пуска и кнопка пуска
5. Шланг средства системы пожаротушения
6. Система труб
7. Форсунка
8. Провод теплового датчика
9. Блок управления
10. Панель аварийных сигналов
11. Звуковой сигнал

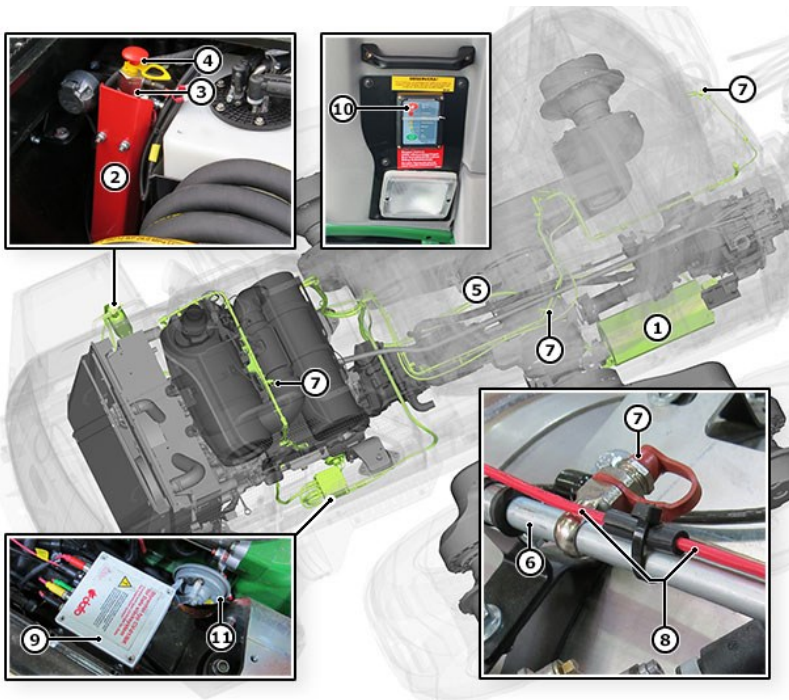

ИНТЕЛЛЕКТУАЛЬНОЕ УПРАВЛЕНИЕ МАНИПУЛЯТОРОМ (IBC)

Система IBC устанавливается на манипуляторы CF5, CF7, CF7S и CF8 как дополнительная функция. Благодаря этой опции операторы могут сконцентрироваться на захвате стволов, поскольку оператор управляет непосредственно головкой манипулятора вместо управления независимыми перемещениями сочленений манипулятора.

Ряд проверенных преимуществ IBC:



ПРИБОРНАЯ ПАНЕЛЬ

На приборной панели кабины находятся следующие элементы.

1. Световой индикатор вакуумного насоса гидробака.

ПРИМЕЧАНИЕ: *Индикатор горит, когда насос работает.*

2. Световой индикатор свечи накала дизельного двигателя.

ПРИМЕЧАНИЕ: *На двигателях John Deere 9.0L функция накала не предусмотрена, и на этих моделях индикатор не используется.*

3. Переключатель сброса предпускового подогревателя

ПРИМЕЧАНИЕ: *Сброс памяти сбоев предпускового подогревателя. Только в машинах с дистанционным управлением предпусковым подогревателем.*

4. Переключатель принудительной центральной смазки

ПРИМЕЧАНИЕ: *Постоянное нажатие кнопки в течение 2 секунд приводит к 4-минутной работе смазочного устройства.*

5. Переключатель головного света

ПРИМЕЧАНИЕ: *Предусмотрено три разных положения переключателя. Среднее положение переключателя включает функцию габаритных огней. Два других положения отвечают за включение или выключение освещения.*

6. Переключатель внутреннего освещения кабины
7. Панель управления кондиционера воздуха
8. Розетка питания, 24 В.
9. Замок зажигания
10. Розетка питания, 12 В.
11. Переключатель аварийного останова
12. Прикуриватель (24 В)
13. Переключатель движения по дороге

ПРИМЕЧАНИЕ: *Когда переключатель находится во включенном положении, функции поворота и выравнивания кабины, рабочего освещения кабины и манипулятора не работают.*

14. Переключатель очистки фильтра (только для двигателей FT4 и IT4)

ПРИМЕЧАНИЕ: *Трехпозиционный переключатель (ручной - автоматический - отключено) регенерации фильтра. Оставьте переключатель в автоматическом положении для оптимальной работы двигателя и используйте отключенное и ручное положение только при необходимости.*

ВАЖНО: *Не используйте кондиционер воздуха во время активируемой оператором регенерации.*

15. Наклейка или переключатель лестницы

ПРИМЕЧАНИЕ: *Лестница на харвестерах управляется переключателем стояночного тормоза. При включенном стояночном тормозе лестница автоматически опускается.*

ДОРОЖНЫЕ ХОДОВЫЕ ФАРЫ

Для движения по дорогам общего пользования, на машине необходимо устанавливать дополнительные ходовые фары. Управление фарами осуществляется на панели правой консоли.

ПРИМЕЧАНИЕ: В разных странах приняты разные требования к дорожным ходовым фарам. Убедитесь, что установленные на вашей машине дорожные ходовые фары соответствуют местному законодательству и нормативам.

На машине предусмотрено следующее оборудование для движения по дороге и переключатели управления:

1. Передние ходовые фары
2. Задние ходовые фары
3. Зеркала бокового вида
4. Переключатель передних и задних ходовых фар
5. Переключатель левого сигнала поворота
6. Переключатель правого сигнала поворота
7. Фара заднего хода
8. Предупреждающие световые сигналы
9. Переключатель предупреждающих световых сигналов

Фара заднего хода (7) входит в стандартную комплектацию каждой машины. Она устанавливается в галогеновом или ксеноновом варианте. Фара заднего хода автоматически включается во время заднего хода машины.

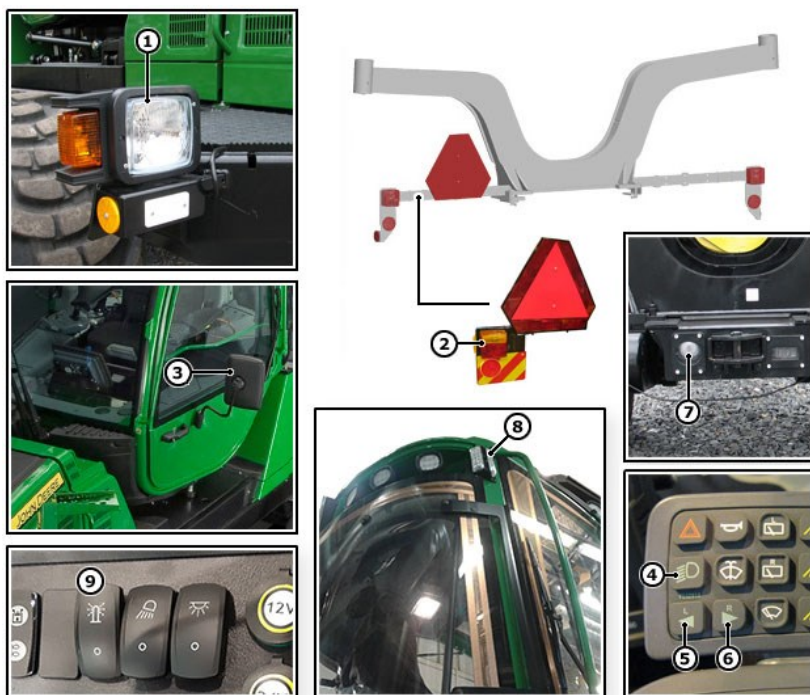

ПАНЕЛЬ УПРАВЛЕНИЯ С ТАЙМЕРОМ EASYSTART ДЛЯ ПРЕДПУСКОВОГО ПОДОГРЕВАТЕЛЯ

Панель таймера системы предпускового подогревателя расположена внутри кабины.

1. Кнопка управления/Подтвердить
 2. Кнопка отключения/Отменить
 3. Кнопка перехода вправо
 4. Кнопка перехода влево
 5. Уровень панели меню
 6. Уровень области статуса
- A. Символ настроек
 - B. Символ программы/предустановки
 - C. Символ включения/выключения нагрева
 - D. Текущее время (основной экран)



- Внезапное падение давления масла
- Необычные температуры охлаждающей жидкости
- Необычный шум или вибрация
- Внезапное падение энергии
- Очень черные выхлопные газы
- Избыточное потребление топлива
- Избыточный расход масла
- Протечки жидкости

ПРИМЕЧАНИЕ: *Никогда не отключайте главный выключатель при работающем двигателе (исключая возможную аварийную ситуацию).*

СИСТЕМА ДОПОЛНИТЕЛЬНОЙ ОБРАБОТКИ

Система дополнительной обработки требует только незначительного внимания, поскольку в основе ее работы самоуправляемая система автоматизации.

Оператор может отключать или разрешать активную регенерацию с помощью переключателя очистки фильтра. Стационарная (активируемая оператором) регенерация также может принудительно запускаться с помощью этого переключателя.

Система выдает сообщения для оператора в TimberMatic посредством аварийных сигналов и индикаторов, включая:

- Индикаторы уровня сажи
- Индикаторы статуса регенерации
- Аварийный сигнал высокого уровня сажи, уровень сажи 4
- Аварийный сигнал очень высокого уровня сажи, уровень обслуживания 5

Диагностика системы дополнительной обработки расположена в отдельном окне пользовательского интерфейса TimberMatic.

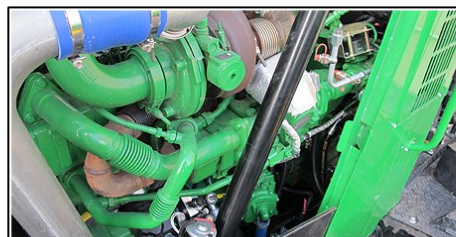
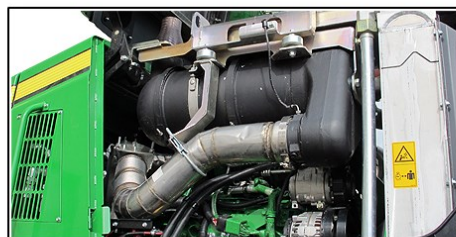

КОРОБКА ДИАПАЗОНОВ И ПРИВОД ЗАДНИХ КОЛЕС

Машина оснащена механической коробкой диапазонов. Переключение повышенной/пониженной передачи выполняется нажатием кнопки R35 (3) на правой консоли. Это возможно, только если машина находится в состоянии покоя, рабочий тормоз включен, а переключатель направления движения R31 (4) находится в нейтральном положении. Повышенная передача обозначается символом «кролика» (1), а пониженная — символом «черепахи» (2) на экране TimberMatic.

Когда какая-либо передача включается, короткие импульсы отправляются вперед и назад в насос, чтобы обеспечить включение передачи. Если передача сразу не включается, подождите 5 секунд. Когда передача включается, символ диапазона скоростей мигает на дисплее и рабочий тормоз остаётся включенным. Если повышенная передача не включается, то включается пониженная передача.

Когда направление движения (4) выбрано, а кнопка R35 (3) нажата, то система переключается между движением в нормальном и ограниченном % режиме (режим ECO), который обозначается символом процента над символом повышенной или пониженной передачи на экране TimberMatic.

При работе на пониженной передаче всегда включается полный привод. Если выбирается повышенная передача, привод задних колес автоматически отключается. Если необходимо, привод задних колес также можно включить, когда повышенная передача включена, с помощью кнопки R48 (5) на дополнительной клавиатуре.



РЕЗЕРВНОЕ КОПИРОВАНИЕ СИСТЕМЫ

Система IBC разработана с учетом принципа отказоустойчивости, поэтому в случае сбоя не происходит простой машины.

В случае неисправности в системе IBC оператор может вернуться к использованию традиционных элементов управления, выключив систему IBC с помощью специальной комбинации кнопок R60 (F1) + L18 (значок манипулятора). При выключении системы IBC система управления блокирует операции IBC и выполняет традиционное непосредственное управление клапаном манипулятора. Таким образом предотвращаются длительные перерывы в работе оператора.



ЗАПРАВКА МАШИНЫ

Используйте только чистое топливо и DEF, чтобы обеспечить нормальную работу дизельного двигателя.

ПРИМЕЧАНИЕ: Заполняйте бак вечером. Это предотвращает образование конденсата в пустом баке.

Заполните машину топливом вручную через крышку верхней заливной горловины топливного бака или через быстроразъемное соединение заливной горловины (1) с помощью дополнительного топливозаправочного насоса (2). После заправки заполните бак DEF через крышку заливной горловины (4).

1. Перед заправкой для правильного наполнения бака и во избежание утечки топлива поставьте машину на ровную поверхность.
2. Очистите область вокруг быстроразъемного соединения заливной горловины топливного бака перед тем, как открыть ее.
3. Открывайте крышку верхней заливной горловины топливного бака также когда заполняете топливный бак с помощью топливозаправочного насоса (2). Это предотвращает образование избыточного давления в топливном баке во время заправки. Рабочий переключатель насоса расположен на панели переключателей (3) сразу за быстроразъемным соединением. Переключатель имеет три положения; Вкл. – Нейтральное – Выкл.

ПРИМЕЧАНИЕ: Чтобы начать заполнение, кратко нажмите положение «Вкл.» Заполнение топливом останавливается автоматически, когда топливный бак заполнен. Чтобы вручную управлять топливозаправочным насосом, дольше нажимайте переключатель, а для прекращения ручной заправки также используйте переключатель.

ПРИМЕЧАНИЕ: Для работы насоса заправки топлива необходимо, чтобы было включено питание ключом зажигания и был включен стояночный тормоз.

4. При необходимости слейте осадок в топливном баке через сливную пробку в емкость.



Рекомендуемые интервалы техобслуживания фильтра и масла учитывают ряд таких факторов, как объём поддона, тип моторного масла и фильтра, а также содержание серы в дизельном топливе. Фактически периодичность обслуживания также определяется принятыми методами эксплуатации и техобслуживания.

Эксплуатация двигателей на большой высоте сокращает интервалы замены масла. Дополнительную информацию смотрите в разделе «Интервалы замены дизельного моторного масла при работе на большой высоте».

Содержание серы в дизельном топливе влияет на интервалы техобслуживания фильтра и моторного масла. Высокий уровень серы в топливе уменьшает интервалы техобслуживания масла и фильтра.

ВАЖНО: ДОПУСКАЕТСЯ использовать только дизельное топливо с содержанием серы менее 0,0015% (15 мд).

ПРИМЕЧАНИЕ: НЕ ДОПУСКАЕТСЯ использовать моторное масло с содержанием серы более 0,40% (4000 мд), сульфатной золы более 1,0% (10 000 мд) или фосфора более 0,12% (1200 мд).

ПРИМЕЧАНИЕ: При использовании биодизельных смесей более B20, уменьшайте интервалы техобслуживания масла и фильтра на 50% или следите за моторным маслом на основе результатов тестов.

К одобренным типам масла в таблицах относится:

- John Deere PLUS-50 II
- Среди «других масел» API CK-4, API CJ-4, ACEA E9 и ACEA E6.

ПРИМЕЧАНИЕ: С помощью анализа масла оцените его состояние и выберите подходящее масло, а также периодичность техобслуживания фильтра. Дополнительную информацию по анализу моторного масла можно получить у ближайшего дилера John Deere или в другой квалифицированной обслуживающей организации.

ВАЖНО: Использование масел с более низкими характеристиками в двигателях промежуточного стандарта Tier 4 (этап III B) и окончательного стандарта Tier 4 (этап IV/V) США (ЕС) может привести к преждевременному сбою двигателя.

ПРИМЕЧАНИЕ: Увеличенный интервал замены масла и фильтра в 500 часов допускается только если выполняются ВСЕ из нижеперечисленных условий:

- Использование масла премиум класса John Deere PLUS-50 II
- Применение одобренного масляного фильтра John Deere
- Использование дизельного топлива с содержанием серы менее 0,0015% (15 мд)

Подходящие интервалы техобслуживания фильтра и масла для двигателя смотрите в таблицах на следующих страницах.

Масло	Интервал
JD Plus-50 II	500 ч
JD Plus-50 II и биодизельное топливо марки выше B20	250 ч
Другое масло	250 ч
Масла с меньшими характеристиками	Не допускается

ПРИМЕЧАНИЕ: По результатам анализа масла периодичность техобслуживания может быть увеличена.

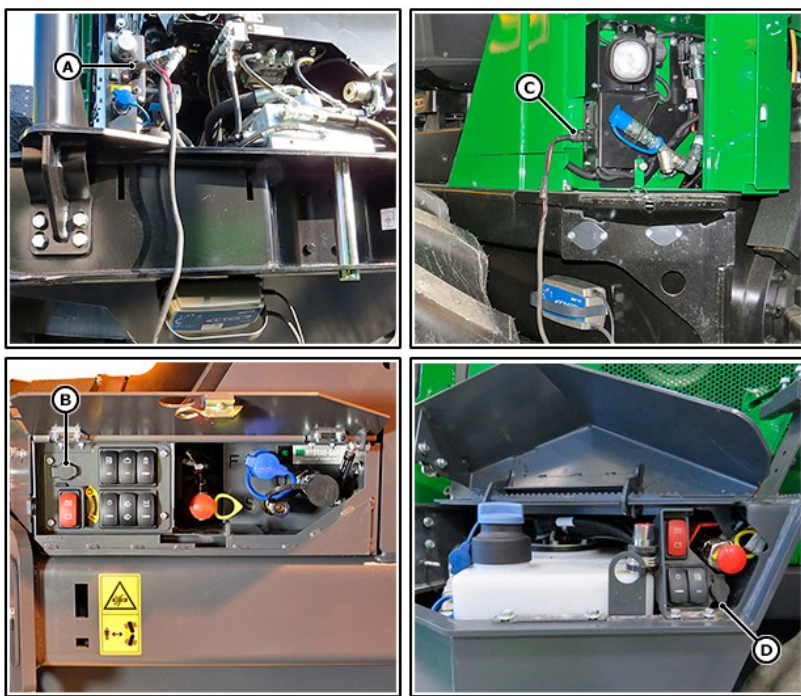

ПРЕДОХРАНИТЕЛИ И РЕЛЕ ПРОВОДКИ

Некоторые предохранители и реле для определенного оборудования расположены рядом с этим оборудованием.

Реле свечи накала и предохранитель, К49 (1) и F49 (2).

Положение	Номер реле	Объект
1.	К49	Реле свечи накала
2.	F49	Предохранитель накала (60 А)

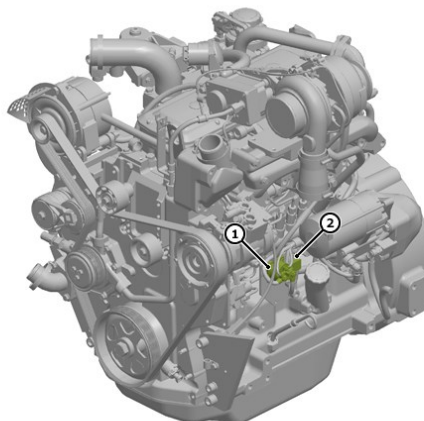

CLICK HERE TO **DOWNLOAD** THE COMPLETE MANUAL

- Thank you very much for reading the preview of the manual.
- You can download the complete manual from: www.heydownloads.com by clicking the link below



- Please note: If there is no response to CLICKING the link, please download this PDF first and then click on it.

CLICK HERE TO **DOWNLOAD** THE COMPLETE MANUAL

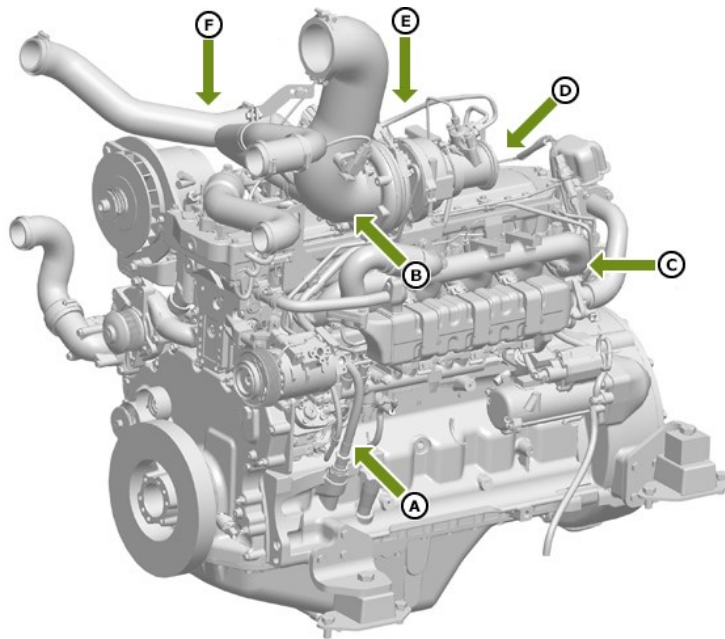

ЭЛЕКТРИЧЕСКИЕ КОМПОНЕНТЫ ДВИГАТЕЛЯ 1/6

1. Датчик положения коленвала (B5301)

Индуктивный датчик, определяющий зубья на распределительной шестерне коленвала. ECU использует данные положения коленвала для определения скорости двигателя и углового положения коленвала в 360-градусном поле вращения. Входные данные датчика положения коленвала и датчика положения распредвала используются для точного контроля синхронизации и продолжительности впрыска топлива.

2. Клапан ограничения давления (Y5024)

Клапан ограничения давления расположен на конце топливной рампы высокого давления (HPCR). Чтобы отрегулировать давление в топливной рампе HPCR, ECU отправляет электронный сигнал на электромагнит клапана ограничения давления. Когда клапан ограничения давления включен, давление топлива в топливной рампе HPCR уменьшается, поскольку топливо направляется в обратный коллектор. Клапан ограничения вместе с клапанами управления давлением на насосе высокого давления управляет давлением топлива в топливной рампе HPCR. Клапан ограничения давления также включается при выключении двигателя ключом для сброса давления топлива в топливной рампе HPCR.

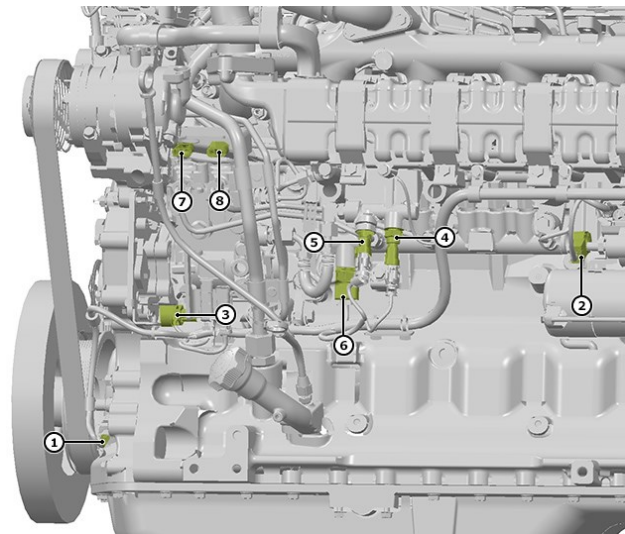

ДАТЧИКИ, ТЕМПЕРАТУРА ОКРУЖАЮЩЕЙ СРЕДЫ

Датчик температуры окружающей среды (B83) расположен у задней стенки кабины рядом с камерой заднего вида (1).

Датчик контролирует температуру окружающей среды.



ДАТЧИКИ, РАМА

Следующие датчики подключены к контроллеру манипулятора:

1. Датчик положения рамного управления (B208)
 - Магнитный датчик углового положения измеряет угол поворота рамы.
2. Датчик положения лестницы (B52)
 - Индуктивный переключатель контролирует положение лестницы. Когда лестница опущена, датчик не включается и движение машины невозможно.

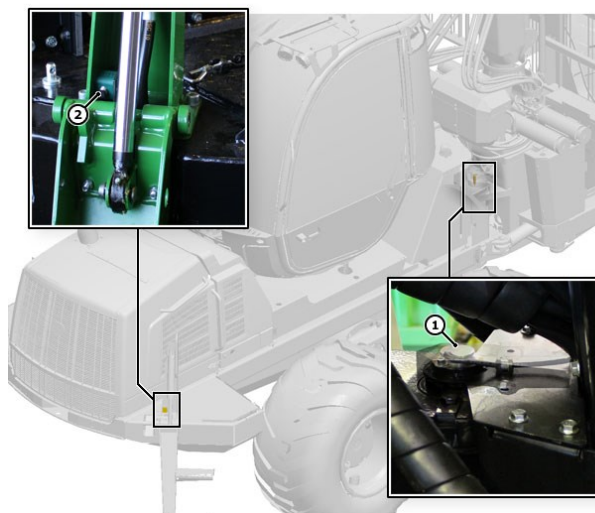

ПРОВЕРКА ДАВЛЕНИЯ ПОДКАЧКИ

1. Отсоедините разъем проводки (1) от клапана давления подкачки.

ПРИМЕЧАНИЕ: Клапан давления подкачки расположен в форвардерах под кабиной.

2. Подключите манометр на 10 МПа (1450 ф/д²) к точке измерения 311/MG (2).
3. Запустите дизельный двигатель.
4. Оставьте стояночный тормоз включенным.
5. Оставьте переключатель направления движения в среднем положении.
6. Установите переключатель направления движения в переднее положение.
7. Давление подкачки должно быть $3,0 \pm 0,2$ МПа (435 ± 29 ф/д²).
8. Медленно увеличивайте обороты дизельного двигателя до максимальных.
9. Давление должно увеличиться максимум до 3,5 МПа (508 ф/д²).
10. Снова подсоедините разъем проводки (1) к клапану давления подкачки.

ПРИМЕЧАНИЕ: Давление подкачки (3) устанавливается на заводе на 3,0 МПа (435 ф/д²). Если требуется регулировка, обращайтесь в официальный центр обслуживания John Deere.

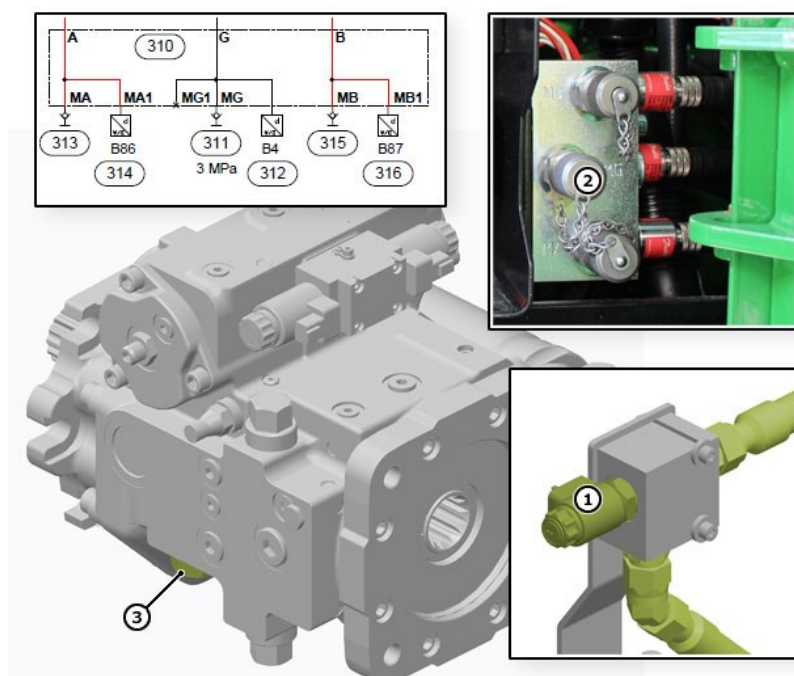

ПРИМЕЧАНИЕ: Давление должно вернуться к 0 МПа

Рабочий тормоз

1. Выключите стояночный тормоз. Рабочий тормоз теперь включен, смотрите показания манометра.

ПРИМЕЧАНИЕ: Давление должно максимально вырасти с 0 МПа.

2. Включите стояночный тормоз.

ПРИМЕЧАНИЕ: Давление должно снизиться до 0 МПа.

Максимальные значения тормозного давления для разных моделей:

Модель	Максимальное давление
1070 / 1170 (E/G)	7 МПа (1015 ф/д ²)
1270/1470 (E/G)	10 МПа (1460 ф/д ²)
810E / 910G	7 МПа (1015 ф/д ²)
1010/ 1110 / 1210 / 1510 (E/G)	7 МПа (1015 ф/д ²)
1910 (E/G)	10 МПа (1460 ф/д ²)

ДАВЛЕНИЯ ДИАПАЗОНА НАГРУЗКИ

Точки измерения (409 и 410) расположены под кабиной.

- Подключите манометр на 40 МПа (5801 ф/д²) к точке измерения (409) на тормозном клапане.
- Запустите дизельный двигатель.
- Выключите стояночный тормоз.
- Нажмите несколько раз педаль тормоза. Смотрите показания давления при начале и окончании нагрузки.
- Нагрузка должна начинаться приблизительно на 14 МПа (2030 ф/д²), а заканчиваться приблизительно на 16 МПа (2320 ф/д²).
- Подключите манометр к точке измерения (410) и повторите проверку.

Если только после нескольких нажатий педали давление падает с 16 МПа (2320 ф/д²) ниже 14 МПа (2030 ф/д²), в системе могут быть утечки, либо как минимум один аккумулятор в неправильном положении.

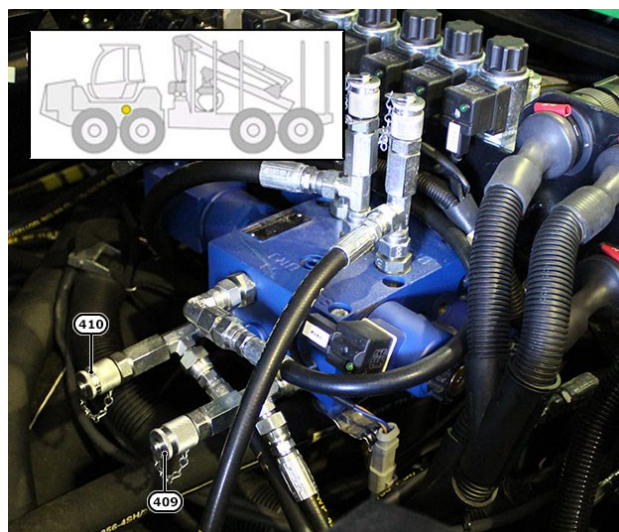

НАКЛОН ТОПЛИВНОГО БАКА

Топливный бак оснащается механизмом наклона для простого доступа к компонентам между или под баками. Перед наклоном бака необходимо выполнить следующие действия:

- Машина стоит на ровной поверхности.
- Двигатель выключен.
- Кабина наклонена. Инструкции по наклону кабины смотрите в разделе «Техобслуживание».

Наклон и опускание бака выполняется следующим образом:

ВНИМАНИЕ: *Держитесь на расстоянии от подвижных деталей механизма бака или наклона, и не размещайте вблизи них инструменты и другие посторонние предметы.*

ПРИМЕЧАНИЕ: *Убедитесь, что при опускании бака под ним нет проходящих между баками гидравлических шлангов.*

1. Снимите крышки (А) между баками.
2. Открутите крепежный винт (В) из заднего нижнего правого угла бака.
3. Снимите крышку (С) перед баком.
4. Открутите крепежный винт (D) из переднего нижнего левого угла бака.
5. Снимите нижнюю левую крышку (Е), переместив ее сначала вперед, а затем сняв ее с места.
6. Откройте фиксирующую защелку (F) механизма наклона
7. Поверните резьбовой стержень (G) механизма наклона по часовой стрелке, например, с помощью трещоточного ключа и удлинения, до крайнего положения бака.
8. Чтобы опустить бак, выполните те же действия, что и для наклона, но в обратном порядке.

Назначение	Инструмент	Размер
Крышка между баками	Ключ для кольцевых гаек	13 мм
Крепежный винт бака, задний	Торцевой ключ	24 мм
Крышка перед баком	Шестигранный торцевой гаечный ключ	8 мм
Крепежный винт бака, передний	Ключ для кольцевых гаек	17 мм
Фиксирующая защелка механизма наклона	Вилочный ключ	19 мм
Резьбовой стержень механизма наклона	Приводной толкатель	S дюйма

ЗАПОЛНЕНИЕ ЕМКОСТИ

Заливку всегда выполняйте через заливочный ниппель. Лучше всего использовать обычные емкости для нефтепродуктов. Загрязнения в смазке могут привести к проблемам в работе.

Требования классификации смазки для центральной системы смазки по различным температурам:

Выше 0°C (32°F): NLGI 2

Ниже 0°C (32°F): NLGI 1

Ниже -20°C (-4°F): NLGI 0

Если температура ниже 0°C не ожидается на несколько дней, то не нужно менять смазку с NLGI 2 на NLGI 1. В случае значительного падения температуры ниже нуля, рекомендуется незамедлительно менять смазку.

Не допускается смешивать две смазки, без предварительной консультации с поставщиком смазок.

ВАЖНО: Используйте только литиевую комплексную смазку HD. Не используйте кальциевую смазку!

Смазка в аварийной ситуации

Насос можно обойти, направив смазку вручную через ручной смазочный фитинг, установленный на клапане ограничения давления. В случае сбоя системы этот фитинг можно использовать для поиска и устранения неисправностей, а также ручной смазки (все точки получают смазку через этот один фитинг).

1. Клапан ограничения давления с байпасным фитингом
2. Заливочный ниппель

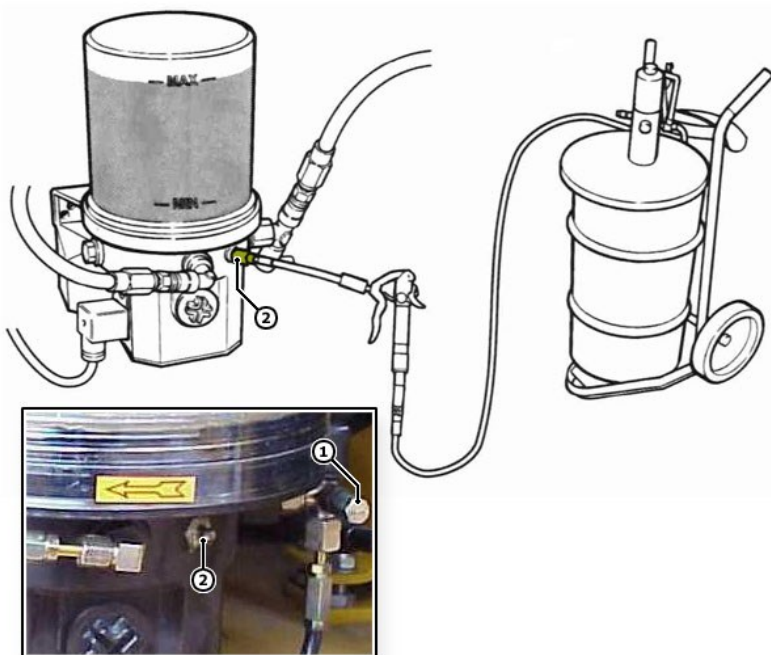

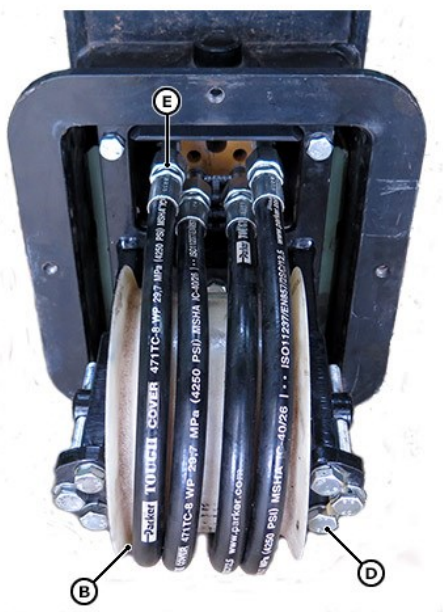
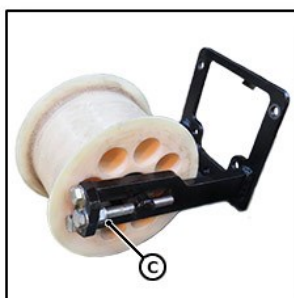
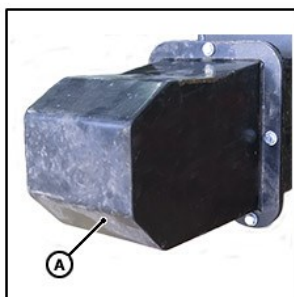

СОПРЯЖЕНИЕ ПО BLUETOOTH И ПОДКЛЮЧЕНИЕ ЗАРЯДНОГО УСТРОЙСТВА АККУМУЛЯТОРА

ВАЖНО: Выполните проводку весов в соответствии с рисунком и электрическими схемами машины.

Символы на экране модема Bluetooth:

- A. Нет подключения Bluetooth
- B. Подключение Bluetooth работает
- C. Весы работают, отображается уровень заряда аккумулятора 0-9

Устранение неисправностей в случае отсутствия соединения между весами и модемом Bluetooth:

1. Отсоедините аккумулятор весов (датчика).
2. Подсоедините аккумулятор весов (датчика).
3. Подождите 20 сек., чтобы синий светодиод горел постоянно.
4. Отсоедините аккумулятор весов (датчика).
5. Подсоедините аккумулятор весов (датчика).
6. Подождите 20 сек., чтобы синий светодиод мигал.
7. Нажмите кнопку "SET" модема кабины до появления красной линии "-" на экране модема.
8. Подождите, чтобы соединение между модемом кабины и весами стало активным.

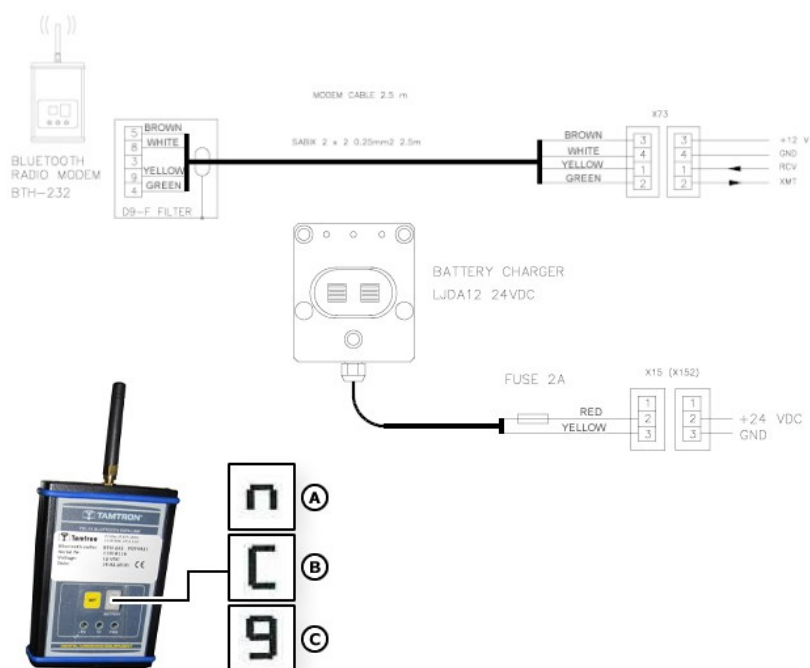

ТЕХОБСЛУЖИВАНИЕ ПРЕДПУСКОВОГО ПОДОГРЕВАТЕЛЯ

- Техобслуживание каждые 250 часов:
Запустить предпусковой подогреватель на несколько минут
- Техобслуживание, по необходимости:
Диагностика неисправностей
- Коды обслуживания

КАЖДЫЕ 50 ЧАСОВ ИЛИ ЕЖЕНЕДЕЛЬНО

- Провести осмотр машины
- Проверить чистоту радиатора
- Смазать межрамное соединение
- Выполнить техобслуживание системы поворота и выравнивания кабины
- Слить отстой воды из основания манипулятора
- Проверить уровень масла в корпусе механизма поворота манипулятора
- Смазать манипулятор
- Смазать захват и серьгу
- Проверить крепления шарнирных пальцев манипулятора
- Проверить боковые люфты в телескопических узлах
- Проверить натяжение цепей двойного телескопа
- Проверить захват и ротатор

ОСМОТР МАШИНЫ

▲ ОПАСНОСТЬ

Ни при каких обстоятельствах не пытайтесь определить или заткнуть утечку масла рукой, поскольку жидкость под 30 бар при попадании на кожу может привести к серьезной травме или даже к смертельному исходу.

Проверить шланги, соединения, коники и цилиндры на трещины и утечки.

Незамедлительно устраняйте неисправность детали или сбой в работе.

Проверить плотность прилегания всех конических штифтов расширительных втулок, и при необходимости затяните их. Места установки и моменты затяжки смотрите на соответствующих страницах этого руководства.

Осмотрите гидравлическую систему на предмет возможных заметных снаружи повреждений, чтобы предотвратить внезапные утечки, которые могут возникнуть из-за таких повреждений. Любые утечки масла подлежат незамедлительному ремонту.

Визуально проверьте давление и общую форму шин. В случае сомнения используйте манометр для проверки давления.

Визуально проверьте винты и штифты захвата или головки, ротатора и манипулятора. В случае сомнений выполните следующие инструкции в этом разделе.

Проверяйте снаружи возможные утечки в коробке диапазонов, дифференциалах, корпусах тандема и ступицах. При обнаружении утечки масла проверьте уровни масла в соответствии с инструкциями в этом разделе. Любые утечки масла подлежат

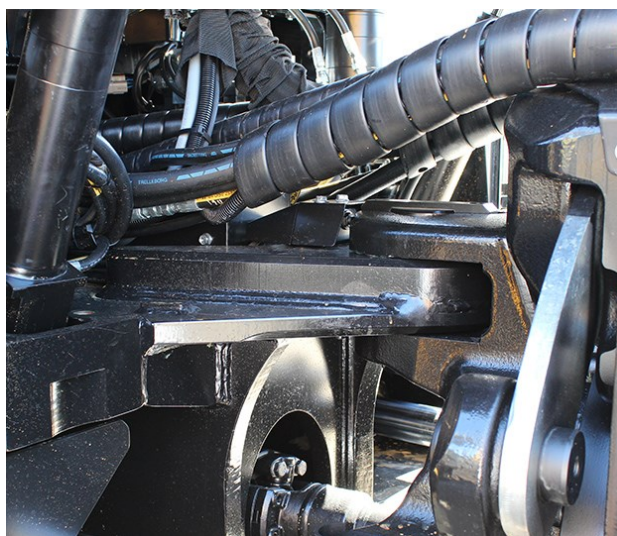

ПРОВЕРЬТЕ И СМАЗЬТЕ СИСТЕМУ ПОВОРОТА И ВЫРАВНИВАНИЯ КАБИНЫ

1. Смажьте подшипник поворота кабины через шесть смазочных ниппелей (А). После полного заполнения пространства для смазки в подшипнике, поверните кабину в крайнее положение и обратно. Снова смажьте и повторите процедуру.

ПРИМЕЧАНИЕ: На некоторых моделях точки смазывания (А) подшипника вращения кабины находятся под кабиной с левой стороны.

2. Смажьте подшипники в поперечине (В).
3. Смажьте подшипник переднего кронштейна (С).
4. Смажьте подшипники цилиндров выравнивания (D).
5. Проверьте состояние шлангов, электропроводки и их соединения (Е) под кабиной. Выполните необходимый ремонт.

ВАЖНО: Убедитесь, что весь смазочный объем на обеих сторонах подшипника полностью заполнен достаточным количеством смазки и вращением кабины, как показано выше.

ВАЖНО: Требования к пластичным смазкам смотрите в разделе «Жидкости и смазки».

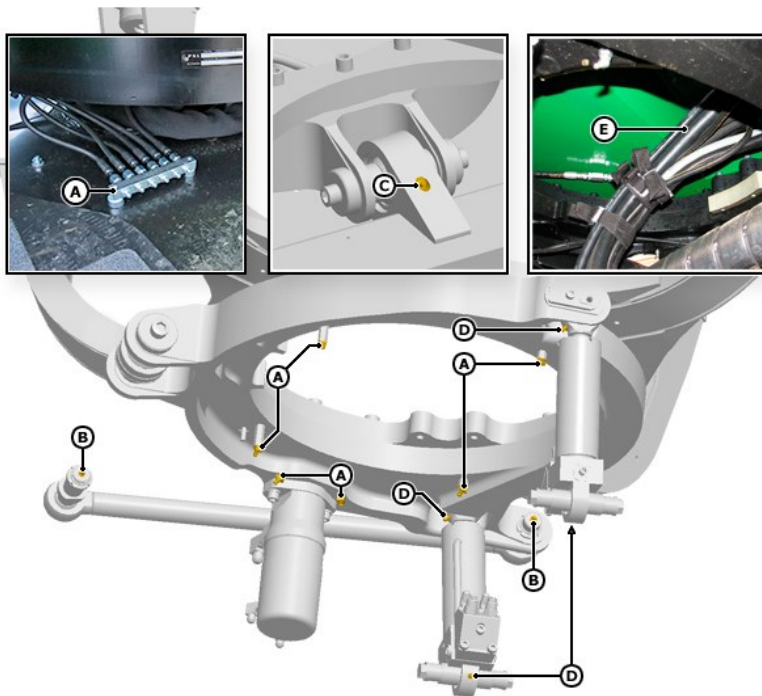

- A. Поддон передней полурамы
- B. Пробка шланга слива масла
- C. Элемент масляного фильтра
- D. Внутреннее уплотнение
- E. Внешнее уплотнение
- F. Поверхность уплотнителя головки
- G. Поверхность уплотнителя головки
- H. Пылезащитное уплотнение
- I. Пробка маслозаправочной горловины двигателя
- J. Предохранители электропитания блока управления двигателем F56, F61, F62 (F81 Tier 2/Tier 3)

Назначение	Инструмент	Размер
Крепежный винт поддона передней полурамы	Торцевой ключ/шестигранный торцевой ключ	24 мм/14 мм
Рычаг поддона	Ключ с трещоткой	½ дюйма
Пробка шланга слива масла	Торцевой ключ	22 мм
Масляный фильтр	Ключ для фильтра	Подходящий размер
Пробка шланга слива масла	Динамометрический ключ	Подходящий диапазон момента затяжки

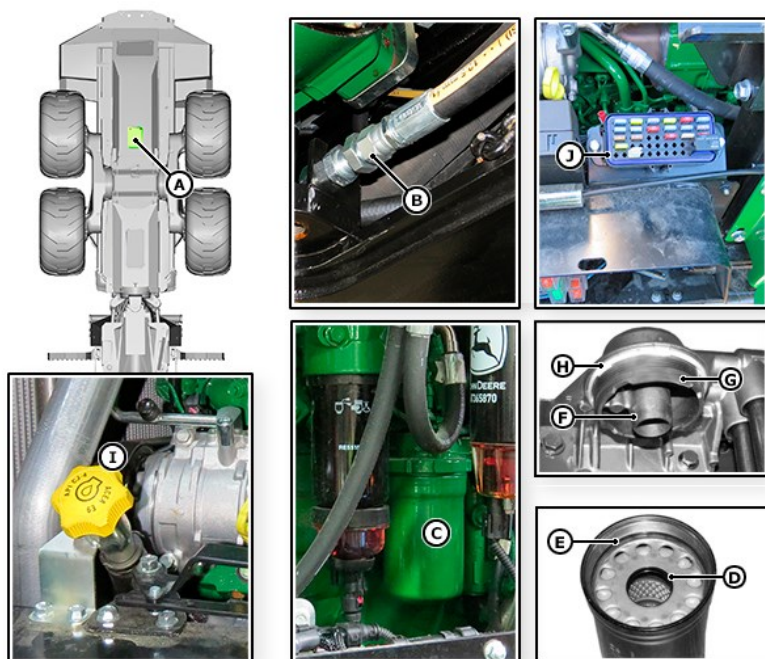

КАЖДЫЕ 1000 ЧАСОВ

- Проверить зазоры клапанов *
- Очистить бак DEF *

ПРИМЕЧАНИЕ: *Заменить также фильтр всасывания магистрали DEF и проверить/заменить перегордку DEF.*

- Заменить фильтр дозатора DEF *
- Заменить фильтр OCV
- Очистить или заменить элементы воздушного фильтра
- Заменить масляные фильтры в гидробаке
- Заменить сапун/осушитель гидравлического бака
- Выпустить воздух из гидробака
- Заменить масло в коробке диапазонов
- Заменить фильтр насоса хода
- Смазать приводные валы
- Смазать подшипники поворота тандемов
- Проверить колесные диски и болты крепления колес
- Проверить болты крепления мостов
- Проверить кондиционер воздуха
- Заменить фильтры приточного воздуха кабины
- Очистить магнитную пробку ротатора
- Затяжка винтов ротатора
- Проверить направляющую цепи двойного телескопа

ПРИМЕЧАНИЕ: *Эта проверка выполняется только при каждом третьем ТО-1000.*

ПРОВЕРКА ЗАЗОРОВ КЛАПАНОВ

ВАЖНО: *Внимательно прочитайте инструкции по безопасности. Смотрите раздел о безопасности в начале инструкций.*

ПРИМЕЧАНИЕ: *Интервал техобслуживания – 3 000 часов. Поэтому эта проверка выполняется только при каждом третьем техобслуживании через 1000 часов.*

ВАЖНО: *Клапанный зазор необходимо проверять и регулировать на холодном двигателе.*



Чтобы предотвратить случайный запуск двигателя во время регулировки клапанов, необходимо всегда отсоединять отрицательную (—) клемму аккумулятора.

ШАГ 12

Установите подъемные проушины с обеих сторон (21) подрамника ATS и один шкив сзади (22), чтобы можно было отрегулировать положение подъема с помощью шкива.

Поднимите подрамник ATS.

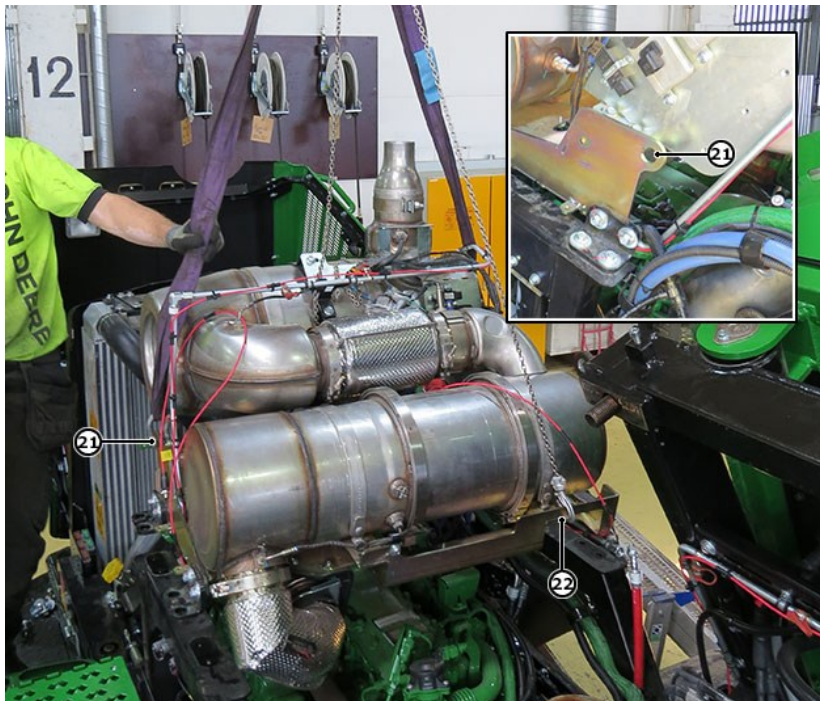

Шаг 4

Отсоедините электрический разъем B5501 (11).

Снимите крышку (12) фильтра дозатора DEF.

ВАЖНО: *Высохшая или только протертая тканью пролитая жидкость DEF оставляет белый след. Неправильно убранная после утечки жидкость DEF может влиять на диагностику проблем утечек в системе избирательной каталитической нейтрализации (SCR).*

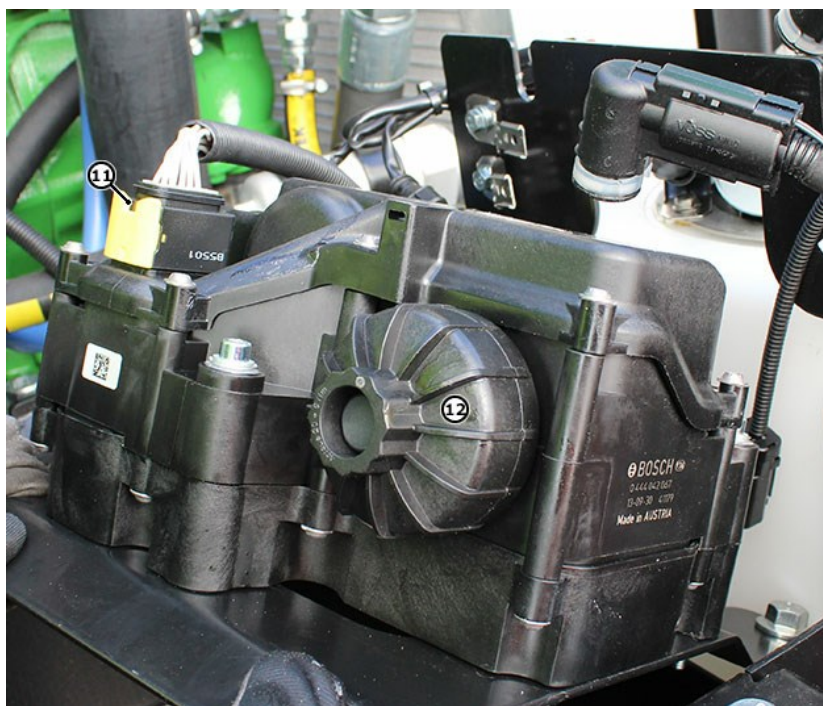

СМАЗКА ПОДШИПНИКОВ ПОВОРОТА ТАНДЕМОВ

ПРИМЕЧАНИЕ: Смазка дорожки подшипника поворота не требует замены в течение его срока службы, подшипник также не требует техобслуживания. Смазка используется только для защиты подшипника от загрязнений.

ВАЖНО: В сильно запыленных условиях смазывайте подшипники поворота тандемов каждые 250 или 500 часов.

На каждом подшипнике поворота предусмотрено два смазочных ниппеля и две пробки выпускных отверстий.

⚠ ОСТОРОЖНО

Рекомендуется использовать шприц для смазки, оснащённый манометром. Не увеличивайте давление в шприце для смазки слишком сильно, избегайте превышать давление в 50 - 60 бар. Существует опасность повреждения уплотнений.

Смазка подшипника выполняется следующим образом:

1. Очистите область вокруг ниппелей для смазки и пробок выпускных отверстий.
2. Откройте пробки выпускных отверстий.
3. Добавляйте смазку шприцем для смазки через оба смазочных ниппеля, пока чистая смазка не появится из обоих выпускных отверстий.
4. Закройте выпускные отверстия пробками, а ниппели для смазки – пластиковыми крышками.

A. Ниппели для смазки

B. Пробки выпускных отверстий

Применение	Инструмент	Размер
Выпускные отверстия для смазки подшипников поворота тележки	Торцевой ключ	13 мм

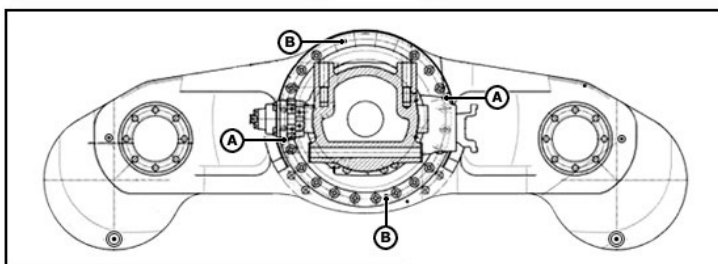
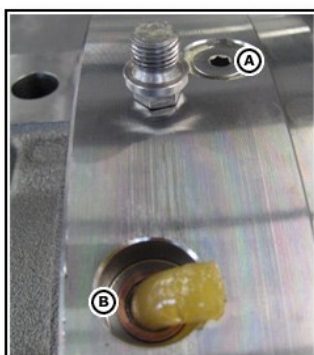

- A. Смотровое стекло
- B. Быстроразъемное соединение
- C. Переключатель управления насосом заправки
- D. Сливной шланг

Применение	Инструмент	Размер
Крепежные винты крышки сливного шланга гидравлического масла	Ключ для кольцевых гаек/торцевой ключ	13 мм
Пробка крышки сливного шланга гидравлического масла	Ключ для кольцевых гаек	27 / 32 мм

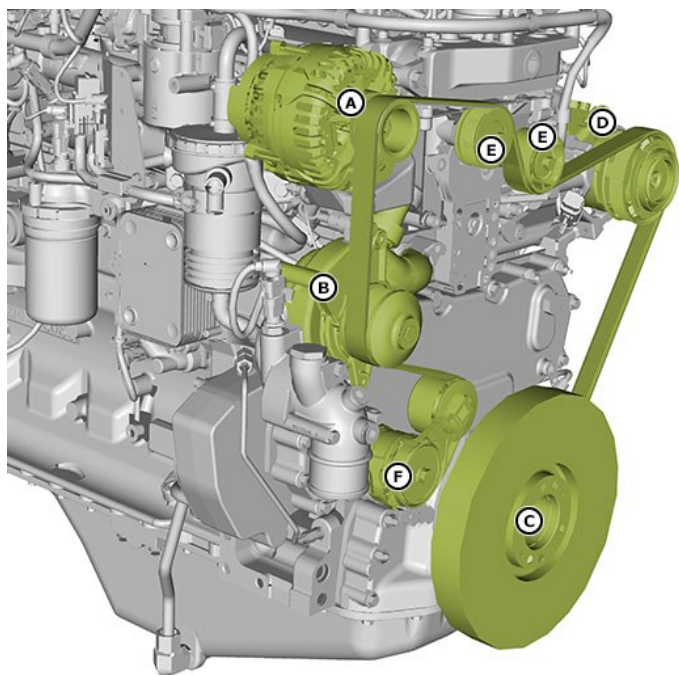

Шаг 10

Проверьте работу клапана приточного воздуха после установки привода. Снимите фильтр приточного воздуха (26) и выполните цикл включения и выключения циркуляции воздуха с помощью переключателя кондиционера воздуха (27). Убедитесь, что клапан открывается и закрывается.

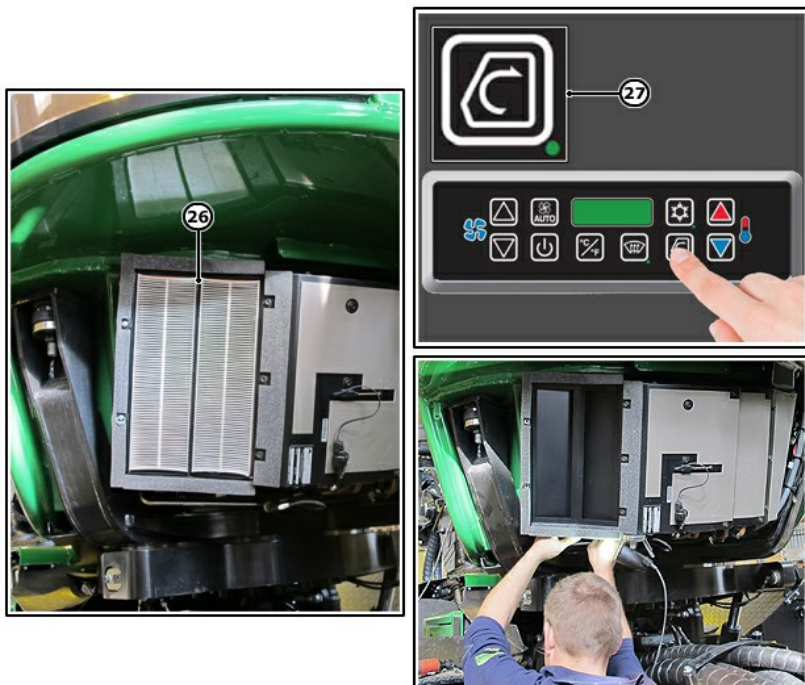

ПРОВЕРИТЬ УРОВЕНЬ МАСЛА ПРИНУДИТЕЛЬНОГО ТОРМОЗА

Доливайте масло принудительного тормоза при появлении аварийного сигнала TimberMatic и когда код обслуживания показывает слишком низкий уровень масла.

Бачок тормозной жидкости расположен в передней части кабины под защитной крышкой.

- A. Защитная крышка
- B. Бачок тормозной жидкости

Применение	Инструмент	Размер
Крепежные винты защитной крышки	Шестигранный торцевой гаечный ключ	4 мм

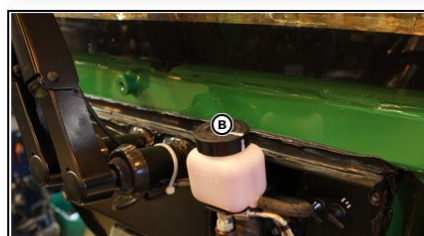
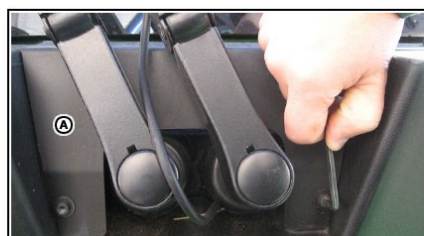

ОТКЛЮЧЕНИЕ ГИДРАВЛИКИ ХОДА

Насос хода предусматривает функцию обхода. Челночный клапан функции обхода можно ослабить, чтобы масло свободно проходило через насос во время буксировки.

1. Откройте крышку и поверните винт обхода (1) челночного клапана против часовой стрелки до предела (2).
2. После буксировки, винт (1) необходимо затягивать до момента 50 Нм.

ВАЖНО: Функция обхода насоса хода рекомендуется для буксировки машины только на короткое расстояние и на скорости не более 1 км/ч!

ПРИМЕЧАНИЕ: Для буксировки на расстояние более 20 м необходимо отключить приводной вал!

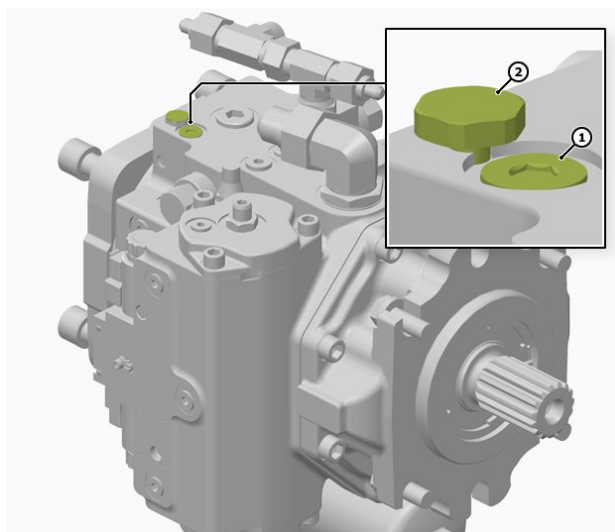

⚠ ОСТОРОЖНО

Во время и после буксировки аксиально-поршневые блоки сильно нагреваются.

ОТКЛЮЧЕНИЕ РАБОЧЕГО ТОРМОЗА

Тормозной клапан находится под кабиной в форвардере и в приборном отсеке перед кабиной в харвестере.

1. Отключите разъем электромагнитного клапана (Y41W) рабочего тормоза.
2. Снова подключите разъем после буксировки.

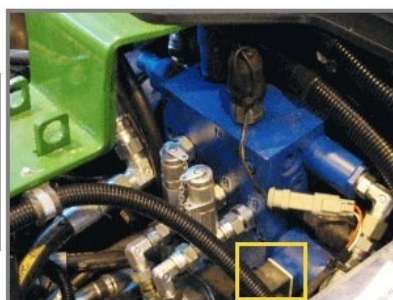
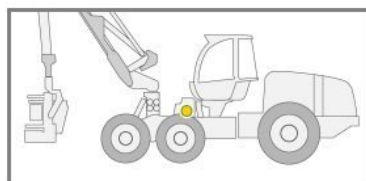
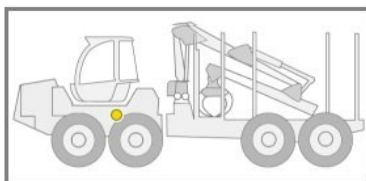

Клапан взятия проб гидравлического масла 232
Коды обслуживания 275
Компенсационная подзарядка 180
Компоненты системы пожаротушения 91
Компоненты телематики 197
Кондиционер воздуха 115
Контроллер кабины (CAB) 194
Контроллеры 193
Коробка диапазонов и привод задних колес 141
Кресло оператора – комфортное 61
Круиз-контроль 147
Крышки доступа 57

Л

Лампы 217
Левая консоль форвардера 105

М

Максимальное давление движения/Отсечка насоса хода 223
Максимальное рабочее давление 226
Манипулятор 84
Манипулятор в режиме задержки 152
Манипулятор и захват 148
Маслянистость дизельного топлива 167
Модем предпускового подогревателя 126
Модуль MTG 198
Моторное масло John Deere Break-In Plus 172

Н

Надёжная установка машины 38
Наклон кабины 237
Наклон топливного бака 241
Настройки температуры 117
Не допускается перевозить людей 18
Не перегружайте форвардер 26
Не терять из вида находящихся вблизи людей 17

О

Оборудование для движения по дороге 95
Обращение с дизельным топливом и его хранение 167
Обход распределителя манипулятора 383
Общая работа системы 115
Общее обслуживание манипулятора 243
Ограниченный режим движения (%) 144
Ознакомиться с информацией о безопасности 11
Ознакомление с предупреждающими словами 12
Окна кабины 20

Окружающая среда, переработка и последующее использование 388
Описание отображаемых неисправностей 273
Опускание кабины 239
Освещение кабины и сервисное освещение 109
Осмотр машины 281
Осторожно обращаться с выхлопными газами 41
Осторожно обращаться с жидкостями для запуска 17
Осторожно обращаться с жидкостями под высоким давлением 42
Осторожно обращаться с химическими веществами 13
Отвал толкателя 147,257
Отключение гидравлики хода 381
Отключение рабочего тормоза 381
Отключение рулевого управления 382
Отключить цилиндры стояночного тормоза 380
Отрегулировать тормоз серьги ротатора 377
Отрегулировать тормозные цилиндры 373
Отрегулируйте натяжение цепей двойного телескопа 375
Отсеки хранения 58
Охлаждающая жидкость двигателя 173
Очистить или заменить элементы воздушного фильтра 335
Очистить магнитную пробку ротатора 345
Очистить машину 357
Очистка бака жидкости DEF 326
Очистка и проверка окон кабины 159
Очистка и санитарная обработка поверхностей внутри кабины 160
Очистка фильтра отработавших газов 41

П

Панель главного выключателя 54
Панель управления с таймером EasyStart для предпускового подогревателя 121
Пассивная регенерация 73
Первое ТО-250 52
Передача данных и подключение bluetooth 155
Передвижение/перевозка по дорогам общего пользования 30
Передняя полурама 82
Переключатель очистки фильтра 132
Периодичность смазки и регулировка объема 250

Приложение

Имя файла: a08020_F_GAS_DOC_ru

Чтобы вернуться на предыдущую страницу, нажмите

CLICK HERE TO **DOWNLOAD** THE COMPLETE MANUAL

- Thank you very much for reading the preview of the manual.
- You can download the complete manual from: www.heydownloads.com by clicking the link below



- Please note: If there is no response to CLICKING the link, please download this PDF first and then click on it.

CLICK HERE TO **DOWNLOAD** THE COMPLETE MANUAL