



# ***Brukerhåndbok***

**S-40**  
**S-45**

CE

med  
vedlikeholdsinformasjon

Oversettelse av originale  
instrukser  
Seventh Edition  
First Printing  
Part No. 1259837NW

CLICK HERE TO **DOWNLOAD** THE COMPLETE MANUAL

- Thank you very much for reading the preview of the manual.
- You can download the complete manual from: [www.heydownloads.com](http://www.heydownloads.com) by clicking the link below



- Please note: If there is no response to CLICKING the link, please download this PDF first and then click on it.

CLICK HERE TO **DOWNLOAD** THE COMPLETE MANUAL

---

## Personsikkerhet

### Sikkerhetsutstyr

Utstyr for sikring mot fall (PFPE) er påkrevd ved bruk av denne maskinen.

Alle brukere må benytte sikkerhetsbelte eller sele i henhold til offentlige forskrifter. Fest sikkerhetstauet til forankringen på plattformen.

Alle brukere må følge arbeidsgivers, arbeidsstedets og myndighetenes forskrifter angående bruk av personlig verneutstyr.

Alt PFPE må være i samsvar med aktuelle offentlige forskrifter, og må inspiseres og anvendes i henhold til PFPE-produsentens instruksjoner.

## Tegnforklaring

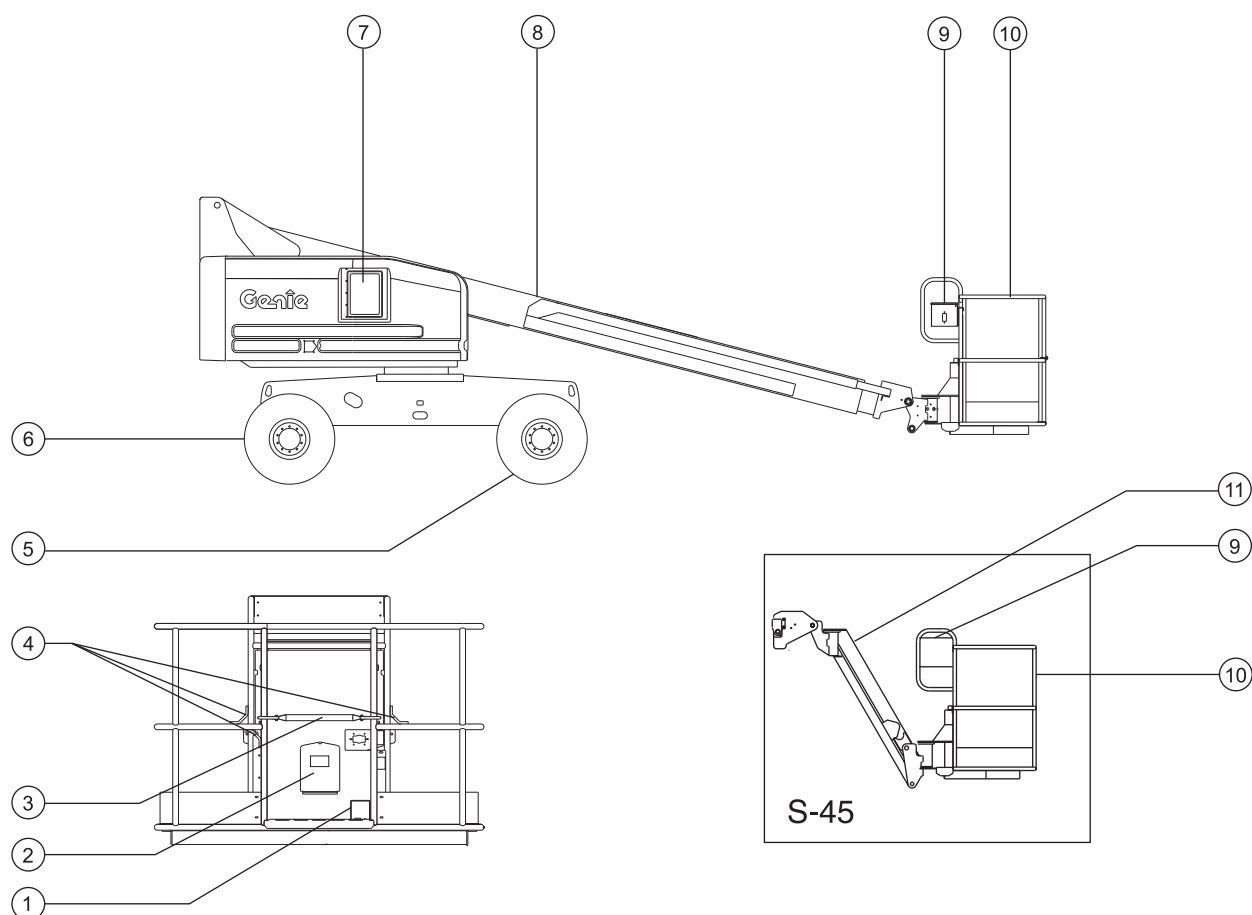

- 1 Pedal
- 2 Beholder til håndbok
- 3 Skyvbar midtstolpe
- 4 Festepunkt for stropper
- 5 Ikke-svingbart hjul
- 6 Styrehjul

- 7 Bakkekontroll
- 8 Bom
- 9 Plattformkontroll
- 10 Plattform
- 11 Jibbebom (S-45)

## Inspeksjoner

### På bakkekontrollpanelet

- 1 Velg et testområde som er fast, plant og uten hindringer.
- 2 Vri bryteren til bakkekontroll.
- 3 Trekk ut den røde nødstopppknappen til "på"-posisjon.
- ⊙ Resultat: Varsellysene (hvis montert) skal blinke.
- 4 Start motoren. Se avsnittet Betjeningsinstruksjoner.

### Test nødstoppfunksjonen

- 5 Trykk inn den røde nødstopppknappen til "av"-posisjon.
- ⊙ Resultat: Motoren skal stanse, og ingen funksjoner skal være aktive.
- 6 Dra ut den røde nødstopppknappen til "på"-posisjon, og start motoren igjen.

### Test maskinfunksjonene

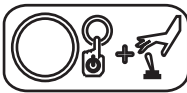
- 7 Ikke trykk inn funksjonsaktiveringsknappen. Prøv å aktivere alle vippebrytere for bom- og plattformfunksjoner. 
- ⊙ Resultat: Ingen bom- eller plattformfunksjoner skal fungere.
- 8 Trykk og hold inne aktiveringsknappen for funksjoner, og aktiver alle vippebrytere for bom- og plattformfunksjoner.
- ⊙ Resultat: Alle bom- og plattformfunksjoner skal fungere i en komplett syklus. Senkealarmen (hvis montert) skal lyde mens bommen senkes.

### Test tiltesensoren

- 9 Dra ut plattformens røde nødstopppknapp til "på"-posisjon. Vri bryteren til plattformkontroll.
- 10 Åpne dreieskivens deksel på siden av tanken og finn tiltesensoren ved siden av kontrollboksen.
- 11 Trykk den ene siden av tiltesensoren ned.

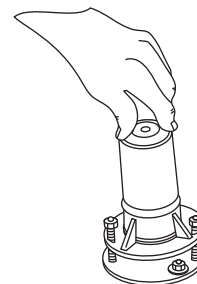

- ⊙ Resultat: Alarmen på plattformen skal aktiveres.

## Betjeningsinstruksjoner

### Starte motoren

- 1 Vri nøkkelbryteren på bakkekontrollpanelet til ønsket posisjon.
- 2 Sørg for at den røde nødstopknappen både på bakken og på plattformen er trukket ut i "på"-posisjon.

### Bensin-/LPG-modeller

- 1 Velg drivstoff ved å bevege drivstoffbryteren til ønsket posisjon.
- 2 Beveg vippebryteren for motorstart til en av sidene. Dersom motoren ikke vil starte eller stopper, vil omstartforsinkelsen deaktivere startknappen i 3 sekunder.



### Alle modeller

Dersom motoren ikke starter etter 15 sekunder, må feilen finnes og repareres. Vent 60 sekunder før du forsøker å starte motoren igjen.

I kaldt vær,  $-6\text{ }^{\circ}\text{C}$  og lavere, må motoren varmes i 5 minutter før maskinen tas i bruk. Dette for å hindre skade på det hydrauliske systemet.

I ekstremt kaldt vær,  $-18\text{ }^{\circ}\text{C}$  og lavere, bør maskinen utstyres med ekstrautstyr for kaldstart. For å starte motoren ved temperaturer under  $-18\text{ }^{\circ}\text{C}$  kan det være nødvendig med et startbatteri i tillegg.

Bensin-/LPG-modeller: I kaldt vær,  $-6\text{ }^{\circ}\text{C}$  og lavere, bør maskinen startes med bensin og varmes opp i 2 minutter før man slår over til LPG. Varme motorer kan startes med LPG.

### Dieselmoteller

- 1 Ved start av motoren i kaldt vær må bryteren for glødepluggen (hvis montert) beveges til en av sidene og holdes i 3 til 5 sekunder.
- 2 Beveg vippebryteren for motorstart til en av sidene. Dersom motoren ikke vil starte eller stopper, vil omstartforsinkelsen deaktivere startknappen i 3 sekunder.

---

## Betjeningsinstruksjoner

### Låsing etter bruk

- 1 Finn en sikker parkeringsplass – et fast og plant underlag, uten hindringer og trafikk.
- 2 Trekk inn og senk bommen til sammenslått posisjon.
- 3 Roter dreieskiven slik at bommen er mellom de ikke-svingbare hjulene.
- 4 Vri nøkkelbryteren til "av"-posisjon, og fjern nøkkelen for at ikke uvedkommende skal kunne bruke maskinen.

CLICK HERE TO **DOWNLOAD** THE COMPLETE MANUAL

- Thank you very much for reading the preview of the manual.
- You can download the complete manual from: [www.heydownloads.com](http://www.heydownloads.com) by clicking the link below



- Please note: If there is no response to CLICKING the link, please download this PDF first and then click on it.

CLICK HERE TO **DOWNLOAD** THE COMPLETE MANUAL