

JT25

Tier 3 e Tier 4i

Manuale dell'operatore



CMW®

Edizione 3.1
Translation of the Original Instruction

053-2677(I)



CLICK HERE TO **DOWNLOAD** THE COMPLETE MANUAL

- Thank you very much for reading the preview of the manual.
- You can download the complete manual from: www.heydownloads.com by clicking the link below



- Please note: If there is no response to CLICKING the link, please download this PDF first and then click on it.

CLICK HERE TO **DOWNLOAD** THE COMPLETE MANUAL

	Dati tecnici dati tecnici della macchina, inclusi pesi, misure, requisiti elettrici e rifornimenti	205
	Assistenza garanzia della macchina e procedure per ottenere interventi in garanzia e addestramento	209
	Registro di manutenzione registro dei principali interventi eseguiti sulla macchina	211

13

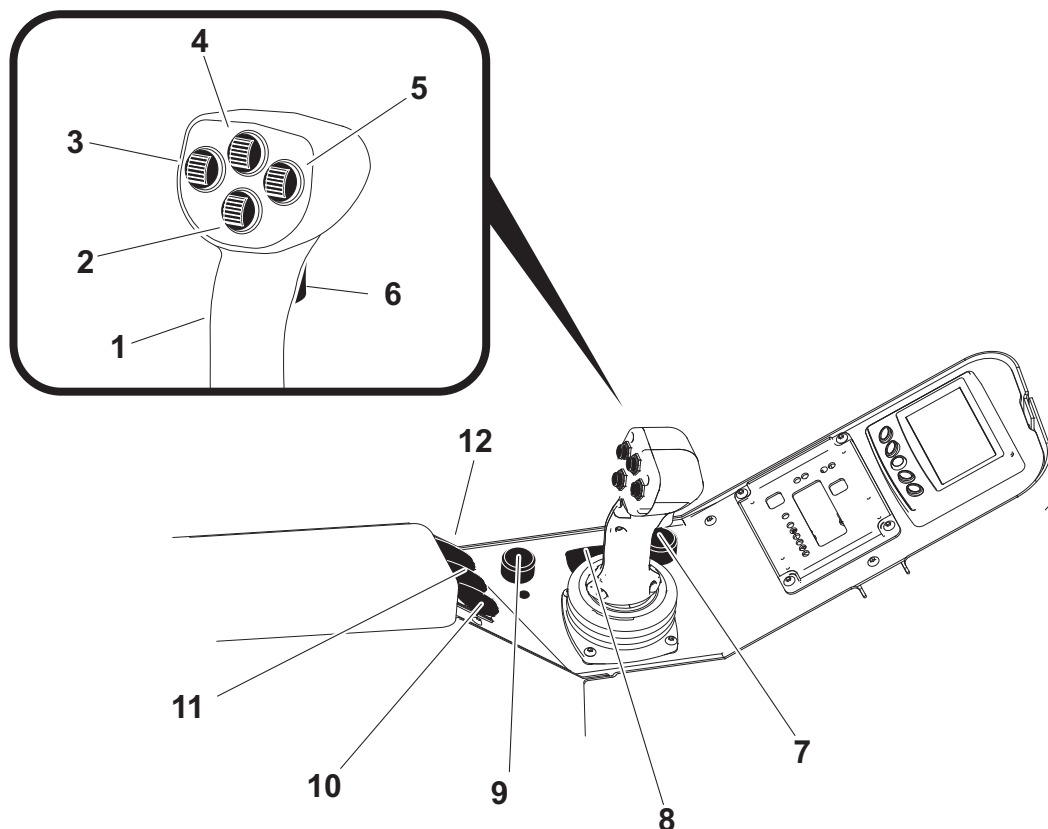

▲ AVVERTENZA Non rimuovere la protezione. Eventuali spostamenti del tubo possono causare lesioni gravi o mortali.

Comandi tradizionali

j37om007h.eps

- | | |
|---|---|
| 1. Comando della chiave | 7. Potenzimetro intaglio |
| 2. Interruttore Set/Resume (impostazione/ripresa) | 8. Interruttore modalità intaglio |
| 3. Interruttore delle ganasce delle aste | 9. Comando regolazione portata del fluido di perforazione |
| 4. Interruttore della navetta delle aste | 10. Interruttore dell'acceleratore motore |
| 5. Interruttore di sollevamento delle aste | 11. Interruttore di rotazione alto/basso |
| 6. Interruttore di lubrificazione delle aste | 12. Interruttore di arresto navetta |

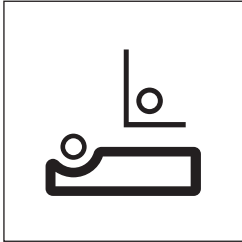
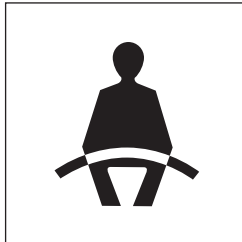
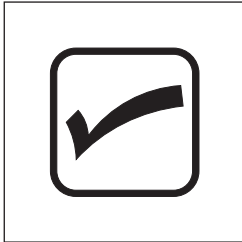
Componente	Descrizione	Note
<p>5. Spia di stato del fincorsa della navetta</p>  <p>c00ic620h.eps</p>	<p>Se la navetta è retratta, la spia è accesa.</p> <p>Se la navetta è estesa, la spia è spenta.</p>	
<p>6. Spia di presenza dell'operatore</p>  <p>c00ic621h.eps</p>	<p>Con l'interruttore del sedile inserito, la spia è accesa.</p> <p>Con l'interruttore del sedile disinserito, la spia è spenta.</p>	
<p>7. Spia del ciclo di controllo (verde)</p>  <p>c00ic056h.eps</p>	<p>Se non si sta procedendo ad alcun controllo, la spia è spenta.</p> <p>Se il sistema è in attesa di un'azione prima di avviare il ciclo, la spia lampeggia.</p> <p>Se non si sta procedendo ad un controllo, la spia è accesa.</p> <p>Se il ciclo di controllo viene interrotto, la spia lampeggia velocemente due volte.</p>	
<p>8. Display a distanza</p>	<p>Visualizza le informazioni provenienti dal ricevitore di localizzazione nella postazione operatore della perforatrice.</p>	<p>Per ulteriori informazioni, consultare il Manuale dell'operatore del sistema di localizzazione.</p>

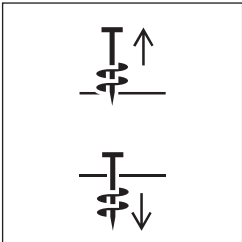
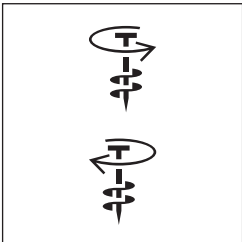
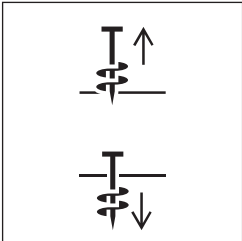
Componente	Descrizione	Note
<p>2. Comando di spinta sinistro</p> <div style="text-align: center;">  </div> <p><small>c00ic623h.eps</small></p>	<p>Tirarlo per inserire l'ancoraggio.</p> <p>Spingerlo per estrarre l'ancoraggio.</p>	
<p>3. Comando di rotazione destro</p> <div style="text-align: center;">  </div> <p><small>c00ic625h.eps</small></p>	<p>Tirarlo per inserire l'ancoraggio.</p> <p>Spingerlo per rimuovere l'ancoraggio.</p>	
<p>4. Comando di spinta destro</p> <div style="text-align: center;">  </div> <p><small>c00ic623h.eps</small></p>	<p>Tirarlo per inserire l'ancoraggio.</p> <p>Spingerlo per estrarre l'ancoraggio.</p>	

ESID

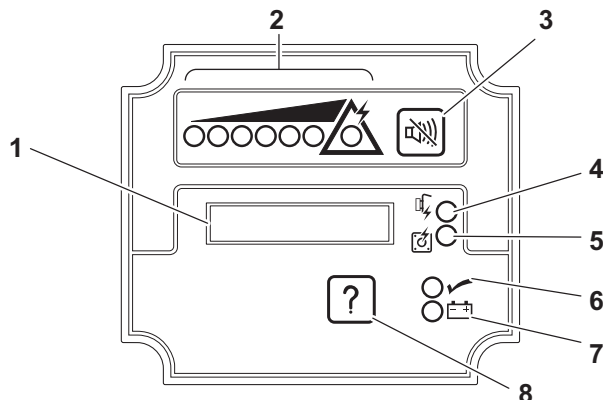

j07om042h.eps

- | | |
|--|--|
| 1. Display alfanumerico | 5. Spia di problemi relativi alla corrente |
| 2. Indicatore di scarica elettrica | 6. Spia di OK |
| 3. Pulsante di interruzione dell'allarme | 7. Spia di alimentazione elettrica |
| 4. Spia di problemi relativi alla tensione | 8. Pulsante di auto-test |

Componente	Descrizione	Note
1. Display alfanumerico	<p>Visualizza i valori di corrente e tensione rilevati esprimendoli come percentuale di scarica elettrica.</p> <p>La riga contrassegnata con "V" indica la tensione rilevata, mentre la riga contrassegnata con "A" indica la corrente rilevata.</p>	

Preparazione del cantiere. 84

- Marcatura del percorso di perforazione84
- Preparazione del punto di ingresso.84

**Controllo delle forniture e preparazione
delle attrezzature. 85**

- Controllo degli accessori.85
- Preparazione dell'attrezzatura86
- Montaggio degli accessori.86

Power Pipe® Forged

Asta (C)	In avanti (B)	Flessione (A)	Asta (C)	In avanti (B)	Flessione (A)
1	0 ft 5.5 in (0,14 m)	9 ft 11.8 in (3,04 m)	10	43 ft 0.2 in (13,11 m)	86 ft 4.3 in (26,32 m)
2	1 ft 10.1 in (0,56 m)	19 ft 10.6 in (6,06 m)	11	51 ft 3.1 in (15,62 m)	92 ft 0.1 in (28,04 m)
3	4 ft 1.6 in (1,26 m)	29 ft 7.4 in (9,03 m)	12	60 ft 0 in (18,29 m)	96 ft 10.4 in (29,52 m)
4	7 ft 3.7 in (2,23 m)	39 ft 1.1 in (11,92 m)	13	69 ft 1.7 in (21,07 m)	100 ft 10.9 in (30,76 m)
5	11 ft 4.2 in (3,46 m)	48 ft 2.9 in (14,7 m)	14	78 ft 7.5 in (23,96 m)	104 ft 0.9 in (31,72 m)
6	16 ft 2.6 in (4,94 m)	56 ft 11.7 in (17,37 m)	15	88 ft 4.2 in (26,92 m)	106 ft 4.4 in (32,42 m)
7	21 ft 10.4 in (6,66 m)	65 ft 2.6 in (19,88 m)	16	98 ft 3.0 in (29,95 m)	107 ft 8.9 in (32,84 m)
8	28 ft 3.0 in (8,61 m)	72 ft 10.9 in (22,22 m)	17	108 ft 2 in (32,97 m)	108 ft 2 in (32,97 m)
9	35 ft 3.9 in (10,77 m)	79 ft 11.7 in (24,38 m)			

Inclinazione di ingresso

L'inclinazione di ingresso è la pendenza del telaio della perforatrice rispetto a quella del suolo.
L'inclinazione di ingresso può essere determinata con i due metodi descritti di seguito.

1. Mediante il trasmettitore di inclinazione

- Collocare il trasmettitore di inclinazione al suolo e leggere il valore visualizzato.
- Collocare il trasmettitore di inclinazione sul telaio della perforatrice e leggere il valore visualizzato.
- Sottrarre il valore dell'inclinazione a terra dal valore dell'inclinazione della perforatrice.

2. Mediante misurazione

- Misurare la distanza da terra all'estremità anteriore del telaio della perforatrice (H1).
- Misurare la distanza da terra all'estremità posteriore del telaio (H2).
- Sottrarre (H1) da (H2). Registrare il valore ottenuto.
- Misurare la distanza tra i punti anteriore e posteriore (C).
- Dividere (H2-H1) per (C), quindi moltiplicare per 100 per ottenere il valore dell'inclinazione.

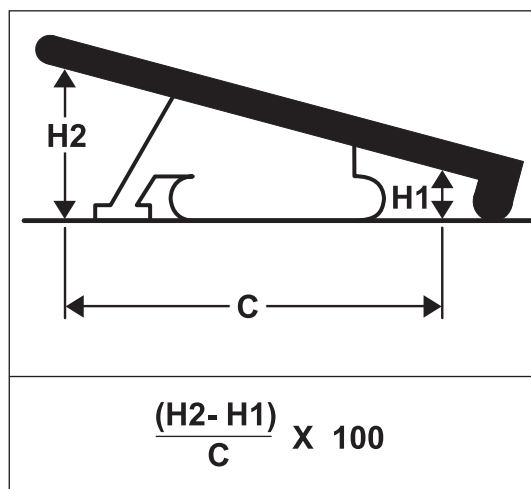

j07om006c.eps

CLICK HERE TO **DOWNLOAD** THE COMPLETE MANUAL

- Thank you very much for reading the preview of the manual.
- You can download the complete manual from: www.heydownloads.com by clicking the link below



- Please note: If there is no response to CLICKING the link, please download this PDF first and then click on it.

CLICK HERE TO **DOWNLOAD** THE COMPLETE MANUAL

Avviamento del sistema

1. Avviare la perforatrice ed il sistema di pompaggio del fluido a distanza. Far riscaldare entrambi i motori.

IMPORTANTE: verificare che la miscela di fluido di perforazione sia adeguata alle condizioni della perforazione. Vedi "Fluido di perforazione" a pagina 129.

2. Se lo si desidera, attivare la modalità DrillLok™/comando del ricevitore di localizzazione. Vedi "DrillLok™/comando del ricevitore di localizzazione" a pagina 133.
3. Premere sulla parte superiore dell'interruttore dell'acceleratore della perforatrice. Il regime motore raggiunge il valore massimo. Se non si desidera usare la modalità acceleratore automatico (solo comandi tradizionali), riportare l'interruttore nella posizione centrale.

Adescamento della pompa del fluido di perforazione

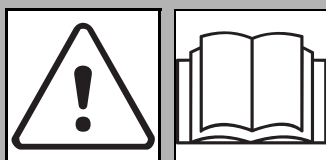

AVVERTENZA Leggere il manuale dell'operatore. Imparare a usare tutti i comandi. Ne va della sicurezza dell'utente. 273-475.

Per evitare infortuni: Adescare la pompa del fluido di perforazione prima dell'uso per ridurre le fluttuazioni di portata che limitano la capacità di controllo del manicotto di lavaggio.



AVVERTENZA Un fluido o l'aria sotto pressione possono penetrare sotto la pelle e provocare lesioni gravi. Per l'uso corretto, consultare il Manuale dell'operatore. 270-6035.

Adescare la pompa del fluido di perforazione ad ogni cambio del serbatoio. Per adescare la pompa procedere come segue.

1. Riempire il tubo flessibile del fluido di perforazione e collegarlo all'unità.
2. Azionare la pompa di miscelazione/trasferimento al regime massimo per 1 - 3 minuti per disaerare l'impianto.
3. Riportare la pompa di miscelazione/trasferimento al regime normale di esercizio e proseguire la perforazione.
4. Se si rilevano picchi di pressione del fluido di perforazione, ripetere il passaggio 2.

Utilizzo della modalità AutoCarve

La modalità AutoCarve (intaglio automatico) consente all'operatore di cambiare direzione quando la funzione di spinta va in stallo in condizioni di terreno difficili. In modalità AutoCarve la punta ruota in senso orario ed antiorario per perforare il terreno, creando un percorso per facilitare il riorientamento in presenza di suoli impervi.

Movimento	Descrizione
alternanza di rotazione in senso orario ed antiorario	Consente all'attrezzo di testa di intagliare suoli impervi. La velocità di rotazione può essere regolata durante l'intaglio automatico. AVVISO: per ridurre la possibilità di svitamento di sezioni di aste in testa, la pressione di rotazione è limitata durante la rotazione in senso antiorario; tuttavia, è opportuno che l'operatore controlli la modalità di intaglio e regoli spinta e rotazione per evitare lo svitamento.
apertura di intaglio	La gamma di alternanza della rotazione.
spinta	In modalità AutoCarve, la velocità di spinta iniziale è molto bassa o nulla. Regolare la velocità in qualsiasi momento nel corso dell'intaglio.
tiro	Spinta e rotazione funzionano normalmente quando il comando di spinta è tirato indietro. La funzione di tiro ad alta velocità non può essere attivata in modalità AutoCarve.

Chiave ad attacco rapido	139
Aste di perforazione	141
• Manutenzione delle aste di perforazione normali	141
• Uso corretto delle aste di perforazione	142
Casse delle aste	144
• Rimozione/installazione della cassa delle aste	144
• Aggiunta/rimozione delle singole aste	146
Comando della velocità costante di lavoro	150
• Inserimento	150
• Regolazione delle impostazioni	151
• Esclusione	151
• Disinserimento	151
• Ripresa	151
Codici diagnostici	152
• Descrizione generale del motore a comando elettronico	152
• Lettura dei codici diagnostici del motore	152
• Lettura dei codici diagnostici della macchina	159
• Livelli di gravità dei codici	159
• Codici diagnostici della macchina	161

Bentonite

La bentonite, un prodotto in polvere, quando opportunamente mescolata con acqua, si rapprende sulle pareti della perforazione, lubrificando il passaggio, mantenendolo pervio e trattenendovi il fluido.

Quando si mescola la bentonite, occorre tenere presente quanto indicato di seguito.

- Usare acqua pulita e dissalata, priva di calcio e di quantità eccessive di cloro.
- Usare acqua con un livello di pH compreso tra 9 e 10.
- Usare acqua di durezza inferiore a 120 ppm.
- Non usare bentonite contenente sabbia.
- Mescolare la bentonite a lungo, per evitare che si depositi nel serbatoio.
- Non preparare bentonite con una viscosità superiore a 50.

Per informazioni sulla misurazione della viscosità con il metodo dell'imbuto, vedi "Viscosità misurata con il metodo dell'imbuto" a pagina 132.

Miscela

La bentonite non si mescola adeguatamente con acqua contenente polimero. Per usare entrambi, mescolare prima la bentonite, quindi aggiungere il polimero. In caso di aggiunta di altri prodotti, seguire l'ordine sotto indicato.

IMPORTANTE:

- Se le sostanze chimiche vengono aggiunte secondo un ordine errato, non si mescolano adeguatamente e possono agglutinarsi.
- Se il serbatoio contiene una miscela di bentonite/polimero ed è necessario aggiungere altro fluido di perforazione, svuotare completamente il serbatoio ed avviare con acqua dolce prima di riempirlo con un'altra miscela.

Ordine generico di miscelazione

1. Carbonato di sodio
2. Bentonite
3. Polimero
4. Con Det[®]

Bore-Gel[®] contiene bentonite, polimero e carbonato di sodio premiscelati. Usare circa 15 lb/100 gal (7 kg/380 l) in condizioni normali di perforazione, fino a 45 lb/100 gal (21 kg/380 l) in presenza di sabbia o ghiaia e fino a 50 lb/100 gal (23 kg/380 l) in presenza di roccia.

Procedura di unione

1. Tracciare una linea retta sul giunto su entrambi i lati della linea di separazione (A).
2. Tracciare una seconda linea (B) sul lato mobile del giunto, nel senso opposto al serraggio, lontano dalla prima linea alla distanza indicata di seguito.
 - Power Pipe®: 3/8 in (9,5 mm)
 - Power Pipe® Forged: 1/4 in (6,4 mm)
3. Ruotare l'impugnatura fino a quando la seconda linea (B) non si allinea alla prima (A).
4. Ruotare la manopola di due giri in direzione opposta per scaricare la pressione.
5. Rimuovere i componenti della chiave ad attacco rapido.

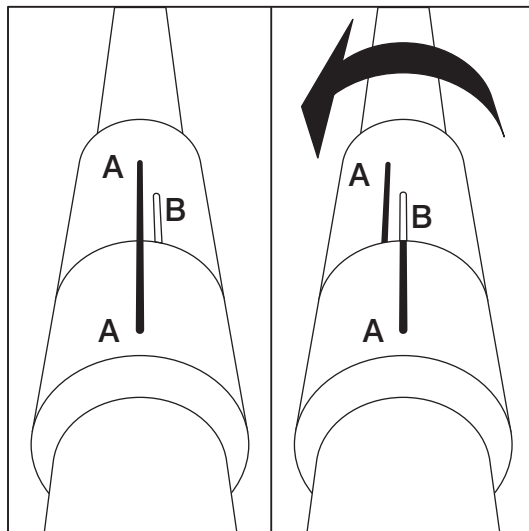

j07om071h.eps

Procedura di scollegamento

Per evitare infortuni: prima di scollegare i giunti verificare che il motore sia spento o che il dispositivo DrillLok™/il comando del ricevitore di localizzazione abbia disattivato l'unità.

1. Ruotare la manopola fino a scollegare il giunto.
2. Ruotare la manopola di due giri in direzione opposta per scaricare la pressione.
3. Rimuovere i componenti della chiave ad attacco rapido.

11. Premere la parte superiore dell'interruttore di bloccaggio navetta per impedire il funzionamento della navetta.
12. Rimuovere l'asta dai dispositivi ausiliari di posizionamento delle aste e riporla adeguatamente.
13. Per scaricare le restanti aste di perforazione, ripetere le operazioni descritte ai punti 7-12.
14. Dopo aver scaricato tutte le aste mediante il dispositivo ausiliario di posizionamento, procedere come indicato di seguito.
 - Chiudere entrambi i dispositivi ausiliari di posizionamento delle aste.
 - Rimuovere il fermo dell'asta e riporlo sulla protezione delle navette.
15. Premere la parte inferiore dell'interruttore di bloccaggio navetta per impedire il funzionamento della navetta. Allontanarsi di almeno 10 ft (3 m) dalla perforatrice.
16. Finire di caricare le aste rimanenti nella fila 5 adottando la procedura standard. Vedi "Rimozione di aste" a pagina 116.

Comando della velocità costante di lavoro

Durante la perforazione, è possibile impostare i valori desiderati di spinta/tiro e velocità di rotazione, in modo da adattarli alle condizioni del terreno. Il comando della velocità costante di lavoro consente all'unità di mantenere queste impostazioni senza ulteriori interventi manuali. È possibile inserire, disinserire, escludere e riprendere tali impostazioni in qualsiasi momento.

IMPORTANTE: per consentire il funzionamento di questo comando è necessario che la chiave anteriore sia aperta e le navette si trovino sotto il convogliatore delle aste (completamente represso).

Inserimento

Comando spinta/tiro e rotazione	Solo comando spinta/tiro
<ol style="list-style-type: none"> 1. Regolare la velocità di spinta e rotazione secondo necessità. 2. Premere l'interruttore Set (impostazione). 3. Rilasciare i comandi di spinta e rotazione. 	<ol style="list-style-type: none"> 1. Regolare le funzioni di spinta o tiro sull'impostazione desiderata. 2. Premere l'interruttore Set (impostazione). 3. Rilasciare il comando di spinta. 4. L'operatore può controllare la rotazione mediante il relativo comando. <p>È prevista soltanto la rotazione in senso orario.</p> <p>AVVISO: la rotazione in senso antiorario può causare lo scollegamento dei giunti delle aste di perforazione dell'attrezzo ed il disinserimento del giunto. L'operatore deve limitare la rotazione in senso antiorario, per evitare lo scollegamento del giunto.</p>

Modalità elenco

IMPORTANTE: non disattivare l'unità, per evitare l'azzeramento dei codici diagnostici.

Visualizzazione di tutti i codici	Visualizzazione dei singoli codici
<ol style="list-style-type: none"> 1. Verificare che il motore sia in funzione e che la postazione di guida dell'operatore sia vuota. 2. Premere l'interruttore RESUME (ripresa) per due secondi. 3. La spia diagnostica lampeggia il codice 12 (lampeggio, pausa, lampeggio, lampeggio, pausa più lunga) per indicare che la modalità elenco è operativa. 4. Dopo aver lampeggiato il codice 12, tutti i codici diagnostici rilevati dall'ultima accensione vengono visualizzati tre volte ciascuno. 5. Per salvare i codici diagnostici continuare con il funzionamento normale; non disattivare l'unità. 6. Una volta eliminato il problema, azzerare tutti i codici portando l'interruttore di accensione nella posizione di spegnimento. 	<ol style="list-style-type: none"> 1. Verificare che il motore sia in funzione e che la postazione di guida dell'operatore sia vuota. 2. Premere l'interruttore SET (impostazione) per due secondi. 3. La spia diagnostica lampeggia il codice 12 (lampeggio, pausa, lampeggio, lampeggio, pausa più lunga) per indicare che la modalità elenco è operativa. 4. Dopo che viene lampeggiato il codice 12 <ul style="list-style-type: none"> • premere l'interruttore RESUME (ripresa) per vedere nuovamente lo stesso codice oppure premere l'interruttore SET (impostazione) per vedere il codice successivo; • continuare a premere l'interruttore SET (impostazione) fino a quando non lampeggiano tutti i codici diagnostici rilevati dall'ultima accensione. Il ciclo è completo quando lampeggia nuovamente il codice 12. 5. Per salvare i codici diagnostici continuare con il funzionamento normale; non disattivare l'unità. 6. Una volta eliminato il problema, azzerare tutti i codici portando l'interruttore di accensione nella posizione di spegnimento.

Interpretazione dei codici diagnostici

I codici diagnostici vengono visualizzati mediante una serie di lampeggi e pause. Per interpretare il codice, contare il numero di impulsi e di pause.

Esempio: "lampeggio, lampeggio, lampeggio, pausa, lampeggio, lampeggio, pausa più lunga" rappresenta il codice 32.

Consigli per l'interpretazione dei codici

- In modalità Visualizzazione di tutti i codici, la spia di controllo verde si accende la prima volta che la spia diagnostica rossa visualizza un codice. Quindi, la spia di controllo verde si spegne, mentre la spia diagnostica rossa visualizza il codice altre due volte.
- I codici vengono visualizzati in ordine crescente.
- Il codice 11 non è usato.
- Il codice 12 indica l'accesso/uscita alla/dalla modalità elenco.

Controllo livello olio motore

Controllare l'olio motore usando l'astina di livello (1) prima dell'avviamento e ogni 10 ore di funzionamento. Il controllo deve essere eseguito con l'unità in piano. Se necessario, rabboccare con DEO dal bocchettone (2) per mantenere il livello dell'olio al riferimento superiore dell'astina.

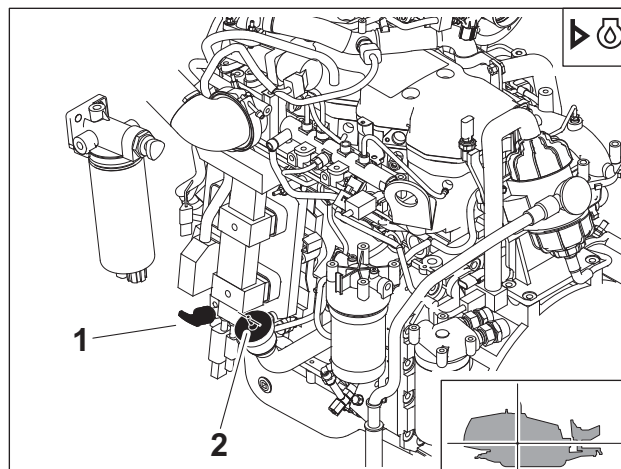

j37om020h.eps

Controllo del livello del liquido di raffreddamento del motore

A motore freddo, controllare il livello del liquido di raffreddamento in corrispondenza del vetrospia (1) del vaso di espansione prima dell'avviamento e ogni 10 ore di funzionamento. Mantenere il livello del liquido di raffreddamento al punto intermedio sul vetrospia. Se il livello è basso, rabboccare con il liquido di raffreddamento approvato dal bocchettone di riempimento (2).

IMPORTANTE: per ulteriori informazioni sui liquidi di raffreddamento approvati, vedi "Liquidi di raffreddamento approvati" a pagina 176.

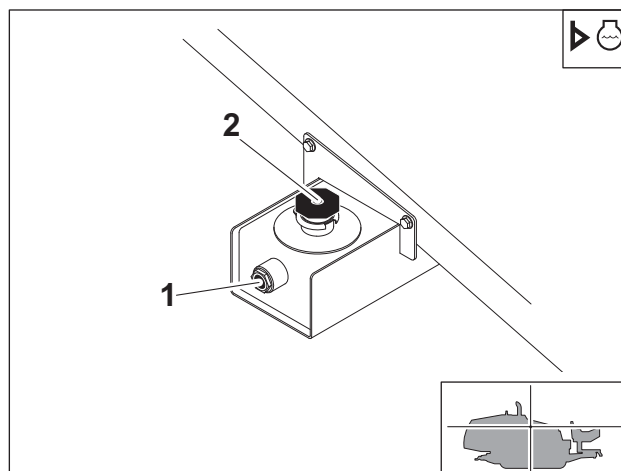

j37om021h.eps

Ogni 500 ore

Posizione	Intervento	Note
PERFORATRICE	Cambio del filtro e dell'olio motore	DEO
	Cambio dei filtri idraulici	Condizioni normali
	Cambio dei filtri del carburante	

Perforatrice

Cambio del filtro e dell'olio motore

AVVISO: la combinazione errata di carburante ed olio può danneggiare il motore.

- Tier 4i: utilizzare Tier 4i DEO e ULSD. Cambiare l'olio ogni 500 ore. **NON** utilizzare carburante con elevato tenore di zolfo (superiore a 15 ppm).
- Tier 3: se si utilizza Tier 3 DEO, cambiare l'olio ogni 500 ore.

IMPORTANTE: vedi "Lubrificanti consigliati/ simboli di manutenzione" a pagina 175.

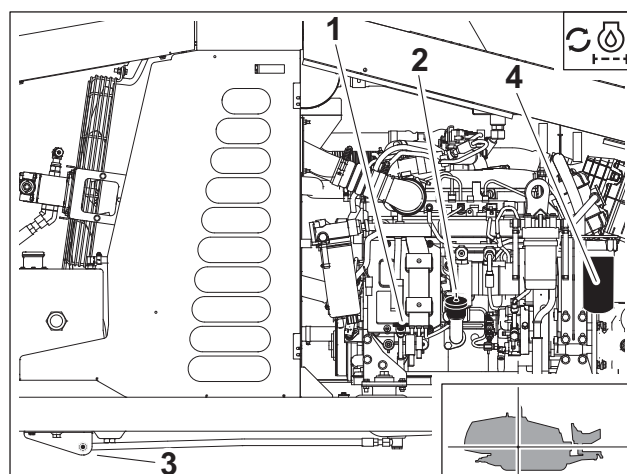

j37om033h.eps

Scaricare l'olio (3), cambiare il filtro (4) e rabboccare con 11.5 qt (10,9 l) di DEO dal bocchettone di riempimento (2). Controllare il livello dell'olio dall'astina di livello (1).

Cambio dei filtri idraulici (condizioni normali)

Cambiare il filtro dell'olio idraulico ogni 500 ore. Cambiare il filtro più frequentemente se l'apposita spia ne segnala la necessità.

IMPORTANTE: se si rende necessario aprire l'impianto oleodinamico a fini di riparazione, installare il nuovo filtro (n. cat. 153-791) per le prime 50 ore di funzionamento. Se questo filtro si ostruisce in meno di 20 ore, sostituirlo con un filtro nuovo. Dopo 50 ore di funzionamento normale, sostituirlo con un filtro nuovo (n. cat. 153-792).

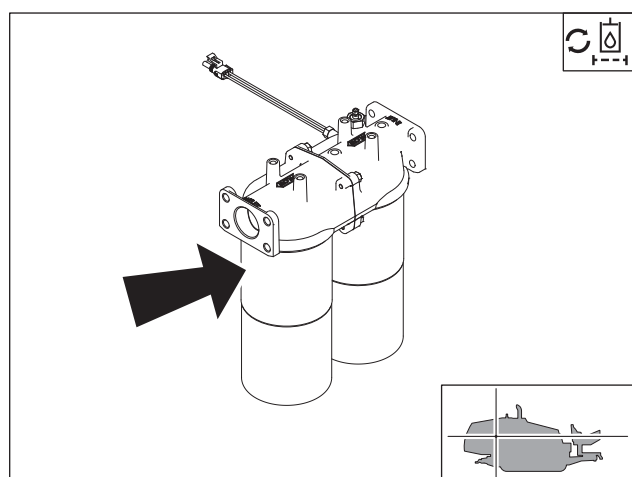

j37om031h.eps

Sostituzione del corpo del connettore SaverLok®

Sostituire il corpo del connettore SaverLok (2) secondo necessità. Per i ricambi, rivolgersi al concessionario Ditch Witch®.

Rimozione

1. Pulire la chiave anteriore di tutte le aste e gli attrezzi.
2. Chiudere la chiave anteriore.
3. Posizionare il carrello in modo da consentire il serraggio del collare (3) del connettore SaverLok nella chiave posteriore.

AVVISO: l'eventuale serraggio della chiave anteriore sulla punta del connettore SaverLok potrebbe danneggiarne i filetti rendendo impossibile scollegarlo.

4. Serrare la chiave posteriore sul collare del connettore SaverLok.

IMPORTANTE: è necessario chiudere entrambe le chiavi: in caso contrario, la coppia generata dal sistema potrebbe essere insufficiente ai fini del disaccoppiamento del corpo del connettore SaverLok.

5. Ruotare il fusello in senso antiorario per svitare il collare. Rimuovere il collare dal sistema e riporlo per riutilizzarlo in seguito.
6. Rimuovere il corpo del connettore SaverLok dal relativo attacco (1).
 - Se i componenti sono puliti e asciutti, scollegare manualmente il corpo del connettore SaverLok dall'attacco.
 - In caso contrario, riposizionare il carrello in modo da serrare il corpo del connettore SaverLok nella chiave posteriore e arretrare il carrello per scollegare il connettore SaverLok dall'attacco.
7. Arrestare il motore.

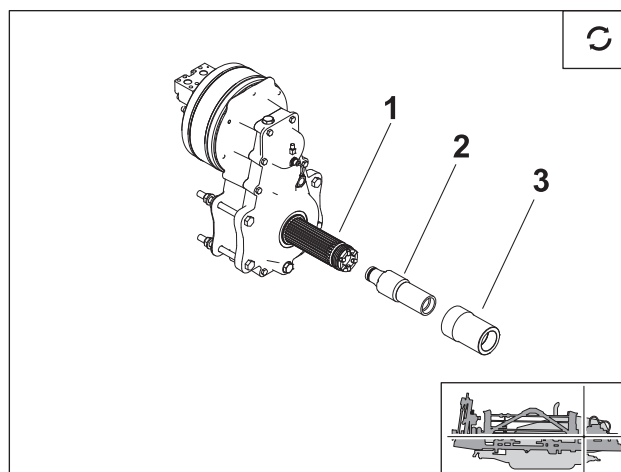

j37om072h.eps

CLICK HERE TO **DOWNLOAD** THE COMPLETE MANUAL

- Thank you very much for reading the preview of the manual.
- You can download the complete manual from: www.heydownloads.com by clicking the link below



- Please note: If there is no response to CLICKING the link, please download this PDF first and then click on it.

CLICK HERE TO **DOWNLOAD** THE COMPLETE MANUAL