



**OSQ 126/162/192**

# **Manual del Operador**

## **OM-1203**

*No retire este manual del vehículo.*

CLICK HERE TO **DOWNLOAD** THE COMPLETE MANUAL

- Thank you very much for reading the preview of the manual.
- You can download the complete manual from: [www.heydownloads.com](http://www.heydownloads.com) by clicking the link below



- Please note: If there is no response to CLICKING the link, please download this PDF first and then click on it.

CLICK HERE TO **DOWNLOAD** THE COMPLETE MANUAL

La primera sección de este manual está dedicada a una revisión, con ilustraciones y mensajes breves, de las reglas generales de seguridad y los principales riesgos de la operación que puede encontrar al operar un vehículo. A continuación, encontrará descripciones de los componentes de su modelo de vehículo específico y cómo funcionan los instrumentos, los indicadores y los controles. Luego, encontrará un análisis sobre los procedimientos operativos seguros y eficientes, seguido de instrucciones sobre cómo remolcar un vehículo desactivado. Las secciones posteriores del manual están dedicadas al mantenimiento y las especificaciones del vehículo.

Tómese el tiempo para leer cuidadosamente la sección *Conozca su vehículo*. Cuando tiene una buena comprensión básica de las características de su vehículo y de cómo funcionan, está mejor preparado para operarlo de manera segura y eficiente.

En la sección *Mantenimiento planeado*, encontrará información fundamental sobre el servicio correcto y el mantenimiento periódico de su vehículo, incluidos los intervalos de mantenimiento recomendados y las capacidades de los componentes. Siga cuidadosamente estas instrucciones y procedimientos.

Recomendamos leer detenidamente todo el manual antes de operar su vehículo. Asegúrese de leer y entender la información en las secciones *Reglas generales de seguridad* y *Peligros de la operación*. Familiarícese con los diversos procedimientos de este manual. Comprenda cómo funcionan todos los indicadores, luces indicadoras y controles. Comuníquese con su concesionario autorizado de CLARK si tiene alguna pregunta sobre las características, la operación o los manuales de su vehículo.

Opere su vehículo de manera segura; conducir con cuidado es su responsabilidad. Conduzca a la defensiva y piense en la seguridad de los otros empleados que trabajan en las cercanías. Conozca las capacidades y limitaciones de su vehículo. Siga todas las instrucciones de este manual, incluidos todos los mensajes identificados como IMPORTANTE, PRECAUCIÓN, ADVERTENCIA y PELIGRO para evitar daños en su vehículo y para evitar lesiones a usted mismo o a otros.

Es un requisito de la OSHA que este Manual del operador y el Manual de responsabilidades estén alojados permanentemente en su vehículo. Guárdelos en el vehículo como referencia para cualquier persona que pueda operar o darle servicio. Si el vehículo que opera no está equipado con ninguno de estos manuales, informe a su supervisor para obtener un reemplazo que se volverá a almacenar en el vehículo.

Recuerde que su concesionario CLARK estará encantado de responder cualquier pregunta sobre la operación y el mantenimiento de su vehículo y de proporcionarle información adicional si la solicita.

## Reglas generales de seguridad

### Esté atento a los peatones

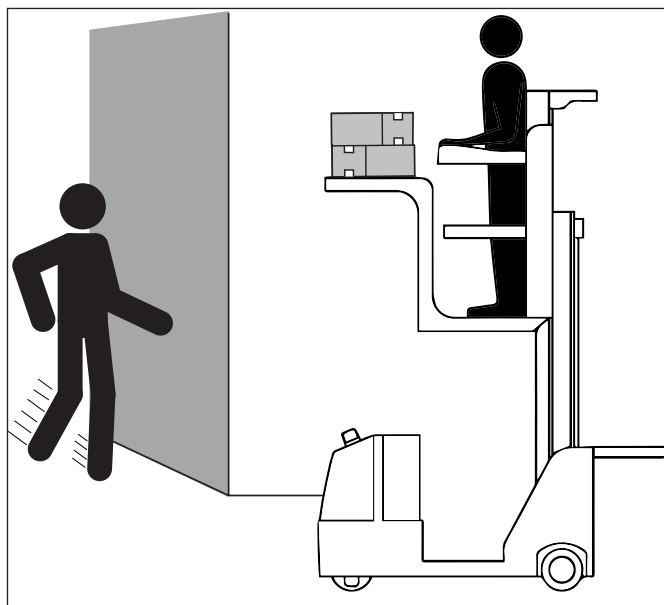

#### ¡IMPORTANTE!

- Observe hacia dónde va.
- Mire en la dirección en la que se desplaza.
- Puede haber peatones en el mismo camino que usted usa.
- Haga sonar la bocina en todas las intersecciones o puntos ciegos.
- Siempre esté atento a las personas en su área de trabajo.

# Peligros de la operación

## Caída de objetos

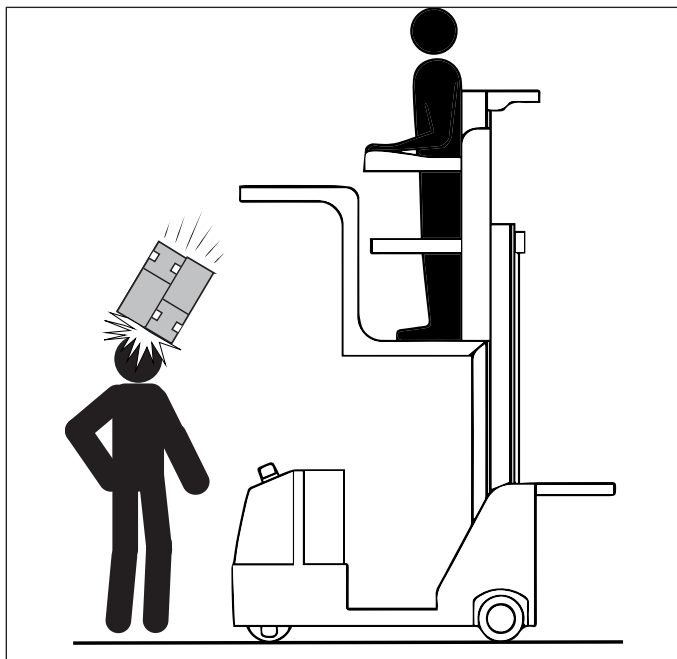

### ADVERTENCIA

Siempre lleve una carga en la posición baja para evitar lesiones a los transeúntes debido a la caída de herramientas o cargas.



### PRECAUCIÓN

Tenga cuidado para evitar que caigan herramientas o cargas:

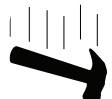

- Esté atento siempre a otros miembros del personal en su área de trabajo.
- Mantenga a las personas alejadas, incluso si está estacionado.
- Fije las cargas a la bandeja frontal.

## Conozca su vehículo

| <b>Elemento</b> | <b>Componente</b>       |
|-----------------|-------------------------|
| 1               | Brazos de control       |
| 2               | Puertas de seguridad    |
| 3               | Bandeja delantera       |
| 4               | Bandeja trasera         |
| 5               | Interruptor de pie      |
| 6               | Columna                 |
| 7               | Anclaje de amarre       |
| 8               | Luz de advertencia      |
| 9               | Ruedas de carga         |
| 10              | Rueda motriz            |
| 11              | Ruedas pivotantes       |
| 12              | Plataforma del operador |
| 13              | Soporte de la batería   |
| 14              | Cubierta delantera      |
| 15              | Estera para el operador |
| 16              | Controladores           |
| 17              | Unidad de impulso       |
| 18              | Motor de dirección      |
| 19              | Motor de impulso        |
| 20              | Unidad hidráulica       |



## Estacionamiento

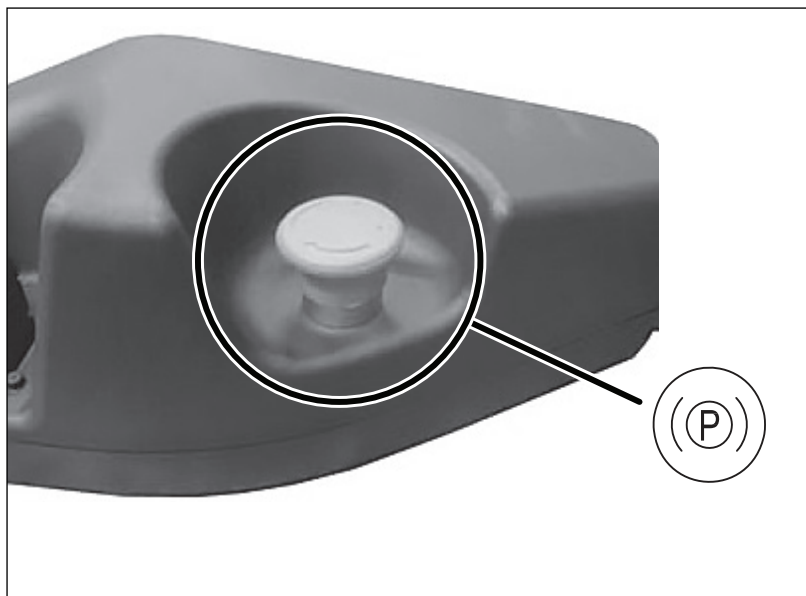

### ¡IMPORTANTE!

El vehículo debe estar correctamente estacionado siempre que detenga la operación y lo deje, independientemente del tiempo que permanezca alejado de él.

### Cómo estacionar su vehículo de manera segura:

1. Estacione el vehículo en un área de estacionamiento designada. No estacione el vehículo en una pendiente.
2. Baje la plataforma completamente.
3. Presione el interruptor de parada de emergencia HACIA ABAJO para aplicar el freno de mano.
4. Gire el interruptor de llave a la posición OFF (apagado). Retire la clave y devuélvala a su supervisor o al lugar de almacenamiento designado.
5. Desconecte el cable de la batería.

## Contents

|  |     |
|--|-----|
| Prácticas de mantenimiento seguras .....   | 6.2 |
| Condiciones de operación normales.....     | 6.5 |
| Inspecciones requeridas .....              | 6.5 |
| Mantenimiento planeado .....               | 6.6 |
| Puntos de lubricación .....                | 6.7 |
| Limpieza del vehículo .....                | 6.8 |
| Soldadura en el vehículo .....             | 6.8 |
| Mantenimiento de neumáticos y ruedas ..... | 6.8 |
| Mangueras hidráulicas.....                 | 6.8 |
| Mantenimiento de la batería .....          | 6.9 |

### ¡IMPORTANTE!

ESTA SECCIÓN ESTÁ DISEÑADA PARA TÉCNICOS DE SERVICIO FORMADO SOLAMENTE. La información en esta sección debe usarse como referencia para determinar su procedimiento de mantenimiento planeado. Para obtener información completa sobre mantenimiento y servicio, consulte el Manual de servicio de su vehículo.

### Carga de la batería

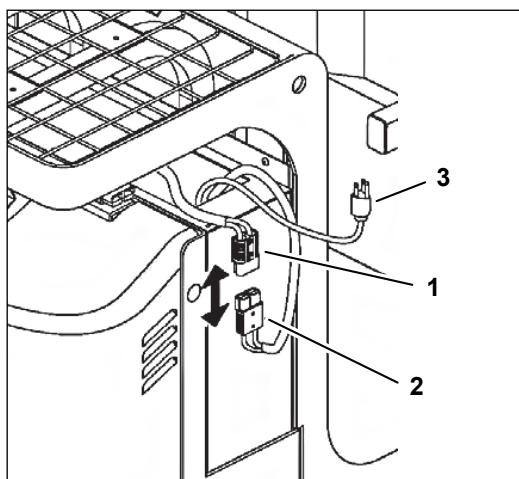

1. Revise todos los cables y conexiones en busca de daños.
2. Asegúrese de que el vehículo esté apagado.
3. Siga el procedimiento y las regulaciones de seguridad requeridos por los fabricantes de la batería y la estación de carga.
4. Estacione el vehículo de manera segura como se describe en este manual.
5. Retire la placa de la cubierta de la batería.
6. Retire el enchufe (1) y conéctelo al enchufe del cargador (2).
7. Conecte el enchufe de la batería (3) al cargador y enciéndalo.



#### ADVERTENCIA

- No fume ni permita que haya llamas abiertas o chispas cerca de las áreas de carga de la batería o de las baterías. Puede producirse una explosión que puede causar lesiones graves o la muerte.
- La batería contiene ácido sulfúrico corrosivo que puede causar lesiones. Si el ácido entra en contacto con sus ojos o piel, enjuague de inmediato con agua abundante y busque atención médica.
- El servicio de las baterías debe ser realizado por personal autorizado.

## Índice

|   |     |
|---|-----|
| Dimensiones .....                                       | 8.2 |
| Capacidad máxima .....                                  | 8.4 |
| Velocidad de desplazamiento y altura de elevación ..... | 8.5 |
| Lubricantes recomendados.....                           | 8.6 |
| Batería .....   | 8.7 |

CLICK HERE TO **DOWNLOAD** THE COMPLETE MANUAL

- Thank you very much for reading the preview of the manual.
- You can download the complete manual from: [www.heydownloads.com](http://www.heydownloads.com) by clicking the link below



- Please note: If there is no response to CLICKING the link, please download this PDF first and then click on it.

CLICK HERE TO **DOWNLOAD** THE COMPLETE MANUAL