

INSTRUKCJA OBSŁUGI

CLAAS

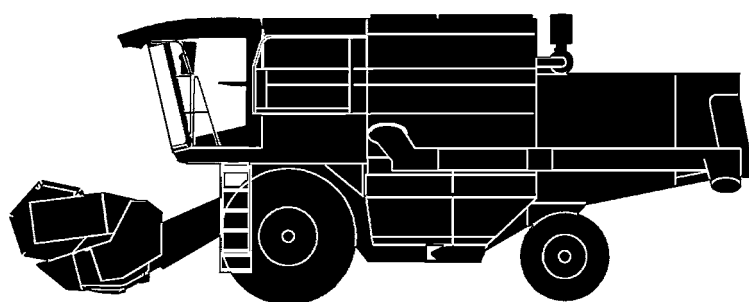

DOMINATOR 208 MEGA III
DOMINATOR 204 MEGA III

CLICK HERE TO **DOWNLOAD** THE COMPLETE MANUAL

- Thank you very much for reading the preview of the manual.
- You can download the complete manual from: www.heydownloads.com by clicking the link below



- Please note: If there is no response to CLICKING the link, please download this PDF first and then click on it.

CLICK HERE TO **DOWNLOAD** THE COMPLETE MANUAL

SPIS TREŚCI**1. Wprowadzenie**

WPROWADZENIE	1.1.1
--------------------	-------

2. Spis treści

Spis treści	2.1.1
-------------------	-------

3. Wskazówki ogólne

RUCH DROGOWY	3.1.1
SZCZEGÓLNIIE WAŻNE	3.2.1
TABLICZKA ZNAMIONOWA / NUMER SERYJNY	3.3.1
Tabliczka znamionowa	3.3.2
Numer maszyny	3.3.2
Numer silnika	
MERCEDES OM 906 LA	3.3.2
Przyrząd żniwny – tabliczka znamionowa	3.3.3
Tabliczka znamionowa, przyrząd żniwny – składany	3.3.3
Przyrząd do zbioru kukurydzy – numer seryjny	3.3.3
Multimaster	3.3.3
Siekacz zrywacza – numer seryjny	3.3.4
Siekacz słomy	3.3.4
Kabina – numer seryjny	3.3.4

4. Bezpieczeństwo pracy

BEZPIECZEŃSTWO PRACY	4.1.1
Wspornik bezpieczeństwa	4.1.4
Gaśnica	4.1.4
Odłącznik akumulatorów	4.1.5
Kliny (nie dla wszystkich krajów)	4.1.5
NAKLEJKI BEZPIECZEŃSTWA Z SYMBOLAMI OSTRZEGAWCZYMI	4.2.1

5. Dane techniczne

CLAAS DOMINATOR 208 MEGA	5.1.1
CLAAS DOMINATOR 204 MEGA	5.2.1
PRZYRZĄDY ROBOCZE – MASY, WYMIARY	5.4.1
OPIS MASZYNY	5.5.1
Budowa i sposób działania	5.5.2
Przyrząd żniwny	5.5.2
Zespoły młocarni	5.5.3
Wytrząsacz	5.5.3
Czyszczenie	5.5.3
Odplewianie	5.5.3
Zasady młócenia kombajnem	5.5.4

6. Przed uruchomieniem

WYKONAĆ PRZED PIERWSZYM URUCHOMIENIEM	6.1.1
POMOST KIEROWCY	6.2.1
Kabina	6.2.2
Kabina z przewietrzaniem	6.2.3
Kabina z przewietrzaniem i klimatyzacją	6.2.3
Kabina z przewietrzaniem i ogrzewaniem	6.2.5

System wtórnego ogrzewania	6.2.5
Usterka, Przyczyna wzgl. usunięcie – Klimatyzacja	6.2.6
Otwieranie i zamykanie dachu kabiny	6.2.8
Otwieranie dachu kabiny	6.2.8
Zamykanie dachu kabiny	6.2.8
Kolumna kierownicy	6.2.9
Stacyjka	6.2.9
Zespół wskaźników	6.2.10
Funkcje zestawu wskaźników	6.2.11
Informator omłotu	6.2.12
Funkcje informatora omłotu	6.2.13
Pulpit przełączników	6.2.14
Wielofunkcyjny uchwyt	6.2.15
Centrala elektryczna	6.2.15
Moduł (P) CLAAS-Autopilot	6.2.16
Rozkładanie i składanie rury rozładowniczej zbiornika ziarna	6.2.17
Włączanie i wyłączanie opróżniania biornika ziarna	6.2.18
Włączanie i wyłączanie młocarni	6.2.18
Włączenie i wyłączenie przyrządu żniwnego	6.2.19
Ustawienie przyrządu żniwnego i przyrządu do zbioru kukurydzy do jazdy w ruchu drogowym	6.2.19
Zmiana liczby obrotów bębna młócającego	6.2.20
Przestawienie kolumny kierownicy	6.2.20
Mechaniczny fotel kierowcy	6.2.21
Ustawienie do masy ciała kierowcy	6.2.21
Ustawienie wysokości	6.2.21
Ustawienie pochylecia siedziska	6.2.22
Ustawienie głębokości siedziska	6.2.22
Podparcie lędźwi	6.2.22
Pochylenie poręczy fotela	6.2.22
Horyzontalne przestawianie fotela kierowcy	6.2.22
Drabinki	6.2.23
Drabinka przednia	6.2.23
Poszerzenie drabinki	6.2.24
Drabinka tylna	6.2.28
JAZDA KOMBAJNEM	6.3.1
Obrotowy przełącznik liczby obrotów silnika	6.3.1
Uruchamianie silnika	6.3.2
Ustawienie oporów poruszania drażkiem jezdny	6.3.3
Biegi	6.3.3
Zatrzymywanie	6.3.4
Właściwości jezdne	6.3.4
Kierowanie	6.3.4
Hamulce	6.3.5
Hamulec nożny	6.3.5
Hamulec ręczny	6.3.5
Wyłączanie silnika	6.3.6
CLAAS-Autopilot	6.3.6

SZCZEGÓLNIE WAŻNE

W celu uniknięcia niebezpieczeństw, wskazówki zawarte w tej instrukcji muszą być przeczytane i przestrzegane przez wszystkich, którzy maszynę używają, konserwują lub kontrolują. Przeczytajcie Państwo szczególnie uważnie rozdział "Bezpieczeństwo pracy"

Używanie części zamiennych, wyposażenia i urządzeń dodatkowych nie będących produktem CLAAS'a, nie sprawdzonych i nie dopuszczonych przez CLAAS'a może negatywnie zmienić konstrukcyjne właściwości maszyny lub jej funkcjonowanie a tym samym ujemnie wpłynąć na aktywne i/lub pasywne bezpieczeństwo jazdy i pracy (Ochrona przed wypadkami).

Za szkody powstałe w wyniku używania nieoryginalnych części, wyposażenia i urządzeń dodatkowych nie będących produktami CLAAS'a odpowiedzialność firmy CLAAS jest całkowicie wykluczona.

Dane techniczne, miary i wagi są niezobowiązujące. Zastrzegamy zmiany w trakcie rozwoju technicznego i możliwość wystąpienia pomyłek.

Przód, tył strona prawa i lewa podane są zawsze zgodnie z kierunkiem jazdy.

7. Przed rozpoczęciem usuwania usterek w zbiorniku ziarna musi być pewne, że w tym czasie nikt inny nie będzie mógł uruchomić maszyny.
8. Podczas jazdy z przyrządem żniwnym po drogach otwartych dla ruchu, na kosę i podnośniki kłosów muszą być założone osłony.

Klimatyzacja

1. Instalacja klimatyzacyjna napełniana jest środkiem chłodniczym FKW R 134 A. Środki chłodzące FKW są szkodliwe dla środowiska gdy dostaną się do atmosfery. Zachować ostrożność przy manipulowaniu w klimatyzacji.
2. Prace konserwacyjne i naprawcze mogą być prowadzone tylko przez wyspecjalizowane w technice schładzania służby. Środek chłodzący musi być dokładnie odessany i zabezpieczony do ponownego użycia.

Konserwacja

1. Prac konserwacyjnych, nastawczych, czyszczenia maszyny jak też usuwania usterek dokonywać można tylko przy wyłączonym napędzie i wyłączonym silniku. Kluczyk powinien być wyciągnięty ze stacyjki!
2. Znajdujące się pod wysokim ciśnieniem płyny (paliwo, olej hydrauliczny itd.) mogą przebić skórę i spowodować ciężkie zranienia. Należy w takim przypadku natychmiast udać się do lekarza gdyż w innym razie mogą wystąpić ciężkie infekcje!
3. Zachować ostrożność przy otwieraniu korka chłodnicy. Przy gorącym silniku chłodnica znajduje się pod ciśnieniem!
4. We właściwy sposób utylizować oleje, paliwa i filtry!
5. Montowanie opon wymaga wystarczającej wiedzy i stosowania właściwych narzędzi!
6. Regularnie dokręcać nakrętki kół!
7. Prace naprawcze instalacji hydraulicznej mogą być prowadzone tylko przez wyspecjalizowany warsztat!

Zasada

Przed każdym uruchomieniem sprawdzić gotowość kombajnu pod względem bezpieczeństwa jazdy i pracy!

Poziom hałas

Poziom hałas w kabinie na wysokości uszu kierowcy wynosi (zamknięte okna i drzwi) 82 dB (A). Zbiornik ciśnieniowy.

Zbiornik ciśnieniowy

Podczas pracy przy zbiorniku ciśnieniowym należy zachować szczególną ostrożność! Zbiornik znajduje się pod wysokim ciśnieniem!

Przy zbiornikach ciśnieniowych sterowanych zaworami, jak np. przy autopilocie, należy przed rozpoczęciem pracy zluzować najpierw śrubę zwierającą. Jest to konieczne, aby zlikwidować ciśnienie hydrauliczne.



19



20

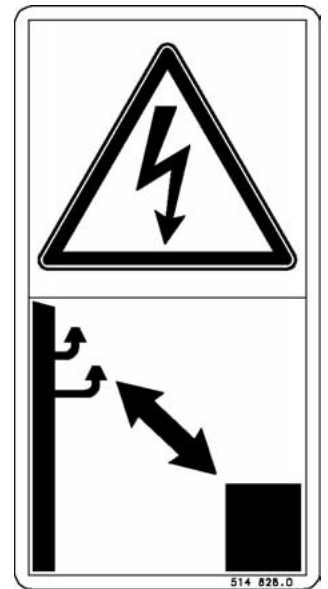

21

514 828.0 (10)

Zachować bezpieczny odstęp od elektrycznych przewodów wysokiego napięcia.

(Ilustr. 19, 20, 21)



50780

50



50781

51



52

514 843.0 (23)

Przed odłączeniem lub wyłączeniem maszyny podłożyć kliny.

(Ilustr. 50, 51, 52)

5

Dane techniczne

CLAAS DOMINATOR 204 MEGA

Dla ustalenia danych technicznych maszyna została wyposażona w silnik 6 cylindrowy, skrzynię sitową 3-D, rozdzielacz plew, przestawialną oś kierującą, zawieszany siekacz do słomy, z kierownicą, pełnym zbiornikiem paliwa i kabiną.

Ogumienie: 24.5 - 32 und 14.9/80 - 24

Przyrząd żniwny

Szerokości cięcia	3,60 m (12'), 3,90 m (13'), 4,20 m (14'), 4,50 m (15'), 5,10 m (17'), 6,00 m (20'), 6,60 m (22'), 7,50 m (25')
Przestawianie wysokości	elektro-hydraulicznie
Przestawianie wysokości cięcia	– patrz strona 8.1.16, <i>Zakres przestawiania przyrządu żniwnego</i>
Wysokość unoszenia (dolna krawędź płóz przyrządu żniwnego)	– patrz strona 8.1.16, <i>Zakres przestawiania przyrządu żniwnego</i>
Nagarniacz z zębami sprężystymi	6 częściowy
Napęd nagarniacza	regulacyjna przekładnia pasowa, elektryczna zmiana liczby obrotów
Liczba obrotów nagarniacza	przyrządy żniwne 3,60 m – 5,10 m od 12 – 47 1/min przyrządy żniwne 6,00 m – 7,50 m od 12 – 47 1/min od 15 – 57 1/min
Zmiana wysokości nagarniacza	elektro-hydraulicznie
Horizontalne przestawianie nagarniacza (wyposażenie do wyboru)	elektro-hydraulicznie
Kanał wciągający	przenośnik łańcuchowy
Włączanie przyrządu żniwnego	niskociśnieniowe – uruchamiane hydraulicznie

Zespoły młocarni

Chwytnacz kamieni	seryjny
Klepiska	przestawiane momentalnie, 1 dźwignia przestawiająca szerokość 1320 mm
Klepisko wstępne (klepisko Multi-Crop)	3 segmenty, wymienne – 6 listew, 6 rzędów otworów 6,5 x 38 – 6 listew, 1 rząd otworów 12 x 30 / 5 rzędów 12 x 3 – 6 listew, 6 rzędów otworów 19 x 38
Odplewianie	
– Klepisko główne	1 przykręcany segment młócający
– Klepisko wstępne	2 dołączane pokrywy odplewiające
Klepisko główne do zboża i do kukurydzy	12 listew
Klepisko główne do CCM	Klepisko prętowe
Przyspieszacz	Bęben łopatkowy

PRZYRZĄDY ROBOCZE – MASY, WYMIARY

	Masa	Szerokość robocza*	Szerokość transportowa
Przyrządy żniwne:			
3,60 m (12')	910 kg	3985 mm	3985 mm
3,90 m (13')	950 kg	4290 mm	4290 mm
4,20 m (14')	1000 kg	4595 mm	4595 mm
4,50 m (15')	1080 kg	4900 mm	4900 mm
4,50 m (15') składany	1620 kg	5060 mm	–
5,10 m (17')	1160 kg	5510 mm	5510 mm
6,00 m (20')	1550 kg	6580 mm	6580 mm
6,60 m (22')	1750 kg	7190 mm	7190 mm
7,50 m (25')	1900 kg	8105 mm	8105 mm
9,00 m (30')	2350 kg	9630 mm	9630 mm
dwa krótkie oddzielacze łań	37 kg		
dwa długie oddzielacze łań	45 kg		
dwa specjalne oddzielacze łań	10 kg		
* Przy zamontowanych oddzielaczach łań należy każdorazowo dodać miarę wysuniętego odgarniacza zewnętrznego			
Przyrządy do zbioru ryżu:			
4,20 m (14')	1050 kg	4595 mm	4595 mm
4,50 m (15')	1100 kg	4900 mm	4900 mm
5,10 m (17')	1180 kg	5510 mm	5510 mm
6,00 m (20')	1580 kg	6580 mm	6580 mm
6,60 m (22')	1780 kg	7190 mm	7190 mm
7,50 m (25')	1950 kg	8105 mm	8105 mm
Przyrządy do zbioru soi:			
4,50 m (15')	1300 kg	5080 mm	5080 mm
5,10 m (17')	1450 kg	5690 mm	5690 mm
6,00 m (20')	1700 kg	6600 mm	6600 mm
7,50 m (25')	2130 kg	7210 mm	7210 mm
Przyrządy do zbioru kukurydzy:			
4 - 70 SL	1300 kg	3000 mm	3000 mm
4 - 75 SL	1300 kg	3050 mm	3000 mm
4 - 80 SL	1300 kg	3100 mm	3000 mm
4 - 95 SL	1300 kg	3810 mm	3810 mm
5 - 70 SL	1550 kg	3800 mm	3800 mm
5 - 75 SL	1550 kg	3800 mm	3800 mm
5 - 80 SL	1550 kg	3930 mm	3800 mm
6 - 70 SL	1850 kg	4600 mm	4600 mm
6 - 75 SL	1850 kg	4600 mm	4600 mm
6 - 80 SL	1850 kg	4760 mm	4600 mm
8 - 75 SL	2820 kg	6060 mm	5930 mm

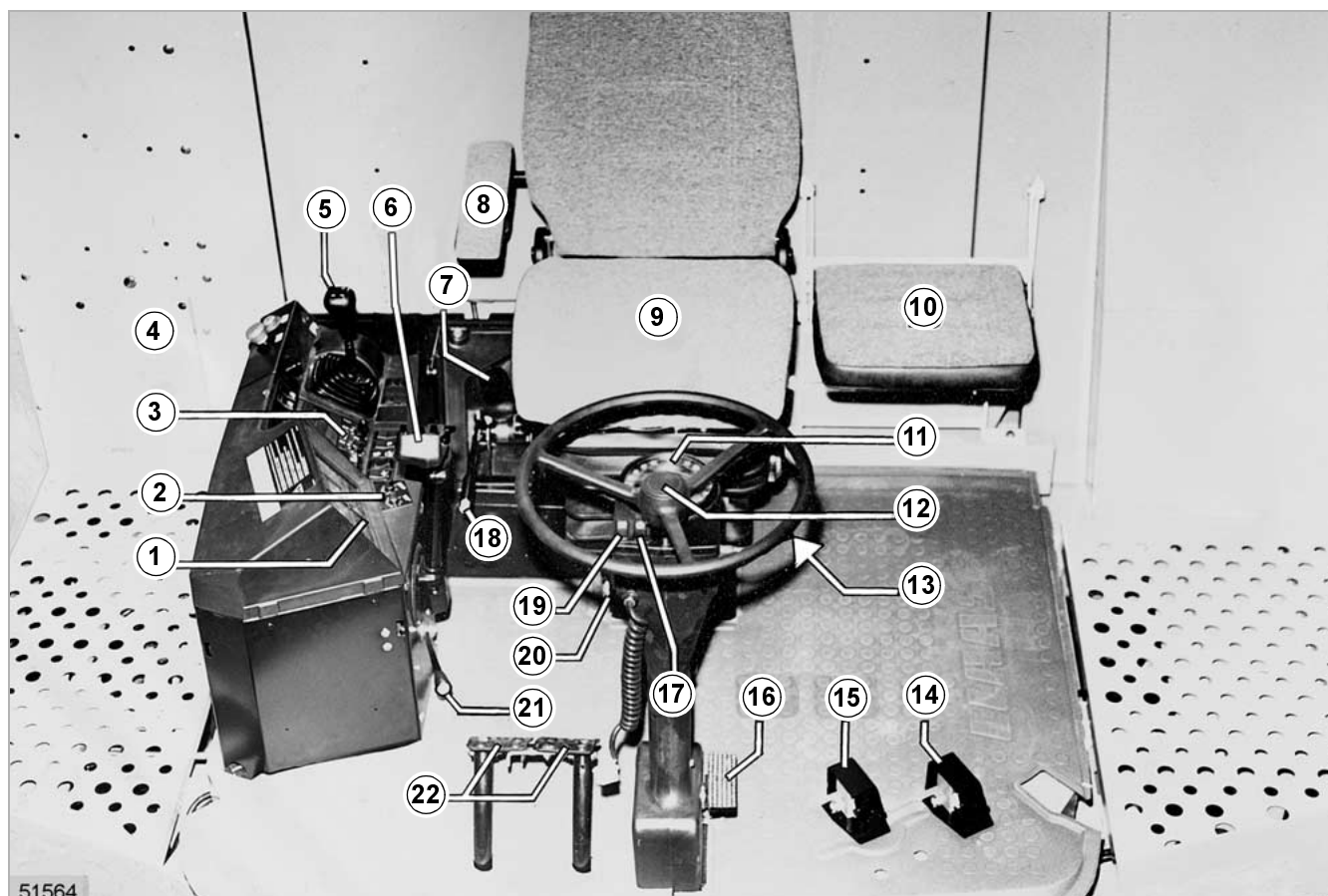

POMOST KIEROWCY

- 1 Informator omlotu
- 2 Zespół kontrolny przepustowości
- 3 Pulpit przełączników
- 4 Pokrywa kontrolna domłacania
- 5 Dźwignia zmiany biegów
- 6 Drażek sterowniczy z wielofunkcyjnym uchwytem
- 7 Dźwignia przestawiania klepiska
- 8 Przystawialny podłokietnik
- 9 Komfortowy fotel kierowcy
- 10 Siedzenie dla pasażera (wyposażenie odatkowe)
- 11 Zespół wskaźników kontrolnych
- 12 Kierownica
- 13 Przełącznik kierunkowskazów i klakson
- 14 Włącznik nożny opróżniania zbiornika ziarna włącz. / wyłącz.
- 15 Włącznik natychmiastowego zatrzymywania przyrządu roboczego
- 16 Pedał blokowania kolumny kierownicy
- 17 Włącznik wycieraczki
- 18 Dźwignia hamulca ręcznego
- 19 Włącznik świateł
- 20 Stacyjka
- 21 Dźwignia zmiany obrotów bębna młocarni
- 22 Pedaly hamulca nożnego

(Ilustr. 1)

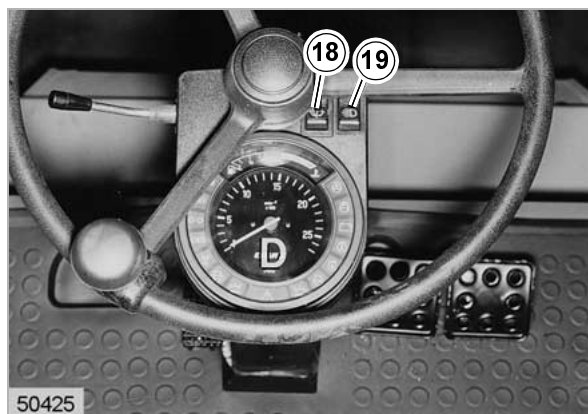

Funkcje zestawu wskaźników

(Światelka ostrzegawcze 3, 4, 5, 6, 8, 10 i 17)

- 3 = Lampka ostrzegawcza zapala się przy zbyt niskim ciśnieniu oleju w silniku, równocześnie zapala się lampka (8), błyska lampka (10) a brzęczyk wydaje przerywane sygnały.

Natychmiast zatrzymać silnik, ustalić przyczyny, zlikwidować szkody.

- 4 = Lampka ostrzegawcza świeci przy zabrudzonym filtrze powietrza, równocześnie świeci lampka (8), błyska lampka (10) a brzęczyk wydaje przerywane sygnały.

Natychmiast zatrzymać silnik, oczyścić filtr powietrza i sito ssące.

- 5 = Kontrolka ładowania świeci przy włączonym zapłonie i wyłączonym silniku. Kontrolka ładowania gaśnie po uruchomieniu silnika. Przy pracującym silniku i uszkodzonej prądnicy względnie przy jej zatrzymaniu lampka zapala się a brzęczyk daje sygnał ciągły.

- 6 = Lampka zapala się przy zbyt wysokiej temperaturze płynu chłodzącego silnik, równocześnie świeci lampka (8), błyska lampka (10) a brzęczyk wydaje sygnał przerywany.

Natychmiast zatrzymać silnik, oczyścić układ chłodzenia, sprawdzić napięcie paska klinowego.

- 17 = Lampka ostrzegawcza świeci przy zaciągniętym hamulcu ręcznym.

Maszyny z hamulcami tarczowymi:

Przy zeszlifowanych klockach hamulcowych zapala się lampka kontrolna jeśli wciśnie się pedały hamulca. Funkcjonuje jedynie przy włączonym zapłonie i zwolnionym hamulcu ręcznym.



Niebezpieczeństwo!

Przy zapaleniu się tej lampki natychmiast wymienić wszystkie klocki hamulcowe w wyspecjalizowanym warsztacie.

(Ilustr. 7, 8)



50442

26



50443

27

Mechaniczny fotel kierowcy



Niebezpieczeństwo!

Niebezpieczeństwo!

Nigdy nie przestawiać fotela kierowcy podczas jazdy!

- 1 Pochylenie poręczy
(prawa poręcz = wyposażenie dodatkowe)
- 2 Przeszawianie horyzontalne
- 3 Ustawienie głębokości siedziska
- 4 Ustawienie pochylenia siedziska
- 5 Ustawienie masy ciała kierowcy
- 6 Wskaźnik ustawienia masy ciała kierowcy
- 7 Ustawienie oparcia
- 8 Ustawienie oparcia lędźwi
- 9 Siatka

(Ilustr. 26, 27)

Ustawienie do masy ciała kierowcy

Odpowiednią masę ciała kierowcy należy ustawiać przy wyłączonej maszynie. Odchylić w tym celu dźwignię ustawiającą (5).

Ustawioną masę ciała kierowcy można odczytać na wskaźniku (6).

(Ilustr. 26)

Ustawienie wysokości

Można zmieniać wysokość siedziska fotela.

W tym celu unieść cały fotel aż do żądanej wysokości. Zatrzaśnięcie się on w odpowiedniej zapadce i pozostanie w tej pozycji.

Obniżenie siedziska fotela:

Całkowicie unieść fotel. Z najwyższego położenia można go ponownie obniżyć aż do najniższej pozycji.

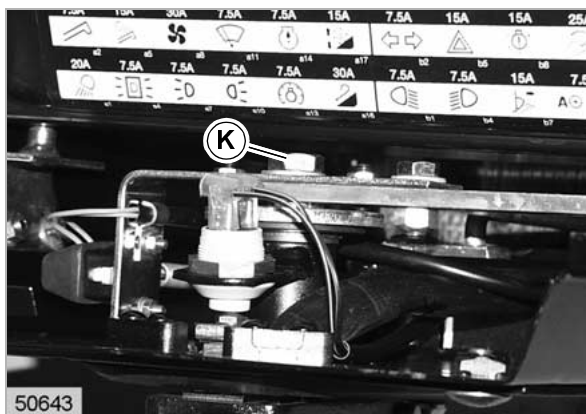

5

Ustawienie oporów poruszania drążkiem jezdny

Aby drążek jezdny nie przestawiał się samoczynnie po jego zwolnieniu, można za pomocą śruby zaciskowej (K) ustawić opory poruszania nim.

Śruba zaciskowa (K) dostępna jest po otwarciu centrali elektrycznej.

(Ilustr. 5)

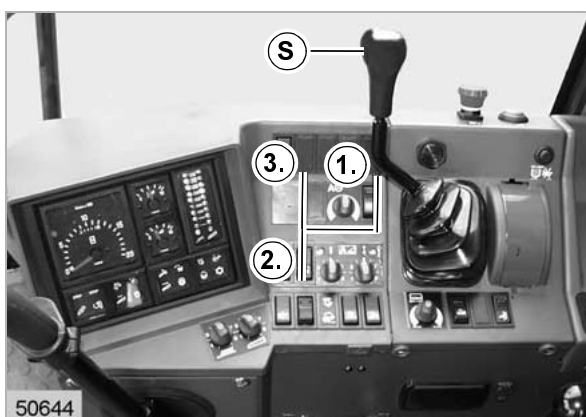

6

Biegi

Dźwignia (S) w tył na prawo

1. bieg = roboczy

Dźwignia (S) w przód na lewo

2. bieg = roboczy

Dźwignia (S) w przód na prawo

3. bieg = drogowy

(Ilustr. 6)



Uwaga!

Wszystkie biegi włączać i przełączać tylko przy absolutnym bezruchu maszyny.

Jeśli żądany bieg ciężko się włącza, to tylko przy pracującym silniku lekko poruszyć drążkiem sterowym.

Za pomocą drążka sterowego (F) reguluje się prędkość jazdy. Każde dalsze przesunięcie drążka w kierunku A powoduje zwiększenie prędkości jazdy do przodu a każde dalsze przesunięcie drążka w kierunku B zwiększenie prędkości jazdy do tyłu.

(Ilustr. 4)



Uwaga!

Drążkiem poruszać tylko podczas pracy silnika!

SIŁOWNIKI HYDRAULICZNE PRZYRZĄDU ŻNIWNEGO

Siłowniki hydrauliczne

Zawieszanie siłowników przyrządu żniwnego

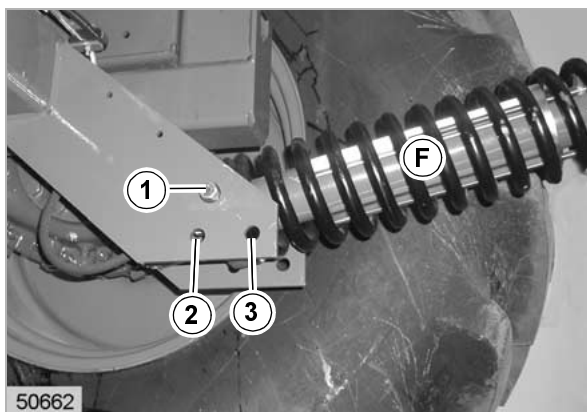

i Wskazówka!

Sprężyny (F) odciążające przyrząd żniwny są ustawione fabrycznie w otworach (1) – patrz strona 8.1.6, *Ustawienie sprężyn odciążających przyrząd żniwny*.

1

Otwory (2) przeznaczone są do mocowania urządzeń rozładunkowych.

Przy używaniu przyrządów roboczych innej wielkości i w przypadku, gdy siłownik przewieszany będzie w otwór (3), sprężyny odciążające muszą być ustawione od nowa.

(Ilustr. 1)



2

Dołączanie prawego siłownika przyrządu żniwnego

W przypadku przyrządów żniwnych o szerokości roboczej do 5,10 m (17') włącznie, prawy siłownik musi być umieszczony w uchwycie (M).

W przypadku przyrządów żniwnych 6,00 m (20') i 6,60 m (22'), przy wszystkich przyrządach żniwnych do soi i przy przyrządach żniwnych składanych, prawy siłownik musi być umieszczony w uchwycie (A).

(Ilustr. 2)

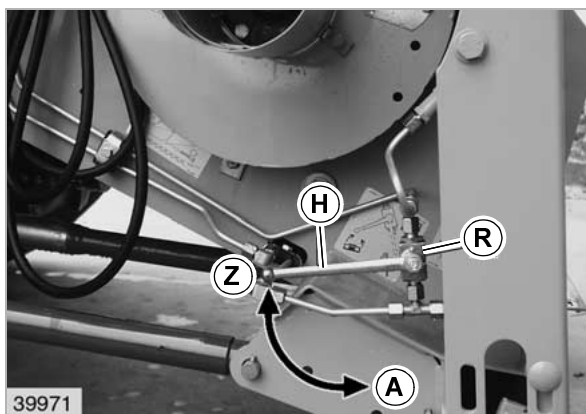

5



6

Ustawienie siłowników dołączania przyrządu żniwnego

Jeśli w pozycji środkowej siłowniki hydrauliczne ustawione są nierówno, można w następujący sposób dokonać korekty tego ustawienia:

1. Odłączyć od kombajnu przyrząd żniwny.
2. Otworzyć kurek blokujący (R).
3. Włączyć włącznik bezpieczeństwa (65).

Przełącznik (55) ręcznej regulacji dopasowania poprzecznego wcisnąć tak, aż oba siłowniki wysuną.

Siłowniki wysunąć do oporu.

4. Przełącznik (55) wcisnąć w przeciwnym kierunku. Lewy siłownik wsunie się.

Siłownik wsunąć aż do końca.

5. Zamknąć kurek blokujący (R). W tym celu dźwignię (H) ustawić w pozycji (Z).

6. Używając przełącznika ustawić siłowniki w pozycji środkowej i ponownie zamontować przyrząd żniwny.

(Ilustr. 5, 6)

Maszyny bez Auto-Contour



Niebezpieczeństwo!

Przy dołączaniu przyrządu roboczego (żniwnego lub innego) do kombajnu występuje niebezpieczeństwo zranienia!

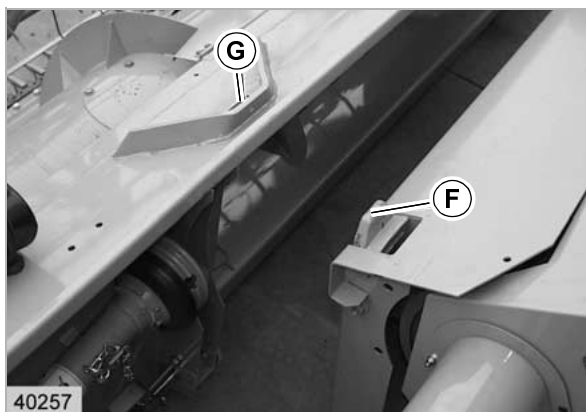

7

Kombajnem dojechać tak daleko do przyrządu żniwnego, aby zaczepy (F) siłowników hydraulicznych na kanale wciągającym ustawione były pod otworami (G) w górnej poprzeczce ramy przyrządu żniwnego. Używając urządzeń sterowania hydrauliką, unieść przyrząd żniwny.

(Ilustr. 7)

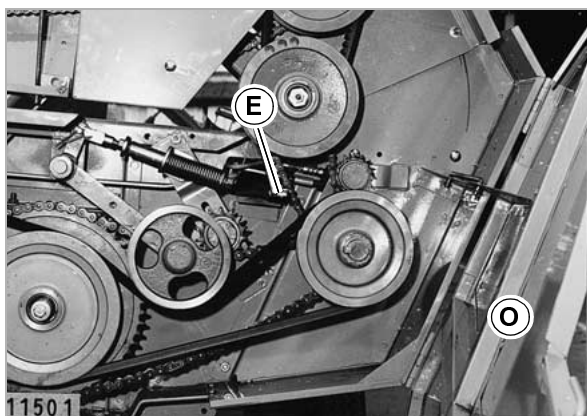

13

Przyrządy żniwne 3,00 – 5,10 m

Zapasowa kosa (E) może być wożona w uchwycie przyrządu żniwnego.

Jest ona zabezpieczona osłoną boczną (O).

(Ilustr. 13)

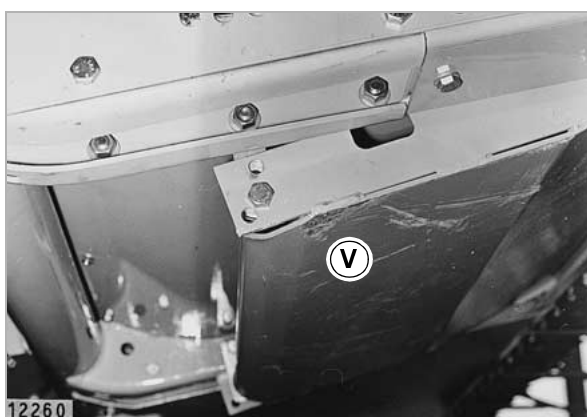

14

Płozы przyrządu żniwnego

Przestawialne płozы (V) można ustawiać wysokościowo. Ustawienie zależy od wielkości opon. Płozы zawsze wysuwać tak daleko jak to możliwe.

(Ilustr. 14)

Nagarniacz

Nagarniacz przestawiany jest wysokościowo za pomocą hydrauliki z fotela kierowcy:

Nagarniacz ustawiać przy leżącym zbożu-niżej a przy stojącym-wyżej.

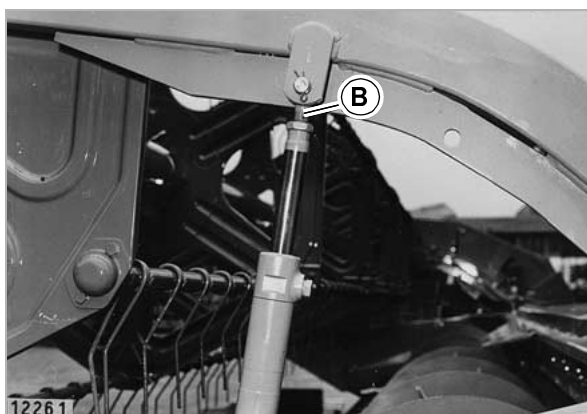

15

Jeśli zęby nagarniacza muszą sięgać przy najniższym ustawieniu aż do kosi, to należy zmienić ustawienie śrub oczkowych (B).

(Ilustr. 15)

Po zakończeniu prac montażowych na hydraulice nagarniacza, należy ją odpowietrzyć – patrz strona 9.3.5, *Odpowietrzenie siłowników nagarniacza*.

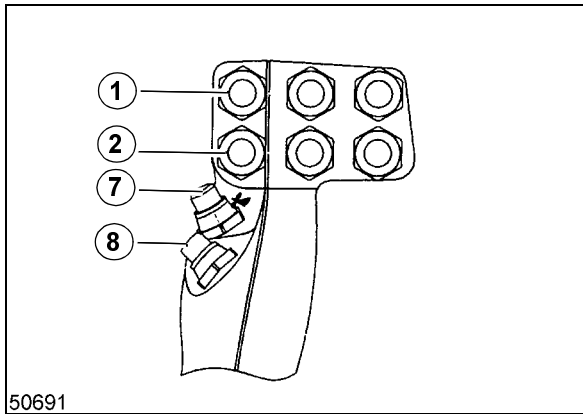

50691

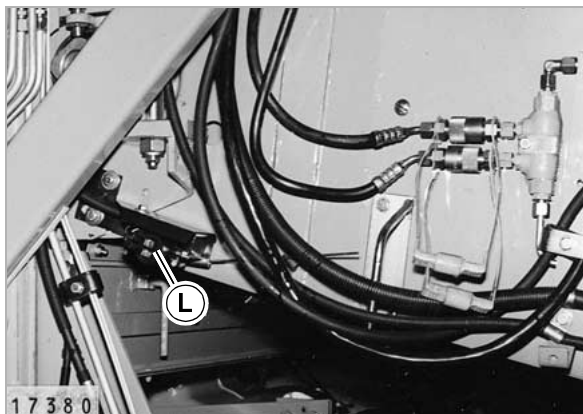

17380

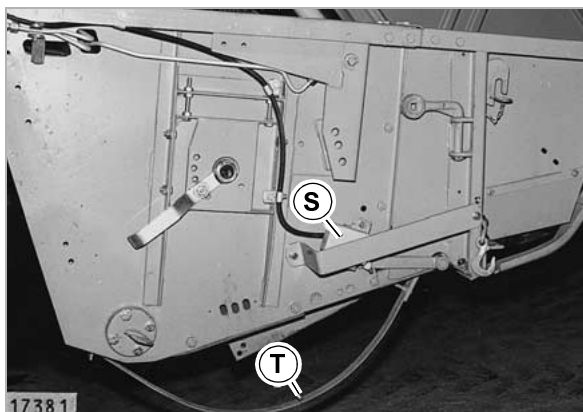

17381

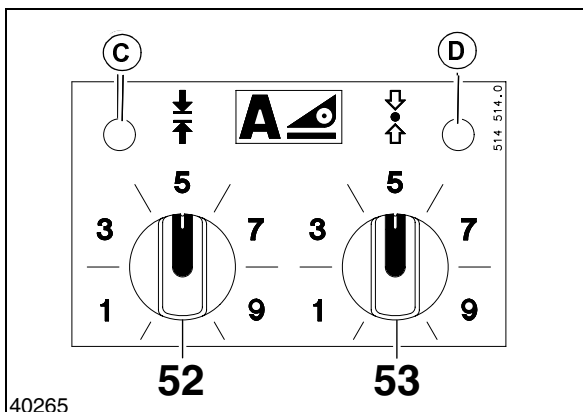

40265

CLAAS-Auto-Contour

Automatyczna regulacja wysokości cięcia z poprzecznym dopasowaniem przyrządu żniwnego

Sposób działania:

Pokrętem (53) ustawiania można wstępnie wybrać żądaną wysokość cięcia do ok. 150 mm.

Przez naciśnięcie przycisku (8) na drążku sterowym włącza się Auto-Contour.

- 7 Przyrząd żniwny automatycznie dopasowuje się wzdłużnie i poprzecznie do nierówności gruntu. Jeśli ustawione pokrętem (53) wartości są przekraczane w górę lub w dół, działają czujniki (S) na lewej i prawej stronie przyrządu żniwnego zgłaszając odchylenia mikroelektronice. Włącza ona odpowiednie zawory elektromagnetyczne, poprzez które przyrząd żniwny hydraulicznie zostaje ustawiony we właściwej pozycji.

Gdy czujniki osiągną żądane wartości mikroelektronika wyłączy zawory elektromagnetyczne.

Przy wysokości cięcia ponad 150 mm, przyciski (T) pod przyrządem żniwnym nie mają wystarczającego kontaktu z ziemią, co ujemnie wpływa na dokładność regulacji ustawienia.

- 8 Jeśli przy wylegach przyrząd żniwny ślizga się na płozach po ziemi, czujnik na prawym siłowniku przyrządu żniwnego reguluje ustawione przez kombajnistę odciążenie przyrządu. Odciążenie przyrządu można zmieniać pokrętem (53) podczas pracy i może ono być odczytane na wskaźniku (22) informatora omlotu. Czujniki na przyrządzie żniwnym przejmują tutaj tylko poprzeczną regulację ustawienia przyrządu żniwnego.

Przyciskając przyciski (1 lub 2) "podnoszenia lub opuszczania" przyrządu żniwnego wyłączamy tym samym Auto-Contour.

(Ilustr. 7, 8, 9, 10, 11)

9

10

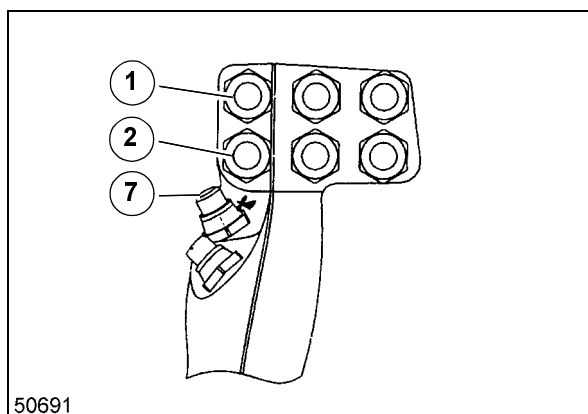

26

Opuszczenie przyrządu żniwnego i włączenie wyboru wysokości cięcia:

Przyciśnięcie przycisku (7) spowoduje włączenie wyboru wysokości cięcia i ustawienie przyrządu żniwnego na wybranej wysokości.



Wskazówka!

Po naciśnięciu przyciski (1 i 2) wybór wysokości cięcia zostaje zawsze wyłączony a ponownie włączyć go można naciskając przycisk (7).

(Ilustr. 26)

CLAAS-Contour-System (regulacja nacisku na podłoże)

Działanie:

Za pomocą Contour-System przyrząd żniwny prowadzony będzie z optymalnym naciskiem na podłoże.

Zapobiegnie to stratom przy podbieraniu zboża, zeszlifowaniu płóz oraz podnośników kłosów i belki kosy.

Należy postępować przy ustawianiu tak, jak opisano przy **Auto-Contour**:

1. Ustawić sprężyny odciążające przyrząd żniwny
2. Sprawdzić usprężynowanie przyrządu i swobodę zawieszenia przenośnika pochylonego.
3. Ustawić wskaźnik wysokości cięcia
4. Wskaźnik odciążenia
5. Ustawić szybkość opadania przyrządu żniwnego

CLICK HERE TO **DOWNLOAD** THE COMPLETE MANUAL

- Thank you very much for reading the preview of the manual.
- You can download the complete manual from: www.heydownloads.com by clicking the link below



- Please note: If there is no response to CLICKING the link, please download this PDF first and then click on it.

CLICK HERE TO **DOWNLOAD** THE COMPLETE MANUAL

Liczba obrotów bębna młócającego

Liczba obrotów bębna młocarni w połączeniu z łatwym przestawianiem klepiska umożliwia szybkie dopasowanie maszyny do różnych właściwości młóconej rośliny. Długa, wilgotna słoma jak też ciężko wymłacalne i trudno odplewające się ziarna wymagają wyższych obrotów bębna niż rośliny suche i łamliwe.

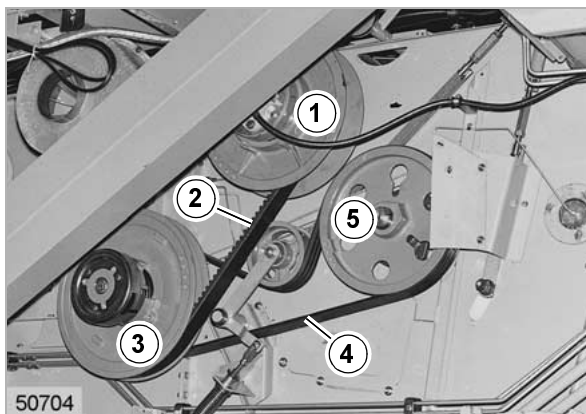

Napęd bębna z napędem pośrednim:

Bęben młócający napędzany będzie od wału bębna odrzutnika poprzez przestawialną hydraulicznie tarczę (1) regulacyjną, szeroki pas klinowy (2), obciążoną sprężyną tarczę regulacyjną (3) pas zespolony (4) i koło pasowe (5).

(Ilustr. 8)

Bezstopniowa przekładnia umożliwia zmianę liczby obrotów bębna w zakresie od 650 do 1500 1/ min.

W szczególnych warunkach zbioru można stosować przekładnię regulacyjną o zakresie liczby obrotów od 500 do 1200 1/min.

8

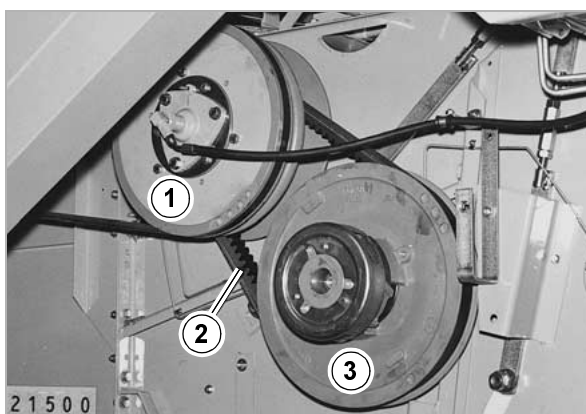

Napęd bębna bez napędu pośredniego:

Bęben młócający napędzany będzie od wału bębna odrzutnika poprzez przestawialną hydraulicznie tarczę (1) regulacyjną, szeroki pas klinowy (2) i obciążoną sprężyną tarczę regulacyjną (3).

(Ilustr. 9)

Bezstopniowa przekładnia umożliwia zmianę liczby obrotów bębna w zakresie od 650 do 1500 1/ min.

W szczególnych warunkach zbioru można stosować przekładnię regulacyjną o zakresie liczby obrotów od 500 do 1200 1/min.

9

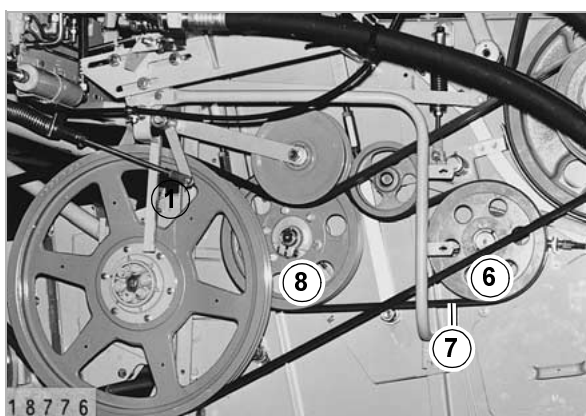

Przyspieszacz napędzany jest od bębna młócającego przez koło pasowe (6), pas zespolony (7) i koło pasowe (8).

(Ilustr. 10)

10

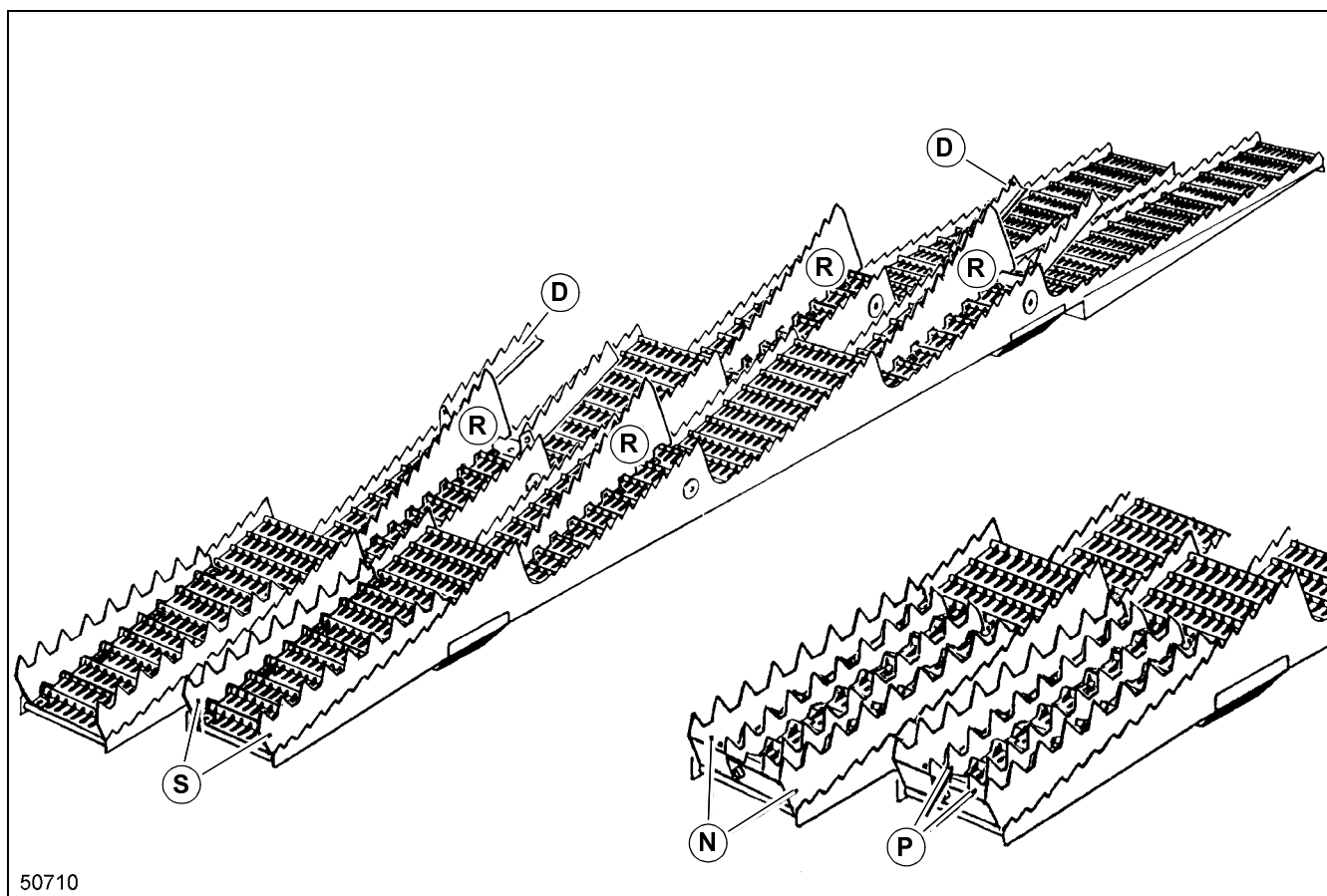

50710

7

Dla intensywniejszego rozluźniania słomy, przede wszystkim przy wilgotnej i ciężkiej słomie można zakładać na półki wytrząsacza-koniki.

Rozmieszczone są one jak na Ilustr. 6.

Można także zmieniać ich ustawienie jeśli osiągnie się przez to lepsze rozluźnienie słomy.

W razie potrzeby można też założyć koniki równoległe (P) na następną półkę.

(Ilustr. 7)



Uwaga!

Uwaga, zęby zgarniające wytrząsacza intensywnego muszą się swobodnie poruszać.

Przy różnych rodzajach wypadającego ziarna, w zależności od jego specyficznych właściwości (formy, ościstości, udziału liści w słomie itd.) różne jego ilości trafiają na czujniki. Z tego też powodu konieczne jest w zależności od właściwości plonu (wilgotności słomy, przerostów) ustawienie czułości zespołu pokrętłami (A) dla skrzyni sitowej i (B) dla wytrząsacza zgodnie ze skalą 1 do 7.

(Ilustr. 31)

Straty w skrzyni sitowej nie są tak jednoznacznie zależne od wydajności jak straty na wytrząsaczu. Straty powstające w skrzyni sitowej są prawie zawsze wynikiem złego ustawienia maszyny.

Ustawienie w zależności od rodzaju ziarna

Pokrętła (A i B) ustawiać w zależności od ziarna:

Kukurydza i strączkowe	pozycja 1 do 2
Pszenica i żyto	pozycja około 3
Jęczmień	pozycja około 6
Owies	pozycja około 6
Ziarna lekkie	pozycja 7

(Ilustr. 31)

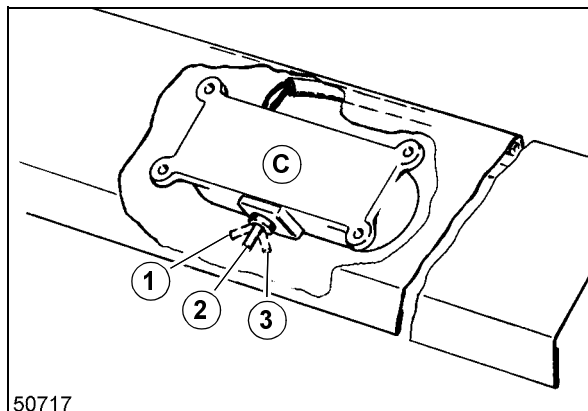

50717

32

Ustawienie wrażliwości czujników

Włączniki stopniowe (C) z tyłu skrzyni sitowej i wytrząsaczy ustawialne są w trzy pozycje.

- Stopień 1. dla ziaren lekkich
- Stopień 2. dla ziaren średnio ciężkich
- Stopień 3. dla ziaren ciężkich

(Ilustr. 29, 30, 32)

SIEZKARNIA SŁOMY / ROZDZIELACZ PLEW**Sieczkarnia słomy****Niebezpieczeństwo!**

Pod osłoną sieczkarni słomy znajdują się niebezpieczne narzędzia tnące; dlatego też podczas pracy należy zachować wyliczony, bezpieczny odstęp od sieczkarni.

- ☞ Podczas wszelkich prac przy sieczkarni słomy, młocarnia i silnik kombajnu muszą być wyłączone a kluczyk wyciągnięty ze stacyjki. (Ostrożnie, obracające się noże.)
- ☞ Przed włączeniem maszyny upewnić się, że w niebezpiecznym zasięgu sieczkarni nikogo nie ma.
- ☞ Przy wyłączaniu maszyny uważać – noże poruszają się siłą bezwładności!

W przypadku omłotu kukurydzy sieczkarnię przebroić w wyposażenie do kukurydzy i zredukować liczbę obrotów.

Przed uruchomieniem sieczkarni sprawdzić

1. Czy noże nie są uszkodzone i dobrze zamocowane
2. Napięcie paska klinowego
3. Swobodę poruszania się paska w osłonie
4. Ustawienie przeciwostrza na żądaną długość sieczki
5. Ustawienie cięcia poprzecznego

Roślina	Proso	Durra, sorgo	Mak	Łubin	Len
Agregat					
Rodzaj zbioru	Z pnia	Z pnia / Omlot stacjonarny	Z pnia	Z pnia / Z pokosu	Z pnia
Przyrząd roboczy	Przyrząd żniwny do zbóż	Przyrząd żniwny do zbóż	Przyrząd żniwny do zbóż	Przyrząd żniwny do zbóż / Podbieracz	Przyrząd żniwny do zbóż
Ustawienie zębów nagarniacza	pionowo	pionowo	pionowo	pionowo	pionowo
Odstęp bębna wciągającego i niecki ślimaka [mm]	12 – 15	12 – 15	12 – 15	12 – 15	12 – 15
Segment młócający zamontowany / wymontowany	ew. zamon- towany*	ew. zamon- towany*	wymontowany	wymontowany	ew. zamon- towany*
Odplewianie WŁĄCZ. / WYŁĄCZ.	WYŁĄCZONY	WYŁĄCZONY	WYŁĄCZONY	WYŁĄCZONY	Ew. WŁĄCZONY*
Odstęp bębna młócacego od klepiska Dźwignia ustawiająca Zapadka od góry	6.	6.	7.	7.	4.
Segmenty klepiska wstępnego Otwory** = alternatywnie	6,5 x 38 12 x 38**	6,5 x 38 12 x 38**	6,5 x 38	6,5 x 38	6,5 x 38
Dysze wiatru oddzielania wstępnego (otwór od dołu)	3.	3.	7.	5.	5.
Liczba obrotów bębna młocarni [1/min]	650 – 800	650 – 800	800	650	1000
Otwarcie sit blaszkowych Sito górne [mm]	10 – 13	10 – 13	2 – 4	8 – 10	8 – 10
Otwarcie sit blaszkowych Przedłużenie [mm]	10 – 13	10 – 13	2 – 4	8 – 10	8 – 10
Otwarcie sit blaszkowych Sito dolne [mm]	5 – 8	5 – 8	2 – 4	3 – 5	3 – 5
Liczba obr. dmuchawy [1/min]	1100	1100	750	1100	750
Uwagi * Patrz na załączniku tabeli omlotu		ew. zredukowane obroty bębna młócacego	ew. sito płaskie 2,5 mm		

Usterka	Możliwe przyczyny względnie sposoby usunięcia
<p>Straty ziarna</p>	<p>Straty ziarna mogą mieć różne przyczyny i najpierw ustalić należy skąd biorą się ziarna.</p> <p>Wszelkie miejsca przechodzenia ziaren w kombajnie a szczególnie niecki ślimaków, podnośniki, należy sprawdzić pod kątem szczelności. Miejsca te należy uszczelnić przede wszystkim przy zbiorze roślin nasiennych.</p> <p>Nie można doliczać do strat kombajnu ziaren wypadniętych na skutek pogody lub przerośniętego zboża.</p> <p>Straty ziarna powodowane przez kombajn podzielić można na cztery rodzaje:</p> <ul style="list-style-type: none"> – Straty przy koszeniu i na przyrządzie żniwnym – Straty na skutek złego wymłacania – Straty na wytrząsaczach – Straty w skrzyni sitowej
<ul style="list-style-type: none"> – Straty przy koszeniu i na przyrządzie żniwnym 	<ol style="list-style-type: none"> 1. Ustawienie zębów nagarniacza dopasować do panujących warunków. 2. Dopasować liczbę obrotów nagarniacza i prędkość jazdy. 3. Horyzontalne ustawienie nagarniacza dopasować należy do panujących warunków. 4. W zbożu z wiszącymi kłosami na co drugi bagnet należy nałożyć podnośnik kłosów. 5. Wysokość ustawienia ślimaka wciągającego dopasować do właściwości koszonego zboża.
<ul style="list-style-type: none"> – Straty ziarna na skutek złego wymłacania 	<ol style="list-style-type: none"> 1. Naprawić uszkodzony lub zeszlifowany bęben młocarni. 2. Liczbę obrotów bębna dopasować do właściwości młóconej rośliny. 3. Ustawienie klepiska dopasować do właściwości omłotu. 4. Skorygować podstawowe ustawienie klepiska. 5. Tak ustawić przyrząd żniwny, aby zapewnić równomierny dopływ masy do młocarni. 6. Sprawdzić i ewentualnie ustawić sprzęgła przeciążeniowe przyrządu żniwnego.

Klimatyzacja

**Niebezpieczeństwo!**

Unikać kontaktu z płynnym środkiem chłodzącym! Jeśli dostanie się on do oka, natychmiast wezwać lekarza!

Prace konserwacyjne i naprawcze prowadzić tylko siłami fachowymi!

Na częściach obiegu chłodzącego i w ich pobliżu nie prowadzić żadnych prac spawalniczych. Niebezpieczeństwo zatrucia!

Klimatyzacja może być montowana, naprawiana i konserwowana tylko przez fachowy personel wyszkolony w tym zakresie!

**Uwaga!**

Parownik w dachu kabiny i kondensator przed chłodnicą wody regularnie sprawdzać pod względem czystości i jeśli to konieczne – czyścić.

**Wskazówka!**

Maksymalna temperatura otoczenia wynosi dla środka chłodniczego 80 °C!

**Środowisko!**

Przed rozpoczęciem naprawy odessać z układu płynny środek chłodzący, aby nie dostał się on do atmosfery.

Środki chłodnicze są szkodliwe dla środowiska, gdy dostaną się do atmosfery. Dlatego też podczas prac przy klimatyzacji należy zachować szczególną ostrożność.

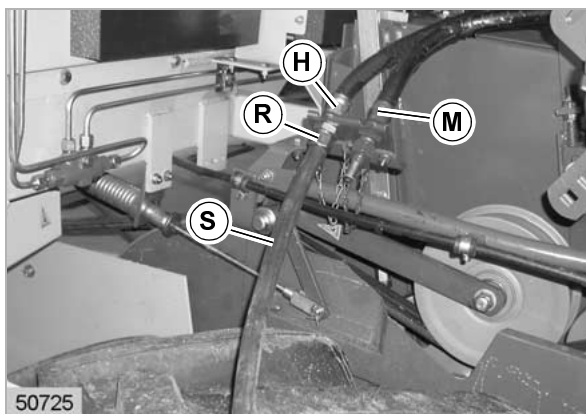

Na króciec spustowy (H) nałożyć odpowiedni wąż (S). Nieco poluzować nakrętkę (R) i stary olej spuścić do wystarczającej wielkości naczynia.

Na silniku hydraulicznym wykręcić śrubę spustową (A). Stary olej spuścić do wystarczającej wielkości naczynia (co najmniej 20 litrów).

Po spuszczeniu oleju hydraulicznego ponownie mocno dokręcić śrubę spustową (A) na silniku hydraulicznym.

Ponownie dokręcić nakrętkę (R) na króciec spustu oleju. Zdjąć wąż (S).

- 3 H = Króciec spustowy oleju hydraulicznego
M = Króciec spustu oleju z silnika

(Ilustr. 3, 4)

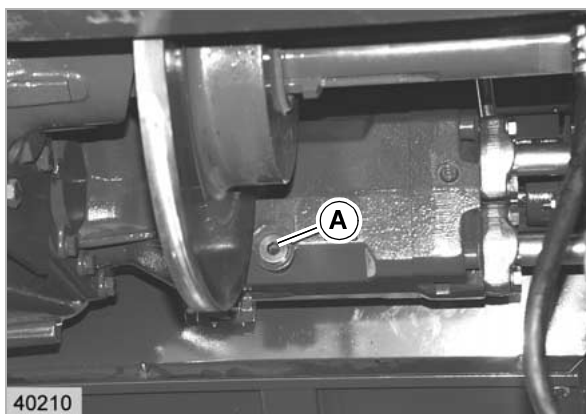

4

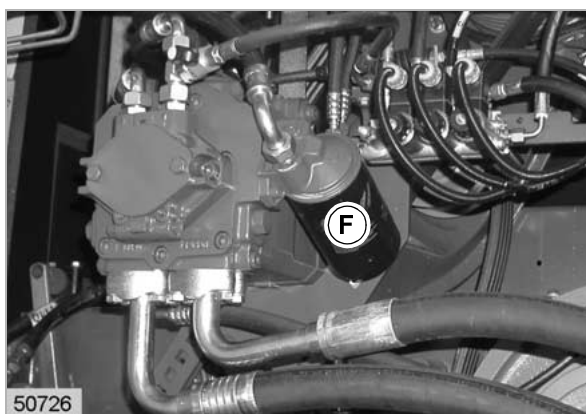

Wymiana filtra oleju hydraulicznego

Podczas każdej wymiany oleju hydraulicznego należy wymienić filtr oleju (F).



Uwaga!

Używać tylko oryginalnych filtrów wytrzymujących ciśnienie pompy o skośnych tarczach. Wymienić uszczelki.

- 5 (Ilustr. 5)



Wskazówka!

Rodzaj oleju – patrz strona 9.2.4, Tabele środków smarnych.

DOMINATOR 208 MEGA

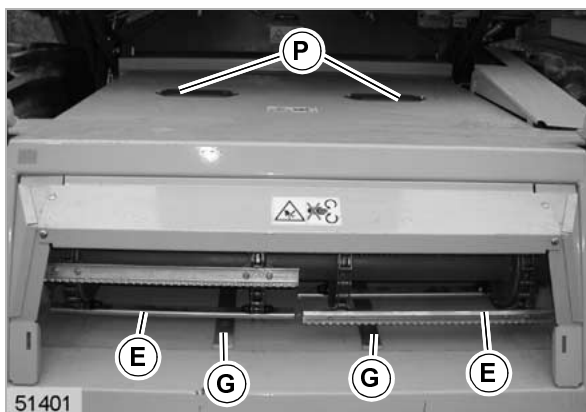

1

DOMINATOR 204 MEGA

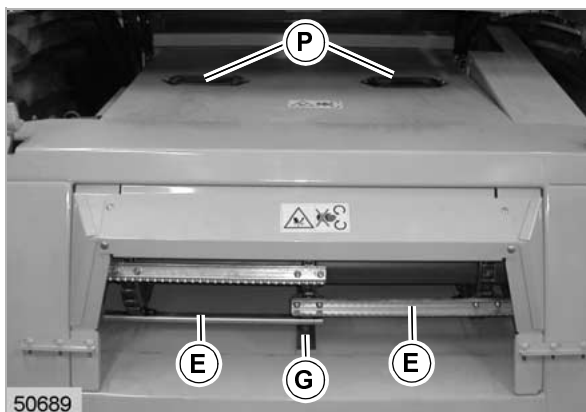

2

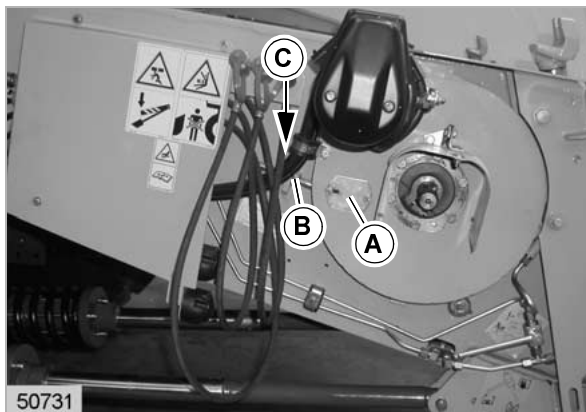

3

KANAŁ WCIĄGAJĄCY

Napinanie łańcuchów wciągających

Po poluzowaniu śrub zaciskających (A) i nakrętek kontrolujących (C) można nakrętkami napinającymi (B) napiąć łańcuchy wciągające (E). Łańcuchy napinać równo po obu stronach i tylko tak mocno żeby listwy wciągające lekko dotykały szyn ślizgowych (G).

Napięcie łańcuchów może być sprawdzone przy zamontowanym przyrządzie żniwnym przez pokrywę kontrolne (P) na kanale wciągającym.

(Ilustr. 1, 2, 3)

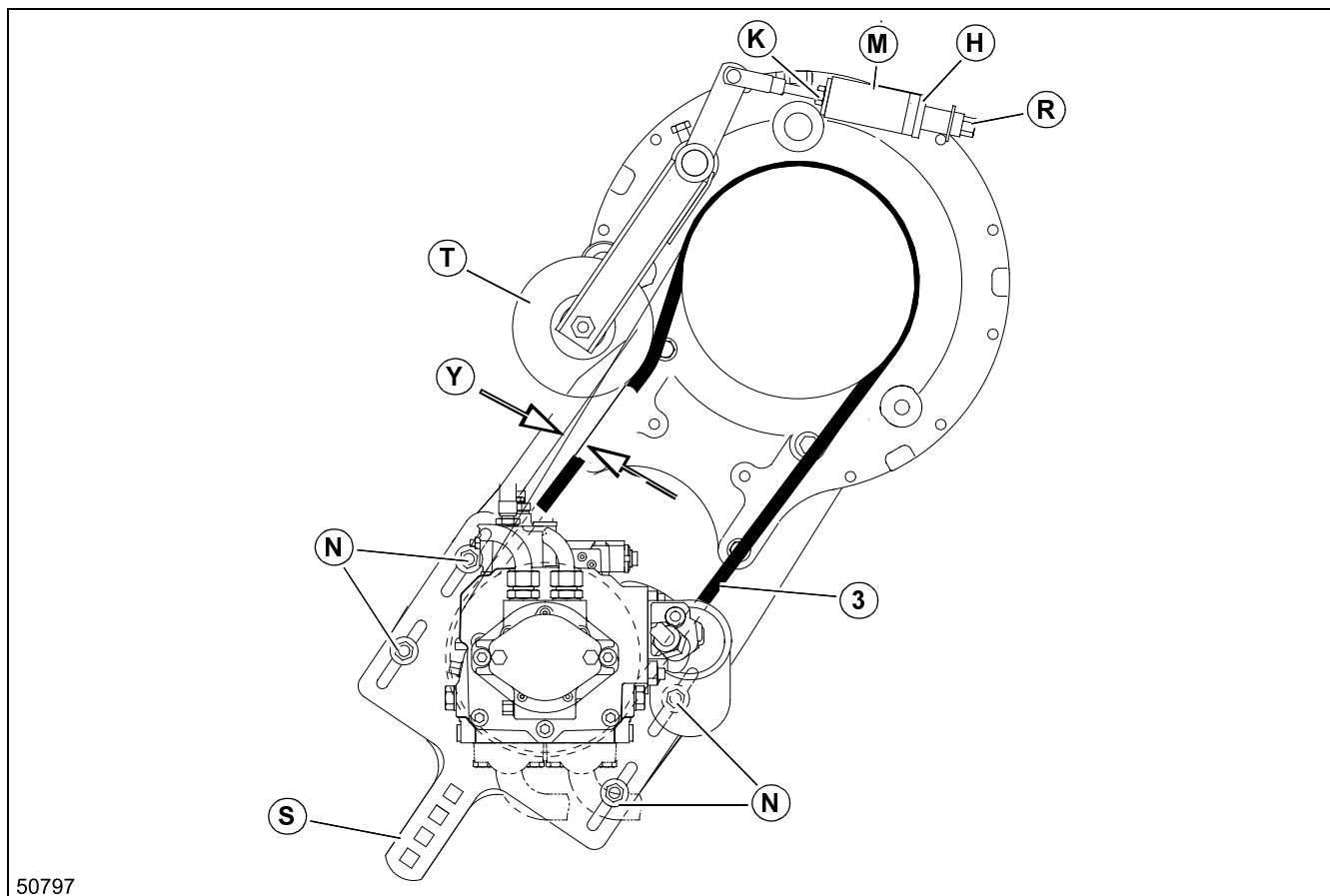

7

Napęd hydrostatyczny – napinanie paska (3)



Niebezpieczeństwo!

Ustawienia dokonywać tylko przy wyłączonym silniku i kluczyku wyciągniętym ze stacyjki.

Przestrzegać **równoczesnego** ustawiania sprężyny i napinania paska napędowego (3)!

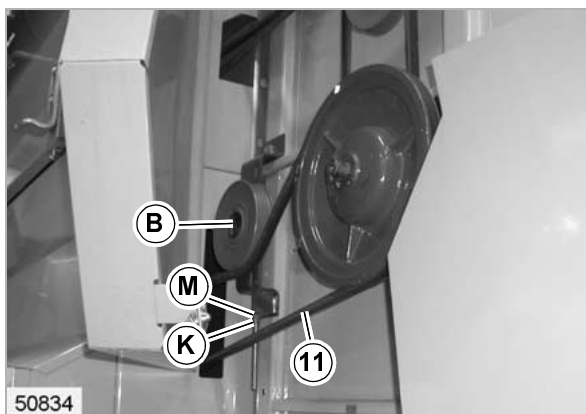

28

Zdejmowanie i zakładanie pasa napędowego (11) wytrząsaczy

Zdjąć pas napędowy (9) skrzyni sitowej.

Złuzować nakrętkę kontrolującą (K) i cofnąć nakrętkę (M).

Złuzować śrubę zaciskającą (B).

Zdjąć pas napędowy (11).

(Ilustr. 28)

Zakładanie i napinanie pasa napędowego (11) wytrząsaczy:

Założyć pas napędowy (11) i napiąć go nakrętką (M).

Dociągnąć śrubę zaciskającą (B) i nakrętkę kontrolującą (K).

Założyć pas napędowy (9).

(Ilustr. 28)

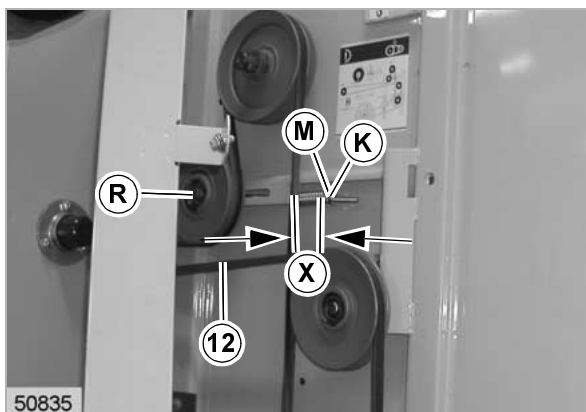

29

Zdejmowanie i zakładanie pasa napędowego (12) wytrząsaczy intensywnych

Zdjąć z tyłu pas napędowy (11) wytrząsaczy.

Poluzować nakrętkę kontrolującą (K) i cofnąć nakrętkę (M).

Złuzować śrubę zaciskającą (R).

Zdjąć pas napędowy (12).

(Ilustr. 29)

Zakładanie i napinanie pasa napędowego (12) wytrząsaczy intensywnych:

Założyć pas napędowy (12) i napiąć go nakrętką (M).

Po napięciu zakontrolować nakrętką kontrolującą (K).

Dociągnąć śrubę zaciskającą (R).

Długość sprężyny (X) musi przy dociągniętej śrubie zaciskającej (R) wynosić 73₋₃ mm.

(Ilustr. 29)

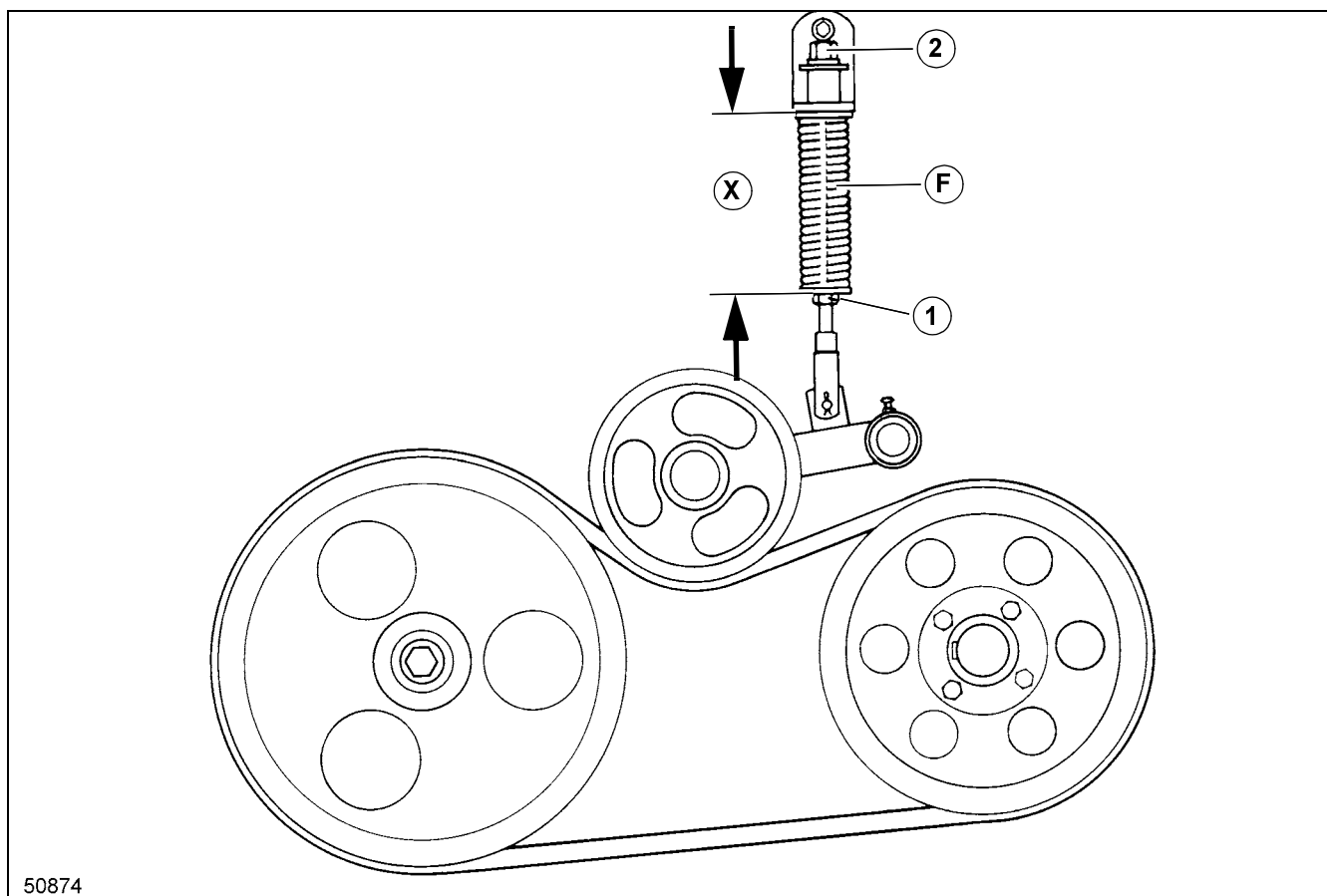

56

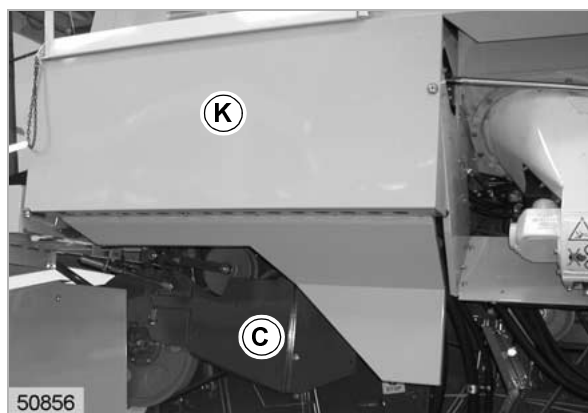

57

Zdejmowanie i zakładanie pasa napędowego (17) przyspieszacza

Zdjąć pas napędowy (17):

Otworzyć pokrywę (K) i zdjąć osłonę (C).

(Ilustr. 57)

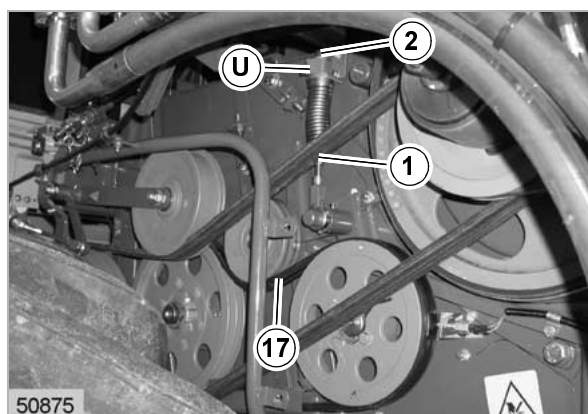

58

Przygotować kształtownik (U) zgodnie z podanymi wymiarami i nałożyć na rurkę (2) sprężyny. Zabezpieczyć kształtownik U zawleczką sprężystą.

Cofnąć nakrętkę kontruującą (1) i wkręcić rurkę (2) sprężyny.

Zdjąć pas napędowy (17).

(Ilustr. 58)

KABINA / KLIMATYZACJA

Kabina

Czyszczenie filtra

Podnieść dach (D) kabiny do góry, poluzować ramkę (K) i wyjąć filtry (F). Oczyszczyć kanały powietrzne w dachu kabiny.

Zabrudzony filtr odkurzyć, ostukać lub przedmuchać sprężonym powietrzem.

Uszkodzony filtr lub uszczelki profilowe bezwarunkowo wymienić.

(Ilustr. 1)

Podczas montowania filtrów zwrócić uwagę na szczelne założenie uszczelek profilowych. Jeśli są one nieszczelne kurz może dostawać się do kabiny.

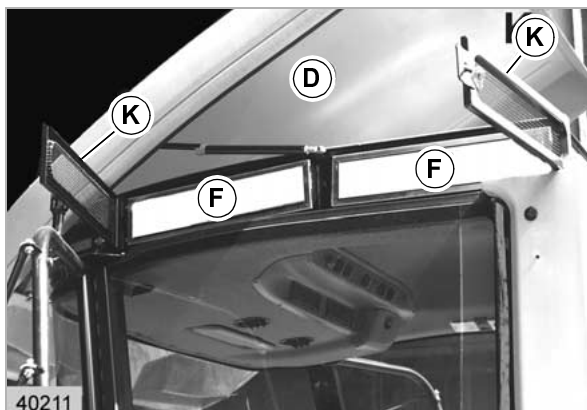

1

Klimatyzacja

Czyszczenie kondensatora

Kondensator (N) umieszczony jest z tyłu za wirującym koszem ochronnym chłodnicy.

Przy codziennym czyszczeniu chłodnicy sprawdzać należy równocześnie zabrudzenie kondensatora i jeśli to konieczne, to oczyścić go. Czyszczenia dokonywać za pomocą sprężonego powietrza (max. 5 bar).

**Uwaga!**

Uważać, aby nie uszkodzić blaszek – patrz strona 10.4.3, *Czyszczenie kosza ochronnego chłodnicy*.



2

(Ilustr. 2)

**Niebezpieczeństwo!**

Prace konserwacyjne wymagające wychwycenia środka chłodniczego, np. wymiana osuszacza, mogą być prowadzone tylko przez wyspecjalizowany personel.

PRZYGOTOWANIE KOMBAJNU DO PRZEZIMOWANIA

Przygotowanie kombajnu do okresu zimowego jest po żniwach niezbędne, aby zainwestowany w tę maszynę kapitał nie tracił na wartości. Za pomocą umiejętnej obsługi i dbałości jak też równoczesną wymianę zużytych lub uszkodzonych części oszczędza się czas i pieniądze przy ponownym użyciu maszyny.

1. Oczyszczyć wszystkie łożyska od zewnątrz z brudu i smaru.
2. Dokładnie oczyścić kombajn, szczególnie zespoły wewnętrzne, bęben młocarni, klepisko, przestrzeń za bębniem młocącym, podsiewacz, półkę powrotną podsiewacza i zespół dmuchawy.
3. Po zakończeniu żniw dokładnie przesmarować wszystkie punkty smarowania kombajnu włącznie z tymi, które obsługiwane są raz w roku, wprasowując tam dobry, markowy smar a następnie aby zapewnić prawidłowe rozprowadzenie smaru, na krótko uruchomić maszynę, aż na zewnątrz łożysk ukażą się pierścionki smaru. W celu dokładnego rozprowadzenia smaru w przekładniach regulacyjnych należy je podczas pracy maszyny przeregulować.

Wszystkie sprzęgła przeciążeniowe na ścianach zewnętrznych pomalować farbą aby do środka nie dostała się wilgoć i nie rdzewiały powierzchnie cieme.

4. Otworzyć pokrywy elewatorów i ślimaków. Wyjąć sита.
5. Wszystkie nie malowane części jak belka kosy i podnośniki kłosów posmarować smarem.
6. Wewnętrzne powierzchnie tarczy regulacyjnych zabezpieczyć przed rdzą tak daleko jak to możliwe.
7. Wymienić olej hydrauliczny i przekładniowy – patrz strona 9.2.1 lub strona Seite 10.2.1.
8. Po oczyszczeniu kombajnu sprawdzić go i od razu wykonać ewentualne niezbędne naprawy.
9. Kombajn ustawić w suchym przewiewnym pomieszczeniu, w którym nie są składowane nawozy sztuczne!
10. Dla odciążenia instalacji hydraulicznej przyrząd żniwny opuścić na ziemię lub oprzeć go na kołach.
11. Kombajn ustawić na kołach tak, aby cała jego masa nie spoczywała na kołach.



Uwaga!

Jeśli maszyna była myta (czego w miarę możliwości należy unikać) należy po umyciu przesmarować wszystkie punkty smarowania. Po przesmarowaniu pozwolić maszynie pracować kilka minut i przeregulować przy tym wszystkie przekładnie regulacyjne.

Przestrzenie kanałowe np. do przeprowadzenia przewodów nie powinny być czyszczone wodą. Woda może nie zostać z tych przestrzeni usunięta, co w następstwie powoduje rdzewienie.

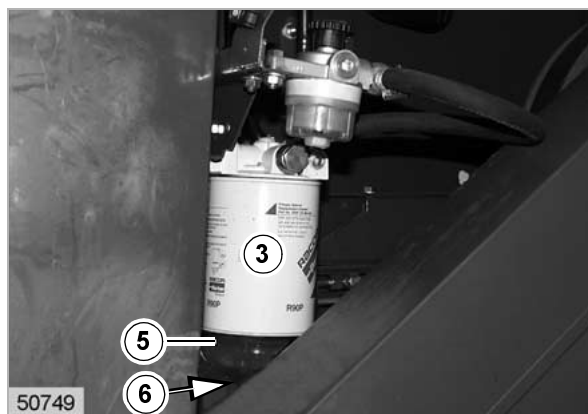

Odstopnik wody / wstępny filtr paliwa (Wyposażenie dodatkowe – wersja mała)

Wstępny filtr paliwa jest dostępny po otwarciu prawej pokrywy bocznej.

Zawarta ewentualnie w paliwie woda zbierana jest w przegłębionym szkiełku przeglądownym (5).

Po poluzowaniu śruby spustowej (6) należy nagromadzoną wodę spuścić do odpowiedniego naczynia.

6



Środowisko!

Spuszczoną wodę utylizować zgodnie z przepisami.

W celu wymiany wkładu filtra paliwa (3) zamknąć kurek blokujący (P) dopływ paliwa.

Przy każdej wymianie wymieniać również uszczelki.

Zwrócić uwagę na pozycję montażową uszczelek (2).

(Ilustr. 5, 6, 7)

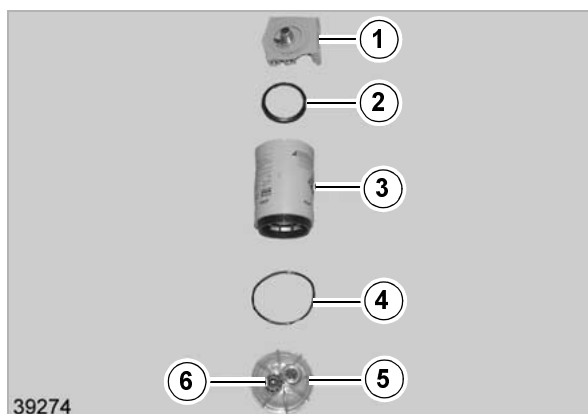

7

Odstopnik wody / Rozmontowany wstępny filtr paliwa:

- 1 Głowica filtra
- 2 Uszczelka
- 3 Wkład filtra
- 4 O-ring
- 5 Szkiełko przeglądowne
- 6 Śruba spustowa

(Ilustr. 6, 7)

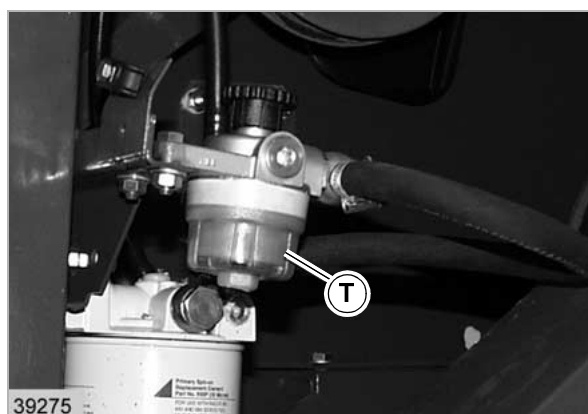

8

Wstępny filtr paliwa

Wstępny filtr paliwa czyszczy paliwo zanim dostanie się ono do pompy zasilającej.

W razie konieczności wymieniać wkład filtra.

Do wymiany wkładu filtra odkręcić głowicę (T) filtra. Przed odkręceniem głowicy należy zakręcić kurek odcinający dopływ paliwa.

(Ilustr. 8)

Zamykanie kosza chłodnicy:

Lekko unieść kosz chłodnicy aby zwolnić blokadę. Następnie opuścić kosz chłodnicy aż do pozycji zamkniętej.

Zaryglować kosz chłodnicy. Nałożyć pasek klinowy i napiąć go. Osadzić i zaryglować blachę uszczelniającą.

PRZYGOTOWANIE SILNIKA DO PRZEZIMOWANIA

Konserwacja silnika

1. Dokładnie oczyścić silnik od zewnątrz.
2. Zakonserwować silnik, patrz Instrukcja obsługi producenta silnika.
3. Co każde 2 lata wymienić węże cieczy chłodzącej i węże powietrza doładowania.

Sprawdzić mrozoodporność płynu w układzie chłodzenia i w razie potrzeby dodać środka nie zamarzającego.

4. Co każde 2 lata wymienić nie metalowe części układu zasysania powietrza.
5. Wymienić wkład główny filtra powietrza.
6. Zbiornik paliwa napełniać olejem napędowym do pełna.

Dla uniknięcia kondensacji wody w zbiorniku paliwa nie pozostawiać maszyny pod gołym niebem.

7. Akumulator przekazać do akumulatorowni lub zastosować do innej maszyny.



Uwaga!

Płyn niezamarzający (50%) dodaje się do układu chłodzenia również w krajach ciepłych, w których nie ma zagrożenia mrozem. Służy on ochronie silnika.

W ciepłych krajach udział środka antykorozyjno-niezamarzającego nie powinien być wyższy niż 50%, gdyż inaczej będzie to wpływało na wydajność chłodzenia.

Silnik nie może być uruchamiany bez płynu niezamarzającego.

**Dalsze wskazówki patrz Instrukcja Obsługi
Producenta silnika.**

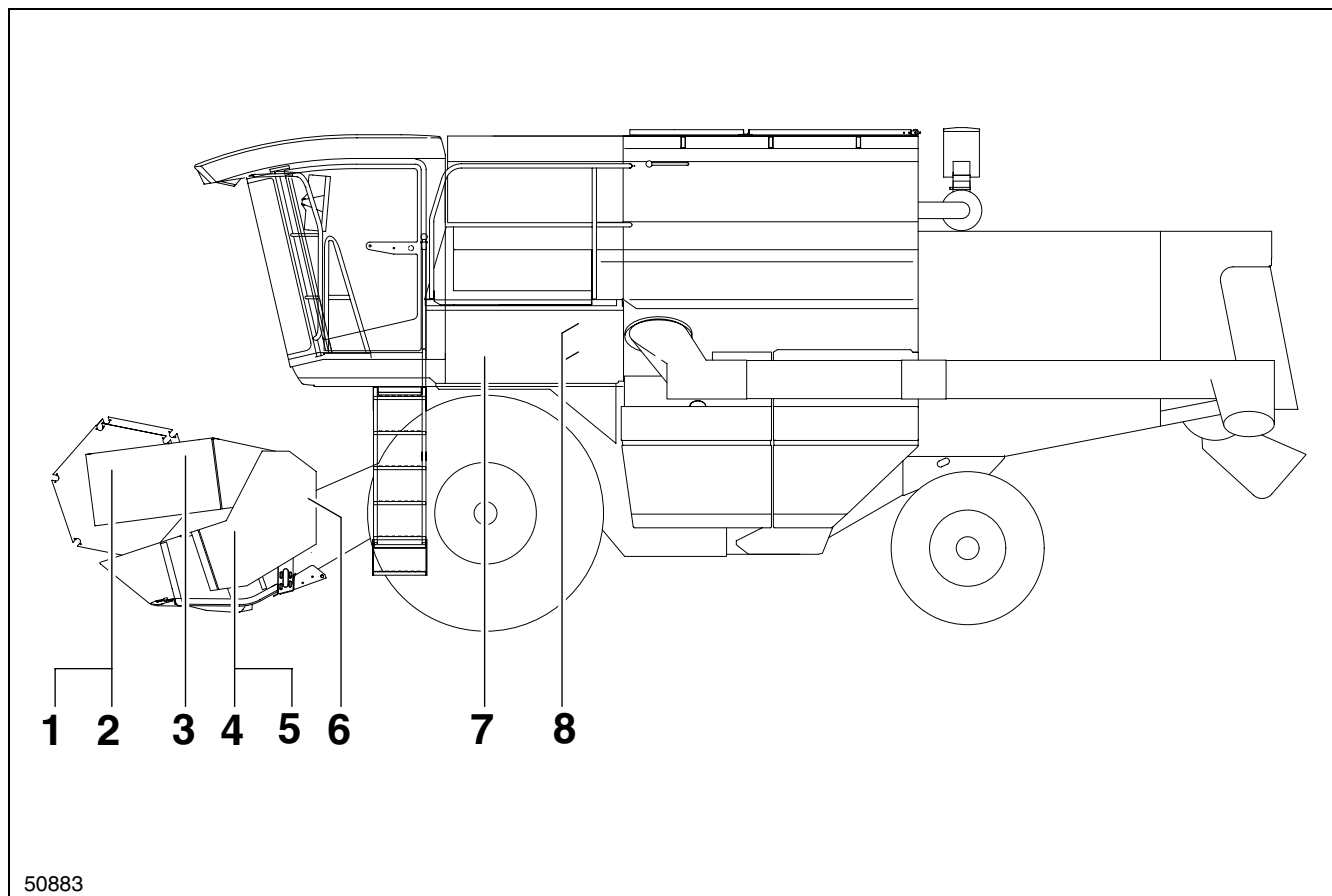

3,00 - 5,10 m

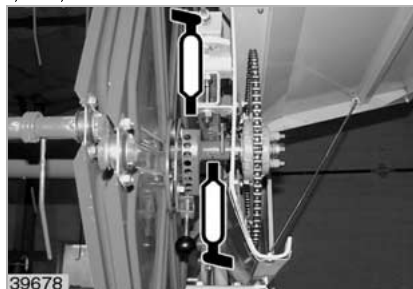

6,00 m - 9,00 m

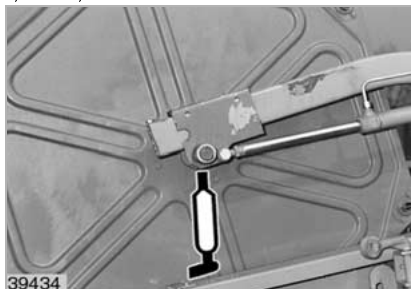

h \times 100

3,00 - 5,10 m



3,00 m - 5,10 m

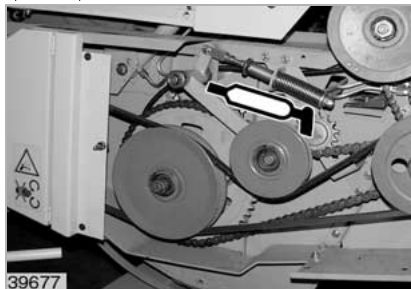

6,00 - 9,00 m

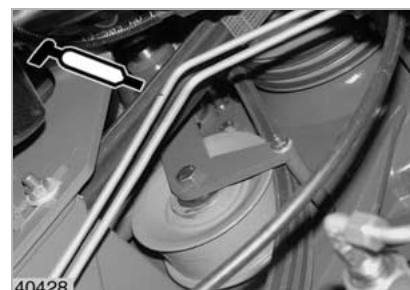
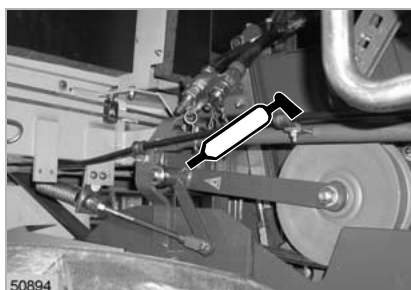
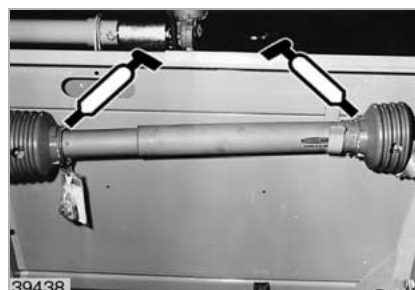
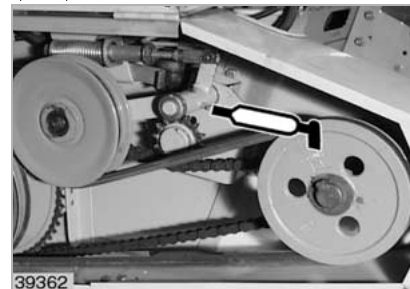

CLICK HERE TO **DOWNLOAD** THE COMPLETE MANUAL

- Thank you very much for reading the preview of the manual.
- You can download the complete manual from: www.heydownloads.com by clicking the link below



- Please note: If there is no response to CLICKING the link, please download this PDF first and then click on it.

CLICK HERE TO **DOWNLOAD** THE COMPLETE MANUAL