

ARS 130

RULLO DI TRAZIONE

DEUTZ TCD3.6 L4

EU Stage V / U.S. EPA Tier 4f

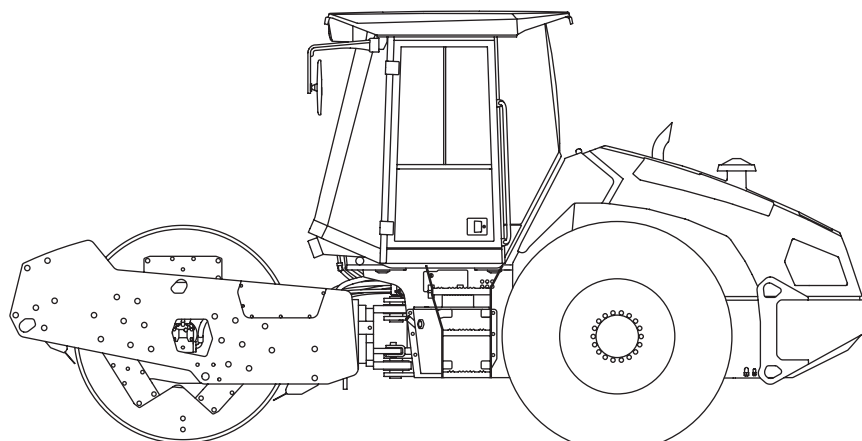

MANUALE D'USO

EDIZIONE 01/2022 IT
Product Identification Number 3022304 -

AMMANN

CLICK HERE TO **DOWNLOAD** THE COMPLETE MANUAL

- Thank you very much for reading the preview of the manual.
- You can download the complete manual from: www.heydownloads.com by clicking the link below



- Please note: If there is no response to CLICKING the link, please download this PDF first and then click on it.

CLICK HERE TO **DOWNLOAD** THE COMPLETE MANUAL

Ogni 250 ore di esercizio.....	168
3.6.14 Verifica del sensore del filtro d'aria.....	168
3.6.15 Lubrificazione della macchina.....	170
3.6.16 Verifica dell'olio nel vibratore	173
3.6.17 Sostituzione dell'olio nei riduttori di traslazione.....	174
3.6.18 Verifica dei segmenti a piede di pecora.....	175
3.6.19 Controllo dell'interruttore del sedile.....	175
3.6.20 Verifica dell'olio ACE.....	176
Ogni 500 ore di esercizio, almeno 1 volta all'anno	177
3.6.21 Sostituzione dell'olio nel motore	177
3.6.22 Sostituzione dei filtri carburante.....	180
3.6.23 Sostituzione delle cartucce del filtro d'aria	182
3.6.24 Sostituzione del filtro DEF (AdBlue)	184
3.6.25 Verifica del liquido refrigerante del motore.....	187
3.6.26 Sostituzione del filtro di ventilazione della cabina e del filtro di riscaldamento	188
3.6.27 Verifica dell'impianto elettrico	188
3.6.28 Sostituzione cartucce filtro d'aria del condizionamento dell'aria.....	189
3.6.29 Verifica del serraggio delle viti delle ruote	189
3.6.30 Sostituzione dei filtri ACE.....	189
Ogni 1000 ore di esercizio.....	190
3.6.31 Verifica della cinghia motore.....	190
3.6.32 Sostituzione dell'olio nei riduttori di traslazione.....	191
3.6.33 Verifica della tubazione d'aspirazione motore.....	192
3.6.34 Verifica degli accumulatori.....	193
3.6.35 Verifica del motore	194
3.6.36 Verifica dell'impianto ammortizzatore.....	194
3.6.37 Verifica del fissaggio del compressore del condizionamento aria.....	196
3.6.38 Diagnostica del motore e della macchina	196
Ogni 2.000 ore di esercizio.....	197
3.6.39 Sostituzione dell'olio nel vibratore.....	197
3.6.40 Pulizia e controllo del sistema del condizionatore d'aria	198
3.6.41 Sostituzione olio idraulico e filtro	199
3.6.42 Pulizia del filtro di aspirazione dell'unità di sollevamento e abbassamento della cabina	205
3.6.43 Sostituzione del tappo di deareazione	206
3.6.44 Sostituzione dell'olio in ACE.....	207
Ogni 6000 ore di esercizio.....	208
3.6.45 Sostituzione del liquido refrigerante.....	208

Condizionamento dell'aria (cfr. il cap. 1.4.1)

Predisposizione per radio con antenna ed altoparlanti

Radio

ROPS 2D

Allarme di retromarcia

Faro di segnalazione (cfr. il cap. 1.4.2)

Supporto della targa

Illuminazione per la circolazione stradale (inclusi gli indicatori di direzione)

Illuminazione per la circolazione di notte

Chiusura interasse ATC

I segmenti a piede di pecora aggiuntivi (consigliati per ATC e pneumatici trattore) (cfr. il cap. 1.4.3)

Lama (cfr. il cap. 1.4.4)

Esecuzione di zavorra con liquido fino a -25°C

Pre-pulitore dell'aria

Patta incernierata con occhio per lucchetto sopra il serbatoio di carburante

ACEecon

ACE Force (cfr. il cap. 1.4.5)

ACE Pro (cfr. il cap. 1.4.9)

Software ADS

GPS per ACE Pro

Predisposizione Telematic

Telematic (cfr. il cap. 1.4.6)

Predisposizione tachigrafo

Tachigrafo (cfr. il cap. 1.4.8)

Pneumatici del trattore

Triangolo per veicoli lenti

Estintore (cfr. il cap. 1.4.7)

Kit filtri 500 ore

Kit filtri 2000 ore

Olio idraulico biodegradabile

Set di attrezzi Ammann

Soluzione cromatica speciale

Certificato di origine

Set di documentazione aggiuntivo

Topcon

2.1.2 Richieste sulla qualifica del conducente

- Il rullo può essere utilizzato da conducente istruito secondo la ISO 7130 ed altre norme locali e nazionali relative alla guida della presente classe di macchine.
- La macchina può essere utilizzata da personale privo di abilitazione solo nel caso che quest'ultimo, con autorizzazione dell'utilizzatore, stia imparando a guidare la macchina al fine di eseguire la fase preparatoria, e sotto la supervisione diretta e continua del conducente specializzato.
- Il possessore dell'abilitazione (patentino) è obbligato a custodire debitamente il patentino ed a presentare lo stesso su richiesta degli organi di controllo.
- E' vietato al possessore dell'abilitazione riportare iscrizioni, modifiche o correzioni nel patentino.
- Lo smarrimento del patentino deve essere immediatamente comunicato all'ente che lo ha rilasciato.
- Senza l'abilitazione, in modo autonomo e per breve periodo, può essere utilizzato il rullo solo da persona mentalmente e fisicamente adatta, di età superiore ai 18 anni che:
 - a) è stata incaricata dal costruttore della macchina per montaggio, prove e presentazione della macchina, eventualmente per l'esercitazione dei conducenti. Tale persona deve essere portata a conoscenza delle disposizioni sulla sicurezza del lavoro valide sul posto di lavoro oppure
 - b) è stata incaricata dal fornitore dei lavori edili per la manipolazione (manutenzione). Tale persona deve essere, in modo documentabile, istruita ed esercitata secondo le prescrizioni specifiche e deve avere una abilitazione per la manipolazione e guida (patentino di macchinista, ecc.).
- Il conducente della macchina deve essere minimo 1 volta ogni due anni istruito ed esaminato sulle prescrizioni relative alla sicurezza sul lavoro.

2.1.6 Segnali manuali

- I segnali prodotti dall'addetto di servizio in caso che il conduttore non abbia una buona visione della zona di lavoro o zona di movimento della macchina completa.
- È necessario rispettare i seguenti principi:
 - Ai fini di comunicazione può essere usato solo un numero limitato dei segnali.
 - I segnali devono essere distinguibili chiaramente per evitare incomprensioni.
 - I segnali manuali possono essere usati solo nei casi in cui le condizioni dell'ambiente permettano la comunicazione chiara tra le persone.
 - I segnali manuali devono essere i più intuitivi possibile.
 - I segnali con una mano possono essere fatti con qualsiasi delle due mani.

Esempi di segnali di comunicazione:

Avviamento del motore

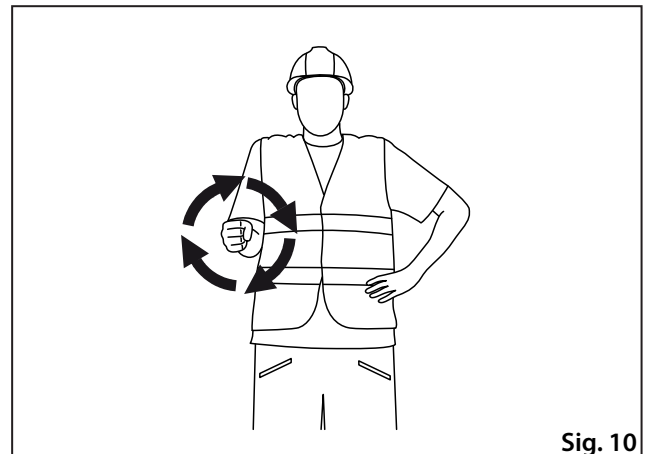

Fig. 10

Spegnimento del motore

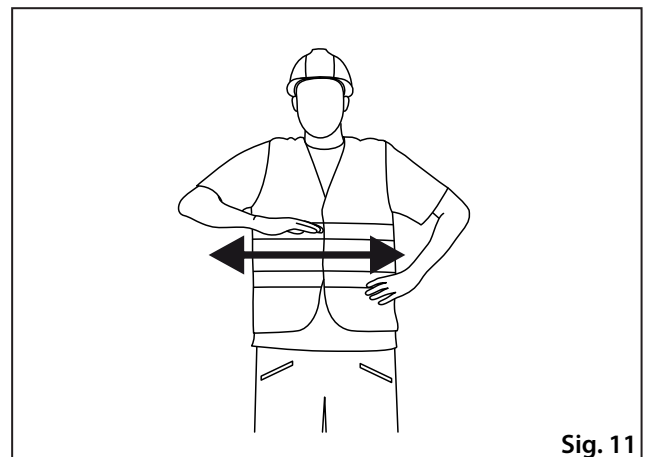

Fig. 11

Fermo

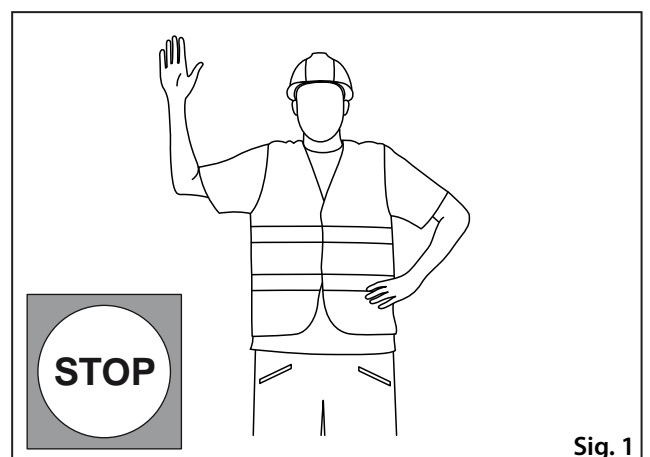

Fig. 1

Cruscotto e quadri di comando

1. Volante
2. Display
3. Comando di traslazione
4. Pulsante della lama - verso basso (equipaggiamento speciale)*
5. Pulsante della lama - verso alto (equipaggiamento speciale)*
6. Pulsante delle vibrazioni
7. Pulsante di aumento della marcia
8. Pulsante di abbassamento della marcia
9. Pulsante del freno di emergenza
10. Pulsante dell'avvisatore acustico
11. Commutatore degli indicatori di direzione
12. Commutatore dell'ampiezza della vibrazione
13. Commutatore per la selezione dell'ampiezza della vibrazione
14. Quadro di comando
15. Sedile dell'addetto di servizio
16. Interruttore del riscaldamento del lunotto posteriore
17. Interruttore degli spruzzatore dei vetri
18. Interruttore del tergicristallo posteriore
19. Interruttore del tergicristallo anteriore
20. Interruttore delle luci supplementari
21. Interruttore delle luci stradali (equipaggiamento speciale)
22. Interruttore delle luci d'emergenza
23. Interruttore del faro di segnalazione (equipaggiamento speciale)
24. Interruttore del condizionamento dell'aria (equipaggiamento speciale)
25. Commutatore dei giri del ventilatore del condizionatore d'aria (equipaggiamento speciale)
26. Regolazione della temperatura di riscaldamento
27. Commutatore dei giri del ventilatore di riscaldamento
28. Soffiatori del condizionatore d'aria
29. Illuminazione della cabina
30. Scatola dei fusibili
31. Connettore CAN 3 (ACE)
32. Connettore CAN 1 - (Diagnostica)
33. Connettore CAN 2
34. Diagnostica del motore
35. Interruttore di servizio

* Premendo simultaneamente i pulsanti (4) e (5) si attiva la posizione galeggiante della lama.



Interruttore del riscaldamento del lunotto posteriore (16)

Utilizzato per attivare il riscaldamento del lunotto posteriore, la funzione viene segnalata con la spia di controllo nell'interruttore.

Il riscaldamento dura 5 minuti dall'attivazione dell'interruttore.

- Disattivato
- Attivato



Interruttore degli spruzzatore dei vetri (17)

- Spruzzatore del vetro anteriore acceso
- Disattivato
- Spruzzatore del vetro posteriore acceso

Dopo la spruzzatura del vetro, ci sono due cicli di tergiture.



Interruttore del tergicristallo posteriore (18)

- Disattivato
- Regolatore d'intermittenza
- Tergitura continua

Spostando l'interruttore dalla posizione Off in posizione Intermittenza, l'intervallo di tergiture viene impostato automaticamente per 5 secondi. Spostando l'interruttore in posizione Off e dopo il tempo richiesto (compreso tra 0,5 - 60 sec), è possibile reimpostare l'intervallo spostando nuovamente l'interruttore in posizione Intermittenza.



Interruttore del tergicristallo anteriore (19)

- Disattivato
- Regolatore d'intermittenza
- Tergitura continua

Spostando l'interruttore dalla posizione Off in posizione Intermittenza, l'intervallo di tergiture viene impostato automaticamente per 5 secondi. Spostando l'interruttore in posizione Off e dopo il tempo richiesto (compreso tra 0,5 - 60 sec), è possibile reimpostare l'intervallo spostando nuovamente l'interruttore in posizione Intermittenza.



Interruttore delle luci supplementari (20)

Utilizzato per attivare e disattivare le luci ausiliarie.

- Disattivato
- Luci anteriori
- Luci anteriori, posteriori



Interruttore delle luci stradali (21) (equipaggiamento speciale)

Utilizzato per attivare e disattivare le luci stradali.

- Disattivato
- Luci di posizione
- Luci anabbaglianti



Interruttore delle luci di segnalazione (22)

Utilizzato per attivare e disattivare le luci d'emergenza - la funzione viene segnalata con la spia di controllo lampeggiante nell'interruttore delle luci d'emergenza stesse.



Interruttore del lampeggiante di pericolo (23) (equipaggiamento speciale)

Utilizzato per attivare e disattivare il lampeggiante di pericolo.

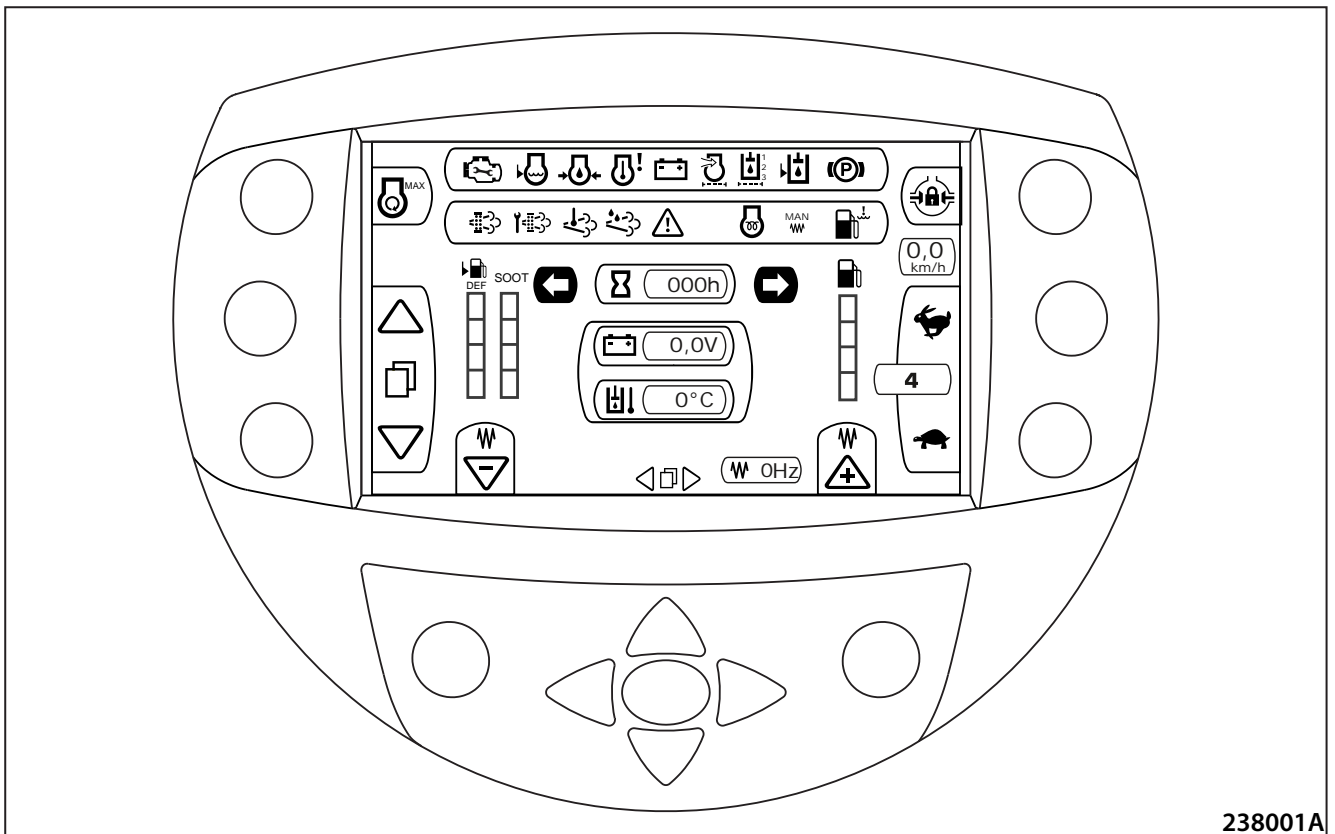

238001A

2.6.1 Gestione del display - schermata d'esercizio

Utilizzato per controllare la macchina e per ottenere le informazioni durante l'esercizio della macchina.



Pulsante dei giri massimi del motore

Utilizzato per impostare la velocità massima del motore.



Pulsante di prova dei freni

Utilizzato per verificare il corretto funzionamento dei freni della macchina (dopo l'accensione, l'addetto è invitato a controllare i freni ogni 24 ore).

Quando si preme il pulsante di prova del freno, viene visualizzata una finestra di dialogo di conferma.

Premendo il pulsante centrale (A) si conferma l'avvio del test dei freni.

Premendo il pulsante inferiore (B) si rifiuta l'avvio del test dei freni.



Effettuare il test dei freni secondo il cap. 3.6.12.



Pulsante di rigenerazione

Serve per l'attivazione della rigenerazione del filtro DPF.

Quando si preme il pulsante di rigenerazione, viene visualizzata una finestra di dialogo di conferma.

Premendo il pulsante centrale (A) si conferma l'avvio della rigenerazione del filtro DPF.

Premendo il pulsante inferiore (B) si rifiuta l'avvio della rigenerazione del filtro DPF.

Dopo la conferma di avvio della rigenerazione del filtro DPF viene visualizzata una finestra di dialogo con delle informazioni:

- rigenerazione del filtro DPF attiva
- è vietato manipolare del comando di traslazione

Nota

La finestra di dialogo viene visualizzata all'avvio della rigenerazione del filtro DPF o quando la funzione è attiva e l'operatore non ha premuto alcun tasto per più di 60 secondi.

La finestra di dialogo può essere confermata premendo il pulsante centrale (A).

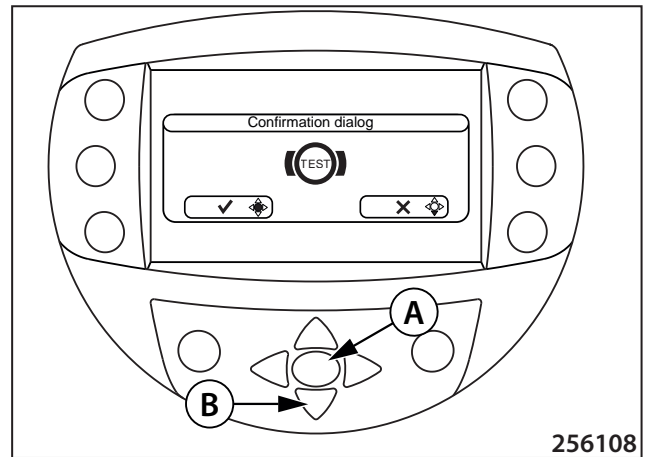

256108

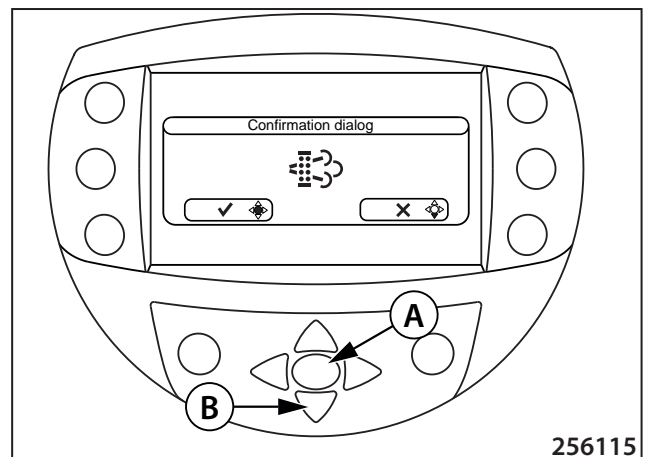

256115

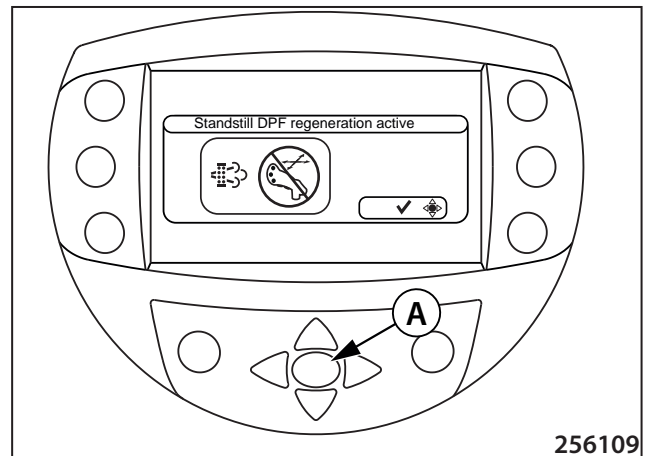

256109

Modalità di riscaldamento

Se la temperatura dell'olio idraulico è inferiore a 5°C, la macchina può funzionare in modalità riscaldamento.

Sul display appare l'icona del regime di riscaldamento.

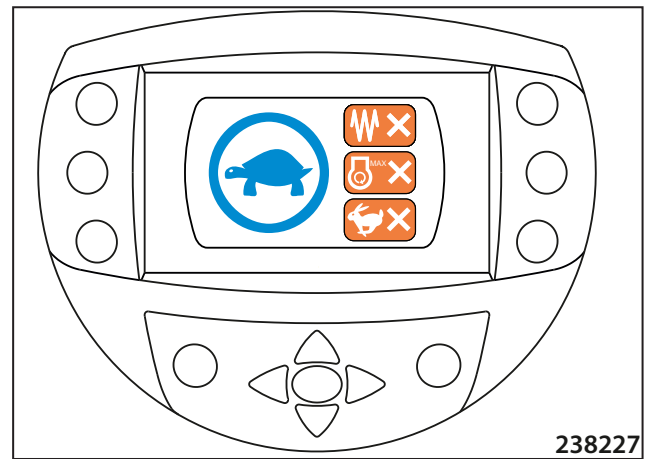

238227

La macchina può funzionare nella modalità limitata:

- giri del motore max. 1300 RPM
- innestata la marcia "0"
- vibrazione disinserita

La bassa temperatura dell'olio idraulico viene segnalata dalla spia di controllo della temperatura dell'olio idraulico.

Per riscaldare la macchina, andare con la macchina alternativamente avanti e indietro per una distanza di 10 metri e sterzare con il tamburo a sinistra e destra come mostrato in figura.

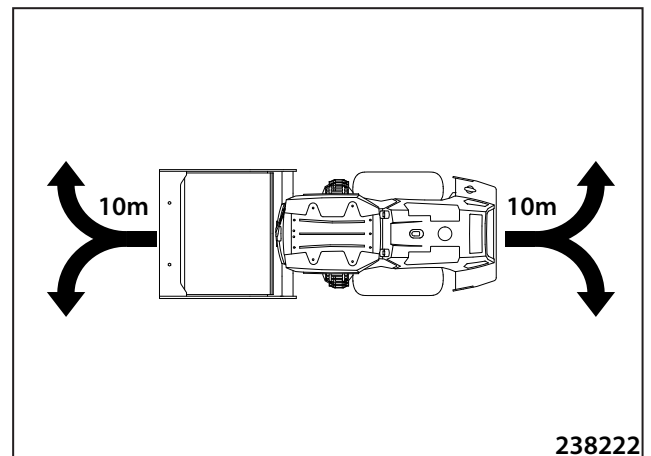

238222



Non riscaldare la macchina ferma al minimo, in caso contrario c'è il rischio di danni al motore!

Quando l'olio idraulico si è riscaldato ad una temperatura di 5-10 °C, viene visualizzato un'avvertenza accompagnata da un segnale acustico se il comando di traslazione (3) è in posizione di traslazione avanti/indietro (F/R) o folle (N).

L'avvertenza scompare dopodiché il comando di traslazione (3) è stato spostato nella posizione del freno di stazionamento (P).

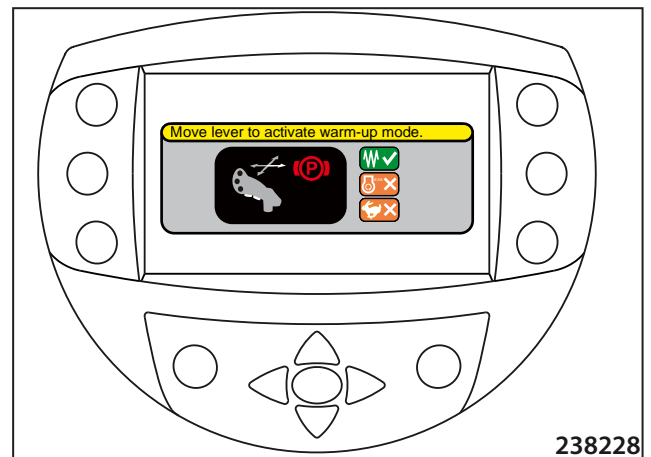

238228

Successivamente appare l'icona della modalità di riscaldamento sul display.

- giri del motore max. 1800 RPM
- può essere impostata la marcia 0, 1 e 2
- può essere attivata la vibrazione

La vibrazione è limitata alla frequenza I - 28 Hz e frequenza II - 27 Hz.

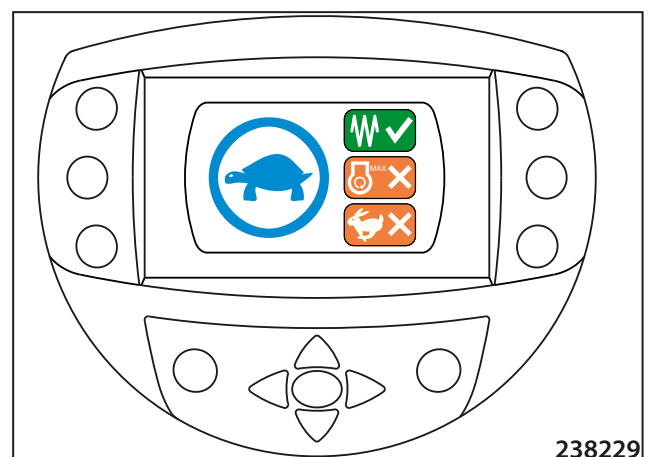

238229

2.7.3 Arresto della macchina e del motore

- Disattivare la vibrazione con il pulsante (6) sul comando di traslazione (3).
- Commutando i comandi di traslazione (3) nella posizione di marcia in folle (N) fermare la macchina.
- Frenare la macchina commutando il comando di traslazione (3) nella posizione del freno (P).
- Commutare la chiave nella cassetta di comando (14) in posizione "0" e chiudere il coperchio della cassetta di comando.



Il motore caldo non deve essere spento immediatamente, è necessario lasciare il motore nella posizione di folle per 3 minuti. Il motore e il turbocompressore vengono raffreddati gradualmente e regolarmente!

Il comando di traslazione (3) deve essere sempre impostato in posizione del freno (P).

Nel caso di sosta prolungata della macchina disattivare il sezionatore dell'accumulatore!

2.7.4 Arresto d'emergenza della macchina



Utilizzare in caso di una situazione pericolosa in cui la macchina non può essere fermata da una reazione di panico o portando il comando di traslazione (3) nella posizione del freno (P) o in caso di guasto in cui il motore non può essere fermato con la chiave nella cassetta di comando!

Attivazione:

- Premere il pulsante del freno di emergenza (9), la macchina viene frenata, il motore viene spento.
- Sul display (2) viene accesa la spia di controllo del freno di emergenza.

Disattivazione:

- Ruotare il pulsante del freno di emergenza (9) in direzione delle frecce.
- La spia di controllo del freno di emergenza si spegne.
- La spia di controllo del freno di stazionamento sul display rimane accesa.
- Commutare il comando di traslazione (3) nella posizione del freno (P). Da tale posizione sarà possibile riavviare la macchina.

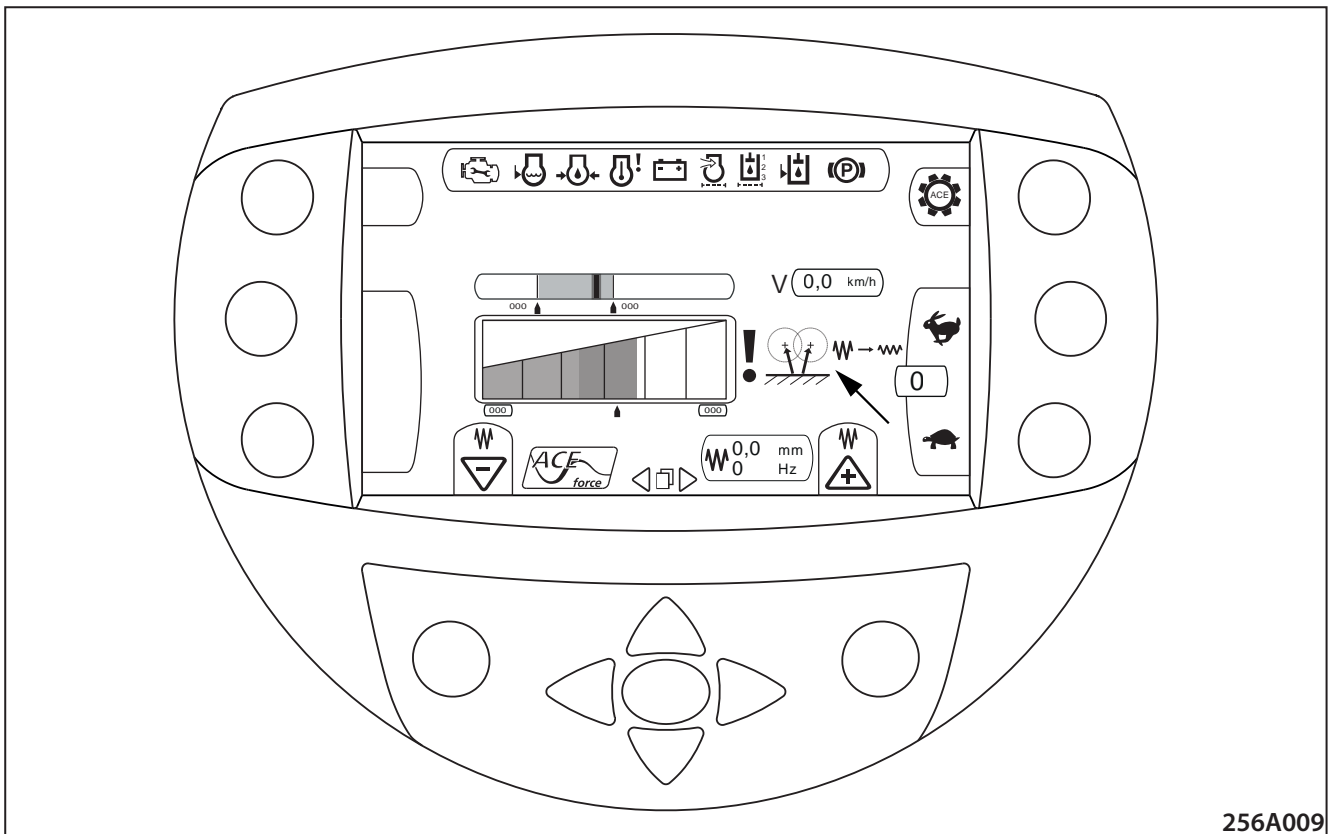

256A009

2.7.7.7 Avvertenza di rimbalzo doppio e guida da parte dell'operatore

Avvertenza ottica

Questa funzione è passiva, non si tratta di alcun intervento nel funzionamento della macchina.

Quando il comando della macchina misura e calcola il rimbalzo doppio del tamburo, al posto della finestra per la visualizzazione del valore kb viene visualizzato un messaggio di avvertimento e un consiglio per l'operatore.

Vengono utilizzati due tipi diversi di messaggi di avvertimento:

- a) 1 Qualora sia selezionata un'ampiezza grande - il messaggio consiglia di cambiare l'ampiezza grande a quella piccola
- b) 2 Qualora sia selezionata l'ampiezza piccola - il messaggio consiglia di spegnere la vibrazione

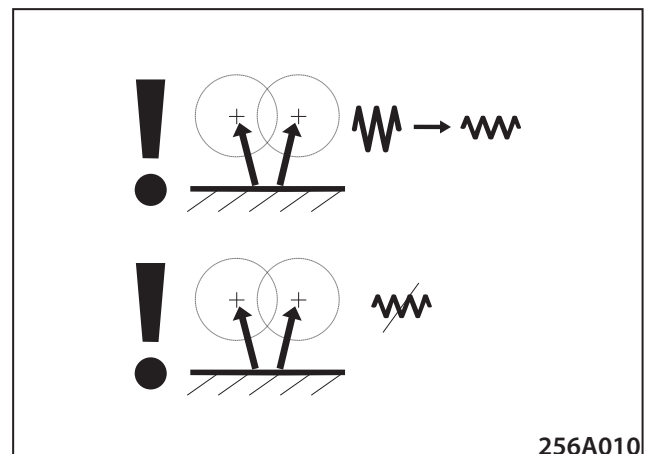

256A010

Disattivazione dell'avvertenza

Il messaggio e il segnale di avvertimento saranno attivi finché il comando della macchina non identifichi il termine del rimbalzo doppio oppure finché l'operatore non spenga la vibrazione.

2.7.10 Lama

Sbloccare la lama su entrambi i lati.

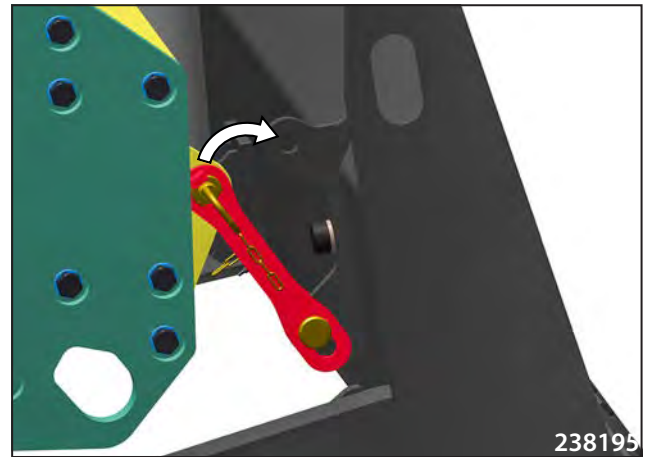

238195

La lama viene azionata con pulsanti sul comando di traslazione.

Pulsante 1 - lama - verso l'alto

Pulsante 2 - lama - verso il basso

Quando si guida a velocità di trasporto, la lama può essere spostata solo verso l'alto.

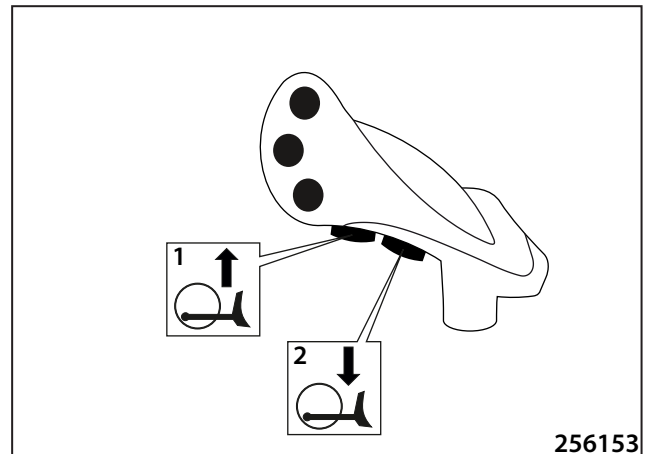

256153

Premendo contemporaneamente i pulsanti (1, 2) la lama viene spostata in posizione galleggiante.

La lama si abbassa a terra copiando il terreno durante la guida.

Quando il motore è spento e la chiave è girata in posizione "I", la lama può assumere la posizione galleggiante.

La posizione galleggiante è attiva solo quando si tengono premuti i pulsanti (1, 2).

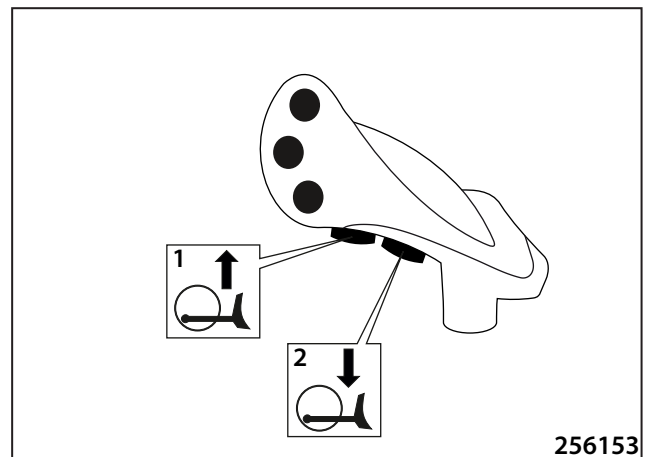

256153

Per uscire dalla posizione galleggiante, premere il pulsante lama - verso l'alto (1).

Se nel regime della posizione galleggiante si preme il pulsante lama - verso il basso, la lama si abbasserà. Quando il pulsante viene rilasciato, la posizione galleggiante viene riattivata.

La dimensione di abbassamento si legge sull'indicatore sulla lama.

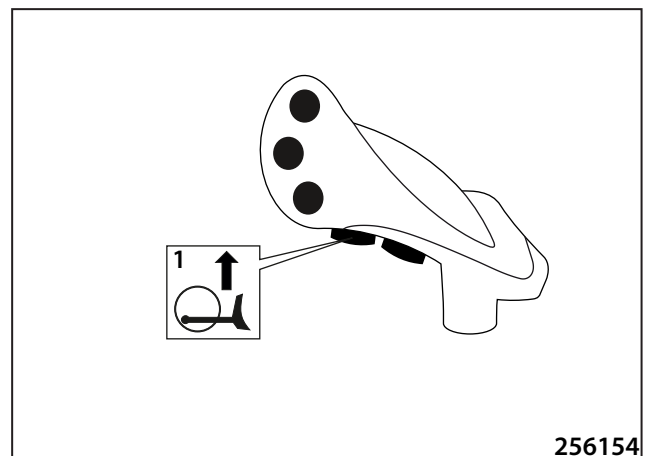

256154

CLICK HERE TO **DOWNLOAD** THE COMPLETE MANUAL

- Thank you very much for reading the preview of the manual.
- You can download the complete manual from: www.heydownloads.com by clicking the link below



- Please note: If there is no response to CLICKING the link, please download this PDF first and then click on it.

CLICK HERE TO **DOWNLOAD** THE COMPLETE MANUAL

Dopo aver confermato la finestra di dialogo premendo a lungo il pulsante, viene attivata la modalità di emergenza (modalità limp). L'attivazione della modalità di emergenza è segnalata dal simbolo di una tartaruga rossa.

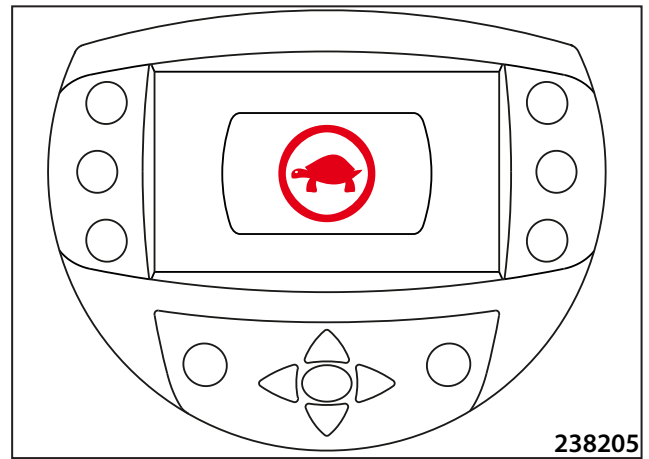

238205

Dopo l'attivazione della modalità di emergenza la macchina può essere utilizzata con le seguenti limitazioni:

- la traslazione è possibile solo la marcia "0",
- il bloccaggio del differenziale inserito,
- le funzioni di lavoro della macchina sono bloccate

Se è stata rilevata un'anomalia nel circuito del freno, è possibile, dopo la prova dei freni riuscita, accedere alle funzioni di lavoro e spostarsi a velocità operativa.

2.9.1.3 Uscita dalla modalità di emergenza (modalità limp)

Esistono tre modi per uscire dalla modalità di emergenza:

- 1) Il difetto non viene più rilevato e il comando di traslazione è nella posizione del freno di stazionamento (P).
- 2) Con lo spegnimento del motore della macchina.
- 3) Con la disattivazione dell'interruttore del sedile per più di 5 sec.

Se l'errore persiste, è necessario l'intervento di assistenza tecnica. La causa dell'errore può essere trovata nell'elenco degli errori nella schermata di servizio.

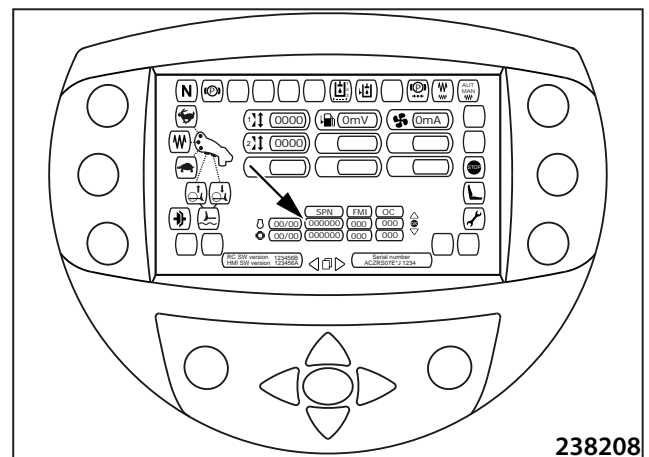

238208

3 MANUALE DI MANUTENZIONE

ARS 130

(Deutz Tier 4 Final)

3.4 Tabella lubrificazione e manutenzione **MANUALE DI MANUTENZIONE**

Ogni 20 ore di esercizio (ogni giorno)	
3.6.1	Verifica olio nel motore
3.6.2	Verifica liquido refrigerante del motore
3.6.3	Verifica dell'olio nel serbatoi idraulico
3.6.4	Verifica del carburante
3.6.5	Verifica della quantità del DEF (AdBlue)
3.6.6	Verifica stato ventilatore
3.6.7	Verifica del filtro antipolvere dell'aria
3.6.8	Verifica dei dispositivi d'allarme e di controllo
3.6.9	Verifica della tenuta del motore
3.6.10	Verifica della tenuta del condotto di scarico
3.6.11	Pulizia del separatore dell'acqua del filtro del carburante
3.6.12	Prova dei freni
Dopo 50 ore d'esercizio	
3.6.30	Sostituzione dei filtri ACE
Ogni 100 ore di esercizio	
3.6.13	Verifica della pressione nei pneumatici
Dopo 100 ore d'esercizio	
3.6.29	Verifica del serraggio delle viti delle ruote
3.6.32	Sostituzione dell'olio nei riduttori di traslazione
Ogni 250 ore di esercizio	
3.6.14	Verifica del sensore del filtro d'aria
3.6.15	Lubrificazione della macchina
3.6.16	Verifica dell'olio nel vibratore
3.6.17	Sostituzione dell'olio nei riduttori di traslazione
3.6.18	Verifica dei segmenti a piede di pecora
3.6.19	Controllo dell'interruttore del sedile
3.6.20	Verifica dell'olio ACE

Quantità DEF (AdBlue)	Spia di controllo livello DEF (AdBlue)  AMN128	Spia di controllo del guasto del motore  AMN47	Reazione della macchina
< 15%	Accesa	No	Nessuna
< 10%	Lampeggia lentamente (0,5 Hz)	No	Nessuna
< 5%	Lampeggia lentamente (0,5 Hz)	Accesa Segnale acustico	Nessuna
< 5% ≥ 10 min	Lampeggia lentamente (1 Hz)	Accesa Segnale acustico	Potenza motore ridotta del 25 %
< 5% ≥ 15 min	Lampeggia velocemente (2 Hz)	Lampeggia Segnale acustico	Potenza motore ridotta del 25 %
< 5% ≥ 20 min	Lampeggia velocemente (2 Hz)	Lampeggia Segnale acustico	Riduzione di potenza a 50% + riduzione dei giri massimi del motore 1300 giri/minuto



Istruzione per pronto soccorso

Inalazione

Portare la persona esposta all'aria fresca. In caso che si verifichino i sintomi chiamare il medico. In caso di inalazione dei prodotti scomposti nel fuoco i sintomi possono manifestarsi in ritardo. La persona affetta deve rimanere sotto il controllo medico per 48 ore.

Ingestione

Lavare la bocca con l'acqua. Qualora il materiale sia stato ingerito e la persona affetta sia cosciente, somministrare piccole dosi di acqua. In caso che si verifichino i sintomi chiamare il medico.

Contatto con la pelle

Lavare la pelle contaminata con sapone e acqua. Eliminare gli indumenti e le scarpe contaminati. In caso che si verifichino i sintomi chiamare il medico.

Contatto con gli occhi

Lavare immediatamente con un'abbondante quantità dell'acqua alzando ogni tanto la palpebra superiore e anteriore. Trovare ed eliminare le lenti a contatto. Lavare con acqua almeno per 10 minuti. In caso che si verifichi l'irritazione, chiamare il medico.

Generale

Portare la persona affetta al più presto a un posto sicuro. Qualora l'infortunato non sia cosciente, portarlo nella posizione stabilizzata e chiamare il medico. Se la persona affetta non respira, il respiro non sia regolare o si sia fermato, il personale formato deve provvedere alla respirazione artificiale bocca a bocca o con l'ossigeno. Mantenere libere le vie respiratorie. Liberare le parti strette dell'indumento, i.e. colletto, cravatta, cintura. Far riposare la persona affetta in un luogo ben ventilato.

Ogni 100 ore di esercizio

3.6.13 Verifica della pressione nei pneumatici



Ruotare i pneumatici in maniera da posizionare i corpi valvole nel punto più alto.

- La verifica della pressione deve essere eseguita con manometro sul pneumatico freddo.
- Mantenere la pressione nei pneumatici a 160 kPa (23,2 PSI).



Ogni 500 ore di esercizio, almeno 1 volta all'anno

3.6.21 Sostituzione dell'olio nel motore



Scaricare l'olio caldo dopo l'ultimazione dell'esercizio non appena il liquido refrigerante sia raffreddato alla temperatura di 60 °C (140 °F) oppure nella fase d'esercizio scaldare il motore finché la temperatura del liquido refrigerante non corrisponda ai 60 °C (140 °F).

- Spegnerne il motore.
- Preparare il contenitore adeguato, di volume corrispondente a circa 20 l (5,3 gal US).
- Smontare il tappo di scarico e lasciar fuoriuscire l'olio.
- Riavvitare il tappo.



- Pulire la superficie intorno alla testa del filtro d'olio.
- Smontare il filtro (1).
- Pulire il piano d'appoggio della guarnizione del filtro.



- Prendere il filtro nuovo.
- Proteggere la guarnizione con l'olio.

Filtro olio

Numero di ordinazione: 5-0020003

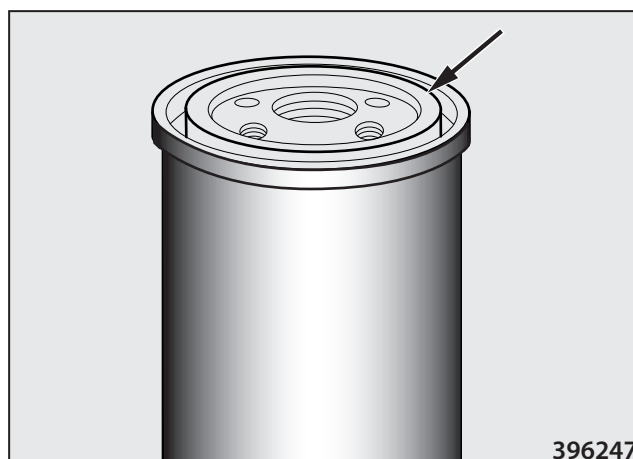

3.6.25 Verifica del liquido refrigerante del motore

- Verificare con rifrattometro la concentrazione dell'antigelo nel liquido refrigerante.

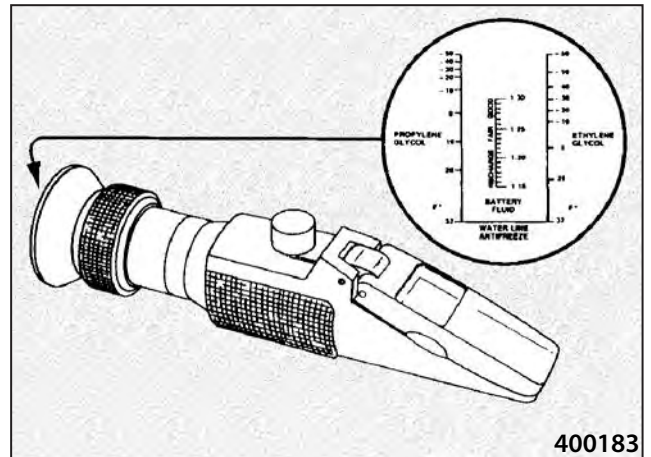

Effettuare la verifica sempre prima del periodo invernale. Nel caso che il valore verificato della concentrazione non sia per la temperatura di -36 °C (-34 °F) modificare quest'ultima aggiungendo l'antigelo nel liquido refrigerante oppure sostituire il liquido refrigerante.

- Fare il rabbocco con l'antigelo come da istruzioni indicate nel capitolo 3.2.3.

Ogni 2.000 ore di esercizio

3.6.39 Sostituzione dell'olio nel vibratore



Per la prima volta eseguire dopo 500 ore.

- Posizionare la macchina sul piano diritto rigido in modo che il tappo di scarico sul lato sinistro del rullo (3) sia nella posizione più bassa ed al contrario il tappo di riempimento (1) sia in posizione più alta.
- Sotto il punto di scarico posizionare un contenitore adatto.
- Allentare tutti i tappi e far uscire l'olio.
- Una volta ultimato lo scarico rimontare il tappo di scarico (3).
- Effettuare il rabbocco dell'olio consigliato con la apertura di riempimento (1) finché il livello arrivi all'apertura di controllo (2).
- Avvitare altri tappi.



Far raffreddare l'olio scaricato sotto i 50°C (122°F).



Eeguire la sostituzione dell'olio nel momento in cui quest'ultimo sia caldo.

Eeguire il rabbocco con lo stesso tipo d'olio.



Evitare le infiltrazioni nella terra.

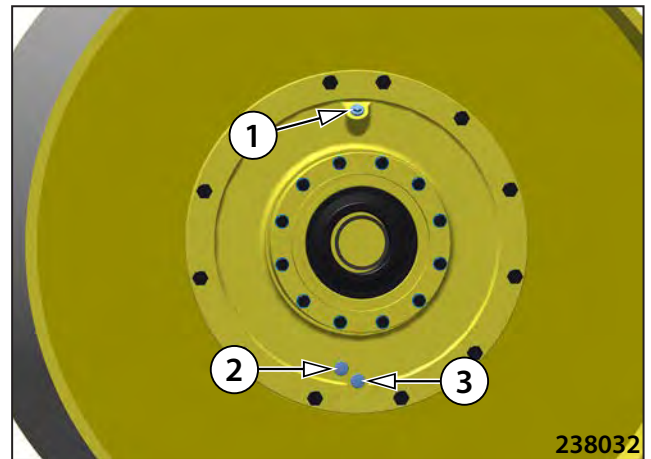

3.6.44 Sostituzione dell'olio in ACE

Procedimento dello svuotamento

Lato destro:

- Posizionare la macchina in modo che il tappo (2) sia in posizione massima superiore.
- Smontare il tappo di scarico (1).
- Lasciar uscire l'olio nel contenitore preparato.

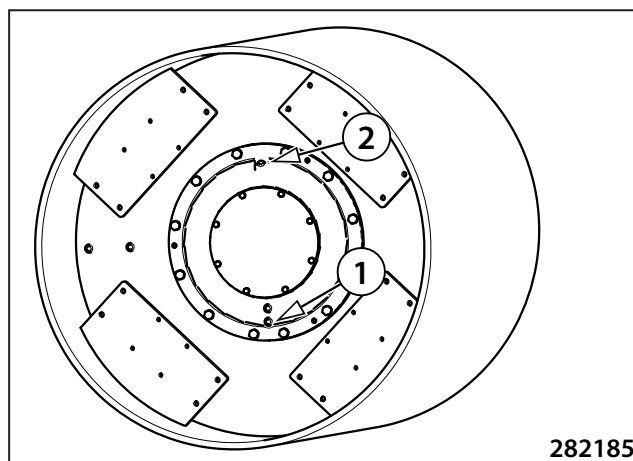

Lato sinistro:

- Smontare i tappi di scarico (3) e (4) e lasciar uscire l'olio in un contenitore predisposto.
- La quantità totale dell'olio in uscita corrisponde a 25,5 l (6,74 gal US).
- Riavvitare i tappi (1), (3) e (4), sostituire le guarnizioni dei tappi danneggiati.
- Sostituire i filtri secondo il capl. 3.6.30 Sostituzione dei filtri ACE.

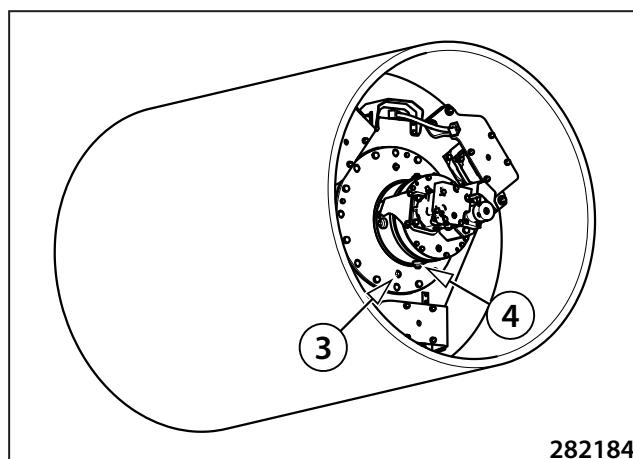

Procedimento del riempimento

Lato sinistro:

- Smontare il tappo (1). Riempire con 5 l (1,32 gal US) dell'olio.

Lato destro:

- Smontare il tappo (2) ed effettuare il rabbocco della quantità rimanente.
- Spostare la macchina di alcuni metri. Successivamente ripetere la verifica del livello dell'olio da ambedue i lati.

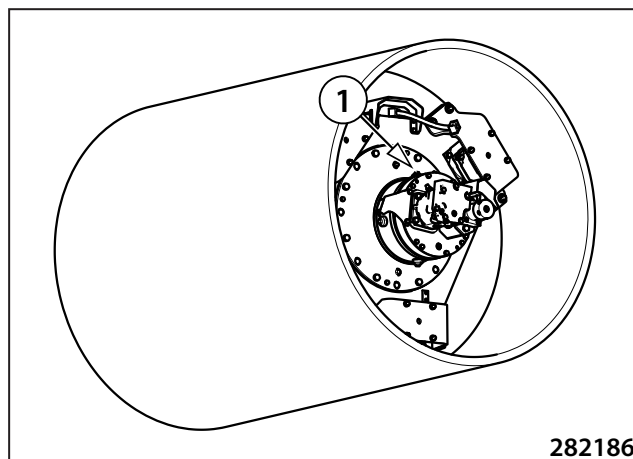

Eseguire la sostituzione dell'olio nel momento in cui sia caldo, possibilmente alla fine d'esercizio della macchina.

Far raffreddare l'olio scaricato sotto i 50°C (122°F).

Eseguire il rabbocco con lo stesso tipo d'olio.



Evitare le infiltrazioni nella terra.

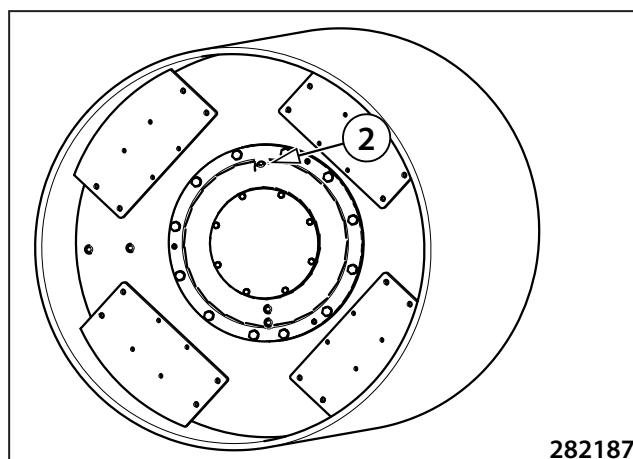

3.6.53 Carica dell'accumulatore

- Utilizzare solo i caricabatterie con la tensione nominale adeguata. Controllare che il caricabatterie sia di potenza appropriata per caricare l'accumulatore o che non sia troppo potente e non carichi con la corrente troppo forte.
- Leggere e seguire il manuale d'uso del produttore del caricabatterie.
- Controllare che i fori di sfianto nel coperchio dell'accumulatore non siano sporchi o ostruiti e che i gas possano fuoriuscire liberamente.
- Collegare il terminale positivo (+) dell'accumulatore al terminale positivo del caricabatterie.
- Collegare il terminale negativo (-) dell'accumulatore al terminale negativo del caricabatterie.
- Accendere il caricabatterie solo dopo aver collegato l'accumulatore.
- Caricare l'accumulatore con la corrente pari a un decimo della capacità dell'accumulatore.
- Dopo che la ricarica è completa spegnere prima il caricabatterie e poi scollegare i cavi dall'accumulatore.
- L'accumulatore è completamente carico quando:
 - la corrente elettrica e la tensione rimangono costanti sui caricabatterie a tensione controllata,
 - la tensione di carica sui caricabatterie a tensione controllata non sale entro due ore, il caricabatterie automatico si spegne o si commuta nel regime di mantenimento della carica.



Durante il lavoro con l'accumulatore utilizzare i guanti in gomma e le protezioni degli occhi.

Proteggere la pelle dagli spruzzi dell'elettrolito con gli indumenti appropriati.

Dopo il contatto dell'elettrolito con gli occhi sciacquare gli occhi per alcuni minuti con acqua corrente. Contattare il medico.

Dopo l'ingestione d'elettrolito bere in quantità elevata del latte, dell'acqua, eventualmente della soluzione acquosa di magnesia calcinata.

Dopo il contatto dell'elettrolito con la pelle togliersi gli indumenti e le calzature, lavare le aree esposte con acqua e sapone oppure con soluzione acquosa di soda. Contattare il medico.

Durante il lavoro non mangiare, non bere, non fumare!

Dopo aver ultimato il lavoro lavare bene le mani ed il viso con l'acqua e sapone!

Non verificare la presenza della tensione nel conduttore tramite il contatto con la scocca della macchina.



Durante il lavoro con l'accumulatore attenersi sempre alle indicazioni riportate nel manuale del produttore dell'accumulatore!

Non caricare mai un accumulatore congelato o con la temperatura superiore ai 45 °C.

Interrompere la carica se l'accumulatore è caldo o perde l'acido.

Controllare che i fori di sfianto nel coperchio dell'accumulatore non siano sporchi o ostruiti e che i gas possano fuoriuscire liberamente. Se i fori di sfianto sono ostruiti, esiste il rischio di accumulo di gas all'interno dell'accumulatore con i conseguenti danni irreversibili.

Con un collegamento diretto di entrambi i terminali dell'accumulatore si potrebbe verificare il cortocircuito con il pericolo di esplosione dell'accumulatore.



Non ribaltare l'accumulatore in quanto potrebbe fuoriuscire l'elettrolito.

Nel caso di fuoriuscita di elettrolito sciacquare l'area esposta con acqua e neutralizzare con il calcio.

Consegnare gli accumulatori fuori servizio per lo smaltimento.

Error number BODAS/HEX	Error number SPN/DEC/Display	Name	Description	Saved	Only the active are displayed
8646	34374	Blade up valve output	Error at the blade lifting output.	Yes	No
8647	34375	Blade down valve output	Error at the blade lowering output.	Yes	No
8648	34376	Blade floating valve output	Error at the blade floating position output.	Yes	No

3.7.5 Errori ACE

Error number BODAS/HEX	Error number SPN/DEC/Display	Name	Description	Saved	Only the active are displayed
8700	34560	ACE system fault	General ACE error. CM, parameters...	Yes	No
8701	34561	ACE compaction module	Error of communication with CM	Yes	No
8702	34562	ACE parameters	Incorrect ACE parameters	Yes	No

Error codes	SPN	FMI	Error description
752	107	0	Air filter differential pressure; air filter clogged.
753	523919	2	DPF burner air pump pressure sensor, plausibility error
755	523919	0	„DPF burner air pump pressure sensor, pressure above upper shutoff threshold“
758	523919	1	„DPF burner air pump pressure sensor, pressure below lower shutoff threshold“
761	523919	3	„DPF burner air pump pressure sensor, short circuit to battery or open load“
762	523919	4	DPF burner air pump pressure sensor, short circuit to ground
763	523920	2	Exhaustgaspressure upstream burner, plausibility error
765	523920	0	„Exhaustgaspressure upstream burner, pressure above upper shutoff threshold“
770	523920	3	„Exhaustgaspressure upstream burner, short circuit to battery or open load“
771	523920	4	Exhaustgaspressure upstream burner, short circuit to ground
772	102	2	Pressure downstream charge air cooler, plausibility error
774	102	1	„Pressure downstream charge air cooler, pressure below lower physical threshold“
776	102	3	„Pressure downstream charge air cooler, short circuit to battery or open load“
777	102	4	„Pressure downstream charge air cooler, short circuit to ground“
780	523699	3	„Boost pressure control; negative governor deviation below limit“
781	523699	4	„learning valu too high No detail informationen!“
785	523889	3	„over teperature of device driver of pressure control valve No detail informationen!“
791	411	0	„signal range check low error of pressure control valve AD-channel delta pressure across venturi in EGR line above physical high limit“
793	411	0	„Plausibility Check fault for deviation of desired and actual EGR-mass flow, where the latter is calculated out of EGR Delta Pressure Sensor“
795	411	3	„Sensor error differential pressure Venturiunit (EGR), signal range check low.“
796	411	4	„Sensor error differential pressure Venturiunit (EGR), signal range check high.“
805	524025	14	„Particulate filter regeneration. Regeneration after time X is not successful (The error occurs when the regeneration times (3x) over the max. has been aborted allowed recovery time).“
806	524058	2	Particulate filter; regeneration not succesful
807	3253	2	Differential pressure DPF, plausibility error
809	3251	0	Differential pressure DPF maximum value is exceeded
810	3251	0	„Differential pressure sensor across DPF exceeds warning high limit“
812	3251	1	„Differential pressure DPF, pressure below lower shutoff threshold.“
813	3251	1	„Differential pressure DPF, pressure below lower warning threshold.“
814	3253	3	„Electrical error differential pressure B58 (DPF). (signal range check high)“
815	3253	4	„Electrical error differential pressure (DPF). signal range check low.“
825	523009	9	„The pressure relief valve (PRV) has reached the number of allowed activations.“
826	523470	2	„Pressure relief valve is forced to open, perform pressure increase.“
827	523470	2	„Pressure Relief Valve (PRV) forced to open. Performed by pressure increase.“
828	523470	12	„Pressure Relief Valve (PRV) forced to open. Shutoff conditions.“

I testi sono specificati soltanto nella versione di lingua originale, o in forma di traduzione dell'originale all'inglese.

Error codes	SPN	FMI	Error description
1490	4376	5	SCR reverting valve; open load
1491	4376	12	SCR reverting valve; over temperature
1493	4376	4	SCR reverting valve; short circuit to ground
1505	524057	2	Fuel low pressure pump; error pressure build up
1523	2659	2	Exhaust Gas Recirculation AGS Sensor; signal not plausible
1524	2659	0	„Exhaust Gas Recirculation AGS Sensor; Sensed exhaust mass value above maximum physical value“
1525	2659	1	„Exhaust Gas Recirculation AGS Sensor; Sensed exhaust mass value below minimum physical value“
1526	2659	12	„Exhaust Gas Recirculation AGS Sensor; plausibility error, AGS sensor has not passed the burn off process“
1527	2659	2	„Exhaust Gas Recirculation AGS Sensor; Temperature of EGR mass not plausible“
1529	524070	2	„(Upstream NOx-Sensor) Diagnostic Fault Check for invalid upstream NOx value (Sensor self diagnostic DFC set by Deutz-SW) NOx-Sensor before SCR-Cat: Invalid upstream NOx value“
1530	524071	2	„(Downstream NOx-Sensor) Diagnostic Fault Check for invalid downstream lambda value (Sensor self diagnostic DFC set by Deutz-SW)“
1531	524072	2	„(Upstream NOx-Sensor) Diagnostic Fault Check for invalid upstream lambda value (Sensor self diagnostic DFC set by Deutz-SW)“
1532	524073	2	„(Downstream NOx-Sensor) Diagnostic Fault Check for invalid downstream NOx value (Sensor self diagnostic DFC set by Deutz-SW)“
1533	524074	9	„NOx sensor downstream SCR-CAT, sensor internally open load“
1534	524075	11	„NOx sensor downstream SCR-CAT, sensor internally short circuit“
1535	524076	9	NOx sensor upstream SCR-CAT, sensor internally open line
1536	524077	11	„NOx sensor upstream SCR-CAT, sensor internally short circuit“
1537	524078	9	„NOx sensor downstream SCR-CAT, lambda value above upper physical threshold“
1538	524079	9	„NOx sensor downstream SCR-CAT, lambda value below lower physical threshold“
1539	524080	9	„NOx sensor upstream SCR-CAT, lambda value above upper physical threshold“
1540	524081	9	„NOx sensor upstream SCR-CAT, lambda value below lower physical threshold“
1541	524082	9	„(Downstream NOx-Sensor) Diagnostic Fault Check for downstream NOx value over maximum limit (DFC set by Deutz-SW)“
1542	524083	9	„NOx-Sensor downstream SCR-CAT, NOx value below minimum value.“
1543	524084	9	„NOx-Sensor upstream SCR-CAT, NOx value above maximum value.“
1544	524085	9	„NOx sensor upstream SCR-CAT, NOx value below lower physical threshold“
1545	524149	2	„Plausibility error between pressure downstream turbine (PTrbnDs) and ambient air pressure (EnvP)“
1555	524063	5	„Relay Urea backflow line heater: broken wiring detected (open load) in-line engine: SCR-backflow line (K29) V-engine: Master: SCR-suction / backflow line (K32.1) Slave: SCR-suction / backflow line (K32.2)“
1556	524063	5	SCR main relay not connected
1557	524063	5	SCR heater pressureline; open load

I testi sono specificati soltanto nella versione di lingua originale, o in forma di traduzione dell'originale all'inglese.

CLICK HERE TO **DOWNLOAD** THE COMPLETE MANUAL

- Thank you very much for reading the preview of the manual.
- You can download the complete manual from: www.heydownloads.com by clicking the link below



- Please note: If there is no response to CLICKING the link, please download this PDF first and then click on it.

CLICK HERE TO **DOWNLOAD** THE COMPLETE MANUAL