

РЪКОВОДСТВО ЗА ОПЕРАТОРА

L213 L220

L216 L221

L218 L228

Tier 4B (final) and Stage IV

Товарач с диференциално заключване на осите, Серия 200

PIN номер *NHM435463* и по-големи

C227

C232

C237

Tier 4B (final) and Stage IV

Компактен верижен товарач, Серия 200

PIN номер *NHM435463* и по-големи

CLICK HERE TO **DOWNLOAD** THE COMPLETE MANUAL

- Thank you very much for reading the preview of the manual.
- You can download the complete manual from: www.heydownloads.com by clicking the link below



- Please note: If there is no response to CLICKING the link, please download this PDF first and then click on it.

CLICK HERE TO **DOWNLOAD** THE COMPLETE MANUAL

Електромагнитна съвместимост (ЕМС)

Тази машина стриктно се придържа към европейските предписания за електромагнитни емисии. Все пак могат да възникнат смущения в резултат от добавено оборудване, което може да не отговаря задължително на изискваните стандарти. Понеже такива смущения могат да доведат до неправилно функциониране на блокове и да създадат небезопасни ситуации, трябва да спазвате следното:

- Уверете се, че всеки детайл от нестандартно NEW HOLLAND CONSTRUCTION оборудване, поставено на машината, носи щемпела СЕ.
- Максималната мощност на излъчващото оборудване (радио, телефони и др.) не трябва да надвишава граничните стойности, наложени от националните регулаторни органи в страната на експлоатация на машината.

Неспазването на тези правила ще направи гаранцията на NEW HOLLAND CONSTRUCTION невалидна.

Общ преглед на емисии (L213, L216, L218 и L220)

Какво е Рециркулация на изгорелите газове (EGR)?

Вашата машина NEW HOLLAND CONSTRUCTION е оборудвана с допълнителни компоненти, за да съответства на националните и местните изисквания към вредните емисии в изгорелите газове. EGR работи чрез рециркулация на част от изгорелите газове на двигателя обратно в горивната камера на двигателя, за да намали температурите на горене.

Основните компоненти на EGR системата включват:

- Клапан EGR
- Дизелов филтър за частици (DPF)
- Дизелов оксидиращ катализатор (DOC)
- Сензори за температурата на отработените газове
- Сензор за диференциалното налягане
- Изпълнителен механизъм на дроселовата клапа

Какво е дизелов оксидиращ катализатор (DOC)?

Дизеловият оксидиращ катализатор (DOC) е първата част от блока на DPF. Катализаторът преобразува азотния окис (NOx) в изходящия поток на отработените газове в безвредни газове и вода. DOC се използва без дизеловия филтър за твърди частици (DPF) само на моделите L218 и L220. Модели L213 и L216 използват дизелов филтър за частици (DPF) с дизеловия оксидиращ катализатор (DOC).

Какво е дизелов филтър за частици (DPF)?

Дизеловият филтър за частици (DPF) е филтър, монтиран в потока на изгорелите газове. При нормални условия на работа, изгорелите газове преминават през порестите стени на DPF и улавят твърдите частици (PM), генерирани от горивния процес на двигателя. Когато каналите вътре в DPF се изпълнят с твърди частици, системата трябва да се прочисти. Почистващият процес се нарича регенерация.

Какво представлява процесът на регенерация?

Когато DPF стане ограничен, системата трябва да се почисти или регенерира чрез повишаване на температурата на горене за изгаряне на уловените твърди частици (PM). Този процес обикновено се извършва автоматично, но може да се наложи активирането на ръчна регенерация, в зависимост от условията на работа. Изгорелите твърди частици оставят зад себе си следи от прах в рамките на DPF. Прахът трябва да се почисти от дилър на NEW HOLLAND CONSTRUCTION, оборудван с машини, които са специално предназначени за почистване на DPF системи. Вижте **7-29** за интервалите за техническо обслужване.

Автоматично регенериране

Когато DPF влезе в режим на автоматична регенерация, дисплеят ще покаже "REGEN ACTIVE". Трябва да бъдат спазени няколко условия за правилно извършване на тази функция от машината.

- По време на този режим не влизайте в режим на празен ход и не изключвайте машината.
- Ако поставите на празен ход или угасите двигателя, регенерацията ще продължи автоматично, когато отново бъдат изпълнени нужните условия.
- Ще бъдат генерирани горещи отработени газове. Използвайте в добре проветрена зона далеч от запалими материали.
- Използвайте машината при нормални условия на работа, докато процесът на автоматична регенерация приключи.

Ръчно регенериране

Когато автоматичната регенерация на DPF бъде блокирана или неуспешна или трябва да изключите машината по време на процеса на автоматична регенерация, трябва да използвате ръчна регенерация. По

3. Поставете всички органи за управление в неутрално положение.
4. Натиснете бутона за работа на арматурното табло, това трябва да деактивира постъпателната скорост и хидравличните прибори за управление на товарача.
5. Задействайте спирачката за паркиране.
6. Проверете дали блокиращата система работи, като преместите органите за управление извън неутрално положение. При възникване на движение не работете с машината. Паркирайте машината, изключете двигателя и се свържете с вашия упълномощен дилър за помощ.
7. Изключете двигателя и извадете ключа, ако е приложимо.
8. Излезте от машината.
9. Ако е необходимо, поставете застопоряващи клинове под колелата.

Когато поради изключителни обстоятелства бихте решили да оставите двигателя да работи, след като напуснете седалката на оператора, тогава трябва да се следват следните предпазни мерки:

1. Поставете двигателя на ниски обороти на празен ход.
2. Спуснете на земята раменете на товарача и работните приспособления.

3. Поставете всички органи за управление в неутрално положение.
4. Натиснете бутона за работа на арматурното табло, това трябва да деактивира постъпателната скорост и хидравличните прибори за управление на товарача.

ПРЕДУПРЕЖДЕНИЕ

Някои компоненти може да продължат да се движат по инерция и след изключването на задвижващите системи.

Уверете се, че всички задвижващи системи са напълно изключени.

Неспазването на това изискване може да доведе до смърт или тежки наранявания.

W0113A

5. Задействайте спирачката за паркиране.
6. Проверете дали блокиращата система работи, като преместите органите за управление извън неутрално положение. При възникване на движение не работете с машината. Паркирайте машината, изключете двигателя и се свържете с вашия упълномощен дилър за помощ.
7. Излезте от машината.

Общи предпазни мерки при техническо обслужване

Пазете чиста и суха областта, използвана за обслужване на машината. Почиствайте разлетите течности.

Обслужвайте машината на твърда, равна повърхност.

Монтирайте предпазните щитове след обслужване на машината.

Затваряйте всички вратички за достъп и монтирайте всички панели след обслужване на машината.

Не се опитвайте да почиствате, смазвате, отстранявате препятствия или регулирате машината, докато тя е в движение или докато двигателят работи.

Винаги проверявайте дали в работната зона няма инструменти, части или външни лица и домашни животни, преди да започнете работата с машината.

Налягането в необезопасените с подпори хидравлични цилиндри може да спадне и оборудването да падне, довеждайки до опасност от затискане. Не оставяйте оборудване във вдигнато положение, докато машината е паркирана или се обслужва, освен ако не сте го подсигурили с подпори.

Повдигайте машината на крик или по друг начин само в показаните в настоящото ръководство точки за по-

ставяне на крик или закрепване на подемни съоръжения.

Неправилните процедури при теглене на буксир може да причинят аварии. Когато теглите изключена кача машина, следвайте процедурите от това ръководство. Използвайте само твърди теглителни пръти.

Спрете двигателя, извадете контактния ключ и изпуснете налягането, преди да свързвате или разединявате тръбопроводи за работни течности.

Спрете двигателя и извадете контактния ключ, преди да разединявате или свързвате електрически елементи.

Неправилното сваляне на капачките на охладителния агент може да доведе изгаряния. Охладителната система работи под налягане. Може да избликне гореща охлаждаща течност, ако капачката на радиатора се отвори, когато системата е гореща. Оставете системата да се охлади, преди да свалите капачката. Когато свалите капачката, завъртете я бавно, за да спадне налягането, преди да сте махнали напълно капачката.

Подменяйте повредените или износени тръби, маркучи, електрически проводници и т.н.

▲ ОПАСНОСТ

Опасност от премазване!

Не влизайте и не излизайте от кабината на оператора, докато рамената на товарача са повдигнати или са без опори. Свалете рамената на товарача на земята или се уверете, че рамото на товарача е подпряно от опората на рамото на товарача или от блокировката на рамото на товарача, преди влизане или излизане от кабината на оператора.

Нарушаването на това изискване ще доведе до смърт или тежки наранявания.

D0168A

▲ ПРЕДУПРЕЖДЕНИЕ

Опасност от падане!

Скачането на или от машината може да причини нараняване. Винаги се качвайте и слизайте бавно, с лице към машината, като използвате перилата и стъпелките. Поддържайте контакт в три точки, за да се предпазите от падане: двете ръце на перилата и единият крак на стъпелката, или едната ръка на перилата и двата крака на стъпелките.

Неспазването на това изискване може да доведе до смърт или тежки наранявания.

W0141A

Излезте от машината

1. Спуснете на земята рамото на товарача и/или прикачната машина.
2. Загасете двигателя. Спирачката за паркиране се задейства автоматично.
3. Свалете предпазния колан. Ако има, повдигнете предпазния лост.
4. Ако е приложимо, отворете вратата на кабината.
5. Хванете дръжките.
6. Издърпайте се и поставете единия крак на стъпалото на съединителя на рамото на товарача или на стъпалото на кофата.
7. Поставете ръцете си на дръжките така, че да ви е удобно при излизане от кабината.
8. Излезте от машината и завъртете тялото си така, че да сте с лице към машината.

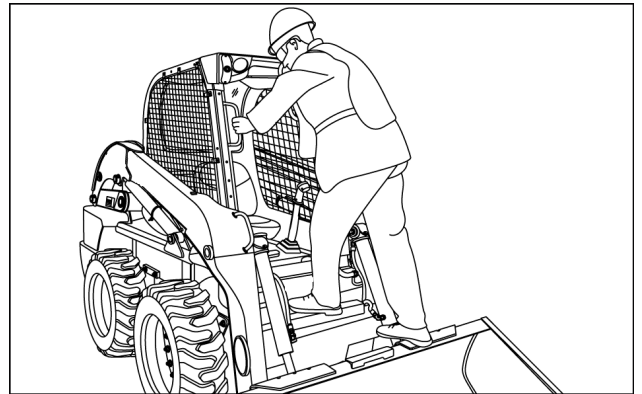

931002285 3

9. Погледнете и се уверете, че зоната на земята е чиста, за да излезете от машината.
10. Поставете ръцете си така, че да ви е удобно при излизане от машината.
11. Поставете единия си крак на земята.
12. Поставете другия крак на земята и безопасно излезте от машината.

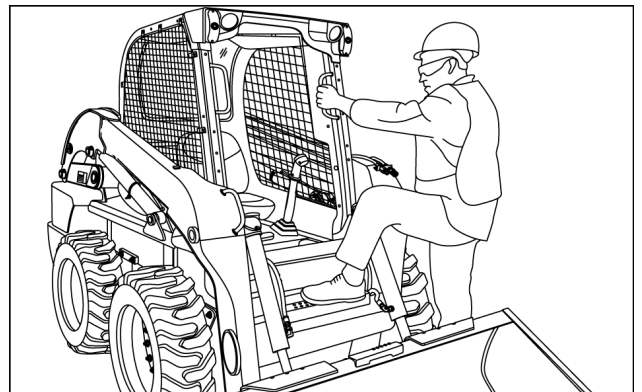

931002286 4

2. Издърпайте дръжките в предната част на машината, докато кабината е изцяло наклонена напред.

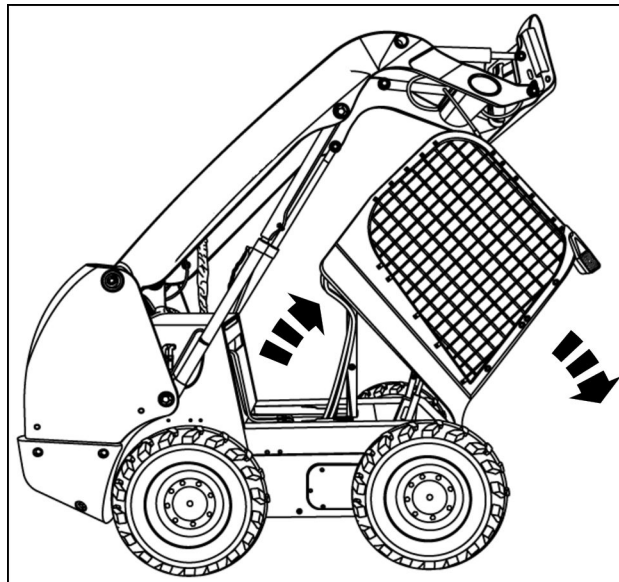

93107498 7

3. Уверете се, че червената заключваща тръба е спусната върху оста на завъртане на кабината. Ако има, позицията за наклоняване на кабината е вече подсиgurена.

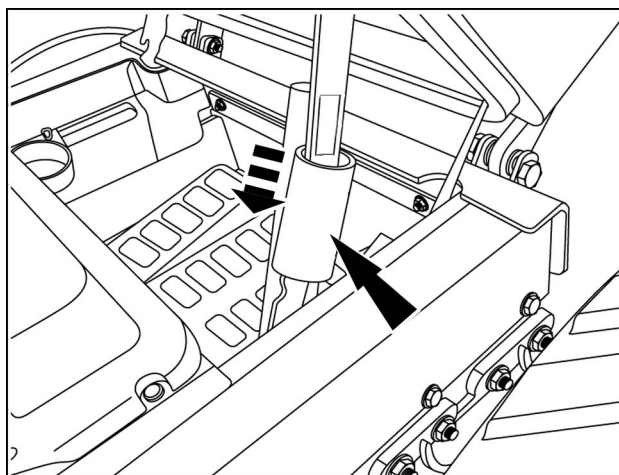

RAPH12SSL0420BA 8

Наклонете и подсигурете кабината за работа с машината.

1. Повдигнете червената заключваща тръба, разкривайки оста на завъртане на кабината.
2. Натиснете кабината назад в положение за работа.

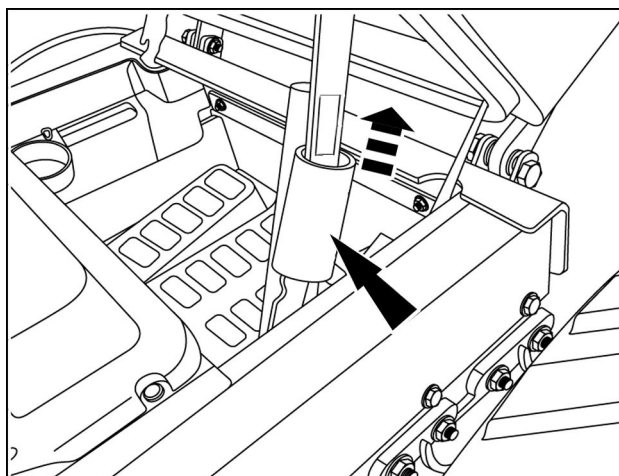

RAPH12SSL0420BA 9

Екология и околна среда

Качеството на почвата, въздуха и водата е важен фактор във всички икономически сектори и за живота изобщо. При положение че третирането на някои от веществата, изисквани от напредналата технология, не е регламентирано все още законово, здравият разум трябва да управлява употребата и изхвърлянето на продукти от химическо и нефтохимическо естество.

Запознайте се със приложимото във вашата страна съответно законодателство и се уверете, че сте го разбрали. Ако няма законодателни норми, потърсете информация от доставчиците на масла, филтри, акумулатори, горива, антифриз, почистващи препарати и др. относно въздействието им върху хората и природата и как да съхранявате, използвате и изхвърляте отпадъците от подобни вещества по безопасен начин. Вашият дилър на NEW HOLLAND CONSTRUCTION може също да ви помогне.

Полезни съвети

- Избягвайте употребата на метални контейнери или други горивоподаващи системи с неподходящо налягане за пълнене на резервоарите. Такива горивоподаващи системи могат да доведат до значително разливане.
- По принцип избягвайте контакт на кожата с всякакви горива, масла, киселини, разтворители и др. Повечето от тези продукти съдържат вещества, които могат да навредят на здравето ви.
- Съвременните масла съдържат добавки. Не изгаряйте замърсени горива и / или отработили масла в обикновени отоплителни инсталации.
- Не допускайте разливане при източването на флуиди, напр. отработили охлаждащи смеси от двигатели, моторни, трансмисионни и хидравлични масла, спирална течност и др. Не смесвайте източнената спирална течност или гориво със смазочни материали. Съхранявайте всички източени флуиди безопасно, докато бъдат изхвърлени по подходящ начин, който отговаря на всички местни законови разпоредби и наличните ресурси.
- Не позволявайте навлизане на охладителна течност в почвата. Събирайте и изхвърляйте правилно охладителните течности.
- Не отваряйте сами климатизационната система. Тя съдържа газове, които не трябва да се изпускат в атмосферата. Вашият дилър на NEW HOLLAND CONSTRUCTION или специалист по климатични инсталации разполага със специален екстрактор за тази цел и ще може да зареди отново системата по правилен начин.

- Ремонттирайте незабавно всички течове или дефекти на охладителната система на двигателя или хидравличната система.
- Не повишавайте налягането в контурите под налягане, тъй като това може да доведе до аварии на компоненти.

Рециклиране на акумулатори

Батериите и електрическите акумулатори съдържат няколко вещества, които могат да окажат отрицателно въздействие върху околната среда, ако същите не бъдат рециклирани правилно след използването. Неправилното изхвърляне на батериите може да замърси почвата, подземните води и водните канали. NEW HOLLAND CONSTRUCTION силно препоръчва да връщате всички използвани батерии при дилър на NEW HOLLAND CONSTRUCTION, който ще ги депонира или рециклира правилно. В някои държави това е законово изискване.



NHIL14GEN0038AA 1

Задължително рециклиране на батериите

ЗАБЕЛЕЖКА: В Бразилия са задължителни следните изисквания.

Батериите са изработени от оловни плочи и разтвор на сярна киселина. Тъй като батериите съдържат тежки метали, например олово, Резолюция 401/2008 CONAMA изисква всички използвани батерии да се върнат на търговеца на батерии след подмяната им. Не изхвърляйте батериите с битовите отпадъци.

Точките на продажба са задължени да:

- приемат връщане на вашите използвани батерии
- съхраняват върнатите батерии на подходящо място
- изпращат върнатите батерии на производителя на батерии за рециклиране

ПРЕДУПРЕЖДЕНИЕ

Гореща течност под налягане!
НЕ сваляйте капачката на радиатора.
ПРОВЕРЕТЕ нивото на охлаждащата течност в
 изравнителния резервоар.
 Неспазването на това изискване може да доведе
 до смърт или тежки наранявания.

Количество: 1
 Каталоген номер:
 Английски 84316983
 Графичен 87658005



87658005_A 30

Местоположение:
 Върху радиатора. Само за модел L213.

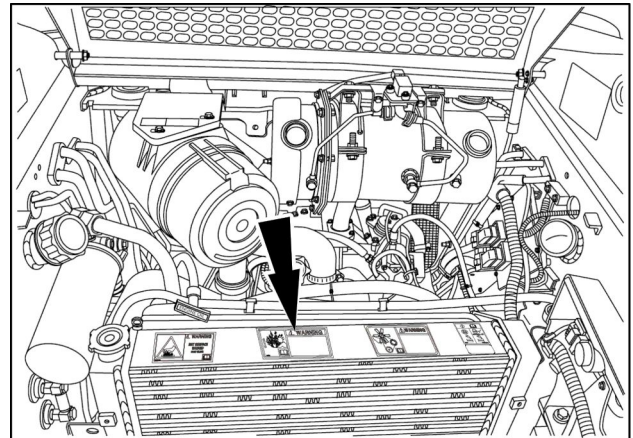

RAIL16SSL0034BA 31

Местоположение:
 Върху охладителя на нагнетения въздух. Само
 модели L218 и L220.

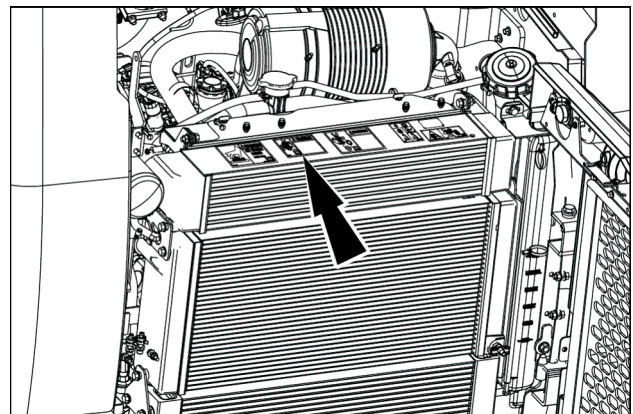

RAIL16SSL0033BA 32

Местоположение:
 Върху радиатора. Само за модели L216, L221, L228,
 C227, C232 и C237.

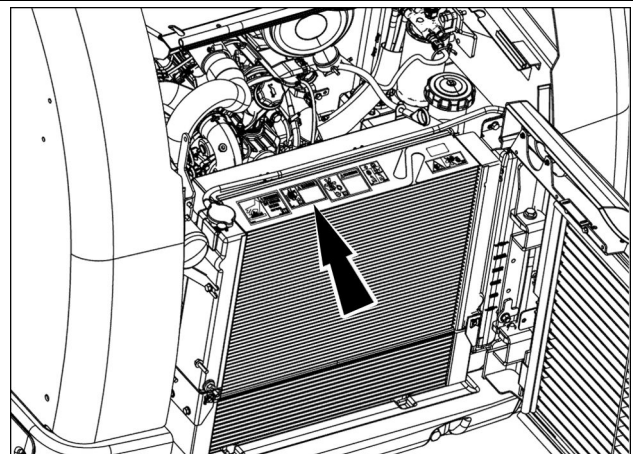

RAIL16SSL0035BA 33

ЗАБЕЛЕЖКА: Следвайте процедурите в този раздел за техническа поддръжка на ръководството.

Бутони за управление на стъклочистачката и системата за миене на предното стъкло

Превключвател за чистачката на предното стъкло

- Този трипозиционен превключвател, който се намира на лявото "А" табло за управление, включва чистачката в положение ON, изключва я в положение OFF и задейства нейната пръскачка.
- Положение OFF (изключено) **(1)**.
- Централно положение ON (включено) **(2)**.
- Еднократно пръскане - при освобождаване ключът се връща в положение ON (включено) **(3)**.

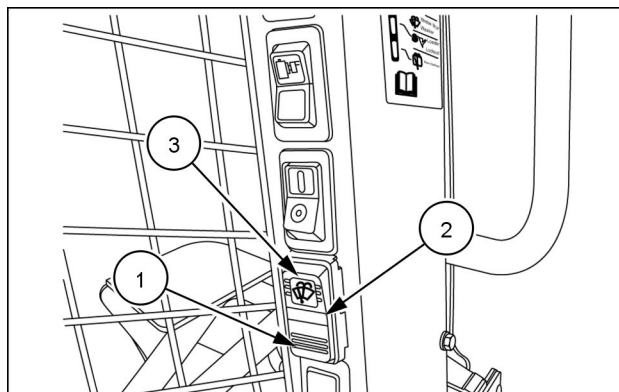

931007502A 1

Резервоарче на миялната система за предното стъкло **(1)**.

- Резервоарчето на миялната система за предното стъкло се намира в долната дясна част на кабината зад лакътя на оператора.

БЕЛЕЖКА: Никога не задействайте мотора на пръскачката без да има течност в резервоарчето. Това може да повреди мотора.

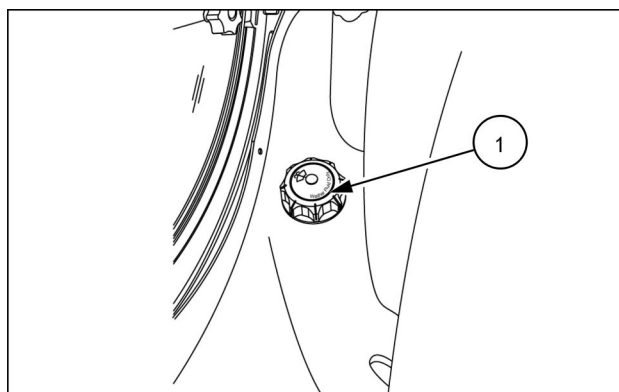

93109373 2

Чистачка на задното стъкло **(1)**.

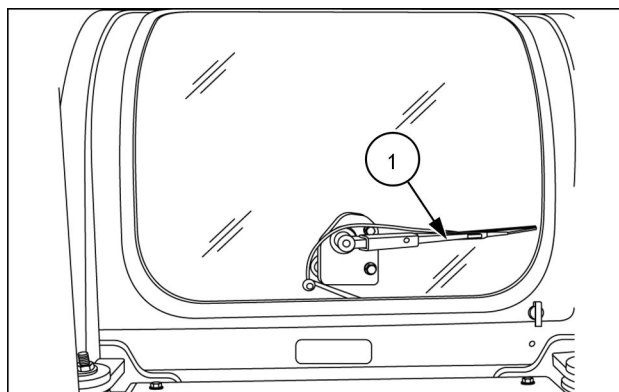

93111002 3

ЕЛЕКТРИЧЕСКИ ОРГАНИ ЗА УПРАВЛЕНИЕ НА ХИДРАВЛИКАТА

Общ преглед на последователността на управление

Стандартна H последователност на управление

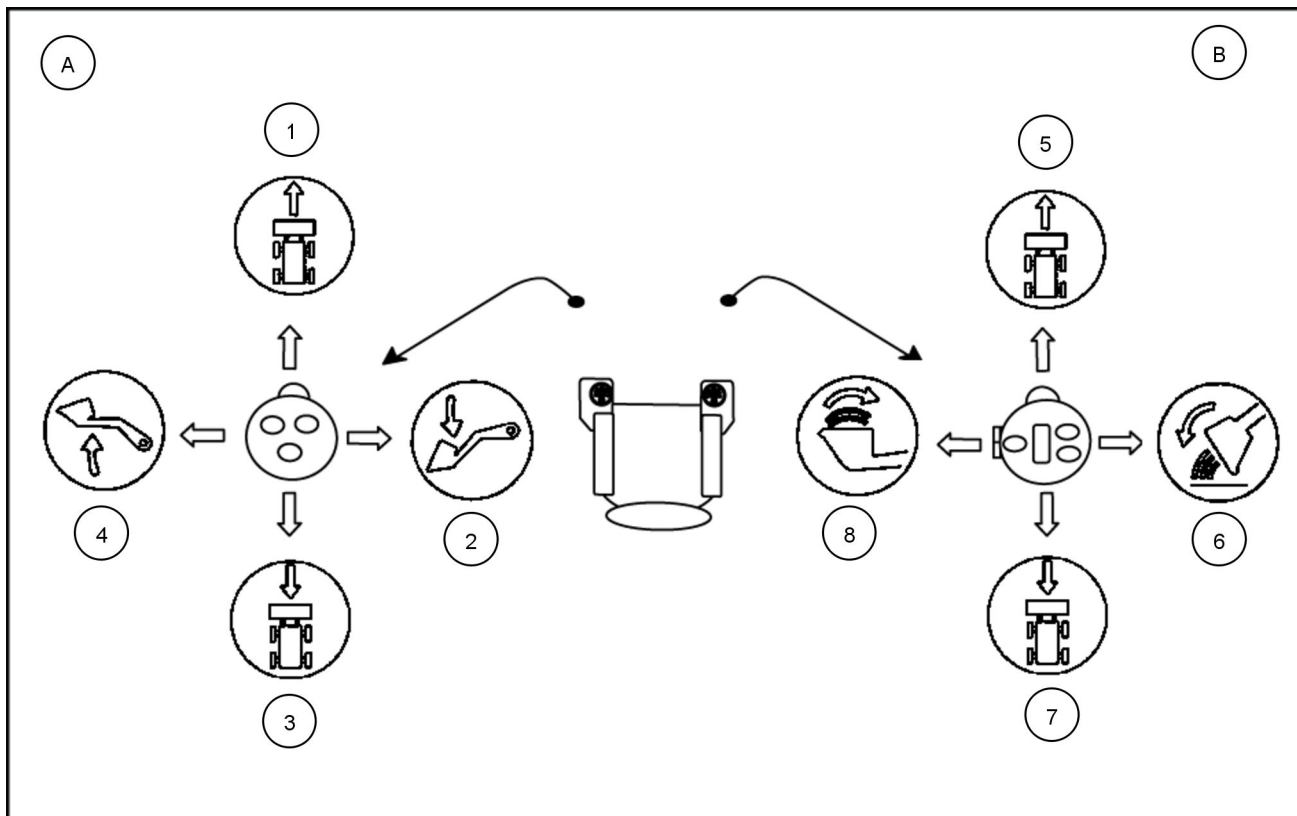

93100555 A1 1

В схемата по-долу е представено описание на функциите на лоста за управление. Левият лост за управление е обозначен с буквата (A), а десният лост с буквата (B).

(A) ляв лост за управление	
(1)	Лява страна - движение напред.
(2)	Спускане на стрелата на товарача.
(3)	Лява страна - движение назад.
(4)	Повдигане на стрелата на товарача.

(B) Десен лост за управление	
(5)	Дясна страна - движение напред.
(6)	Изсипване на кофата.
(7)	Дясна страна - движение назад.
(8)	Връщане на кофата (извиване).

ЗАБЕЛЕЖКА: При стандартната H последователност на управление се използват и левият, и десният лост за управление за функциите на ходовата част.

БЕЛЕЖКА: Не работете с устройството, докато хидравличното масло не достигне достатъчна за работата си температура.

Постепенно завъртане - мощност към двете страни в една и съща посока

- За да направите постепенно завъртане наляво при движение напред: натиснете левия лост за управление напред и след това леко към положение "11:00 ч."
- За да направите постепенно завъртане надясно при движение напред: натиснете левия лост за управление напред и след това леко към положение "01:00 ч."

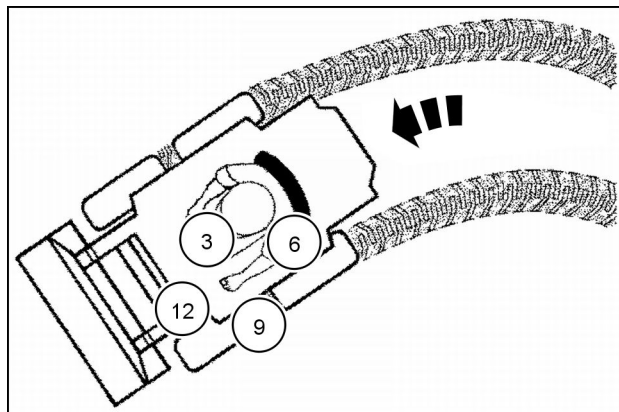

BS06G037 3

Високодебитна спомагателна хидравлика

Функцията за високодебитна спомагателна хидравлика осигурява **207 bar (3000 psi)** или ограничение до **132 l/min (35 US gpm)** за спомагателния кръг. Следвайте ръководството на оператора на прикачната машина относно специфичните процедури по монтаж, експлоатация и процедури по отстраняване.

Ако машината е оборудвана с високодебитна спомагателна хидравлика, ще има два 5/8 inch **(1)** съединителя, закрепени в горната част на блока на съединителя на стандартната спомагателна хидравлика **(2)** на лявото рамо на товарача.

БЕЛЕЖКА: Винаги използвайте 5/8 inch съединители по време на високодебитни операции, за да предотвратите високо обратно налягане и прегряване на хидравличната система.

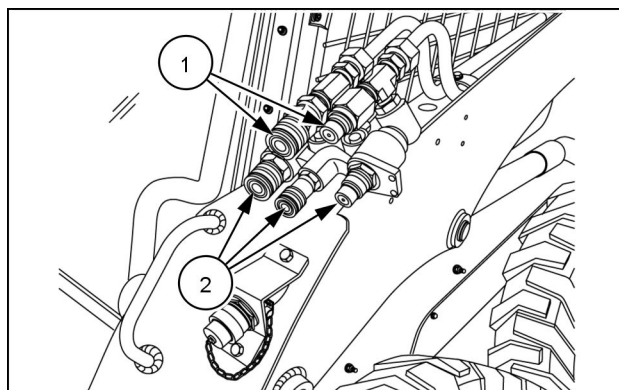

93106839B 1

Използвайте трипозиционния превключвател на предната лява колона на ROPS, за да включите опцията за висок дебит

- Положение **(1)** – HF Активиран е висок дебит
- Положение **(2)** — Неутрален или стандартен дебит
- Положение **(3)** – HP Активирано е високо налягане, ако е оборудвано с усъвършенствана високодебитна спомагателна хидравлика

ЗАБЕЛЕЖКА: Само при машини, оборудвани с усъвършенствана високодебитна спомагателна хидравлика, може да се активира функцията HP.

БЕЛЕЖКА: Превключвателят за повишен дебит трябва да се завърти до неутрално положение, когато не се използва или когато това е необходимо. В противен случай може да възникне прегряване на хидравличното масло или влошаване на работата на приспособлението.

Използвайте пропорционалния спом. "въртящ се" превключвател на десния лост за управление, за да работите с приспособлението, свързано към високодебитните спомагателни портове. Направете справка с конфигурациите на ключа на вашия лост за управление **3-25** за повече подробности.

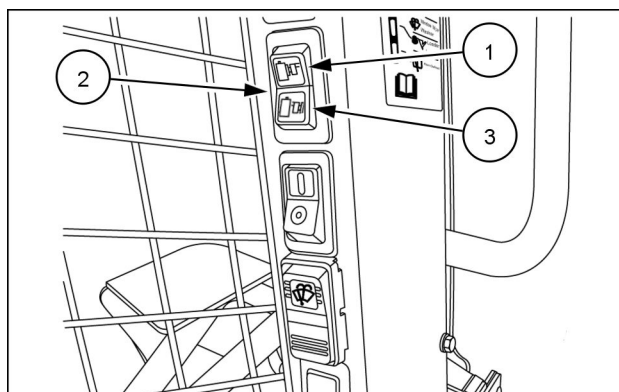

RCPH11SSL003AAD 2

Разширен блок за управление на арматурното табло (AIC)

Разширеният блок за управление на арматурното табло (AIC) се намира на дясната колона на кабината.

След сядане на седалката се чува предупредителен сигнал и за кратко светват избраните индикатори. Наблюдавайте тези индикатори ежедневно, за да се уверите, че те ще действат в случай на авария на системата. Разходомерът за гориво и часовете работа ще останат осветени, за да може операторът да ги следи.

След стартиране машината ще се намира в състояние на паркиране, при което ще свети лампата (1) на спирачката за паркиране. Бутонът на спирачката за паркиране (3) се намира на долното дясно арматурно табло.

Операторът трябва да седи на седалката със закопчан предпазен колан и спуснат предпазен лост (ако има). След като машината стартира, операторът трябва да натисне бутона OPERATE (2), за да активира рамената на товарача и ходовия привод.

Полускритото меню "Setup" (Настройка) позволява на потребителя да преглежда, избира, променя и персонализира настройките на машината. В блок за управление на арматурното табло може да се въведе код на защитата. След въвеждането на кода на защитата, всеки потребител ще трябва да въвежда този код, преди машината да бъде стартирана. Свържете се с вашия дилър за подробна информация относно менюто "Setup" (Настройка) и активирането на функцията за защита.

ЗАБЕЛЕЖКА: В раздела за отстраняване на неизправности могат да се намерят дефинициите на кодовете за неизправности. Актуализираният код за неизправност е видим за оператора на дисплея на дясната колона.

БЕЛЕЖКА: Ниско налягане в хидравличната система ще задейства спирачката за паркиране. При наличие на електрохидравличен управляващ модул лампата на спирачката за паркиране (1) ще мига и ще прозвучи звукова аларма, ако това състояние възникне.

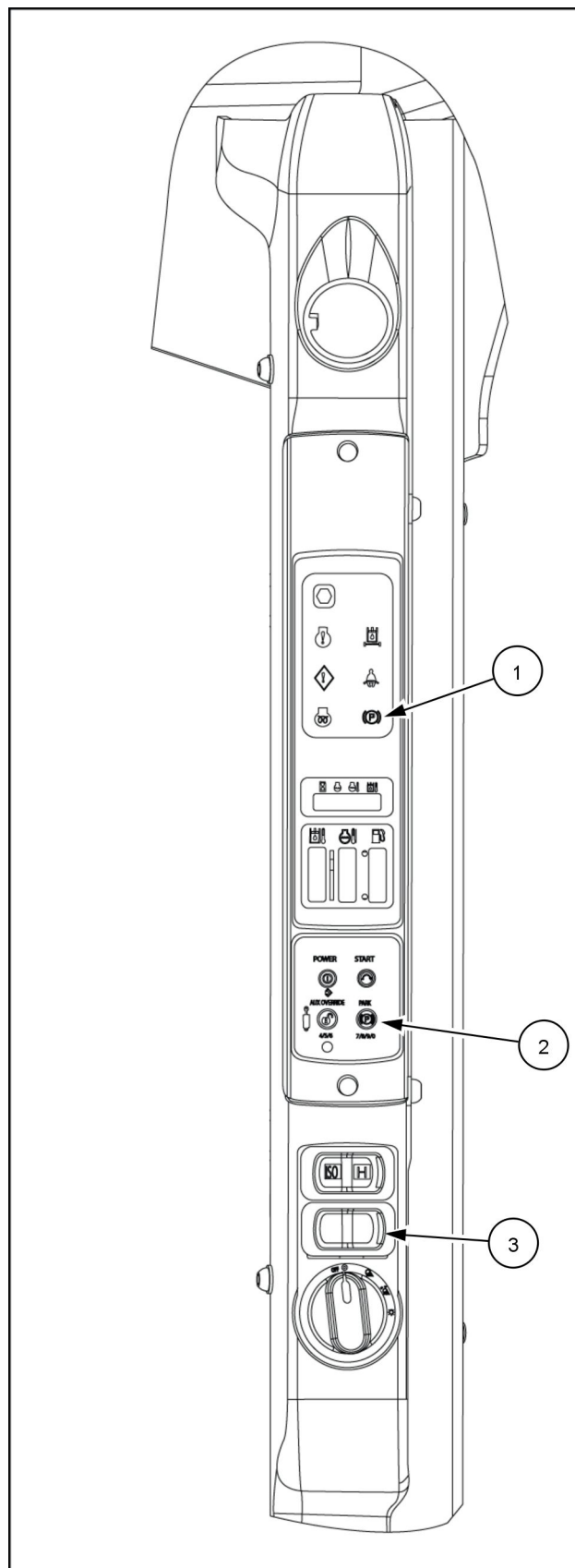

93109330 1

Избор за електрохидравлично (EH) управляемост

ЗАБЕЛЕЖКА: Тези настройки могат да се активират с помощта на потребителските настройки SP-C и CR-C на менюто за лесна електрохидравлика Easy Electro-Hydraulic (EZ-EH).

ЗАБЕЛЕЖКА: Изображенията на разширения блок за управление на арматурното табло (AIC) са показани в този раздел за четирите бутона (2), (3), (4) и (5), използвани за навигиране чрез арматурното табло. Горните два бутона на електронното арматурно табло (EIC) са функционални бутона и функционират по същия начин, като бутоните за POWER (ЗАХРАНВАНЕ) (5) и START (СТАРТИРАНЕ) (2) на AIC арматурното табло за функциите на менюто за настройка.

Всички промени трябва да се правят при изключен двигател и изключени електронни системи.

1. Преди да седнете на седалката, натиснете и задръжте едновременно бутона AUX OVERRIDE (4) и OPERATE (3) за пет до седем секунди, докато на дисплея се появи "Setup" (Настройка) (1). След като видите менюто за настройка на дисплея, можете да седнете на операторската седалка и да направите промените.
2. Натискайте бутона START (2), за да превъртате между различните менюта, докато на дисплея се появи EH (1).
3. Натиснете бутона за захранване POWER (5), за да влезете в следващото меню.
4. Натискайте бутона START (2), за да превъртите до избора за настройка, който искате да регулирате – (Speed: Drive, Lift, или Tilt) или (CTRL: Drive или L-ARM), след това натиснете бутона POWER (5), за да запазите записа. За DFLT натиснете бутона за захранване POWER (5), за да върнете настройките до фабричните стойности по подразбиране. Настройките по подразбиране са показани в таблици за всеки модел на следващите страници.

ЗАБЕЛЕЖКА: Използвайте бутона AUX OVERRIDE (4), когато искате да преминете едно ниво нагоре.

5. Натискайте бутона START (2), за да превъртите до желаното ниво на оборотите – (High, Med-2, Med-1, или Low) или (DRV1, DRV2, или DRV3) или (LDR1, LDR2, или LDR3), след това натиснете бутона за захранване POWER (5), за да запазите записа.
6. След като запазите вашия избор: мониторът ще се върне към стъпка 3, така че да можете да направите друга регулировка. Ако не са нужни други регулировки, използвайте бутона AUX OVERRIDE (4), за да излезете от менюто за функции. Сега ще се намирате в главното меню за настройка; използвайте бутона START (2), за да превъртите до EXIT, и после отново натиснете бутона POWER (5), за да излезете от менюто за настройки.
7. Напуснете седалката на оператора за десет секунди, преди да се опитате да стартирате устройството.

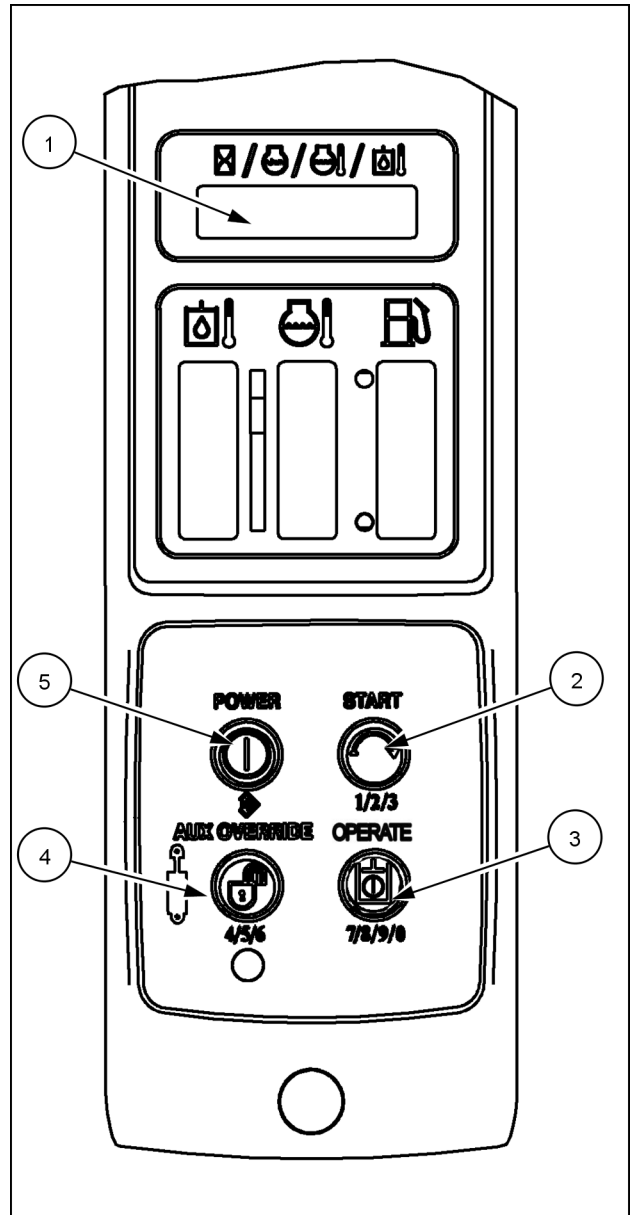

931002267 1

Защита против кражби

ЗАБЕЛЕЖКА: Изображенията на разширения блок за управление на арматурното табло (AIC) са показани в този раздел за четирите бутона (2), (3), (4) и (5), използвани за навигиране чрез арматурното табло. Горните два бутона на електронното арматурно табло (EIC) са функционални бутони и функционират по същия начин, като бутоните за POWER (ЗАХРАНВАНЕ) (5) и START (СТАРТИРАНЕ) (2) на AIC арматурното табло за функциите на менюто за настройка.

<p>(12)</p> 	<p>Ключ за блокиране на товарача</p> <p>Ако има такъв, натиснете този ключ, за да деактивирате органите за товарене, докато пътувате. Кофата и стрелата на товарача ще бъдат блокирани на позицията, в която се били, когато превключвателят за блокиране на товарача е бил натиснат в позиция ВКЛ. Това предпазва оператора от случайно спускане или повдигане на стрелата на товарача или на кофата, докато шофира машината по пътната мрежа.</p> <p>ЗАБЕЛЕЖКА: Механична машина с активирано блокиране на товарача ще доведе до показването на код на грешка 4952 заедно с оранжева лампа и звукова сигнализация. Бутонът за отмяна на допълнителните функции (долу вляво) на арматурното табло може да се натисне, за да се изчисти дисплеят и да се прекъсне звуковата сигнализация. Оранжевата лампа ще продължи да свети.</p>
--	--

<p>(13)</p> 	<p>Превключвател за чистачката на предното стъкло</p> <p>Ако има такъв, този 3-позиционен ключ включва/изключва чистачката и задейства нейната пръскачка.</p>
---	--

<p>(14)</p>	<p>Празно (празно)</p> <p>Това място е оставено свободно за евентуални бъдещи функции.</p>
--------------------	---

<p>(15)</p>	<p>12 V Захранващ порт</p> <p>Подава напрежение 12 V за спомагателните приспособления.</p>
--------------------	---

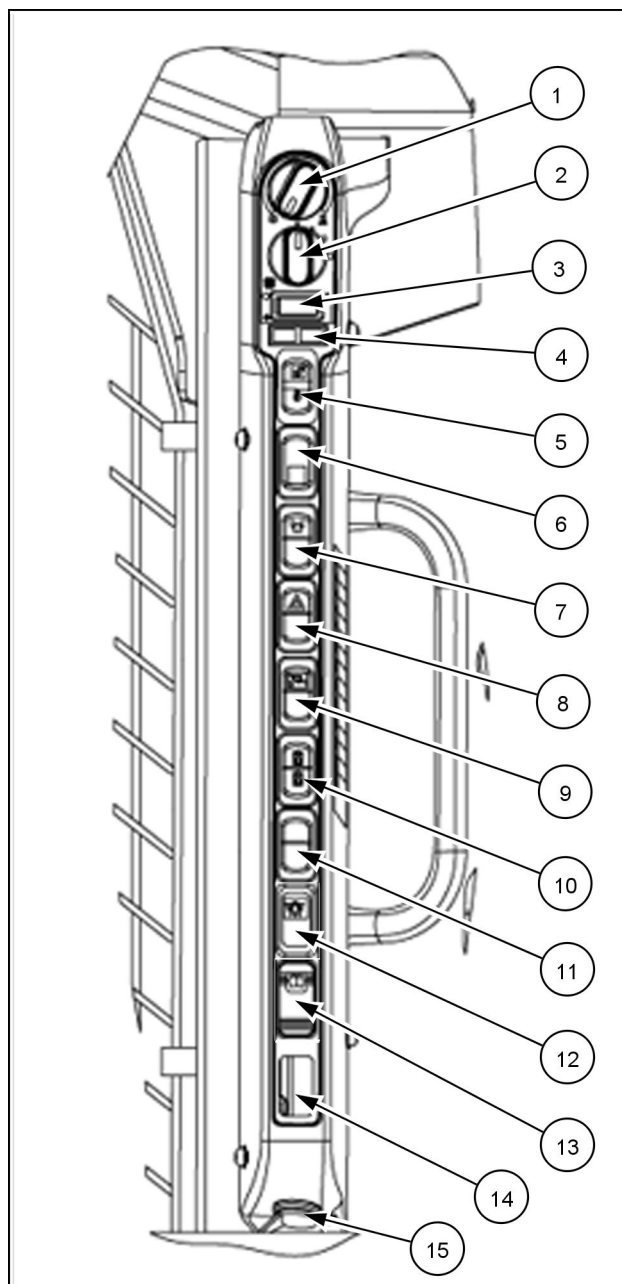

Дроселно регулиране

Ръчна газ

ЗАБЕЛЕЖКА: За моделите L221, L228, C227, C232 и C237 (двигатели F5H) при ниска околна температура оборотите на двигателя автоматично се ограничават от електронната система за управление на двигателя, докато двигателят не достигне по-висока работна температура. Това се прави, за да се защити системата на двигателя. През това време уредите за управление на газта няма да отговарят.

Лостът за ръчна газ трябва да бъде на позиция 1/8, за да стартира машината.

ЗАБЕЛЕЖКА: Ако лостът за управление на газта не е в позиция на ниски обороти на празен ход, когато стартирате двигателя, оборотите на двигателя ще бъдат ограничени до ниски на празен ход, докато лостът за управление на газта не бъде върнат в позиция на ниски обороти на празен ход.

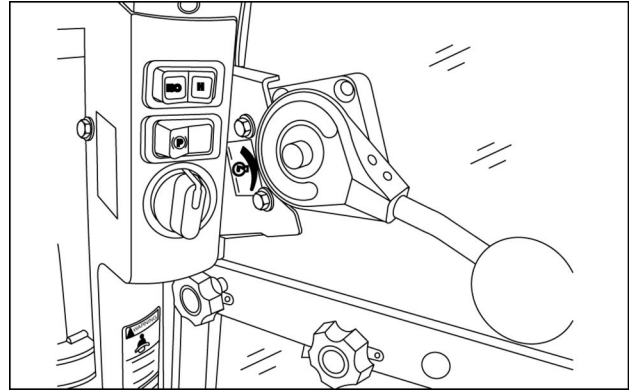

931007503 1

Лостът за ръчна газ в положение на високи обороти.

ЗАБЕЛЕЖКА: Повечето условия на работа изискват положение отворена клапа (високи обороти).

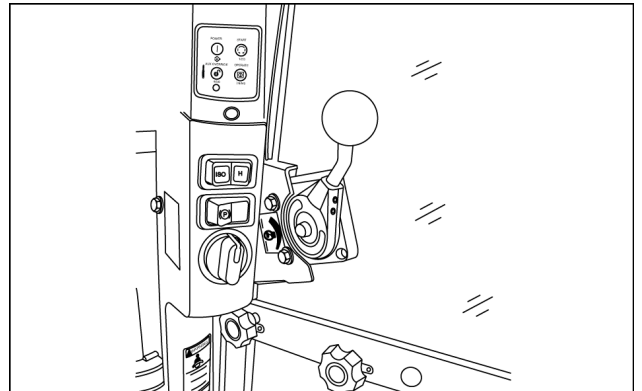

931007504 2

Крачна газ

Педалът на газта се намира от дясната страна, ако има такъв. Натиснете педала на крачната газ, за да увеличите оборотите на двигателя. Отпуснете педала на крачната газ, за да намалите оборотите на двигателя. Когато педалът на крачната газ е напълно отпуснат, той ще се установи на положение, което съответства на положението на ръчната газ.

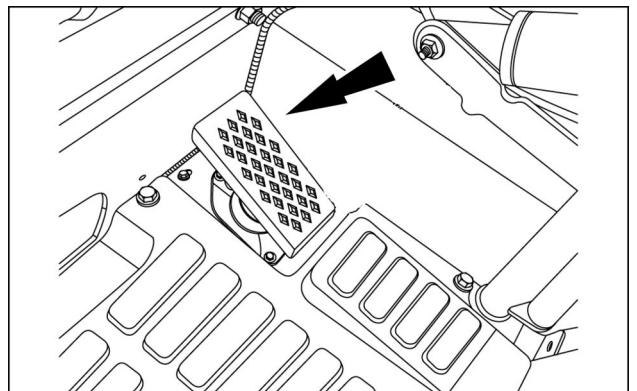

93109350 3

Само за модели L213 и L216

Изисквания за предни колани:

- Два синтетични колана с дължина от **3.7 m (12.0 ft)**.
- Всеки колан трябва да има номинална товароподемност от равно на или повече от 0,706 x брутно тегло на машината (GVW).

Изисквания за задни колани:

- Два колана с приблизителна дължина от **2.5 m (8.1 ft)**. Може да се наложат известни корекции за равномерно повдигане.
- Всяка верига трябва да има номинална товароподемност от равно на или повече от 0,550 x брутно тегло на машината (GVW).

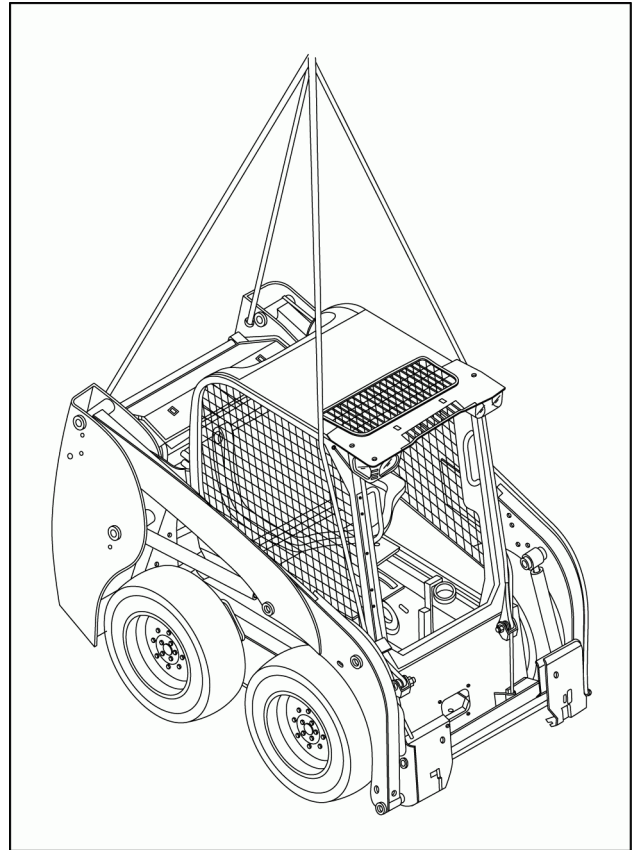

RAIL14SSL0403BA 6

ЗАБЕЛЕЖКА: За ясен изглед към точките за повдигане на машината и пътя на прокарване на колана, рамото на товарача не е показано. Не отстранявайте рамената на товарача.

При всяка една от точките за повдигане на машината ще има табелка.

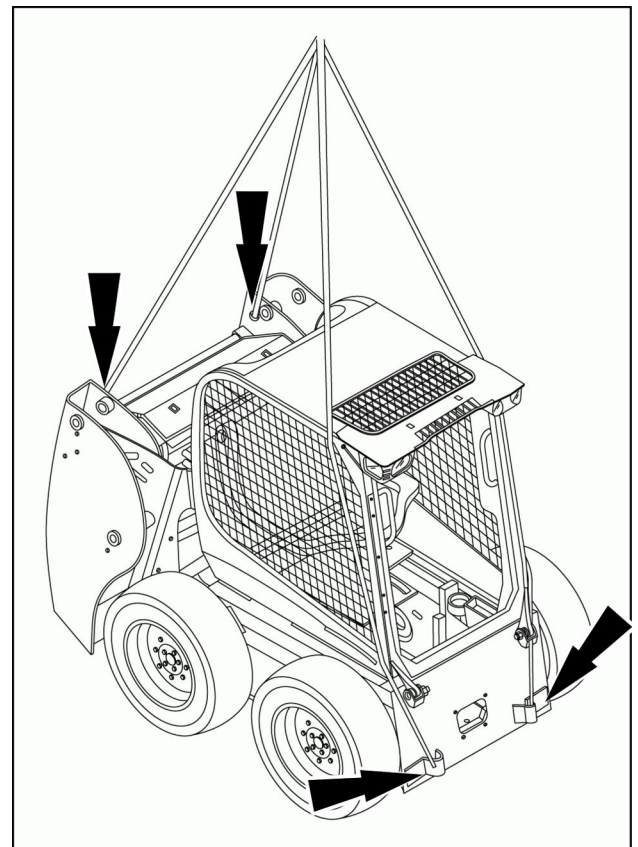

RAIL14SSL0405BA 7

CLICK HERE TO **DOWNLOAD** THE COMPLETE MANUAL

- Thank you very much for reading the preview of the manual.
- You can download the complete manual from: www.heydownloads.com by clicking the link below



- Please note: If there is no response to CLICKING the link, please download this PDF first and then click on it.

CLICK HERE TO **DOWNLOAD** THE COMPLETE MANUAL

РЕПАТРИРАНЕ

Придвижване на аварийна машина

▲ ПРЕДУПРЕЖДЕНИЕ

Загуба на контрол!

Тегленето да става само с безопасна скорост. Завивайте покрай ъгли и излизайте на кръсто-вища с повишено внимание.

Неспазването на това изискване може да доведе до смърт или тежки наранявания.

W0126A

БЕЛЕЖКА: NEW HOLLAND CONSTRUCTION не препоръчва теглене на машината. Не се опитвайте да местите машината, ако смятате, че ще я повредите още повече. Може да повредите машината по-сериозно, ако се опитате да теглите или да местите повредена машина. Ако е възможно, ремонтирайте машината на работната площадка. Обърнете се към вашия дилър, ако машината не може да се движи на собствен ход.

Капацитет за допустимо (полезно) натоварване**▲ ПРЕДУПРЕЖДЕНИЕ**

Опасност от преобръщане!

Операторът трябва да познава правилната **РАБОТНА ТОВАРОСПОСОБНОСТ** на машината, преди да се опитва да работи с нея. **Винаги спазвайте препоръчаните ограничения за натоварването.**

Неспазването на това изискване може да доведе до смърт или тежки наранявания.

W0216A

▲ ПРЕДУПРЕЖДЕНИЕ

Опасност от преобръщане!

Претоварването спрямо номиналната товароподемност на машината може да доведе до преобръщането ѝ. **Винаги спазвайте препоръчаните ограничения за натоварването. Никога не претоварвайте спрямо номиналната товароподемност на машината.**

Неспазването на това изискване може да доведе до смърт или тежки наранявания.

W0217A

Вижте страница **9-3** за списък на моделите и спецификации. За вашата конкретна машина вижте ваденката върху машината, на която е написано допустимото натоварване. Стикерът е разположен на колоната на дясната конзола в кабината. Свържете се с вашия дилър, ако имате въпроси относно допустимото натоварване на вашата машина.

- Преди да започнете работа, запознайте се с района. Открийте дупките, препятствията и отломките, които могат да се разчистят. Не забравяйте, че мястото на работа може да се промени няколко пъти в рамките на един работен ден.
- Набележете неотстранимите опасни зони като захранващи проводници, мостове и остри завои, за да се уверите дали можете безопасно да работите по тези места.
- Потвърдете възможността от наличие на друг персонал наблизо до машината и разчистете района от неупълномощени лица.
- Ако е възможно, подредете работата си така, че да намалите времето за изпълнение на работния цикъл. Съобразете се с посоката на вятъра и наклона на терена. Изберете площадката за стоварване така, че вятърът да отнася праха от оператора.
- Изберете малък обхват за максимална ефективност на машината.

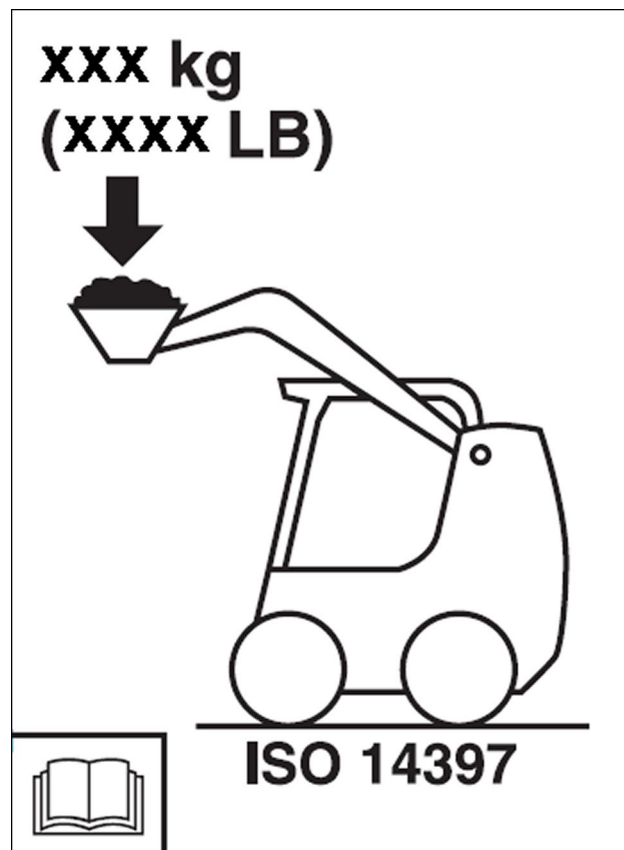

RAIL15SSL0380BA 1

Монтиране и демонтиране на вратата на кабината

БЕЛЕЖКА: По време на свалянето запазете всички подложки на пантите на вратата и ги дръжте на сигурно място. Подложките са нужни за правилно прилягане, когато по-късно вратата бъде отново монтирана.

1. Отворете вратата.
2. Разкачете маркуча на устройството за миене (1).
3. Разкачете кабелния сноп (2).
4. Включете съединителя към кабелния сноп (2).

ЗАБЕЛЕЖКА: Съединителят с мостче е привързан към кабелния сноп на вратата.

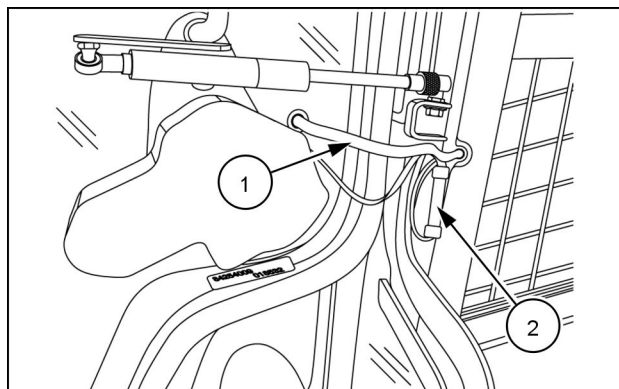

93106895 1

5. Повдигнете от пантите (3).

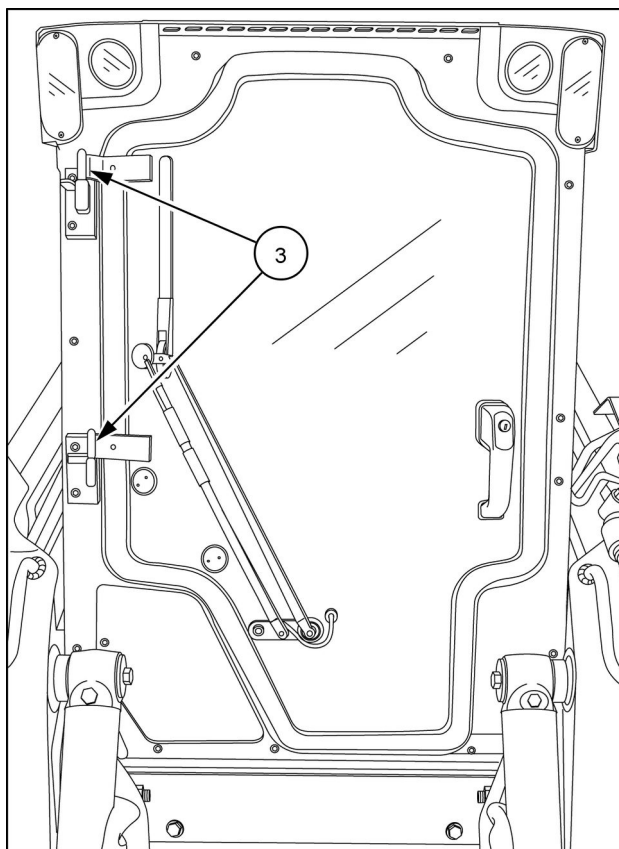

RAIL13SSL0706BA 2

Общи характеристики - Дизелово гориво

Използвайте в двигателя само дизелово гориво, съобразено с европейския стандарт **EN 590** или еквивалентно. Не използвайте друго дизелово гориво с по-ниско качество.

БЕЛЕЖКА: Използването на дизелови горива с по-ниско качество ще доведе до загуба на мощност на двигателя, висока консумация на гориво и повреда на системата за допълнителна обработка на отработените газове (ако има такава).

Добавка към дизеловото гориво

Местният NEW HOLLAND CONSTRUCTION търговски представител предлага добавка към дизеловото гориво. Указания за използването на добавката са приведени на опаковката.

Използването на добавка към горивото има следния ефект:

- Почистване на горивовпръскащите дюзи, клапаните и колекторите, което удължава срока на експлоатацията им

ЗАБЕЛЕЖКА: Когато машината се експлоатира при много ниски температури, се разрешава употребата на зимно смесено гориво за къс период от време. Изискванията към горивото, използвано във вашия район при ниски температури, може да научите от местния доставчик на горива.

- Диспергиране на неразтворимите смолисти отлагания, които се образуват в горивната система
- Отделяне на влагата от горивото
- Стабилизиране на съхраняваното гориво

БЕЛЕЖКА: Използвайте само NEW HOLLAND CONSTRUCTION одобрени биоцидни добавки, за да предотвратите повреда на системата за допълнителна обработка на отработените газове (ако има такава).

L221, L228, C227, C232 и C237 с електрохидравлични органи за управление (EH)

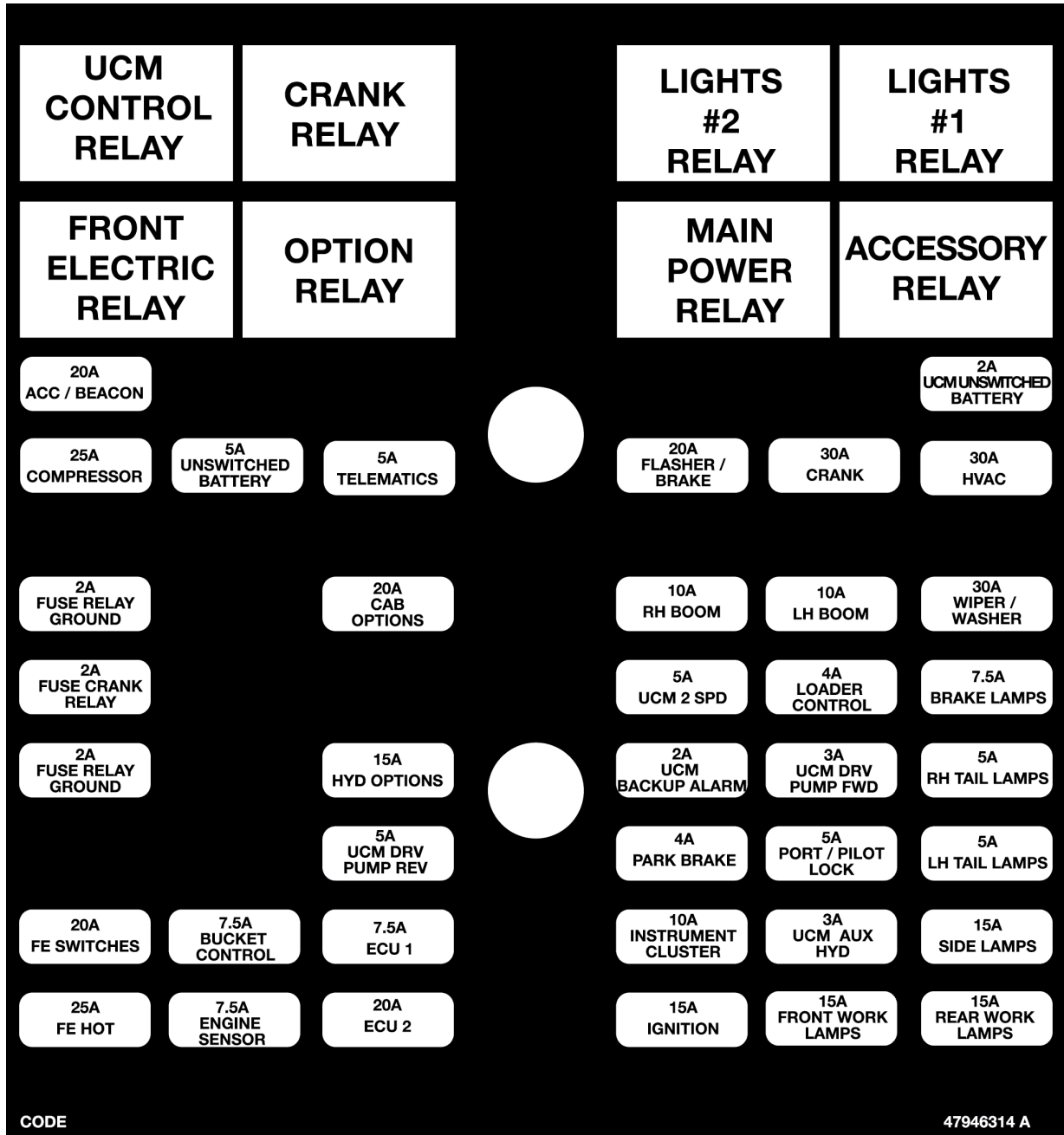

47946314 11

НА ВСЕКИ 10 ЧАСА ИЛИ ЕЖЕДНЕВНО**Почистване на веригите и другите компоненти**

Почиствайте компонентите от илюстрацията на всеки **10 h** часа или всеки ден и когато машината е работила в кални условия.

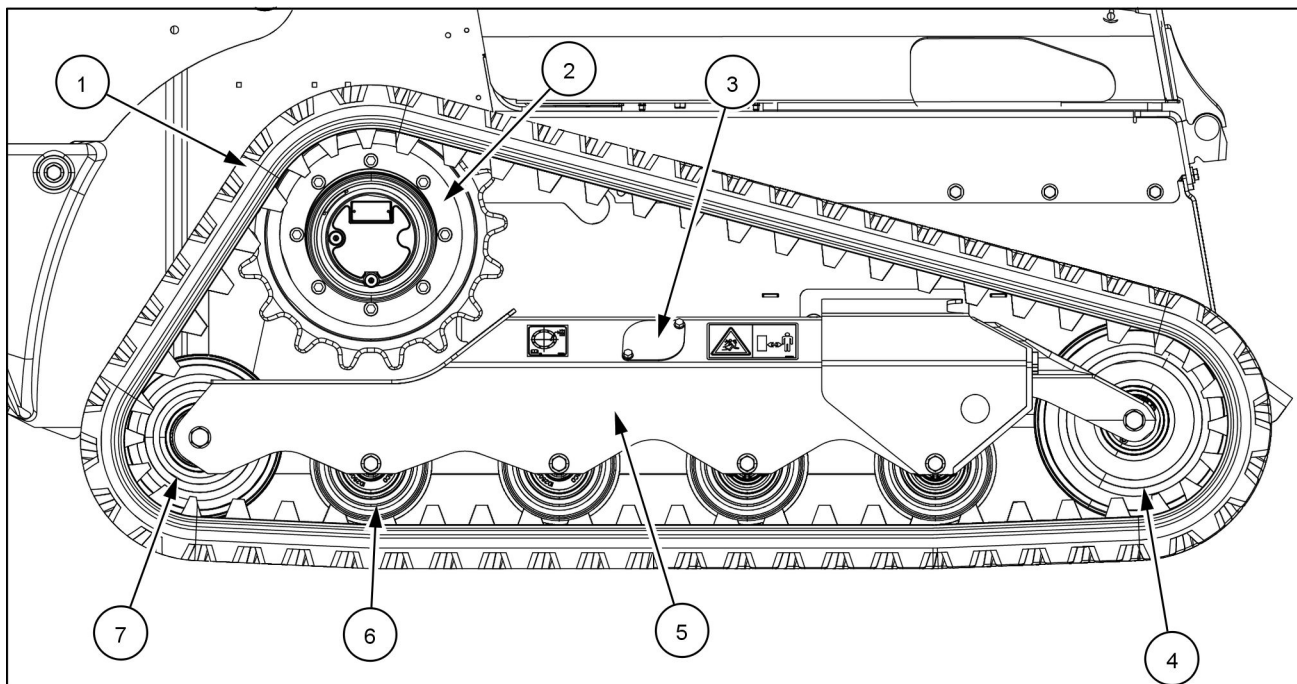

RAIL15SSL0395FA 1

1	Гумена гъсенична верига	5	Предпазител на веригата против мръсотия
2	Задвижващо зъбно колело на крайната предавка (по 1 от всяка страна)	6	Ролкови колела на веригата (по 4 или 3 от всяка страна)
3	Капак за достъп при регулировка на веригата (по 1 от всяка страна)	7	Задно опъващо колело (по 1 от всяка страна)
4	Предно опъващо колело (по 1 от всяка страна)		

Предпазен колан на седалката - Проверка

ЗАБЕЛЕЖКА: Щатските или местни разпоредби може да изискват **7.6 cm (3.0 in)** плетен предпазен колан, който може да се получи от вашия дилър като одобрена резервна част. Възможно е за някои промишлени приложения този колан да бъде задължителен. Проверете местния правилник за движение.

Проверка и поддръжка на предпазните колани:

- Поддържайте предпазните колани в добро състояние.
- Дръжте коланите далече от остри ръбове и предмети, които могат да ги повредят.
- Периодично проверявайте коланите, закопчалките, прибиращите приспособления, закрепването, обтегачите и монтажните болтове за повреди и износване.
- Подменяйте всички повредени или износени части.
- Подменяйте коланите със срязвания, които намаляват здравината им.
- Проверявайте затягането на болтовете към скобата или основата на седалката.
- Ако коланът е захванат към седалката, се уверете, че седалката или скобите на седалката са сигурно монтирани.
- Пазете коланите чисти и сухи.
- Почиствайте коланите само със сапун и топла вода.
- Не използвайте белина или оцветители за коланите, защото тези вещества могат да намалят здравината им.

18. Поставете капачката (1) върху бързоразкачващия се фитинг за източване (2).

ЗАБЕЛЕЖКА: Уверете се, че о-пръстенът е монтиран на фитинга за източване (2), ако е повреден, тогава го сменете с нов.

ЗАБЕЛЕЖКА: Капачката (1) се стяга само на ръка върху фитинга за източване (2).

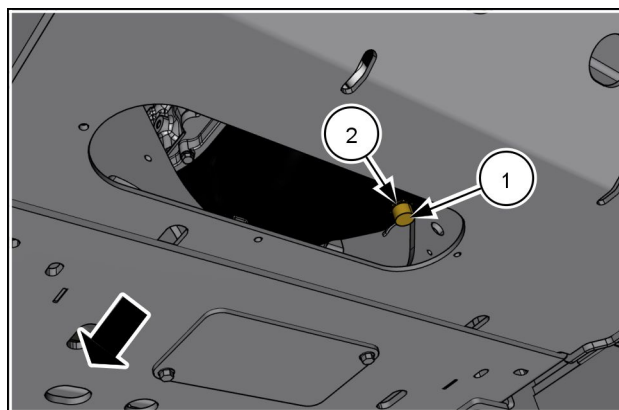

RAPH17SSL0169QA 7

19. Монтирайте капака (1) под машината и го осигурете с крепежни елементи (2).

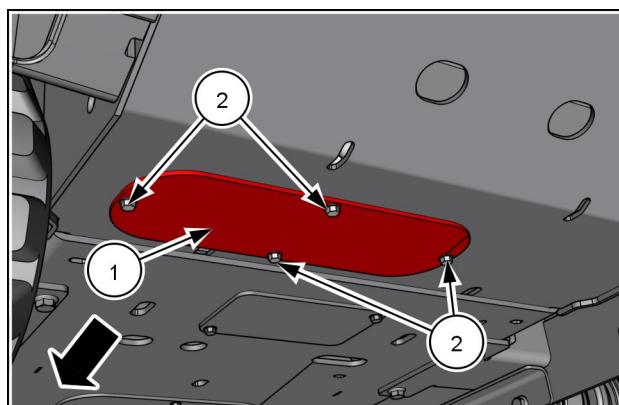

RAPH17SSL0168QA 8

Само за L221

1. Паркирайте машината на твърда и равна повърхност.
2. Почистете зоната около пробката за пълнене/ниво на резервоара за веригите (1).
3. Свалете пробката за пълнене/ниво на резервоара за веригите (1). Маслото трябва да стига до дъното на отвора за инспекция.
4. Ако се налага, долейте **TUTELA AUTO SUPREME™ ENGINE OIL SAE 10W-30** моторно масло.
5. Поставете обратно пробката за пълнене/ниво на резервоара за веригите (1).

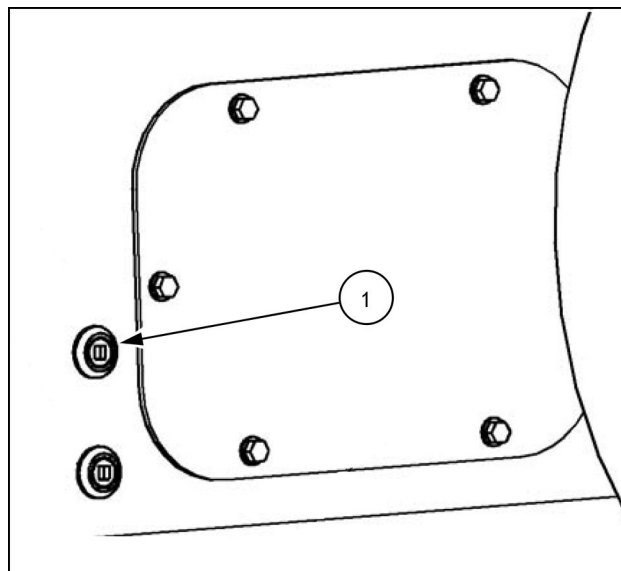

RAPH12SSL0298BA 2

ЗАБЕЛЕЖКА: Използвайте **ЛОСТИТЕ® 545™** или еквивалентен продукт върху резбите на пробката.

6. Повторете тази процедура и за другата страна.

Вместимост - за всяка страна

L221

26.0 L (27.5 US qt)

Спецификации

TUTELA AUTO SUPREME™ ENGINE OIL SAE 10W-30

ЗАБЕЛЕЖКА: Пробката за източване на хидравличния резервоар се намира вътре в отделението на батерията.

9. Махнете капачето на филтъра на отделението на батерията.
10. Поставете съд под отделението на батерията.
11. Бавно отстранете пробката за източване.

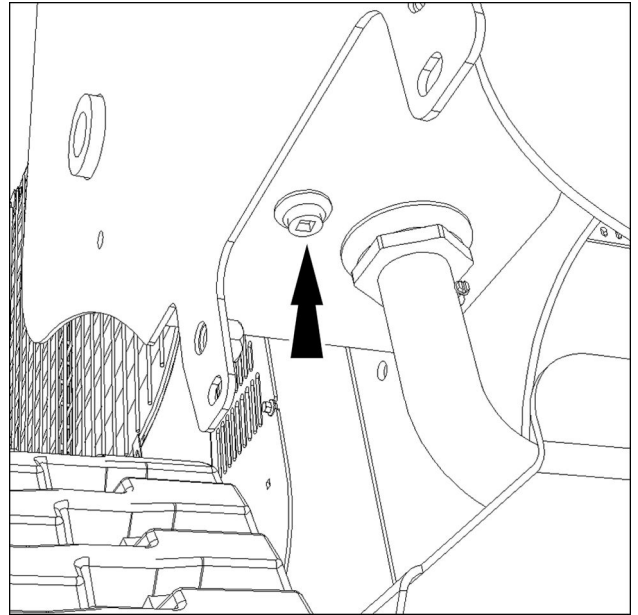

RAIL15SSL0099BA 9

ЗАБЕЛЕЖКА: Подемните стрели трябва да се спуснат докрай преди да напълните хидравличния резервоар.

12. Почистете капачката за пълнене на резервоара (1) и зоната около капачката с почистващ разтвор.
13. Завъртете капачката на 1/2 оборота, за да освободите въздушното налягане от резервоара. Не махайте капачката от резервоара, докато не освободите налягането.
14. Отстранете капачката от резервоара.
15. Добавете необходимото масло към резервоара, докато не достигнете правилното ниво на масло в резервоара. Напълнете резервоара, докато нивото на маслото е в средната точка на наблюдателното прозорче (2).
16. Сложете капачката на резервоара.
17. Запалете и пуснете двигателя и хидравликата. Спуснете подемните рамена на товарача до земята.
18. Спрете двигателя и проверете нивото на маслото в резервоара. Долейте нужното количество масло.

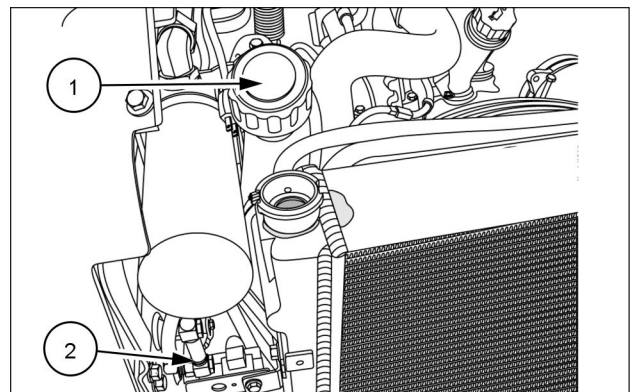

93107491 10

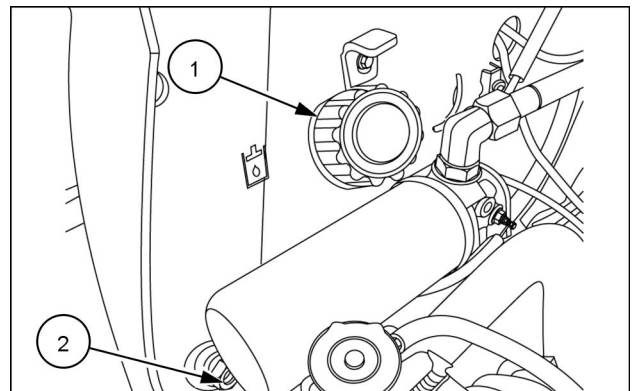

93106865 11

Вместимост на резервоара	15.0 L (3.96 US gal)
Вместимост на системата:	
L213, L216	29.9 L (7.9 US gal)
L218, L220, L221, C227	38.1 L (10.0 US gal)
L228, C232, C237	45.4 L (12.0 US gal)
Спецификации	TUTELA AUTO SUPREME™ ENGINE OIL SAE 10W-30

4. След източване на всичката охлаждаща течност, затворете изпускателния кран на радиатора.
5. Добавете почистващ разтвор към охладителната система и напълнете системата с чиста вода. Следвайте указанията за използване на почистващия разтвор.

ЗАБЕЛЕЖКА: *Свържете се с местния търговец на NEW HOLLAND CONSTRUCTION за подходящ почистващ разтвор.*

6. След източване на разтвора, промийте с чиста вода.
7. Напълнете охладителната система с **NEW HOLLAND AMBRA ACTIFULL™ OT EXTENDED LIFE COOLANT**, докато нивото на охлаждащата течност стигне маркировката за студен минимум на резервоара за охлаждащата течност **(2)**.
8. Пуснете двигателя и увеличете температурата на охлаждащата течност. След като охлаждащата течност стигне работна температура, изключете двигателя и го оставете да изстине.
9. Проверявайте нивото на охлаждащата течност. При необходимост долейте охлаждаща течност в резервоара.
10. Проверете маркучите, свързващите колена и хидравличната система за течове.

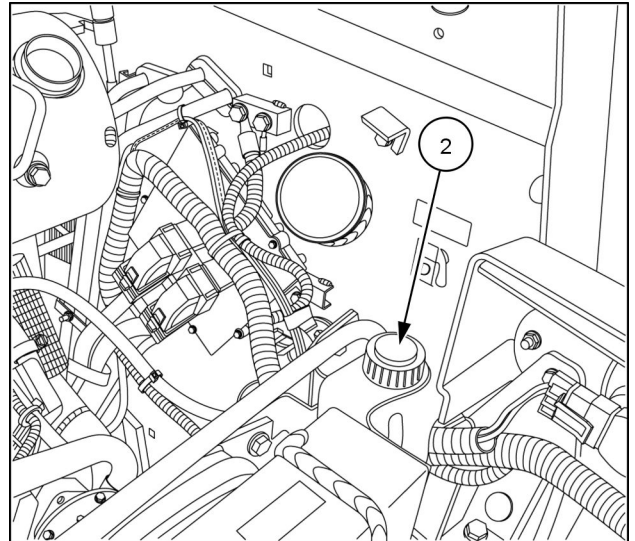

RAPH12SSL0410BA 2

Вместимост

L221, C227

17.0 L (4.5 US gal)

L228, C232, C237

19.0 L (5.0 US gal)

Спецификации

NEW HOLLAND AMBRA ACTIFULL™ OT EXTENDED LIFE COOLANT

Прозорец с шарнирен лост

Демонтаж

1. Разхлабете четирите задържащи ръкохватки в двата края на всеки прозорец, докато те не се изтеглят на около **13 mm (0.5 in)**.

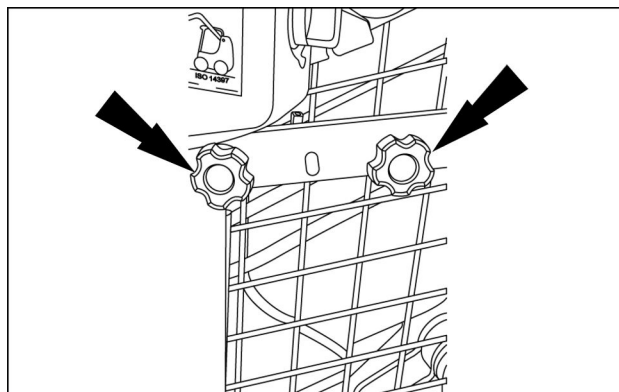

93109340 10

2. Плъзгайте предните две и задните две ръкохватки към средата на прозореца, докато зеленият индикатор не стане червен. Сега лентата на прозореца може леко да пропадне надолу, позволявайки на горната част на прозореца да се спусне под неговата рамка.

ЗАБЕЛЕЖКА: Предпазният лост (ако има) трябва да бъде в работно положение, за да свалите прозореца.

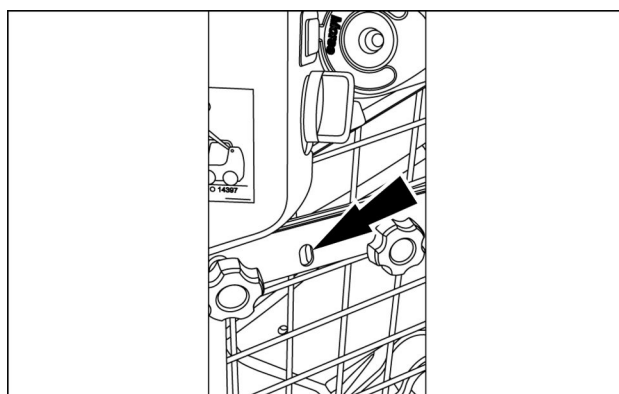

93109336A 11

3. Наклонете навътре горната част на най-предния прозорец, така че да може да се повдигне нагоре и да излезе навън за почистване.

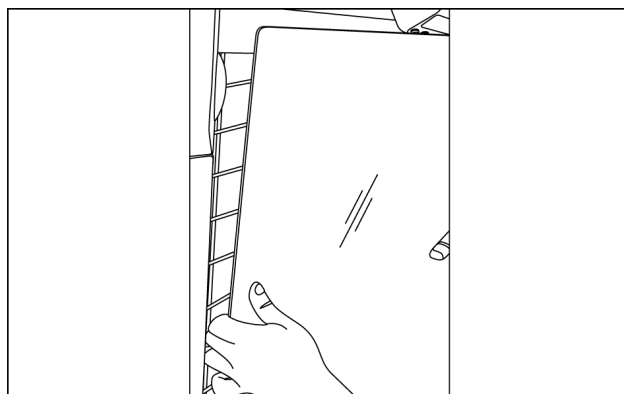

93109338 12

4. Сега, когато е останал задният прозорец, той може да бъде изтеглен напред и така да излезе от рамката. След това наклонете прозореца и го повдигнете също както първия прозорец, за да го свалите.
5. След сваляне на двата горни прозореца, долната рамка и водача заедно със заключващите ръкохватки могат да бъдат повдигнати и извадени от горната част на долния прозорец.

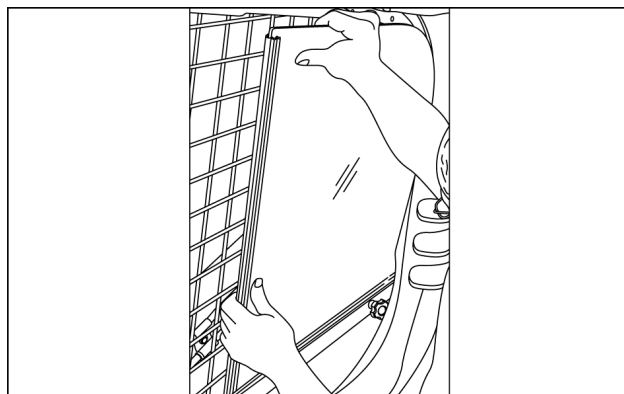

93109337 13

8 - ОТКРИВАНЕ И ОТСТРАНЯВАНЕ НА НЕИЗПРАВНОСТИ

КОД НА ГРЕШКАТА	ТИП НА ДВИГАТЕЛЯ	ОТКРИТО ОТ	ОПИСАНИЕ НА НЕИЗПРАВНОСТТА
3015	ISM-DI	ДВИГАТЕЛ	Датчик за температурата на горивото (помпете): твърде висок сигнал
3015	F5H	ДВИГАТЕЛ	Температура на горивото: сигналът е над макс. обхват
3016	ISM-DI	ДВИГАТЕЛ	Датчик за температурата на горивото (помпете): твърде нисък сигнал
3016	F5H	ДВИГАТЕЛ	Температура на горивото: сигналът е под минималния обхват
3019	ISM-DI	ДВИГАТЕЛ	Датчик за налягането при форсиране: твърде висок сигнал
3019	ISM-IDI	ДВИГАТЕЛ	Датчик за налягането при форсиране: отклонение в напрежението – високо
3019	F5H	ДВИГАТЕЛ	Датчик за налягането при форсиране: сигналът е над макс. обхват
3024	ISM-DI	ДВИГАТЕЛ	Датчик за атмосферно налягане: твърде висок сигнал
3024	ISM-IDI	ДВИГАТЕЛ	Датчик за атмосферно налягане: отклонение в напрежението – високо
3024	F5H	ДВИГАТЕЛ	Датчик за атмосферно налягане: сигналът е над макс. обхват
3025	ISM-DI	ДВИГАТЕЛ	Датчик за атмосферно налягане: твърде нисък сигнал
3025	ISM-IDI	ДВИГАТЕЛ	Датчик за атмосферно налягане: отклонение в напрежението – ниско
3025	F5H	ДВИГАТЕЛ	Датчик за атмосферно налягане: сигналът е под минималния обхват
3027	F5H	ДВИГАТЕЛ	Налягане на моторното масло: грешна проверка за неизправност за достоверността от цифровия датчик
3037	ISM-DI	ДВИГАТЕЛ	Датчик за налягането при форсиране: твърде нисък сигнал
3037	ISM-IDI	ДВИГАТЕЛ	Датчик за налягането при форсиране: отклонение в напрежението – ниско
3037	F5H	ДВИГАТЕЛ	Датчик за налягането при форсиране: нисък сигнал
3051	F5H	ДВИГАТЕЛ	Напрежение на акумулатора към ЕСМ прекалено високо
3052	F5H	ДВИГАТЕЛ	Напрежението на акумулатора към ЕСМ е твърде ниско
3059	ISM-IDI	ДВИГАТЕЛ	Грешка в главното реле
3059	F5H	ДВИГАТЕЛ	Реле на захранването на EDC – главно реле: DFC за блокирала грешка в главното реле
3063	F5H	ДВИГАТЕЛ	Цилиндър1 – късо съединение в кабела на инжектора (висока страна към земя)
3071	F5H	ДВИГАТЕЛ	Цилиндър3 – късо съединение в кабела на инжектора (висока страна към земя)
3079	F5H	ДВИГАТЕЛ	Цилиндър2 – късо съединение в кабела на инжектора (висока страна към земя)
3083	F5H	ДВИГАТЕЛ	Цилиндър4 – късо съединение в кабела на инжектора (висока страна към земя)
3088	ISM-DI	ДВИГАТЕЛ	Датчик на колянвия вал – няма импулс
3088	ISM-DI	ДВИГАТЕЛ	Датчик на колянвия и разпределителния вал – няма импулс
3088	ISM-IDI	ДВИГАТЕЛ	Датчик за скорост: датчик 1 – няма сигнал
3088	F5H	ДВИГАТЕЛ	Датчик на колянвия вал – няма сигнал
3089	ISM-DI	ДВИГАТЕЛ	Датчик за позицията на колянвия вал – производителност А
3089	F5H	ДВИГАТЕЛ	Датчик на колянвия вал – невалиден сигнал
3090	ISM-DI	ДВИГАТЕЛ	Датчик на разпределителния вал – няма импулс
3090	ISM-IDI	ДВИГАТЕЛ	Датчик за скорост: датчик 2 – няма сигнал
3090	F5H	ДВИГАТЕЛ	Датчик на разпределителния вал – няма сигнал
3091	F5H	ДВИГАТЕЛ	Датчик на разпределителния вал – невалиден сигнал
3093	F5H	ДВИГАТЕЛ	Датчик на разпределителния вал: изместване между разпределителния вал и колянвия вал – външни граници
3096	F5H	ДВИГАТЕЛ	Комуникация с CAN шината – ЕСМ шина Изкл. на CAN на машината
3102	ISM-DI	ДВИГАТЕЛ	Датчик за налягането в Common Rail: твърде нисък сигнал
3102	F5H	ДВИГАТЕЛ	Налягане на горивото: датчик за налягането в горивната магистрала CP3 – сигналът е под минималния обхват
3104	F5H	ДВИГАТЕЛ	Предпазен клапан на горивната рейка – отворен
3105	F5H	ДВИГАТЕЛ	Предпазен клапан на горивната рейка – изисква се рязко увеличаване на налягането
3106	F5H	ДВИГАТЕЛ	Предпазен клапан на горивната рейка – предпазният клапан на горивната рейка е отворен
3107	F5H	ДВИГАТЕЛ	Измерващо устройство за гориво – късо съединение към акумулатор

8 - ОТКРИВАНЕ И ОТСТРАНЯВАНЕ НА НЕИЗПРАВНОСТИ

КОД НА ГРЕШКАТА	ТИП НА ДВИГАТЕЛЯ	ОТКРИТО ОТ	ОПИСАНИЕ НА НЕИЗПРАВНОСТТА
3852	F5H	ДВИГАТЕЛ	Ламбда датчик: надвишено е максимално допустимото време за продухване
3870	F5H	ДВИГАТЕЛ	Комуникация с CAN шината: съобщението от CAN не е получено от контролера на машината (BC2EDC1)
3885	ISM-IDI	ДВИГАТЕЛ	Дизелов филтър за твърди частици (DPF) налягане на изход №1: P1 е с отклонение в напрежението – високо
3886	ISM-IDI	ДВИГАТЕЛ	Дизелов филтър за твърди частици (DPF) ВХОД температурата е над 700 °C (1292 °F)
3887	ISM-IDI	ДВИГАТЕЛ	Дизелов оксидиращ катализатор (DOC) ВХОД температурата е над 700 °C (1292 °F)
3899	F5H	ДВИГАТЕЛ	Висока температура на охлаждащата течност: температурата на двигателя е надвишила нивото преди предупреждение
3900	F5H	ДВИГАТЕЛ	Висока температура на охлаждащата течност: температурата на двигателя е надвишила нивото на предупреждение
3906	F5H	ДВИГАТЕЛ	Инжектор: броят на впръскванията е ограничен от количествения баланс на горивонагнетателната помпа
3910	F5H	ДВИГАТЕЛ	Измерващо устройство за гориво: проверка за грешка поради хлабав контакт между измервателното устройство и ECU
3915	F5H	ДВИГАТЕЛ	Предпазен клапан: следното налягане в горивната магистрала е извън очаквания обхват с отворен PRV
3916	F5H	ДВИГАТЕЛ	Предпазен клапан: времето в отворено положение за PRV за наблюдение на износването е надвишило максималната стойност
3948	ISM-DI	ДВИГАТЕЛ	Сигналят от датчик1 на повдигача на EGR е твърде висок
3949	ISM-DI	ДВИГАТЕЛ	Сигналят от датчик1 на повдигача на EGR е твърде нисък
3950	ISM-DI	ДВИГАТЕЛ	Блокиран EGR клапан в позицията отворено/затворено
3951	ISM-DI	ДВИГАТЕЛ	Сигналят от датчик 1 за температурата на отработените газове е твърде висок
3952	ISM-DI	ДВИГАТЕЛ	Сигналят от датчик 1 за температурата на отработените газове е твърде нисък
3953	ISM-DI	ДВИГАТЕЛ	Сигналят от датчик 2 за температурата на отработените газове е твърде висок
3954	ISM-DI	ДВИГАТЕЛ	Сигналят от датчик 2 за температурата на отработените газове е твърде нисък
3955	ISM-DI	ДВИГАТЕЛ	Работни показатели за датчика за позицията на разпределителния вал (CMP) на Група 1
3956	ISM-DI	ДВИГАТЕЛ	SOM1 изход късо съединение към акумулатора TWV1 или 3 изход късо съединение към акумулатора
3957	ISM-DI	ДВИГАТЕЛ	SOM1 изход късо съединение към земя TWV1 или 3 изход късо съединение към земя
3958	ISM-DI	ДВИГАТЕЛ	SOM1 изход отворен товар на TWV1 и на TWV3 отворен товар
3959	ISM-DI	ДВИГАТЕЛ	SOM2 изход късо съединение към акумулатора TWV2 или 4 изход късо съединение към акумулатора
3960	ISM-DI	ДВИГАТЕЛ	SOM2 изход късо съединение към земя TWV2 или 4 изход късо съединение към земя
3961	ISM-DI	ДВИГАТЕЛ	SOM2 изход отворен товар на TWV2 и на TWV4 отворен товар
3962	ISM-DI	ДВИГАТЕЛ	Клапан за управление на подаващата помпа (смукателен клапан) – блокиран
3963	ISM-DI	ДВИГАТЕЛ	Защита на подаващата помпа
3964	ISM-DI	ДВИГАТЕЛ	Смяна на подаващата помпа
3965	ISM-DI	ДВИГАТЕЛ	Прекъсвач за спиране на двигателя – блокиран в затворено положение
3966	ISM-DI	ДВИГАТЕЛ	Неизправност на филтъра за вода в горивото
3967	ISM-DI	ДВИГАТЕЛ	Не са записани данните от бързата реакция
3968	ISM-DI	ДВИГАТЕЛ	Грешка в данните от бързата реакция
3969	ISM-DI	ДВИГАТЕЛ	Грешка в дефиницията на бързата реакция
3970	ISM-DI	ДВИГАТЕЛ	Неизправност на главния CPU

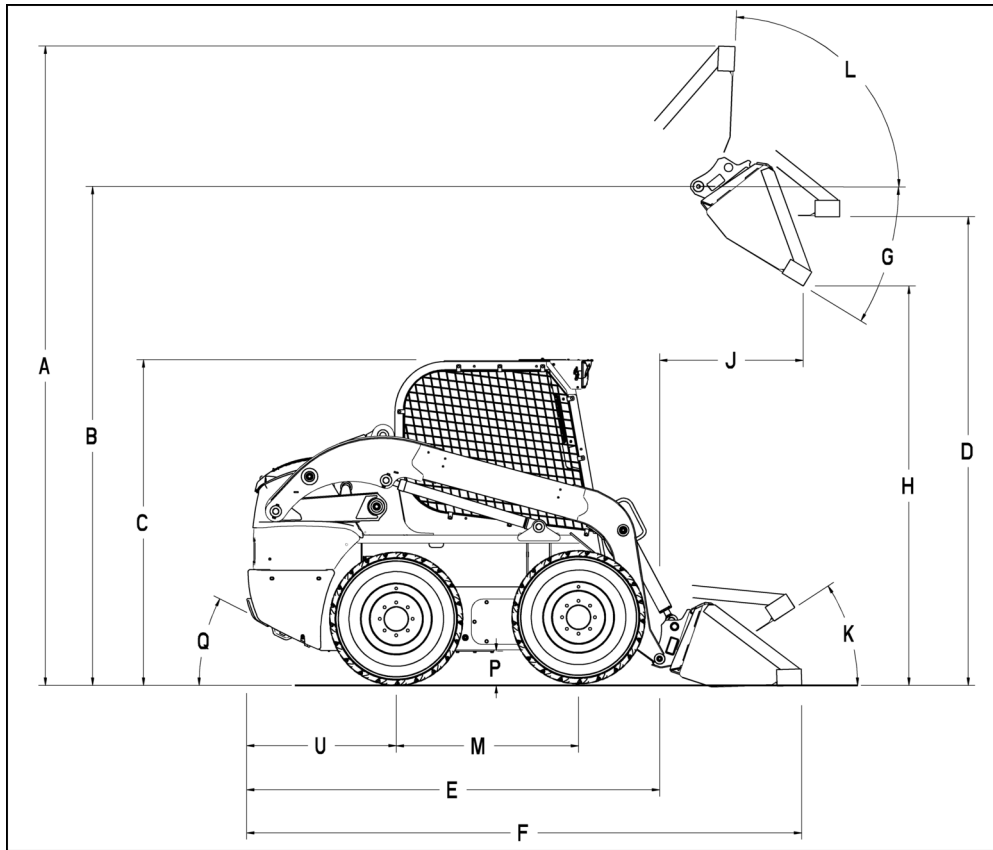

631002257 3

СРЕДНА ВЕРТИКАЛНА РАМА (L218)

МЕСТОПОЛОЖЕНИЕ	КОМПОНЕНТ	ИЗМЕРВАНЕ
A	Обща работна височина (пълно повдигане)	3820 mm (150.4 in)
B	Височина до шарнирния щифт на кофата (пълно повдигане)	3048 mm (120 in)
C	Горна страна на предпазната конструкция при преобръщане (ROPS)	1974 mm (77.7 in)
D	Най-високо ниво на кофата	2877 mm (113.3 in)
E	Обща дължина (без прикачно устройство)	2685 mm (105.7 in)
F	Обща дължина (със стандартна кофа)	3352 mm (132.0 in)
G	Ъгъл на разтоварване (пълно повдигане)	51.9°
H	Височина на разтоварване (максимален обseg) при пълен ъгъл на разтоварване	2380.0 mm (93.7 in)
J	Обseg на разтоварване (напълно повдигната) при пълен ъгъл на разтоварване	783 mm (30.8 in)
K	Максимално връщане при земята	35°
L	Максимално връщане (пълно повдигане)	87.6°
M	Междусово разстояние	1128 mm (44.4 in)
P	Просвет над терена (защитен щит)	178 mm (7 in)
Q	Ъгъл на провисване отзад	23°
U	Задна ос до бронята	924 mm (36.4 in)

ЗАБЕЛЕЖКА: Измерванията са базирани на машини с гуми 10 x 16,5 и кофа 1676.4 mm (66.0 in) Dirt & Foundry (DF).

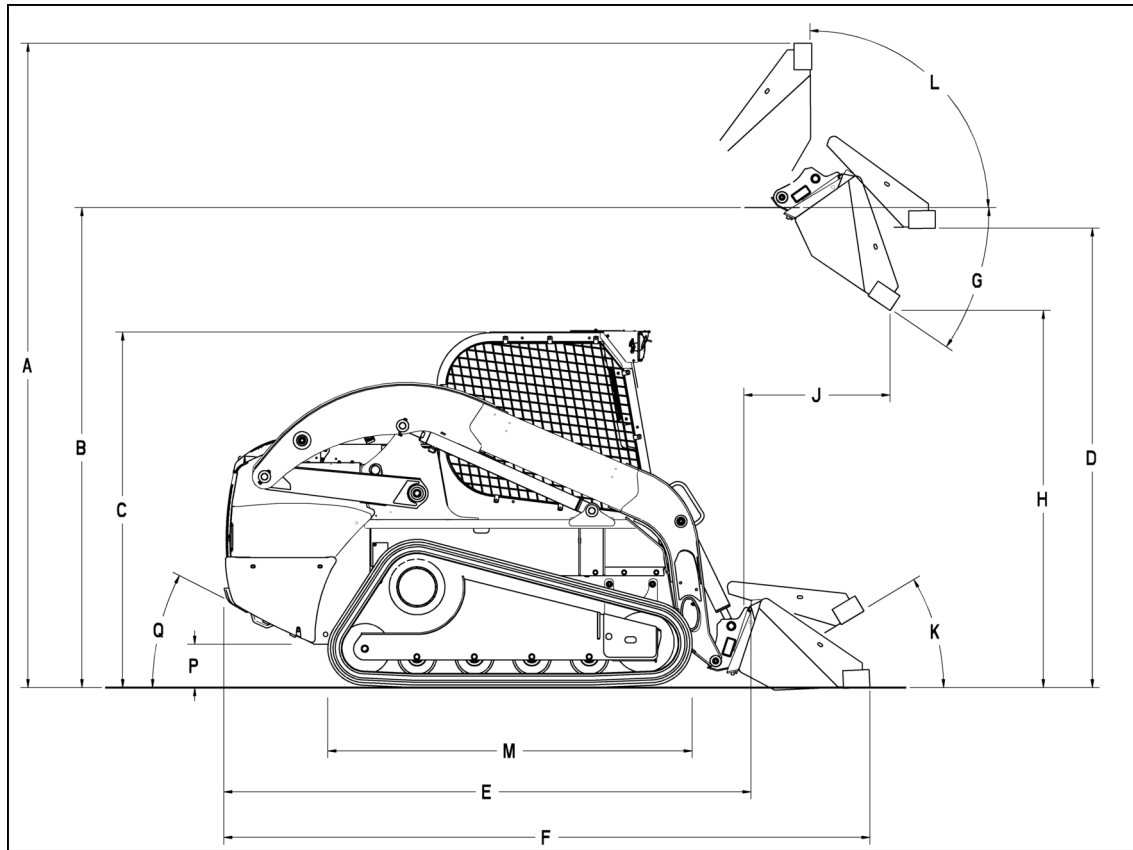

631002263 13

ГОЛЯМА ВЕРТИКАЛНА РАМА (C232)

МЕСТОПОЛОЖЕНИЕ	КОМПОНЕНТ	ИЗМЕРВАНЕ
A	Обща работна височина (пълно повдигане)	4199.0 mm (165.3 in)
B	Височина до шарнирния болт (пълно повдигане)	3330.0 mm (131.1 in)
C	Височина на кабината	2043.0 mm (80.4 in)
D	Най-високо ниво на кофата	3155.0 mm (124.2 in)
E	Обща дължина (без прикачно устройство)	2993.0 mm (117.8 in)
F	Обща дължина (със стандартна кофа)	3734.0 mm (147.0 in)
G	Ъгъл на разтоварване (пълно повдигане)	54.7°
H	Височина на разтоварване (максимален обseg)	2581.0 mm (101.6 in)
J	Обseg на разтоварване (пълно повдигане)	946.0 mm (37.2 in)
K	Максимално връщане при земята	32.8°
L	Максимално връщане (пълно повдигане)	84.8°
M	Дължина на веригите на земята	1639.0 mm (64.5 in)
P	Просвет над терена (защитен щит)	243.0 mm (9.6 in)
Q	Ъгъл на провисване отзад	32°

ЗАБЕЛЕЖКА: Всички измервания са базирани на машини с 1981.2 mm (78.0 in) кофа Heavy Dirt (HD).

ГАМА ПРИКАЧНИ ПРИСПОСОБЛЕ- НИЯ	ИЗОБРАЖЕНИЕ	НОМЕР НА ЧАСТ	ШИ- РИНА (ММ)	ДЪЛ- ЖИНА (ММ)	ВИСО- ЧИНА (ММ)	ВМЕСТИ- МОСТ (М3)	МАСА (КГ)	РА- БОТНО НАЛЯ- ГАНЕ (БАРА)	ДЕ- БИТ (/ ЛМИН)	L213 L216	L218 L220	L221	L228	C227	C232 C237	
ВИЛИЧНИ РОГОВЕ с КУКА		B510441	1,525	1,010	796	0.85	250	225	20 – 80	A, SF						
		B510442	1,680	1,010	796	0.92	260	225	20 – 80		A, SF	A, SF				
		B510443	1,850	1,010	796	1.01	310	225	20 – 80			A, SF	A, SF			
		84539731	1,850	1,010	796	1.01	341	225	20 – 80					A, SF	A, SF	
ВИЛИЧНИ РОГОВЕ с КУКА – HD		84539732	2,080	1,010	796	1.14	381	225	20 – 80					A, SF	A, SF	
		B510444	1,525	903	776	0.85	255	225	20 – 80	A, SF						
ВИЛИЧНИ РОГОВЕ ЗА СИЛАЗЖ с КУКА		B510445	1,680	903	776	0.91	302	225	20 – 80		A, SF	A, SF				
		B510446	1,850	903	776	1.01	334	225	20 – 80		A, SF	A, SF				
ВИЛИЧНИ РОГОВЕ ЗА СИЛАЗЖ с КУКА – HD		84539750	1,850	903	776	1.02	367	225	20 – 80				A, SF	A, SF		
		84539751	2,080	903	776	1.14	407	225	20 – 80					A, SF	A, SF	
ВИЛИЦА ЗА ПАЛЕТИ		86590518	1,216	1,096	904		126			A	A	A				
		86590519	1,216	1,248	904		144			A	A	A				
ВИЛИЦА ЗА ПАЛЕТИ – HD		84539760	1,220	1,401	904		194			A	A	A	A	A	A	A
		B510450	1,220	1,300	900		308	225	20 – 80	A, SF	A, SF	A, SF				
ВИЛИЦА ЗА ПАЛЕТИ със СТРАНИЧНО ИЗМЕСТВАНЕ		B510451	1,220	1,450	900		312	225	20 – 80	A, SF	A, SF	A, SF				
		84539763	1,220	1,760	900		320	225	20 – 80	A, SF	A, SF	A, SF	A, SF	A, SF	A, SF	A, SF
СНЕГОРИН/ БУЛДОЗЕРНО ГРЕБЛО		B510453	1,980	812	627		285			A	A	A		A		
		B510454	1,980	812	627		305	225	20 – 80	A, SF	A, SF	A, SF			A, SF	
СНЕГОРИН/ БУЛДОЗЕРНО ГРЕБЛО – HD		B510455	2,135	812	627		288				A	A				
		B510456	2,135	812	627		325	225	20 – 80		A, SF	A, SF			A, SF	
		84539789	2,135	812	679		316							A	A	
		84539790	2,135	812	627		358	225	20 – 80					A, SF	A, SF	A
		84539791	2,365	812	679		328							A	A	
		84539792	2,365	812	627		370	225	20 – 80					A, SF	A, SF	A, SF
		84539793	2,640	1,068	716		650	225	20 – 80					A, SF	A, SF	A, SF
		B510796	1,778	1,310	683	0.35	400	225	20 – 80	A, SF						
КОФА С ЧЕТКА		B510797	1,933	1,310	683	0.38	430	225	20 – 80		A, SF	A, SF			A, SF	
		B510798	2,100	1,310	683	0.43	460	225	20 – 80		A, SF	A, SF			A, SF	
		B507386	2,100	1,314	683	0.43	460	225	20 – 80					A, SF		
		B507387	2,333	1,314	683	0.48	490	225	20 – 80					A, SF		A, SF
		B510457	1,778	1,314	696	0.35	405	225	20 – 80	A, SF						
		B510458	1,933	1,314	696	0.38	435	225	20 – 80			A, SF	A, SF		A, SF	
		B510459	2,130	1,314	696	0.43	465	225	20 – 80			A, SF	A, SF		A, SF	

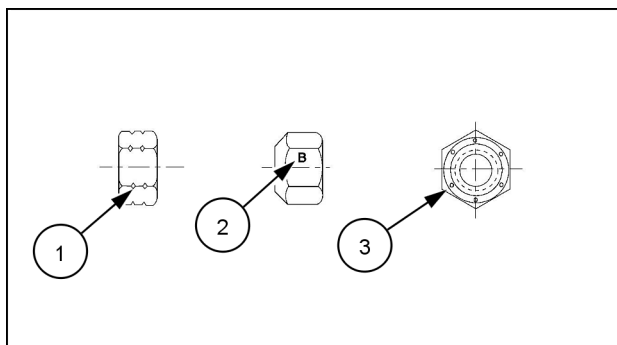
Цолови контрагайки, изцяло метални (три метода по избор)

20090268 4

Идентификация на класа

Клас	Метод с маркировка на ъглите (1)	Метод с маркировка на стена (2)	Метод с маркировка тип "часовник" (3)
Клас А	Без нареди	Без маркировка	Без маркировки
Клас В	Един нарез околоръст	Буква В	Три маркировки
Клас С	Два нареза околоръст	Буква С	Шест маркировки

CLICK HERE TO **DOWNLOAD** THE COMPLETE MANUAL

- Thank you very much for reading the preview of the manual.
- You can download the complete manual from: www.heydownloads.com by clicking the link below



- Please note: If there is no response to CLICKING the link, please download this PDF first and then click on it.

CLICK HERE TO **DOWNLOAD** THE COMPLETE MANUAL