

E330LC y E360 Excavadora

(PIN: 1YNE33BL_ _CXXXXXX—)

(PIN: 1YNE33BL_ _DXXXXXX—)

(PIN: 1YNE36BS_ _CXXXXXX—)

(PIN: 1YNE36BS_ _DXXXXXX—)



MANUAL DEL OPERADOR Excavadoras E330LC y E360

OMT401302X063 EDICIÓN B4 (SPANISH)

CALIFORNIA

Advertencia según la Proposición 65

El Estado de California reconoce que los gases de escape procedentes de los motores diésel y algunos de sus componentes pueden causar cáncer, deformaciones de nacimiento y taras reproductivas.

Si este producto tiene un motor de gasolina:

ADVERTENCIA

Los gases de escape del motor de este producto contienen productos químicos que el Estado de California reconoce que pueden causar cáncer, deformaciones de nacimiento y taras reproductivas.

El Estado de California requiere las dos advertencias anteriores.

**Worldwide Construction
And Forestry Division**
PRINTED IN U.S.A.

CLICK HERE TO **DOWNLOAD** THE COMPLETE MANUAL

- Thank you very much for reading the preview of the manual.
- You can download the complete manual from: www.heydownloads.com by clicking the link below



- Please note: If there is no response to CLICKING the link, please download this PDF first and then click on it.

CLICK HERE TO **DOWNLOAD** THE COMPLETE MANUAL

Etiqueta de certificación del sistema de control de emisiones—Modelo de motor 6090HT023

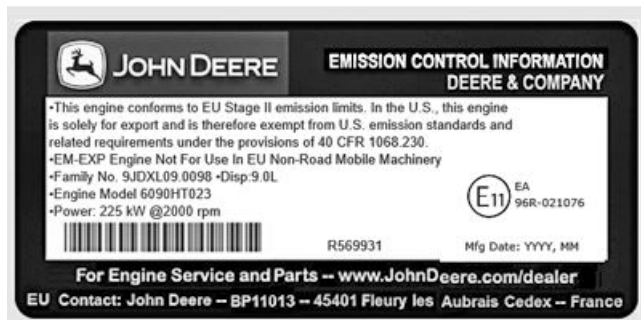

Etiqueta de emisiones del motor



Etiqueta de emisiones del motor

⚠ ATENCIÓN: Es posible que haya graves penalizaciones legales para aquellos concesionarios o usuarios que realicen modificaciones no autorizadas del sistema de control de emisiones.

Para obtener información adicional sobre el mantenimiento y los repuestos, ver www.JohnDeere.com o consultar a un concesionario John Deere autorizado para obtener asistencia.

La garantía de emisiones se aplica a los motores comercializados por John Deere que han sido certificados por la Fase 2 de la UE.

XL90995,00018CA -63-12JAN21-2/2

YN1285783—UN—25SEP19

YN1285784—UN—25SEP19

Comportamiento en materia de emisiones y alteración no autorizada del sistema de control de emisiones

Funcionamiento y mantenimiento

El motor y el sistema de control de emisiones deben funcionar, usarse y mantenerse según las instrucciones proporcionadas en este manual para garantizar el cumplimiento de emisiones del motor dentro de los requerimientos aplicables según la clasificación/certificación del motor.

motor, en particular en lo que respecta a la desactivación o interrupción del sistema de recirculación de gases de escape (EGR) o el sistema de dosificación de DEF. La alteración indebida del sistema de control de emisiones del motor anulará las garantías aplicables y de homologación en la Unión Europea (UE) relacionadas con el control de emisiones.

Alteración no autorizada

No se permite ningún tipo de alteración deliberada ni el uso inadecuado del sistema de control de emisiones del

DX,EMISSIONS,PERFORM -63-12JAN18-1/1

Índice

Página	Página
Seguridad—Seguridad y comodidad del operador	
Características de seguridad y comodidad del operador	1-1-1
Seguridad—Precauciones generales	
Información sobre la conformidad con los reglamentos técnicos de la Unión Económica Euroasiática	1-2-1
Identificación de la información de seguridad	1-2-3
Seguir las instrucciones de seguridad	1-2-4
Operar sólo si se está cualificado	1-2-4
Uso de equipo protector	1-2-4
Protección contra el ruido	1-2-5
Evitar realizar modificaciones no autorizadas en la máquina	1-2-5
Configuración de controles	1-2-5
Inspección de la máquina	1-2-5
Mantenerse alejado de piezas en movimiento ..	1-2-6
Evitar fluidos a alta presión	1-2-6
Trabajar en lugares ventilados	1-2-6
Evitar el riesgo de electricidad estática al repostar combustible	1-2-7
Aplicaciones de alto nivel de residuos	1-2-7
En caso de incendio en la máquina	1-2-8
Prevención de incendios, limpiar los desechos de la máquina	1-2-8
Limpieza de la mugre de la máquina	1-2-9
Prevención de explosiones de la batería	1-2-9
Manejo seguro de productos químicos	1-2-9
Manejo seguro del éter	1-2-10
Puesta fuera de servicio — Reciclaje adecuado y desecho de fluidos y componentes	1-2-10
Estar preparado en caso de emergencia	1-2-11
Adición de protecciones de la cabina para usos especiales	1-2-11
Seguridad—Precauciones de uso	
Uso correcto de escalones y asideros	1-3-1
Arranque del motor solo desde el asiento del conductor	1-3-1
Uso y mantenimiento del cinturón de seguridad	1-3-1
Asiento del conductor con calefacción y ventilación	1-3-2
Prevención de movimientos inesperados de la máquina	1-3-3
Prevención de peligros en el sitio de trabajo	1-3-4
No admitir acompañantes en la máquina	1-3-5
Prevención de accidentes por máquina en retroceso	1-3-5
Evitar el vuelco de la máquina y daños	1-3-6
Cuidado especial al manejar la máquina	1-3-6
Hacer girar la máquina con cuidado	1-3-6
Accionar la pluma con cuidado	1-3-7
Cuidado con los cables eléctricos	1-3-7
Inspección y mantenimiento de ROPS	1-3-7
Operación sobre pendientes	1-3-8
Tener sumo cuidado al elevar objetos	1-3-8
Traslado de forma segura	1-3-8
Prevención de quemaduras por ácido	1-3-9
Adición y uso de accesorios de forma segura ..	1-3-9
Seguridad—Precauciones de mantenimiento	
Estacionamiento y preparación para el mantenimiento de forma segura	1-4-1
Mantenimiento seguro del sistema de refrigeración	1-4-1
Mantenimiento seguro de las máquinas	1-4-2
Mantenimiento seguro de los sistemas de acumulador de presión	1-4-2
Uso de un equipo de elevación adecuado	1-4-2
Quitar la pintura antes de soldar o calentar	1-4-3
Ejecución de las reparaciones con soldadura de forma segura	1-4-3
Manejo de los pasadores metálicos con seguridad	1-4-3
Seguridad—Etiquetas de seguridad y otras instrucciones	
Etiquetas de seguridad y otras instrucciones ..	1-5-1
Funcionamiento—Plataforma de conducción	
Pedales, palancas y tableros	2-1-1
Dial de régimen del motor	2-1-1
Módulo de teclado (SSM)	2-1-2
Funciones del módulo de teclado (SSM)	2-1-3
Palanca de control izquierda	2-1-5
Palanca de control derecha	2-1-5
Palanca de activación del control piloto	2-1-6
Apertura de la ventana delantera superior	2-1-7
Herramienta para salida alternativa	2-1-7

Continúa en la siguiente página

Manual original. Todas las informaciones, ilustraciones y especificaciones de este manual se basan en la información más actual disponible a la fecha de publicación. Reservado el derecho a introducir cambios sin previo aviso.

COPYRIGHT © 2024
DEERE & COMPANY
Moline, Illinois
All rights reserved.
A John Deere ILLUSTRATION™ Manual
Previous Editions
Copyright © 2019, 2020, 2021, 2022

Protección contra el ruido

El rango de nivel de sonido depende de muchos factores, entre ellos la configuración de la máquina, el estado y mantenimiento de la máquina, la superficie del terreno, el entorno de trabajo, los ciclos de trabajo, el ruido del entorno y los aperos.

La exposición prolongada a ruidos fuertes puede provocar sordera parcial o total.

Siempre usar protección auditiva. Usar dispositivos de protección adecuados, como orejeras o tapones para los oídos, a fin de protegerse contra ruidos molestos o excesivos.



TS207—UN—23AUG88

DX,NOISE -63-03OCT17-1/1

Evitar realizar modificaciones no autorizadas en la máquina

Para asegurar el rendimiento de la máquina, John Deere recomienda usar exclusivamente los repuestos originales de John Deere. Nunca sustituir piezas originales de John Deere con repuestos alternativos no diseñados para la aplicación, ya que así se puede crear una situación peligrosa o el rendimiento inadecuado de la máquina. La garantía de John Deere no abarca las piezas no fabricadas por John Deere ni los daños o las averías resultantes de su uso.

Las modificaciones de esta máquina o la incorporación de productos o accesorios no aprobados pueden afectar

la estabilidad o la fiabilidad de la máquina y suponer un peligro para el operador u otras personas cerca de la máquina. El instalador de cualquier modificación que afecte los controles electrónicos de esta máquina será el responsable de determinar que la modificación no perjudica ni la máquina ni su rendimiento.

Ponerse siempre en contacto con un concesionario autorizado antes de realizar cualquier modificación a la máquina que cambie el uso previsto, el peso o el equilibrio de la misma, o que altere los controles, el rendimiento o la fiabilidad.

TX,AVOID,MACH,MODS -63-24FEB20-1/1

Configuración de controles

Las funciones de los controles se describen tal como están dispuestas cuando la máquina sale de la fábrica.

Algunas funciones de los controles pueden cambiarse para ajustarse a situaciones de funcionamiento concretas. Asegurarse de que el operador conoce todas las funciones antes de utilizar los controles.

TX,CTRL,PAT -63-24FEB20-1/1

Inspección de la máquina

Inspeccionar cuidadosamente la máquina todos los días antes de ponerla en marcha.

Mantener todas las protecciones y defensas en buenas condiciones y correctamente instaladas. Reparar los daños que se observen y sustituir inmediatamente las piezas desgastadas o rotas. Prestar especial atención a las mangueras hidráulicas y al cableado eléctrico.



T6607AQ—UN—15APR13

TX,INSPECT -63-16MAY23-1/1

Prevención de peligros en el sitio de trabajo

Antes de excavar, revisar los requisitos locales y llamar a los servicios de ubicación de tuberías de servicio público para identificar y marcar todas las tuberías subterráneas de servicio público en la zona de excavación antes de iniciar el trabajo. Evitar el contacto con las tuberías de gas, los cables enterrados y las tuberías de agua.

Preparar el sitio de trabajo adecuadamente. Evitar manejar cerca de estructuras u objetos que pudieran caer en la máquina. Eliminar los residuos que se puedan mover inesperadamente si se pasa por encima.

Evitar que la pluma y el kit de montaje en campo toquen obstáculos elevados o líneas de tendido eléctrico. No mover nunca ninguna parte de la máquina o de la carga a menos de 3 m (10 ft) más 13 mm (1/2 in) por cada 1000 voltios adicionales por encima del nivel de 50 000 voltios.

Mantener la zona alrededor de máquina despejada de personas en todo momento. Mantener a las personas alejadas de plumas elevadas, accesorios y cargas sin apoyo. Evitar girar o elevar plumas, accesorios o cargas encima de personas o cerca de las mismas. Usar barricadas o una persona que señalice para mantener vehículos y peatones alejados de la máquina. Solicitar la ayuda de un señalero si es necesario mover la máquina en una zona congestionada o si la visibilidad está restringida. No perder nunca de vista a la persona que señala. Establecer señales de mano con el señalero antes de arrancar la máquina.

Trabajar sólo sobre suelos firmes con resistencia suficiente para soportar el peso de la máquina. Prestar atención especial al trabajar cerca de barrancos o excavaciones.

Evitar trabajar debajo de bancos o pilas de materiales que sobresalgan y que pudieran derrumbarse debajo de la máquina o sobre ella.

Reducir la velocidad de la máquina al trabajar con una herramienta en el suelo o cerca del suelo en donde



Peligros en el sitio de trabajo



Peligros en el sitio de trabajo



(USA only)
1-888-258-0808
(USA & Canada)

Llamar al 811 antes de excavar

pudiera haber obstáculos ocultos (por ejemplo, al quitar nieve, fango, tierra, etc.). A velocidades altas, el choque contra obstáculos (rocas, pavimento accidentado o pozos de inspección) puede causar una parada repentina. Abrocharse siempre el cinturón de seguridad.

TX03679.0001748 -63-26JUN23-1/1

T133650 —UN—27SEP00

T133549 —UN—24AUG00

TX1286211 —UN—03OCT19

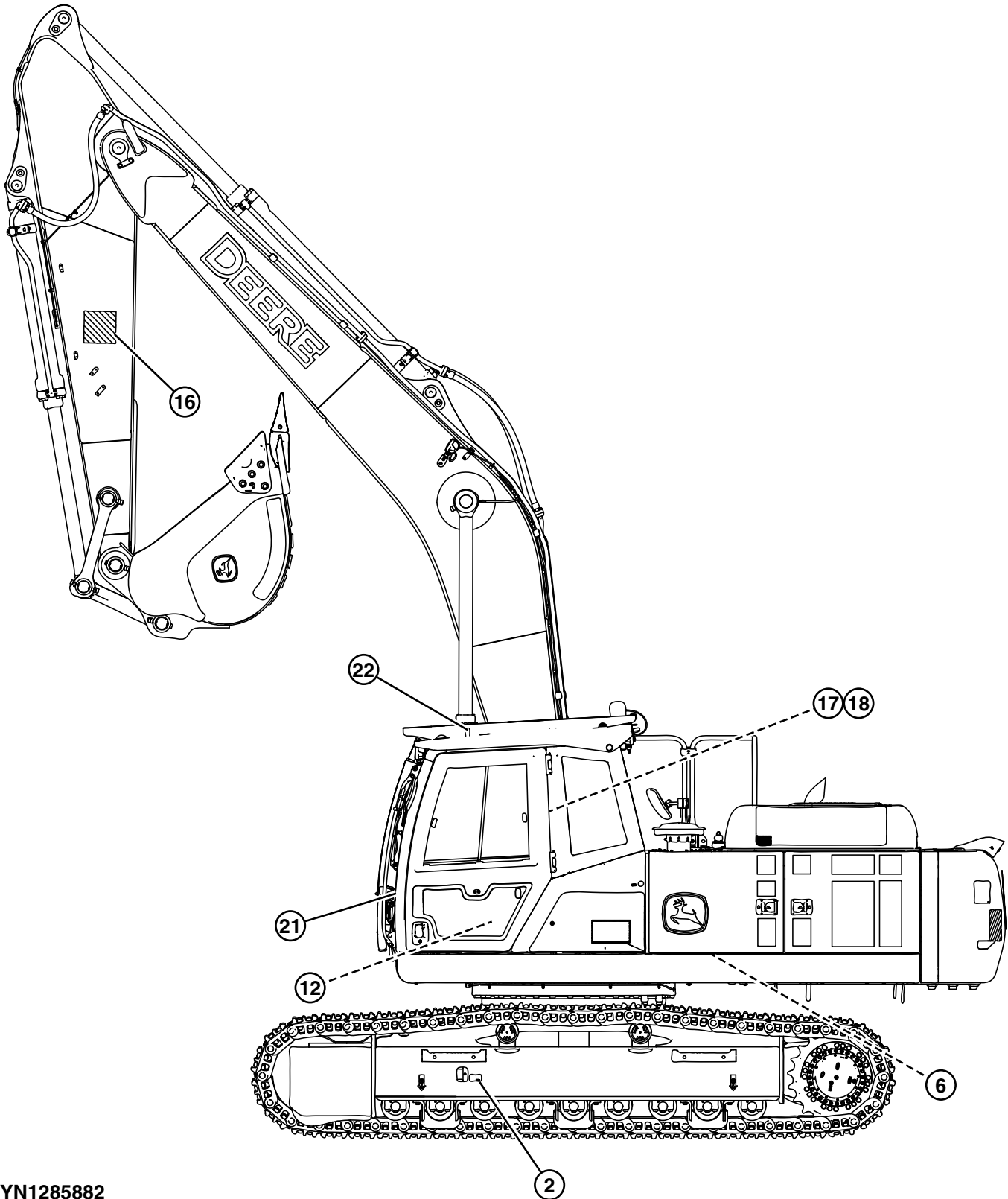

YN1285882

Etiquetas de seguridad (vista desde la izquierda)

YN1285882—UN—14NOV19

Continúa en la siguiente página

YN00108,0001D9B -63-10JUL21-2/29

19. ADVERTENCIA: superficie caliente

Evitar lesiones causadas por la superficie caliente.
El adhesivo se encuentra en la placa debajo del capó.

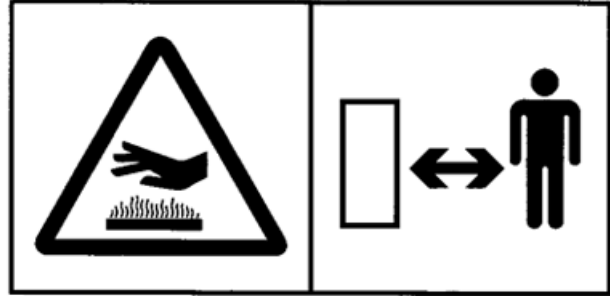

Adhesivo de superficie caliente

YN00108,0001D9B -63-10JUL21-23/29

YN1188491 —UN—26MAR15

20. ADVERTENCIA: correa de ventilador

El enredo de la correa del ventilador puede causar lesiones graves.
El adhesivo se encuentra en la placa debajo del capó.

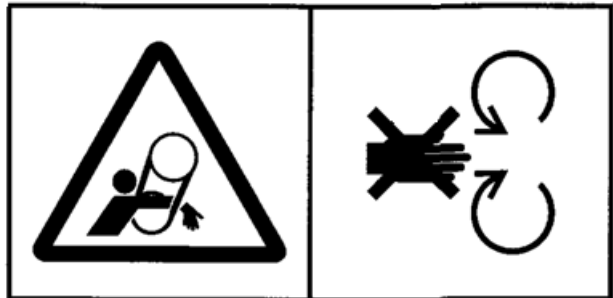

Adhesivo de enredo de la correa del ventilador

YN00108,0001D9B -63-10JUL21-24/29

YN1188490 —UN—20MAR15

21. ADVERTENCIA: adhesivo de FOPS nivel II (si existe)

Si la estructura protectora contra caída de objetos (FOPS) sufre daños estructurales, se ve involucrada en un vuelco o si se expone a trabajos tales como soldar, doblar, perforar, serrar, etc., la protección que proporciona se verá perjudicada.

Este adhesivo se encuentra en el protector delantero de la FOPS.

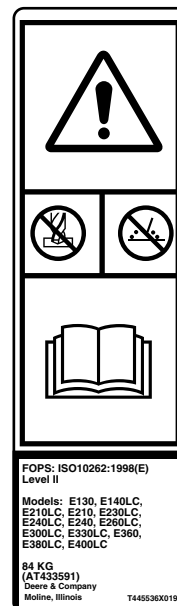

Adhesivo de FOPS nivel II (si existe)

Continúa en la siguiente página

YN00108,0001D9B -63-10JUL21-25/29

YN1314663 —UN—10JUL21

Extracción y almacenamiento de la ventana delantera inferior

NOTA: En clima frío, algunos conductores deciden trabajar con la ventana delantera superior abierta y la ventana delantera inferior en su lugar. Esto proporciona una visibilidad excelente a la vez que hace que se mantenga el aire caliente en circulación por los pies del operador.

Es necesario abrir y bloquear la ventana delantera superior antes de retirar la ventana delantera inferior.

1. Mientras se tira de una ventana, elevar la ventana para retirarla.
2. Guardar la ventana en la zona de almacenamiento derecha de la cabina. Instalar la ventana en la chapa de seguridad inferior (1).
3. Para instalar el cristal, pulsar el botón (3), girar la retención de giro (2) e instalar el cristal.
4. Para fijar el cristal, pulsar el botón y girar la retención de giro.

1— Chapa de seguridad inferior 3— Botón
2— Retención de giro

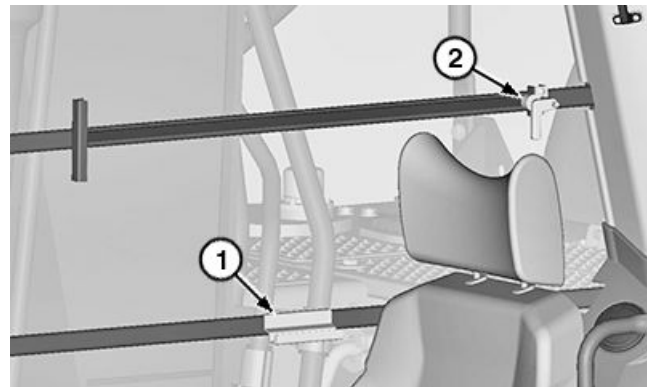

Ubicación de almacenamiento

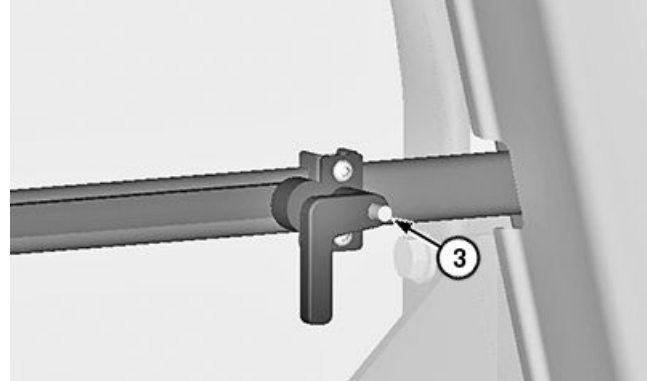

Retención de giro

OUYC278,0000013 -63-21OCT19-1/1

YN1276955 —UN—24APR19

YN1276956 —UN—24APR19

Apertura de la ventana de la puerta de la cabina

Comprimir la retención delantera (1) y deslizar el cristal delantero hacia atrás.

Comprimir la retención trasera (2) y deslizar el cristal trasero hacia adelante.

Apretar la empuñadura de apriete de la ventana (3) para evitar que el cristal trasero se mueva.

1— Retención delantera 3— Empuñadura de apriete de la ventana
2— Retención trasera

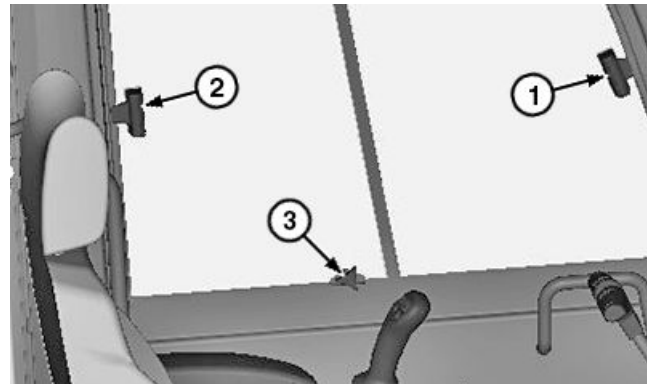

Ventana de la puerta de la cabina

OUYC278,0000014 -63-13MAY19-1/1

YN1276957 —UN—12MAY19

Monitor—Pantalla de tiempo de ejecución

La pantalla de tiempo ejecución de la pantalla del poste derecho (PDU) se separa en 13 secciones.

La sección 5 de la pantalla de tiempo de ejecución, la sección 8 y la sección 9 muestran ajustes detallados cuando se activa el sistema de calefacción y aire acondicionado o se cambian los ajustes. Los ajustes detallados se muestran durante aproximadamente 5 segundos antes de volver a la pantalla anterior.

1—Indicadores: Esta área se usa para mostrar iconos que avisan al operador de la existencia de condiciones de funcionamiento fuera de rango o de otras condiciones de funcionamiento normales o anómalas. Ver Monitor—Indicadores. (Sección 2–2.)

2—Régimen del motor: Muestra las revoluciones por minuto (r/min) del motor.

3—Horas de trabajo en la máquina: Muestra las horas de trabajo de la máquina. Parpadea y aumenta el valor de horas de trabajo cuando el motor está en marcha.

4—Indicador de consumo de combustible:

- La flecha izquierda indica el consumo promedio de combustible a largo plazo sobre el depósito actual de combustible.
- La flecha derecha indica el promedio de consumo de combustible y el índice de eficiencia a corto plazo.

5—Indicador de modo de potencia: La letra mostrada indica el nivel actual de potencia del motor. Las barras verticales con relleno en verde indican la posición del dial del acelerador.

Se muestra la letra H cuando se presiona el interruptor de modo de alta potencia en el módulo de teclado (SSM) y la máquina funciona en modo de excavación. De lo contrario, la letra se muestra de la siguiente manera:

- Modo de baja potencia—Se muestra la letra L.
- Modo economía—Se muestra la letra E.
- Modo estándar—Se muestra la letra S.

6—Indicador de combustible: Muestra el nivel de combustible actual. El fondo del indicador de combustible se vuelve amarillo cuando el nivel de combustible es bajo, de lo contrario, la pantalla de fondo será verde.

7—Tiempo hasta vaciarse: Notifica al operador cuánto tiempo queda antes de que el nivel de combustible sea cero.

8—Termómetro de refrigerante del motor: Muestra la temperatura actual del refrigerante del motor. Cuando la temperatura del refrigerante no cumple con el valor de la temperatura de funcionamiento normal, la aguja del indicador se sitúa en la zona roja y se ilumina el indicador de PARADA.

9—Termómetro del aceite hidráulico: Muestra la temperatura actual del aceite hidráulico. Cuando la

¹Si se toca la zona del indicador, se genera una ventana emergente con más información.

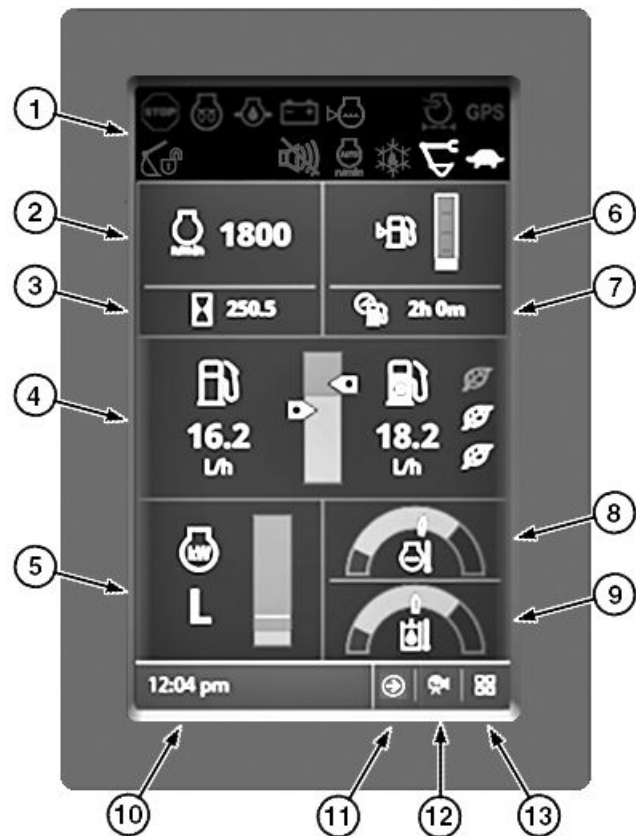

Pantalla de tiempo de ejecución

- | | |
|--|---|
| 1—Indicadores | 8—Termómetro de refrigerante del motor ¹ |
| 2—Régimen del motor | 9—Termómetro de aceite hidráulico ¹ |
| 3—Horas de trabajo de la máquina | 10—Reloj |
| 4—Indicador de consumo de combustible ¹ | 11—Icono de pantalla de tiempo de ejecución alternativo |
| 5—Indicador de modo de potencia ¹ | 12—Icono de la cámara ² |
| 6—Indicador de combustible ¹ | 13—Icono de Menú |
| 7—Tiempo hasta vaciarse | |

temperatura del aceite hidráulico no cumple con el valor de la temperatura de funcionamiento normal, la aguja del indicador cambia a la zona roja.

10—Reloj: Muestra el tiempo establecido en la unidad de pantalla.

11—Icono de pantalla de tiempo de ejecución alternativo: Cuando se toca este icono, la pantalla del monitor pasa a una pantalla de tiempo de ejecución alternativa.

12—Icono de la cámara: En las máquinas equipadas con cámara trasera, al tocar este icono, en la pantalla del monitor se mostrará la vista trasera. Si ya se muestra la vista trasera, al tocar el icono, en la pantalla del monitor se saldrá de la visualización de la vista trasera.

13—Icono de Menú: Cuando se toca este icono, la pantalla del monitor muestra el menú del monitor.

Menú—Sistema hidráulico aux. (si existe)

El menú SISTEMA HIDRÁULICO AUX. permite al operador ver los parámetros o realizar ajustes específicos de los sistemas hidráulicos auxiliares.

NOTA: Las traducciones que se muestran en la pantalla pueden estar abreviadas.

Navegar por el menú: **MENÚ >> SISTEMA HIDRAÚLICO AUXILIAR.**

Elementos del menú SISTEMA HIDRÁULICO AUXILIAR					
Elementos del menú		Elementos del submenú		Valor	Descripción
BOMBA 1.....BAR					
BOMBA 2.....BAR					
MODO DE TRABAJO ELE- VACIÓN, EXCAVACIÓN, MAR- TILLO, AUX., COMBINACIÓN					Muestra el modo de trabajo elegido. La pantalla del modo de trabajo depende de la configuración de la máquina y del funcionamiento de la máquina.
XAO AUX. 1..... %					
XBO AUX. 1..... %					
SOLENOIDE DE CAUDAL BAJO AUXILIAR A..... %					
SOLENOIDE DE CAUDAL BAJO AUXILIAR B..... %					
LPR AUX. 1ENCENDIDO, APAGADO					
PS AUX. 1ENCENDIDO, APAGADO					
RODILLO DE LA PALANCA DE MANDO DERECHO..... %					
RODILLO DE LA PALANCA DE MANDO IZQUIERDO %					
INTERRUPTOR DE PEDAL DEL MARTILLOENCENDIDO, APAGADO					
ADVERTENCIA DE MOVIMIENTO DEL MARTILLO ^a	> >	• CONECTADO • DESCONECTADO			Si la advertencia de movimiento de martillo está activada y el martillo se ha activado durante más de 15 segundos, la unidad de pantalla muestra una ventana emergente que notifica al operador que el martillo ha estado en una posición durante demasiado tiempo y necesita reposicionarse.
AJUSTES DE CAUDAL	> >	AJUSTE ACTUAL	> >	• BAJO • MEDIANO • ALTO	
		MODO DE TRA- BAJO.....ELE- VACIÓN, EXCAVACIÓN, MARTILLO, AUX., COM- BINACIÓN			

^aLa advertencia de movimiento del martillo es solo una notificación, no afecta el funcionamiento del martillo.

1. Mover la palanca de activación del control piloto (3) a la posición de bloqueo (ABAJO).

3— Palanca de activación del control piloto

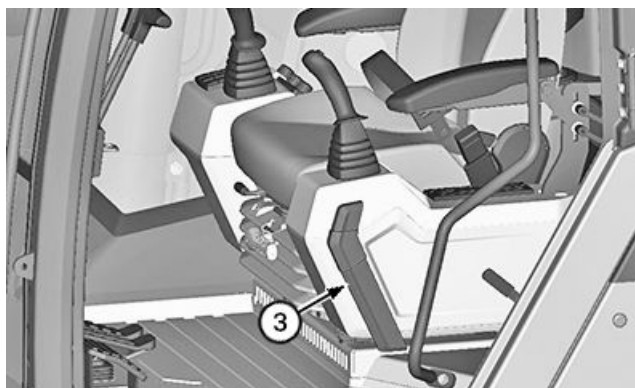

Palanca de activación del control piloto

OUYC278.0000028 -63-12SEP19-3/4

YN1277669 —UN—07MAY19

2. Mover el dial de régimen del motor (4) hacia la izquierda a la posición de ralentí.
3. Mantener pulsado el interruptor de arranque del motor para arrancar el motor.

IMPORTANTE: Evitar posibles daños en el motor. APAGAR EL MOTOR INMEDIATAMENTE, si los indicadores de alarma no se apagan después de arrancar el motor. Buscar el problema y solucionarlo.

Calentamiento del motor

1. Hacer funcionar el motor a 1/3 de la aceleración máxima por 30 segundos. No hacer funcionar el motor a régimen máximo ni a ralentí. No acelerar rápidamente durante el período de calentamiento.
2. Hacer funcionar la máquina con cargas y velocidades inferiores a las normales hasta que el motor esté a la temperatura de funcionamiento normal.



Dial de régimen del motor

4— Dial de régimen del motor

OUYC278.0000028 -63-12SEP19-4/4

YN1277670 —UN—07MAY19

Elevación

⚠ ATENCIÓN: Evitar lesiones al elevar objetos. Seguir las leyes y normativas locales. Observar estas reglas cuando se eleve:

- No usar nunca la máquina para elevar personas.
- Nunca mover una carga por encima de una persona.
- No exceder las capacidades de elevación.
- Fijar la eslinga o la cadena solo al saliente de elevación.
- Usar correas de atar para guiar las cargas.
- Usar señales con la mano para comunicarse.
- Nunca mover la carga de forma repentina.
- Mantener a todas las personas alejadas de la carga elevada hasta que los bloques soporten la carga o la carga se encuentre apoyada en el suelo.

Se requiere un paquete de manipulación de objetos si la máquina utilizada para la manipulación de objetos tiene uno de los siguientes elementos:

1. Una capacidad de carga nominal máxima igual o superior a 1000 kg (2205 lb).
2. Un momento de vuelco igual o superior a 40.000 N·m (29 502 lb·ft).

El paquete de manipulación de objetos incluye el dispositivo de descenso controlado de carga (CLLD) de la pluma, el CLLD del brazo y el sistema de advertencia de sobrecarga. Consultar a un concesionario John Deere autorizado para la instalación del paquete de manipulación de objetos.

NOTA: El CLLD se usa para evitar el descenso incontrolado de la pluma o el brazo cuando hay una falla o rotura en la tubería hidráulica. Ver dispositivo de descenso controlado de carga (CLLD)—Si existe. (Sección 2–3.)

NOTA: El sistema de advertencia de sobrecarga proporciona señales acústicas y visuales para notificar al operador cuando la estabilidad de la máquina puede estar en riesgo. Ver Monitor—Indicadores. (Sección 2–2.)

Para obtener más información sobre la elevación, ver Tener sumo cuidado al elevar objetos. (Sección 1–3.)

Para obtener más información sobre los límites de capacidad de elevación, ver Capacidad de elevación. (Sección 4–6.)

1. Extraer la cuchara. Ver Extracción de la cuchara. (Sección 4–1.)



Saliente de elevación

1— Saliente de elevación (punta del brazo)

2. Activar el modo de elevación pulsando una vez el interruptor de modo de elevación en módulo de teclado (SSM). Ver Módulo de teclado (SSM) y Funciones del módulo de teclado (SSM). (Sección 2–1.)
3. Usar un equipo adecuado para sujetar y estabilizar las cargas.
4. Fijar la eslinga o cadena al saliente de elevación (punta del brazo) (1).
5. Coordinar las señales manuales con el personal de señalización antes de arrancar la máquina.
6. Conocer la ubicación de todos los transeúntes en el área de trabajo.
7. Colocar una línea de mano en la carga y asegurarse de que la persona que sostiene la línea de mano esté apartada de la carga.
8. Comprobar la estabilidad efectuando una elevación de prueba:
 - Estacionar la máquina cerca de la carga.
 - Fijar la carga a la máquina.
 - Elevar la carga a 50 mm (2 in) del suelo.
 - Girar la carga totalmente hacia un lado.
 - Manteniendo la carga cerca del suelo, alejarla de la máquina.
 - Si hubiera cualquier indicio de falta de estabilidad de la máquina, bajar la carga al suelo.
9. Elevar la carga solamente a la altura mínima necesaria.

YN1286469 —UN—11OCT19

YN00108,0001DA6 -63-03AUG21-1/1

Combustible biodiésel

IMPORTANTE: Prevenir una posible obstrucción y taponamiento del filtro de combustible. No llenar el motor con combustible biodiésel. Las mangueras de alimentación utilizadas en la máquina no son compatibles con el combustible biodiésel. Para usar combustible biodiésel, es necesario sustituir las mangueras de alimentación. Consultar a un concesionario John Deere autorizado.

El combustible biodiésel está compuesto de ésteres monoalquílicos de ácidos grasos de cadena larga derivados de aceite vegetal o grasa animal. Las mezclas de biodiésel combinan biodiésel con combustible diésel a base de petróleo con base al volumen.

Las leyes y los reglamentos de protección del medioambiente pueden favorecer o prohibir el uso de biocombustibles. Los operadores deben consultar a las autoridades gubernamentales competentes antes de usar biocombustibles.

Motores John Deere sin filtro de escape

Las mezclas de biodiésel hasta B20 únicamente pueden usarse si el biodiésel (100 % biodiésel o B100) cumple las normas ASTM D6751, EN 14214, o especificaciones equivalentes. Al utilizar B20 la potencia se reduce en un 2 % y el consumo de combustible aumenta en un 3 %.

Los acondicionadores de combustible John Deere o los productos similares que contienen aditivos detergentes y dispersantes son necesarios cuando se utilizan mezclas de biodiésel desde B10 hasta B20, y se recomiendan cuando se utilizan mezclas de biodiésel inferiores.

Requisitos y recomendaciones para el uso de biodiésel

La porción de diésel petróleo de las mezclas de combustible biodiésel deben satisfacer los requerimientos de las normas comerciales ASTM D975 (EE. UU.) o EN 590 (UE).

Se recomienda a los usuarios de biodiésel de los EE. UU. utilizar mezclas de biodiésel de un proveedor BQ-9000 o productos con certificación BQ-9000 (certificación de la Junta Nacional del Biodiésel). La relación de proveedores con certificación y fabricantes

acreditados puede consultarse en el siguiente sitio web: <http://www.bq9000.org>.

El combustible biodiésel contiene cenizas residuales. Si los niveles de ceniza superan el nivel máximo permitido según ASTM D6751 o EN14214, puede resultar en una carga más rápida de cenizas y requerir una limpieza más frecuente del filtro de escape (si existe).

El filtro de combustible puede requerir una sustitución más frecuente cuando se usa combustible biodiésel, particularmente si se cambia del combustible diésel de petróleo. Comprobar el nivel de aceite del motor diariamente antes de arrancar el motor. Si el nivel de aceite aumenta, esto puede indicar que el aceite de motor está diluyéndose con combustible. Las mezclas de combustible biodiésel hasta la B20 deben usarse dentro de los 90 días de la fecha de producción del combustible biodiésel.

Cuando se utilicen mezclas de biodiésel hasta B20, debe tenerse en cuenta lo siguiente:

- La degradación del flujo durante clima frío
- Limitaciones de estabilidad y almacenamiento (absorción de humedad, aumento de microbios)
- La posibilidad de restricción y taponamiento de los filtros (normalmente ocurre al emplear el combustible biodiésel por primera vez en los motores usados)
- Posible fuga de combustible a través de los retenes y las mangueras (principalmente en motores más viejos)
- Posible reducción de la vida útil de los componentes del motor

Solicitar a su distribuidor de combustible un certificado que asegure que el combustible cumple con las especificaciones proporcionadas en este manual del operador.

Consultar a un concesionario John Deere autorizado acerca de los productos de combustible John Deere para mejorar el almacenamiento y el rendimiento con combustibles biodiésel.

IMPORTANTE: NO se admite el uso de aceites vegetales crudos en ninguna concentración como combustible en los motores John Deere. Su uso puede provocar averías en el motor.

YN00108,0001D1A -63-24MAR21-1/1

Análisis del combustible diésel

Un programa de análisis de combustible puede ayudar a controlar la calidad del combustible diésel. El análisis del combustible puede aportar datos críticos como el cálculo del índice de cetano, el tipo de combustible, el contenido de azufre, el aspecto, si es apto para

el funcionamiento a temperaturas bajas, si contiene bacterias, el punto de turbidez, el índice de acidez, si contiene partículas contaminantes y si el combustible cumple la especificación ASTM D975 u otra equivalente.

Consulte a su concesionario John Deere si desea obtener más información sobre el análisis de combustible diésel.

DX,FUEL6 -63-13JAN18-1/1

CLICK HERE TO **DOWNLOAD** THE COMPLETE MANUAL

- Thank you very much for reading the preview of the manual.
- You can download the complete manual from: www.heydownloads.com by clicking the link below



- Please note: If there is no response to CLICKING the link, please download this PDF first and then click on it.

CLICK HERE TO **DOWNLOAD** THE COMPLETE MANUAL

de refrigerantes Cool-Gard II. El análisis de refrigerante conlleva tomar muestras de refrigerante en intervalos de 1000 horas pasado el intervalo de mantenimiento normal hasta que los datos indiquen el fin de la vida útil del refrigerante o se alcance el intervalo de mantenimiento máximo de Cool-Gard II.

DX,COOL3 -63-25AUG20-2/2

Calidad del agua para la mezcla con concentrado de refrigerante

Los refrigerantes de motor contienen una combinación de tres agentes químicos: anticongelante de glicol etilénico (EG) o glicol propilénico (PG), aditivos inhibidores para refrigerante y agua de buena calidad.

La calidad del agua es un factor importante para el funcionamiento del sistema de refrigeración del motor. Se recomienda usar agua destilada, desionizada o desmineralizada para preparar la solución del concentrado de refrigerante del motor a base de etilenglicol y propileglicol.

El agua utilizada en el sistema de refrigeración debe cumplir las siguientes especificaciones mínimas respecto a su composición química:

Cloruros	<40 mg/L
Sulfatos	<100 mg/L
Total de sólidos	<340 mg/L
Dureza total de disueltos I	<170 mg/L
pH	5.5—9.0

IMPORTANTE: No usar agua enbotellada, ya que ésta a veces contiene concentraciones más elevadas de total de sólidos disueltos.

DX,COOL19 -63-13JAN18-1/1

Protección contra congelación

La proporción relativa de glicol y agua en el refrigerante del motor determina el nivel de protección contra congelación.

Etilenglicol	Límite de protección anticongelante
40%	-24°C (-12°F)
50%	-37°C (-34°F)
60%	-52°C (-62°F)
Glicol de propileno	Límite de protección anticongelante
40%	-21°C (-6°F)
50%	-33°C (-27°F)
60%	-49°C (-56°F)

NO usar una solución de refrigerante/agua que contenga más del 60% de glicol etilénico o 60% de glicol propilénico.

Funcionamiento de la máquina en climas cálidos

Los motores de John Deere están diseñados para funcionar utilizando refrigerantes de motor recomendados.

Utilizar siempre un refrigerante para motor recomendado, también en zonas geográficas donde no sea necesario anticongelante.

IMPORTANTE: Se puede utilizar también agua como refrigerante, pero sólo en caso de emergencia.

La formación de espuma, corrosión de superficies calientes de aluminio o hierro,

descascarillado, y la cavitación se presentan cuando se usa agua como refrigerante, aun cuando se añadan acondicionadores de refrigerante.

Vaciar el sistema de refrigeración lo antes posible y llenarlo de nuevo con refrigerante de motor recomendado.

DX,COOL6 -63-15MAY13-1/1

²Para los intervalos de mantenimiento recomendados con la máquina en funcionamiento a gran altura, ver Intervalo de mantenimiento del filtro y aceite de motor diésel para el funcionamiento en altitudes altas—Motores Fase III. (Sección 3-1.)

Cada 1000 horas de trabajo

<input type="checkbox"/> Vaciado y llenado de aceite de la caja de engranajes de giro	<input type="checkbox"/> Vaciado y llenado del aceite de la caja de engranajes de la cadena de oruga
<input type="checkbox"/> Sustitución de los filtros de aire fresco y de aire de recirculación de la cabina	<input type="checkbox"/> Sustitución de los filtros de aire del motor y de la válvula de descarga de polvo
<input type="checkbox"/> Lubricación del cojinete de la caja de engranajes de giro	

Cada 2000 horas de trabajo

<input type="checkbox"/> Sustitución del filtro del respiradero del depósito hidráulico	<input type="checkbox"/> Cambio del filtro de retorno del aceite hidráulico ³
<input type="checkbox"/> Inspección y limpieza del filtro de malla del piloto hidráulico	<input type="checkbox"/> Limpieza de los racores de la malla de vaciado de la caja
<input type="checkbox"/> Inspección o sustitución de la correa de transmisión auxiliar/ventilador del motor	<input type="checkbox"/> Ajuste de la separación de las válvulas del motor

³Para los intervalos de cambio recomendados si se usa un martillo hidráulico en la máquina, ver Accesorio de martillo hidráulico. (Sección 3-2.)

Cada 4000 horas de trabajo

<input type="checkbox"/> Vaciado y llenado de aceite hidráulico ⁴	<input type="checkbox"/> Limpieza del tamiz de aspiración del depósito hidráulico
<input type="checkbox"/> Limpieza del tapón magnético del depósito hidráulico	<input type="checkbox"/> Sustitución del amortiguador de torsión de motor

⁴Para los intervalos de cambio recomendados, ver Aceite hidráulico. (Sección 3-1.) Si se usa un martillo hidráulico en la máquina, ver Accesorio de martillo hidráulico. (Sección 3-2.)

Cada 6000 horas de trabajo

<input type="checkbox"/> Vaciado y llenado de refrigerante del motor
--

XL90995,00019B8 -63-26DEC19-2/2

Revisión del nivel de aceite del depósito hidráulico

IMPORTANTE: Evitar dañar los componentes del sistema hidráulico. NO hacer funcionar el motor sin aceite en el depósito hidráulico.

Evitar dañar la máquina. Mezclar diferentes tipos de aceites puede degradar el rendimiento del lubricante y de la máquina. Los fabricantes de aceite desarrollan sus productos para que cumplan ciertas especificaciones y requisitos de rendimiento.

Esta máquina se llena en fábrica con aceite hidráulico ISO 46 con aditivo antidesgaste a base de zinc. Utilizar ISO 22 y 68 como sea necesario según las condiciones de funcionamiento. Pueden usarse otros aceites si cumplen las clasificaciones mínimas siguientes:

- Aceites hidráulicos antidesgaste (AWHO)
 - ISO 11158-HV
 - Norma DIN 51524-3
- El aditivo antidesgaste debe ser a base de zinc. NO se aprueba el uso de aceites sin zinc. Para aceites especiales (por ejemplo, resistentes al fuego, Eco, biodegradable), contactar con un concesionario John Deere autorizado.

Si los aceites se han mezclado o si se desea usar aceites alternativos, es necesario que un concesionario John Deere autorizado purgue el sistema hidráulico por completo.

1. Estacionar la máquina en una superficie nivelada. Retraer completamente el cilindro de la cuchara y el cilindro del brazo. Bajar la pluma al suelo.
2. Apagar el motor.
3. Abrir el registro derecho, revisar el indicador de nivel de aceite hidráulico (1). El nivel de aceite debe estar entre el nivel máximo de aceite (2) y el nivel mínimo de aceite (4).

De ser necesario, añadir aceite. Ver Vaciado y llenado de aceite hidráulico. (Sección 3-11.)

4. Cerrar el registro derecho.



Posición de la máquina

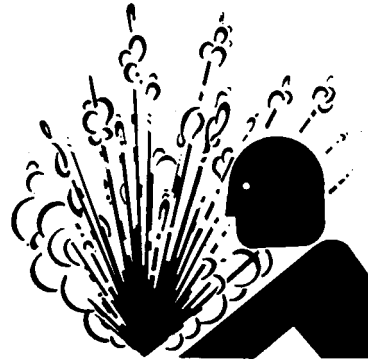

Fluidos presurizados

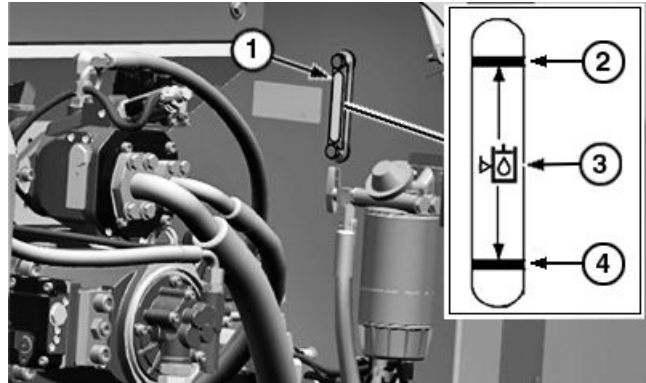

Medidor de nivel de aceite hidráulico

- | | |
|--|--------------------------------------|
| 1— Medidor de nivel de aceite hidráulico | 3— Nivel normal de aceite hidráulico |
| 2— Nivel máximo de aceite | 4— Nivel mínimo de aceite |

XL90995,00019BA -63-17DEC19-1/1

YN1231736 —UN—06JAN17

TS281 —UN—15APR13

YN1285331 —UN—25SEP19

14. Para reanudar el caudal de combustible, girar la palanca de la válvula de cierre de combustible hacia la izquierda.
15. Cebiar el sistema de alimentación y purgar el aire. Ver Purga del sistema de alimentación. (Sección 4–1.)

16. Arrancar el motor y comprobar si hay fugas.
17. Apretar el cartucho filtrante y el tazón solo lo suficiente como para eliminar las fugas.
18. Cerrar el registro derecho.

YN00108,0001DB0 -63-29JUL21-2/2

Cambio del filtro de combustible primario

1. Estacionar la máquina en una superficie nivelada.
2. Apagar el motor.
3. Para acceder al filtro de combustible primario (1), abrir el registro derecho.
4. Limpiar a fondo el exterior el filtro de combustible primario y la zona circundante.
5. Desconectar el cableado del sensor de agua en el combustible (WIF) (2).
6. Cerrar el combustible. Ver Sustitución del filtro de combustible auxiliar. (Sección 3–8.)

⚠ ATENCIÓN: Evitar que fugas de combustible a presión penetren en la piel y causen lesiones graves. Descargar la presión antes de quitar el filtro.

7. Aflojar la válvula de vaciado (3) para aliviar la presión y vaciar los contaminantes. Cerrar la válvula de vaciado. Eliminar debidamente los desechos. Desconectar la manguera de vaciado (4).
8. Girar el filtro hacia la izquierda para quitarlo.
9. Retirar el tazón del separador de agua del filtro de combustible primario.
10. Limpiar la base de montaje del filtro.
11. Limpiar y secar el tazón del separador de agua. De ser necesario, sustituir.
12. Instalar el tazón del separador de agua al nuevo filtro de combustible primario. Apretar el filtro 1/2 vuelta después de que el retén haya tocado la base de montaje.

IMPORTANTE: Evitar dañar el sistema de alimentación. NO llenar previamente los filtros de combustible. La suciedad en el combustible no filtrado puede dañar los inyectores.

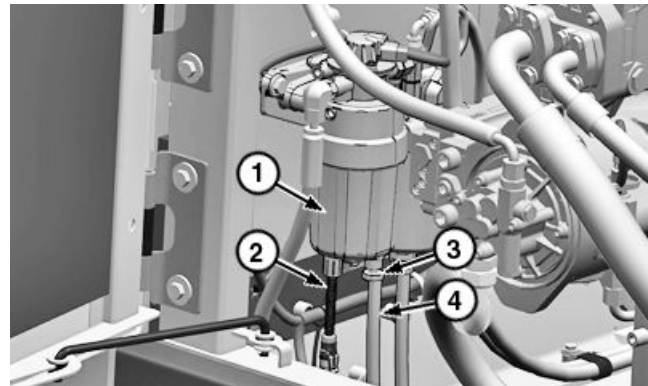

Conjunto del filtro de combustible primario

- | | |
|---|------------------------|
| 1— Filtro de combustible primario | 3— Válvula de vaciado |
| 2— Cableado del sensor de agua en combustible (WIF) | 4— Manguera de vaciado |

Solo engrasar el sello del filtro con combustible diésel antes de instalarlo.

13. Instalar el filtro nuevo. Girar el filtro hacia la derecha hasta que la empaquetadura toque la superficie de montaje y se escuche un “clic”.
14. Conectar el cableado del sensor de agua en combustible y la manguera de vaciado.
15. Reanudar el caudal de combustible. Ver Sustitución del filtro de combustible auxiliar. (Sección 3–8.)
16. Cebiar el sistema de alimentación y purgar el aire. Ver Purga del sistema de alimentación. (Sección 4–1.)
17. Arrancar el motor y comprobar si hay fugas.
18. Apretar el cartucho filtrante y el tazón solo lo suficiente como para eliminar las fugas.
19. Cerrar el registro.

XL90995,00019BC -63-17DEC19-1/1

YN128575—UN—25SEP19

Mantenimiento—Cada 2000 horas

Sustitución del filtro del respiradero del depósito hidráulico



Posición de la máquina

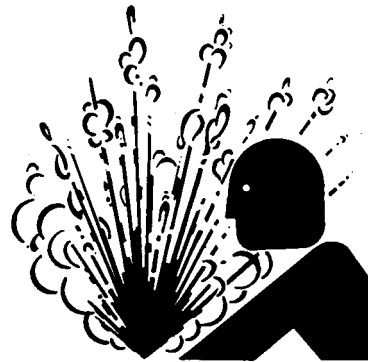

Sistemas presurizados

1. Estacionar la máquina en una superficie nivelada. Retraer completamente el cilindro de la cuchara y el cilindro del brazo. Bajar la pluma al suelo.
2. Apagar el motor.

⚠ ATENCIÓN: El escape de aceite a alta presión de un sistema presurizado puede causar quemaduras graves o lesiones por penetración. Aliviar la presión pulsando el botón de descarga de presión.

Para evitar posibles lesiones por quemaduras con aceite hidráulico caliente, esperar a que el aceite hidráulico se enfríe antes de iniciar el trabajo.

3. Presionar lentamente el botón de descarga de presión (1).
4. Retirar la cubierta del botón de descarga de presión.
5. Retirar el tornillo (2) y la cubierta del respiradero del depósito hidráulico (3).
6. Retirar el filtro (4) del respiradero del depósito hidráulico (5).
7. Instalar el filtro nuevo.
8. Instalar la cubierta del respiradero del depósito hidráulico y el tornillo.

Especificación

Tornillo—Par de apriete..... 11.3 N·m
100 lb·in

9. Instalar la cubierta del botón de descarga de presión.

- 1— Botón de descarga de presión
- 2— Tornillo
- 3— Tapa del respiradero del depósito hidráulico

- 4— Filtro
- 5— Respiradero del depósito hidráulico

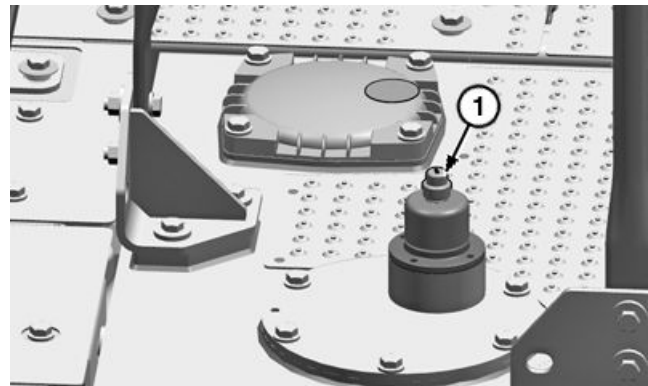

Botón de descarga de presión

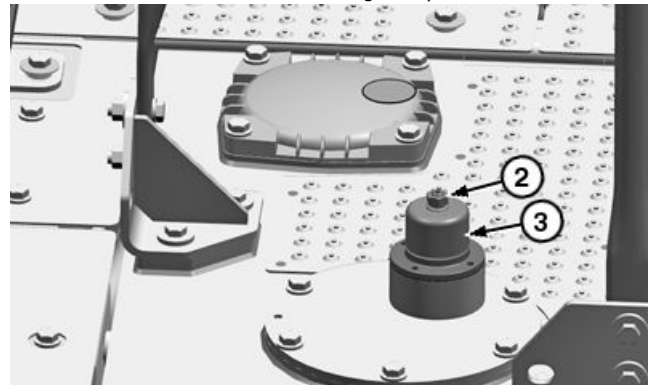

Tapa del respiradero del depósito hidráulico

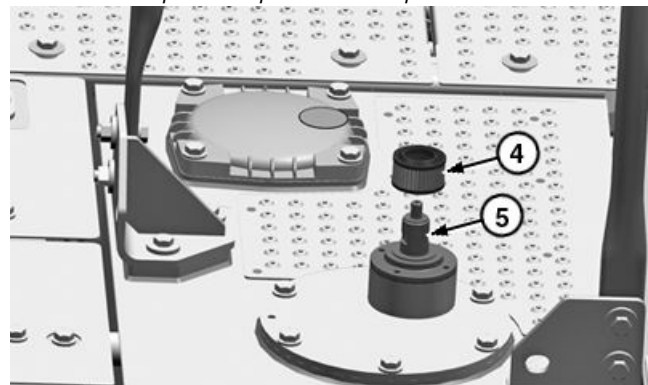

Filtro del respiradero del depósito hidráulico

XL90995,00018E7 -63-24OCT19-1/1

NOTA: El nivel de refrigerante SE DEBE revisar repetidamente luego del vaciado y llenado para asegurarse de que no quede aire en el sistema y permitir que el nivel del refrigerante se estabilice.

El sistema de refrigeración no se purga durante el funcionamiento normal. Se requieren varios ciclos de calentamiento y enfriamiento para quitar el aire retenido.

10. Purgar el aire del sistema de refrigeración.

Purga de aire

El sistema de refrigeración requiere varios ciclos de calentamiento y enfriamiento para purgar el aire. El sistema NO se purga durante el funcionamiento normal. El sistema solamente se purgará durante los ciclos de calentamiento y enfriamiento.

1. Arrancar el motor. Operar el motor hasta que se caliente el refrigerante.

Cool-Gard es una marca comercial de Deere & Company

2. Apagar el motor. Dejar que el refrigerante se enfríe.
3. Revisar el nivel de refrigerante en el vaso de expansión.
4. Repetir los pasos 1-3 hasta que el nivel de refrigerante en el vaso de expansión quede siempre a un mismo nivel (estable).

NOTA: Se debe revisar el nivel del refrigerante en el sistema de enfriamiento repetidamente después del vaciado y llenado para asegurar la expulsión de todo el aire del sistema, permitiendo la estabilización del nivel de refrigerante. Revisar el nivel de refrigerante únicamente cuando el motor esté frío.

5. De ser necesario, llenar el vaso de expansión hasta la marca MAX COLD en el vaso de expansión.
6. Cerrar el registro del motor y el registro trasero izquierdo.

XL90995,00018E2 -63-24SEP19-2/2

Revisión, limpieza y apriete de los bornes de la batería

⚠ ATENCIÓN: Evitar posibles lesiones debidas a la explosión de una batería. Mantener las baterías alejadas de chispas y llamas.

El contacto accidental entre el borne positivo de la batería y la conexión a masa puede causar chispas eléctricas y quemaduras. Siempre quitar primero la pinza a masa (-) de la batería y volver a conectarla al final.

1. Preparar la máquina para el mantenimiento. Ver Preparación de la máquina para mantenimiento. (Sección 3-2.)
2. Colocar el interruptor de desconexión de batería (1) en la posición de APAGADO. Ver Interruptor de desconexión de batería. (Sección 2-3.)
3. Retirar la cubierta de la batería. Ver Separación e instalación de las baterías. (Sección 4-1.)
4. Limpiar la tierra y suciedad de la parte superior de las baterías.
5. Desconectar la abrazadera del cable negativo (-) (2) del borne de la batería.
6. Desconectar la abrazadera del cable positivo (+) (3) del borne de la batería.
7. Desconectar y extraer el cable intermedio de la batería (4).
8. Limpiar los bornes de la batería y las abrazaderas de cable con un cepillo duro.
9. Aplicar grasa lubricante alrededor de la base de los bornes de la batería.

NOTA: Las especificaciones de apriete para todas las abrazaderas de cable de batería son iguales.

10. Instalar el cable intermedio de la batería y apretar las abrazaderas al valor especificado.

Especificación

Abrazadera de cable de batería—Par de apriete.....9 N·m
80 lb·in

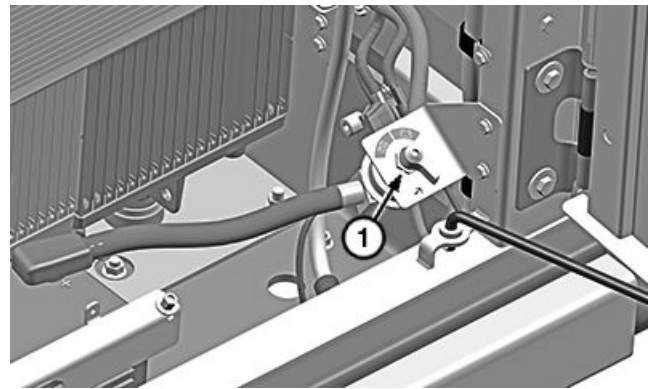

Interruptor de corte de la batería

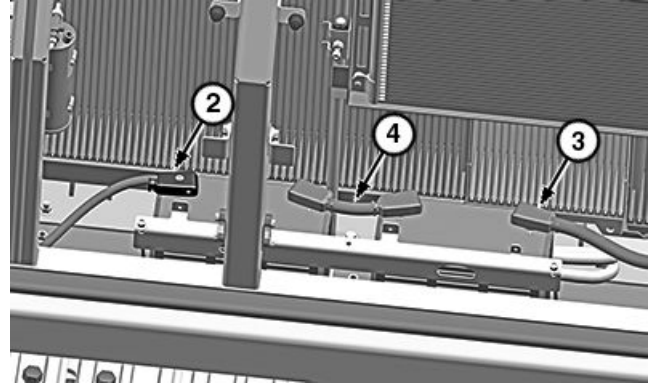

Cables de batería

- | | |
|--|-----------------------------------|
| 1— Interruptor de desconexión de batería | 3— Cable positivo (+) |
| 2— Cable negativo (-) | 4— Cable intermedio de la batería |

11. Conectar el cable positivo (+) al borne positivo de la batería y ajustar la abrazadera al valor especificado.
12. Conectar el cable negativo (-) al borne negativo de la batería y ajustar la abrazadera al valor especificado.
13. Instalar la cubierta de las baterías. Ver Separación e instalación de las baterías. (Sección 4-1.)
14. Colocar el interruptor de desconexión de la batería en la posición CONECTADA.

YN1285780 —UN—25SEP19

YN1285781 —UN—25SEP19

YN00108,000194E -63-17OCT19-1/1

Limpeza de las rejillas de protección del paquete de refrigeración (si existen)

NOTA: Las rejillas de protección del paquete de refrigeración están ubicadas fuera de los enfriadores.

1. Abrir el registro izquierdo (1) y el registro derecho (2).
2. Aflojar la tuerca de mariposa (3).
3. Desplegar el condensador del aire acondicionado (4).
4. Aflojar las contratuercas (6).
5. Girar las placas (5) y retirar las rejillas de protección superiores (7).
6. Girar las placas y retirar las rejillas de protección inferiores (8).
7. Limpiar las rejillas de protección.
8. Instalar las rejillas de protección con placas y contratuercas.
9. Recoger el condensador del aire acondicionado y apretar la tuerca de mariposa.
10. Cerrar el registro izquierdo y el registro derecho.

1— Registro izquierdo
2— Registro derecho
3— Tuerca de mariposa
4— Condensador de aire acondicionado

5— Placa (se usan 4)
6— Contratuerca (se usan 4)
7— Rejilla de protección superior (se usan 2)
8— Rejilla de protección inferior (se usan 2)

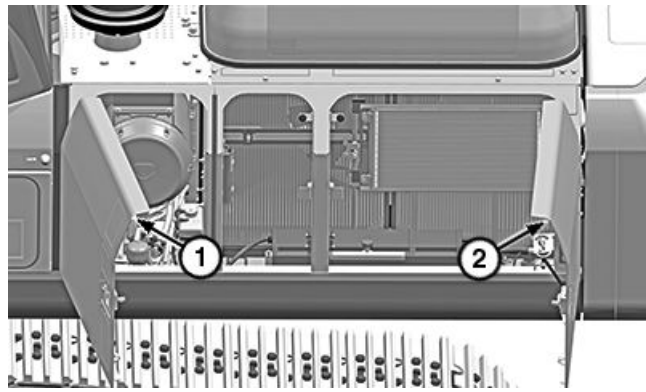

Registro

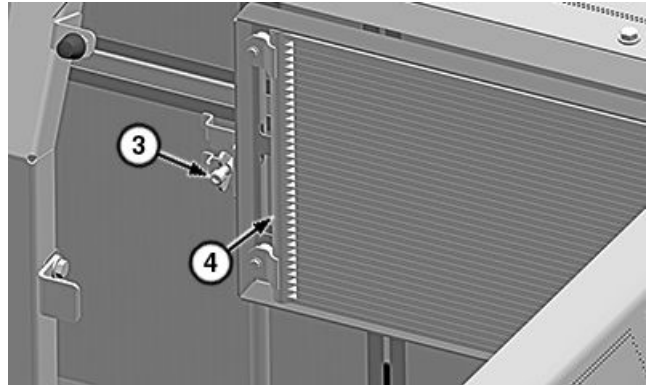

Compartimiento del paquete de refrigeración

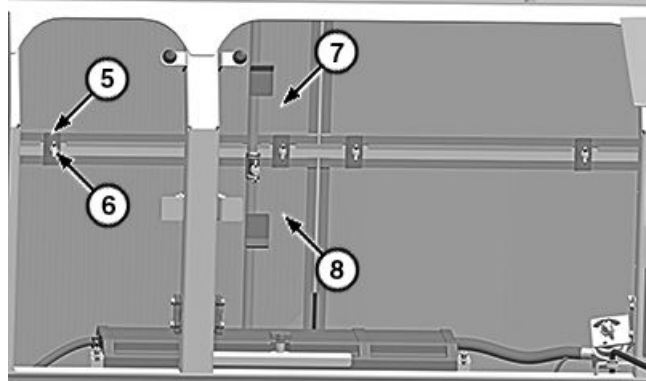

Rejilla de protección del paquete de refrigeración

YN00108.0001952 -63-09OCT19-1/1

YN1285845 —UN—08OCT19

YN1285846 —UN—08OCT19

YN1285847 —UN—08OCT19

Revisión del par de apriete de la tuerca del perno

NOTA: Apretar los pernos/tuercas después de las primeras 10 horas y de nuevo después de las primeras 50 horas de funcionamiento. Después, apretar según se requiera. Las roscas deben estar limpias y ligeramente lubricadas con aceite.

Para las especificaciones de par de apriete recomendadas, ver Valores de par de apriete de tornillos y pernos de pulgada unificada y Valores de par de apriete de tornillos y tornillos métricos en esta sección.

CP00719,00004EE -63-11DEC12-1/1

Especificaciones de par de apriete de la tornillería

Revisar los tornillos y las tuercas para asegurarse que están apretados. Si están sueltos, apretarlos al par de

apriete indicado en las tablas siguientes, salvo indicación contraria.

TX,90,FF1225 -63-15MAR93-1/1

Revisión de circuito de iluminación

Pulsar el interruptor de arranque del motor una vez; alimentación de encendido conectada.



YN1284213 —UN—27AUG19

Interruptor de luces de trabajo

S37— Interruptor de luces de trabajo

Pulsar el interruptor de luces de trabajo (S37) en el SSM.

MIRAR: ¿Se encienden las luces de trabajo de la pluma, la luz de trabajo montada en el bastidor y el primer LED del interruptor?

NOTA: Las luces delanteras de la cabina deben estar instaladas y activadas para que las luces delanteras de la cabina funcionen.

Pulsar de nuevo el interruptor de luces de trabajo.

MIRAR: ¿Se encienden las luces de trabajo delanteras de la cabina (si existen) y el segundo LED del interruptor?

MIRAR: ¿Permanecen iluminadas las luces de trabajo de la pluma, la luz de trabajo montada en el bastidor y el primer LED del interruptor?

NOTA: Las luces de trabajo traseras deben estar instaladas y activadas para que las luces de trabajo traseras funcionen.

Pulsar de nuevo el interruptor de luces de trabajo.

MIRAR: ¿Se encienden las luces de trabajo traseras de la cabina (si existen) y el tercer LED del interruptor?

MIRAR: ¿Permanecen iluminadas las luces de trabajo de la pluma, la luz de trabajo montada en el bastidor y el primer LED del interruptor?

Pulsar de nuevo el interruptor de luces de trabajo.

MIRAR: ¿Se encienden las luces de trabajo de la pluma, la luz de trabajo montada en el bastidor, las luces de trabajo delanteras de la cabina (si existen), las luces de trabajo traseras de la cabina (si existen) y los tres LED del interruptor?

Pulsar de nuevo el interruptor de luces de trabajo.

MIRAR: ¿Se apagan todas las luces de trabajo y los LED del interruptor?

SÍ: Pasar a la revisión siguiente.

NO: Consultar a un concesionario John Deere autorizado.

Continúa en la siguiente página

XL90995,000190B -63-09DEC19-10/44

Revisión de activación del piloto

Apagar el motor.

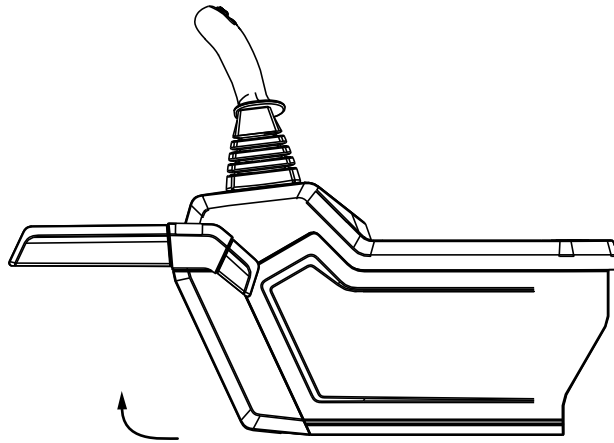

YN1284227 —UN—27AUG19

Posición de desbloqueo del control piloto

Mover la palanca de activación del control piloto a la posición de desbloqueo (arriba).

Arrancar la máquina.

MIRAR/ESCUCHAR: ¿Arranca el motor con la palanca de activación del control piloto en la posición de desbloqueo (arriba)?

SÍ: Comprobar el interruptor de activación del piloto (S52).

NO: Continuar con la revisión de activación del piloto.

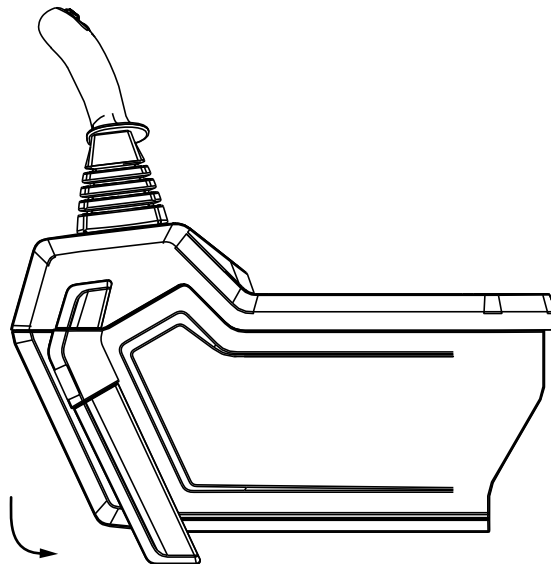

YN1284228 —UN—27AUG19

Posición de bloqueo del control piloto

Mover la palanca de activación del control piloto a la posición de bloqueo (abajo).

Continúa en la siguiente página

XL90995,000190B -63-09DEC19-22/44

Revisión del frenado
dinámico de giro

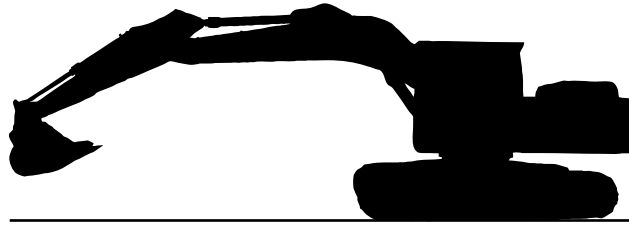

TX1118016 —UN—13JUL12

Frenado dinámico de giro

Arrancar el motor.

Hacer funcionar el motor a régimen máximo con el interruptor de modo de alta potencia activado (LED encendido).

⚠ ATENCIÓN: Para evitar lesiones y daños a la máquina durante el giro, asegurarse de que la zona esté despejada y de que sea lo suficientemente grande como para girar el brazo extendido y la cuchara. La máquina debe estar estacionada en una superficie nivelada.

Colocar la palanca de activación del control piloto en la posición de desbloqueo (arriba).

Estacionar la máquina sobre una superficie plana y nivelada.

Extender completamente el brazo, retraer la cuchara y bajar la pluma hasta que el pasador entre el brazo y la cuchara esté nivelado con el pasador entre la pluma y el bastidor.

Accionar la función de giro hasta alcanzar la velocidad máxima de giro.

Soltar la función de giro y observar cuánto gira la estructura superior antes de parar.

MIRAR: ¿Se detiene lentamente la estructura superior en 170 grados o menos después de soltar la palanca?

SÍ: Pasar a la revisión siguiente.

NO: Consultar a un concesionario John Deere autorizado.

Continúa en la siguiente página

XL90995,000190B -63-09DEC19-32/44



YN1284237 —UN—27AUG19

Velocímetro

1— Velocímetro

MIRAR: ¿Muestra la PDU el icono de velocidad lenta?

MIRAR: ¿Funcionan las cadenas de oruga de la máquina a velocidad lenta?

Pulsar el interruptor de velocidad de propulsión.

MIRAR: ¿Se ilumina el segundo LED del interruptor de velocidad de propulsión?

MIRAR: ¿Muestra la PDU el icono de cambios automáticos?

MIRAR: ¿Aumenta la velocidad de las cadenas de oruga de la máquina?

SÍ: Pasar a la revisión siguiente.

NO: Consultar a un concesionario John Deere autorizado.

Continúa en la siguiente página

XL90995,000190B -63-09DEC19-43/44

Síntoma	Problema	Solución
	Borne de la batería roto	Mover el borne de la batería con la mano. Si se mueve o gira, cambiar ambas baterías.
El motor de arranque no gira	Batería con poca carga o descargada	Recargar o sustituir.
	Desconexión de la batería abierta	Revisar el interruptor de desconexión de las baterías.
	Mala conexión de cables de la batería	Limpiar y apretar las conexiones.
	Avería de fusible	Comprobar el fusible de 20 A del motor de arranque (F112). Sustituir si fuera necesario.
	Fusible del circuito principal abierto	Comprobar el fusible de 125 A de alimentación de la batería (F201).
	Avería del motor de arranque	Reparar o sustituir el motor de arranque.
	El piñón del motor de arranque está atascado en el engranaje del volante	Reparar el motor de arranque o la corona dentada. Sustituir si fuera necesario.
El motor de arranque gira pero no acciona el motor	Avería del motor de arranque	Reparar o sustituir el motor de arranque.
El motor gira lentamente	Cables de la batería dañados o rotos en el interior	Inspeccionar y reemplazar los cables.
	Conexiones de la batería o del arrancador sueltas o corroídas	Limpiar y apretar las conexiones.
	Carga insuficiente de las baterías	Cargar o sustituir.
	Avería del motor de arranque	Reparar o sustituir el motor de arranque.
Luz testigo de carga encendida con el motor en marcha	Conexiones eléctricas flojas o corroídas en la batería, cable a masa, arranque o alternador	Inspeccionar, limpiar o apretar las conexiones eléctricas.
	Excitación del alternador suelta o no instalada	Revisar la excitación del alternador.
	Problema de la correa serpentina	Revisar la correa serpentina.
	Avería de fusible	Comprobar el fusible de 10 A de alimentación conmutada de CAB (F006). Sustituir si fuera necesario.

Elemento	Medición	Especificación
8—Despeje	Altura	480 mm 1 ft 7 in
9—Ancho de vía de cadena de oruga	Anchura	2600 mm 8 ft 6 in
10—Zapata de cadena de oruga	Anchura	600 mm 2 ft 0 in
11—Anchura total (sobre cadenas de orugas)	Anchura	3200 mm 10 ft 6 in
12—Longitud total	Longitud	11 130 mm 36 ft 6 in
13—Altura total (hasta la parte superior de la pluma)	Altura (para brazo de 3,2 m [10 ft 6 in])	3510 mm 11 ft 6 in
	Altura (para brazo de 2,8 m [9 ft 2 in])	3560 mm 11 ft 8 in
Máquina	Masa de funcionamiento	34 600 kg 76 280 lb
Máquina	Masa máxima configurada ¹	36 500 kg 80 469 lb

¹Sólo para consulta. Este valor se basa en la máquina con todas las configuraciones de fábrica más pesadas.

Para E360

NOTA: Las especificaciones y el diseño están sujetos a cambios sin previo aviso. Donde corresponda, las especificaciones se ajustan a las normas

PCSA, SAE e ISO. Salvo que se indique lo contrario, estas especificaciones se basan en una máquina equipada con zapatas de 600 mm (24 in), contrapeso, pluma de 6,45 m (21 ft 2 in), brazo de 2,8 m (9 ft 2 in), cuchara de 1,6 m³ (2,1 yd³), depósito de combustible lleno, operador de 75 kg (165 lb) y equipo estándar.

Elemento	Medición	Especificación
1—Tambor	Distancia	3710 mm 12 ft 2 in
2—Longitud total de la máquina sobre orugas	Longitud	4620 mm 15 ft 2 in
3—Despeje (contrapeso)	Altura	1150 mm 3 ft 9 in
4—Cola	Longitud	3310 mm 10 ft 10 in
5—Radio de giro de cola	Distancia	3400 mm 11 ft 2 in
6—Anchura total de la estructura superior	Anchura	2990 mm 9 ft 10 in
7—Altura total (hasta la parte superior de la cabina)	Altura	3160 mm 10 ft 4 in
8—Despeje	Altura	510 mm 1 ft 8 in
9—Ancho de vía de cadena de oruga	Anchura	2600 mm 8 ft 6 in
10—Zapata de cadena de oruga	Anchura	600 mm 2 ft 0 in

Continúa en la siguiente página

YN00108,0001D20 -63-30MAR21-2/3

CLICK HERE TO **DOWNLOAD** THE COMPLETE MANUAL

- Thank you very much for reading the preview of the manual.
- You can download the complete manual from: www.heydownloads.com by clicking the link below



- Please note: If there is no response to CLICKING the link, please download this PDF first and then click on it.

CLICK HERE TO **DOWNLOAD** THE COMPLETE MANUAL