

844L
Погрузчик с полным
приводом (4WD)
(ИНИ: 1DW844L_ _ _D697293—)



РУКОВОДСТВО ПО ЭКСПЛУАТАЦИИ
844L Погрузчик с полным приводом
(4WD) (ИНИ: 1DW844L_ _ _D697293—)
OMT426216X59 ВЫПУСК J2 (RUSSIAN)

CLICK HERE TO **DOWNLOAD** THE COMPLETE MANUAL

- Thank you very much for reading the preview of the manual.
- You can download the complete manual from: www.heydownloads.com by clicking the link below



- Please note: If there is no response to CLICKING the link, please download this PDF first and then click on it.

CLICK HERE TO **DOWNLOAD** THE COMPLETE MANUAL

EPA Заявление о гарантии по контролю выбросов на внедорожниках - компрессионное зажигание

DXLOGOV1 —UN—28APR09



JOHN DEERE

США И КАНАДА: ЗАЯВЛЕНИЕ О ГАРАНТИИ ПО КОНТРОЛЮ ВЫБРОСОВ ВАШИ ГАРАНТИЙНЫЕ ПРАВА И ОБЯЗАННОСТИ

Для выяснения, подпадает ли двигатель John Deere под какие-либо дополнительные гарантии из указанных ниже, найти ярлык "Информация о контроле выбросов", расположенный на двигателе. Если двигатель эксплуатируется в Соединенных Штатах или Канаде и на ярлыке с информацией о контроле выбросов указано: "Настоящий двигатель соответствует нормативным требованиям EPA США для внедорожных и стационарных дизельных двигателей" или "Настоящий двигатель соответствует нормативным требованиям по компрессионному воспламенению для внедорожных двигателей EPA США", то см. "Заявление о гарантии по контролю выбросов США и Канады". Если двигатель эксплуатируется в Калифорнии и на ярлыке указано: "Настоящий двигатель соответствует нормативным требованиям CARB и EPA США для внедорожных и стационарных дизельных двигателей" или "Настоящий двигатель соответствует нормативным требованиям EPA США и штата Калифорния по компрессионному воспламенению внедорожных двигателей", также см. "Заявление о гарантии по контролю выбросов штата Калифорния".

Гарантийные условия, указанные в данном свидетельстве, относятся только к тем компонентам и деталям вашего двигателя, которые участвуют в контроле выбросов. Полная гарантия на двигатель, которая не покрывает детали и компоненты, участвующие в контроле выбросов, предоставляется отдельно. Если у вас есть вопросы в отношении ваших прав и обязанностей по гарантии, свяжитесь с John Deere по номеру 1-319-292-5400.

ГАРАНТИЙНЫЕ ОБЯЗАТЕЛЬСТВА JOHN DEERE

John Deere гарантирует конечному и каждому следующему покупателю, что внедорожный дизельный двигатель, включая все детали системы управления токсичностью выхлопных газов, сконструирован, изготовлен и оснащен таким образом, чтобы он соответствовал на момент продажи требованиям Раздела 213 Закона о чистом воздухе (Clean Air Act), а также не имел дефектов материалов или изготовления, которые вызвали бы несоблюдение двигателем применимых нормативных требований US EPA, в течение пяти лет с начала эксплуатации или спустя 3000 ч работы - по первому сроку.

В гарантийном случае John Deere бесплатно произведет ремонт или замену - по своему выбору - любой детали или узла с дефектом в материалах или изготовлении, повлекшим повышенные выбросы двигателем какого-либо загрязняющего вещества в течение указанного гарантийного срока, включая расходы, связанные с диагностированием и восстановлением или заменой узлов, имеющих отношение к выбросам. Гарантия действует при условии соблюдения указанных здесь ограничений и исключений. Узлы, имеющие отношение к выбросам, охватывают компоненты двигателя, предназначенные для контроля выбросов, а именно:

Воздухозаборная система	Устройства доочистки
Топливная система	Клапаны вентиляции картера
Система зажигания	Датчики
Система рециркуляции выхлопных газов	Электронные блоки управления двигателя

ИСКЛЮЧЕНИЯ ИЗ ГАРАНТИИ ПО ВЫБРОСАМ

John Deere может отказать в удовлетворении претензий по гарантии в отношении отказов, причиной которых были:

- Несоблюдение требований по техобслуживанию, перечисленных в Руководстве механика-водителя
- Непредусмотренное конструкцией использование двигателя/оборудования
- Неправильная эксплуатация, халатность, ненадлежащее техобслуживание или несогласованные модификации или переделки.
- Несчастные случаи, не подпадающие под объем ответственности или вызванные стихийными бедствиями.

Внедорожный дизельный двигатель сконструирован для работы на дизельном топливе, указанном в разделе Топливо, смазки и охлаждающие жидкости в Руководстве механика-водителя. Использование любого другого топлива запрещается, так как может повредить систему контроля выхлопных газов двигателя/оборудования.

В пределах, допускаемых законом, John Deere не несет ответственности за повреждение других компонентов двигателя, вызванных неисправностью связанных с выбросами компонентов, если таковое не подпадает под стандартную гарантию.

НАСТОЯЩАЯ ГАРАНТИЯ ОДНОЗНАЧНО ДЕЙСТВУЕТ ВМЕСТО ЛЮБЫХ ДРУГИХ ГАРАНТИЙ, ИЗЛОЖЕННЫХ В ЯВНОМ ВИДЕ ИЛИ ПОДРАЗУМЕМЫХ, ВКЛЮЧАЯ ЛЮБУЮ ГАРАНТИЮ ВЫСОКОГО СПРОСА ИЛИ ПРИГОДНОСТИ ДЛЯ СПЕЦИАЛЬНЫХ ЦЕЛЕЙ. ПРАВОВЫЕ СРЕДСТВА СОГЛАСНО ЭТОЙ ГАРАНТИИ ОГРАНИЧЕНЫ ОГОВОРЕННЫМИ ПОЛОЖЕНИЯМИ О МАТЕРИАЛАХ И УСЛУГАХ. В РАМКАХ ЗАКОНОДАТЕЛЬСТВА НИ JOHN DEERE, НИ АВТОРИЗОВАННЫЕ ДИСТРИБЬЮТОРЫ ДВИГАТЕЛЕЙ, ДИЛЕРЫ ИЛИ РЕМОНТНЫЕ МАСТЕРСКИЕ JOHN DEERE, А ТАКЖЕ НИКАКАЯ КОМПАНИЯ, АФФИЛИРОВАННАЯ С JOHN DEERE, НЕ НЕСУТ ОТВЕТСТВЕННОСТИ ЗА СЛУЧАЙНЫЙ ИЛИ КОСВЕННЫЙ УЩЕРБ.

Emission_CI_EPA (18Dec09)

Продолжение на следующей стр.

DX,EMISSIONS,EPA -59-12DEC12-1/2

Эксплуатационные характеристики по токсичности отработавших газов и несанкционированное внесение изменений

Эксплуатация и техобслуживание

Двигатель, включая систему управления токсичностью отработавших газов, должен эксплуатироваться, использоваться и обслуживаться в соответствии с инструкциями, приведенными в настоящем руководстве, для поддержания надлежащих эксплуатационных характеристик по токсичности отработавших газов двигателя в пределах требований, применимых к категории/сертификационным параметрам двигателя.

системы управления токсичностью отработавших газов двигателя; в частности в отношении деактивации или непроведения техобслуживания системы рециркуляции отработавших газов (EGR) или системы дозирования жидкости для очистки дизельных отработавших газов. Несанкционированное внесение изменений в систему управления токсичностью отработавших газов приведет к аннулированию сертификата соответствия Европейского союза (ЕС) и применимых гарантий, связанных с токсичностью отработавших газов.

Несанкционированное внесение изменений

Не допускается несанкционированное внесение изменений или неправомерное использование

DX,EMISSIONS,PERFORM -59-12JAN18-1/1

Введение

Адрес электронной почты: _____

СПАСИБО!

TX, TM, FAX -59-01MAR10-2/2

Информация относительно соблюдения директив Европейского Союза и технических нормативов Евразийского экономического союза

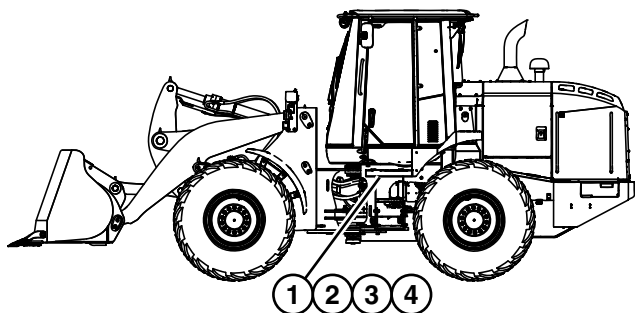

Погрузчик с полным приводом

TX1190524—UN—22APR15

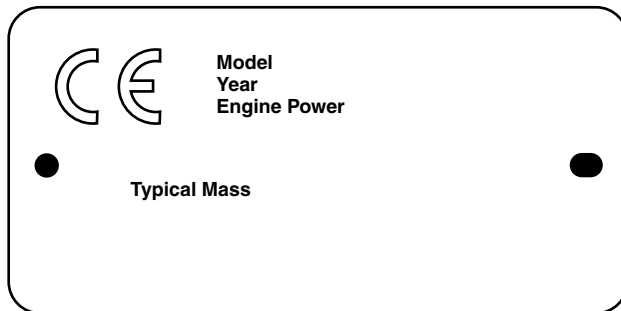

Маркировка CE

TX1066144—UN—19OCT09

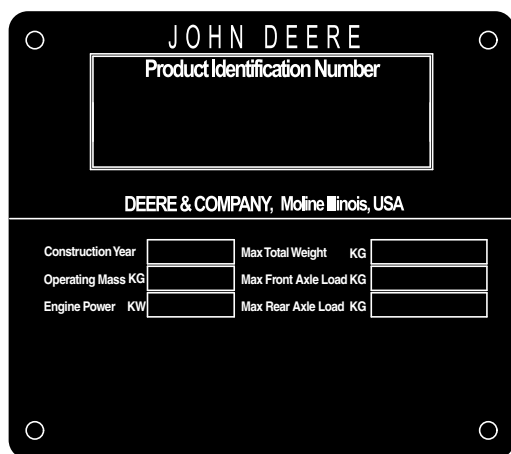

Табличка с идентификационным номером изделия (PIN)

TX1328990—UN—26AUG22



Маркировка EAC

TX1252152—UN—09FEB18

1—Табличка с номером PIN
2—Маркировка CE (при необходимости)

3—Маркировка EAC (при необходимости)

4—Гибкая табличка ЕС (при необходимости)

Уведомление для клиента

С июня 2006 года все машины, продаваемые в странах Европейского союза, должны соответствовать Директиве по машиностроению 2006/42/ЕС и любым внесенным в нее изменениям и дополнениям. Каждая машина, отвечающая этим требованиям, должна иметь маркировку соответствия CE. Кроме того, в каждой машине должна находиться декларация соответствия, подписанная ее изготовителем. Данная декларация должна всегда находиться в машине; однако она не подтверждает соответствия местным правилам дорожного движения.

С 15 февраля 2013 года вступило в силу требование о том, что все машины, проданные в Евразийском экономическом союзе, должны соответствовать Техническим требованиям TR TS 010/2011 О безопасности машин и оборудования. Каждая машина, отвечающая этим требованиям, должна иметь маркировку EAC.

ПРИМЕЧАНИЕ: Для передвижения на данной машине по общественным дорогам в отдельных странах Европы может потребоваться разрешение, так как в ряде европейских государств для этого требуются специальное оборудование и разрешения.

Расположение таблички с идентификационным номером изделия (PIN), маркировки CE, маркировки EAC и наклейки ЕС

Идентифицировать машину можно по идентификационному номеру изделия (PIN), выштампованному на табличке с серийным номером. Табличка с идентификационным номером изделия (PIN) (1), маркировка CE или маркировка EAC и, при необходимости, наклейка ЕС расположены на машине, как указано на 3D-изображении машины.

Продолжение на следующей стр.

GW86913,0000296 -59-26AUG22-1/2

Вывод из эксплуатации — Правильная утилизация рабочих жидкостей и деталей

Списание машины и/или детали должно выполняться в соответствии с требованиями техники безопасности и требованиями по охране окружающей среды. Эти требования включают в себя следующее:

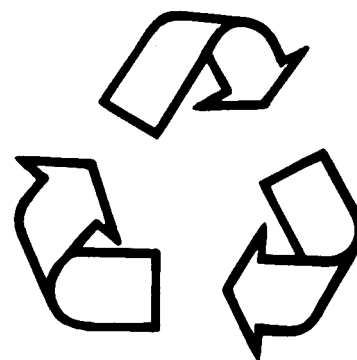

- При демонтаже узлов и материалов, как и при работе с ними, использовать соответствующие инструменты и средства личной защиты, такие как одежда, перчатки, защитные маски и очки.
- В отношении отдельных деталей следуйте специальным инструкциям.
- Накопленную энергию высвобождать, опуская поднятые узлы машины, отпуская пружины, отключая аккумуляторную батарею или другие источники электрической энергии, сбрасывая давление в гидравлических компонентах, аккумуляторах и других подобных системах.
- Минимизировать контакты с компонентами, на которых могут быть остатки химических веществ с/х назначения, таких как удобрения и пестициды. Надлежащим образом обращаться с такими компонентами и утилизировать их.
- Прежде чем отправлять узлы на переработку, полностью сливать жидкости из двигателей, топливных баков, радиаторов, гидроцилиндров, резервуаров и трубопроводов. Сливайте жидкости в герметичные контейнеры. Не используйте емкости для продуктов питания или напитков.
- Не сливать жидкие отходы на землю, в канализацию или водоемы.
- Соблюдать все национальные, государственные и местные законы, положения и постановления, касающиеся обращения с отработанными жидкостями или утилизации их (например: масла, топлива, охлаждающие и тормозные

- жидкости; фильтры; аккумуляторные батареи, а также другие вещества либо детали). Сжигание горючих жидкостей или деталей не в специально предназначенных для этой цели печах может быть запрещено законом, а также может привести к вредным воздействиям от паров или сажи.
- Надлежащим образом обслуживать и утилизировать системы кондиционирования воздуха. Законы государства могут требовать, чтобы восстановление и повторное использование хладагентов воздушных кондиционеров, утечка которых загрязняет атмосферу, производилась силами сертифицированного сервисного центра.
 - Оценить возможности утилизации шин, металла, пластмассы, стекла, резины и электронных компонентов, которые могут быть пригодны для вторичной переработки, будь то частично или полностью.
 - Обратитесь к местным экологическим центрам / центрам утилизации либо свяжитесь с региональным дилером John Deere для получения информации о надлежащих способах переработки или утилизации отходов.

DX,DRAIN -59-01JUN15-1/1

TS1133 —UN—15APR13

Будьте готовы к чрезвычайным ситуациям

Будьте готовы к возникновению пожара.

Храните под рукой автомобильную аптечку для оказания первой медицинской помощи и огнетушитель.

Размещайте возле телефонного аппарата список номеров телефонов врачей, службы скорой помощи, больницы и пожарной охраны.

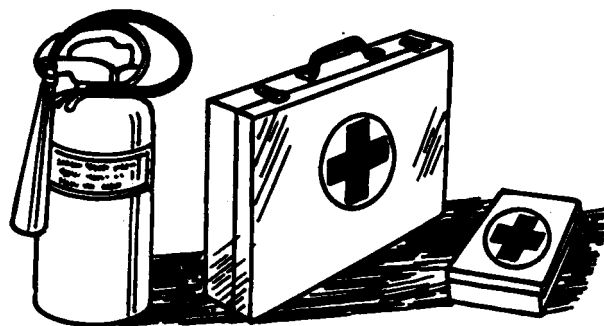

DX,FIRE2 -59-03MAR93-1/1

TS291 —UN—15APR13

Соблюдение безопасности при присоединении и использовании дополнительного оборудования

Обязательно свяжитесь с обслуживающим вашу организацию дилером, чтобы проверить совместимость навесного оборудования с машиной. Добавление неодобренного навесного оборудования может отрицательно повлиять на устойчивость или надежность машины и создать опасность для других лиц, находящихся рядом с машиной.

Поручите установку навесного оборудования квалифицированному специалисту. Установите

ограждения на машину, если требуется или рекомендуется обеспечить защиту оператора. Убедитесь в том, что все соединения надежно закреплены и навесное оборудование надлежащим образом реагирует на сигналы управления.

Внимательно прочитайте руководство по навесному оборудованию и следуйте всем содержащимся в нем указаниям и предупреждениям. Осторожно включите дополнительное оборудование на площадке, на которой нет людей и препятствий, чтобы внимательно ознакомиться с его характеристиками и диапазоном движения.

TX,ATTACH -59-20JAN11-1/1

8. ВНИМАНИЕ! Используйте ремень безопасности

Примите меры предосторожности во избежание раздавливания.

НЕ СПРЫГИВАЙТЕ с машины, если она накренилась.

ИСПОЛЬЗУЙТЕ РЕМЕНЬ БЕЗОПАСНОСТИ

Данный знак безопасности расположен внутри рабочего места оператора на правой стойке конструкции системы защиты при опрокидывании (ROPS).

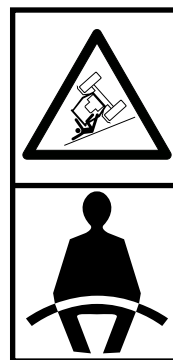

ВНИМАНИЕ! Используйте ремень безопасности

Продолжение на следующей стр.

GW86913.000024E -59-20MAY19-10/18

TX1141220 —59—160CT13

- Нажмите и отпустите переключатель (светодиод загорается) для включения ограничения высоты подъема стрелы. Переведите рычаг управления стрелой в фиксированное положение ограничения высоты подъема стрелы (ВНКО). Рычаг вернется в нейтральное положение, если его отпустить, и стрела переместится в предварительно заданное положение ограничения высоты подъема стрелы (ВНКО).
- Когда светодиод горит, функцию ограничения высоты подъема стрелы (ВНКО) можно сбросить указанным далее образом. Переместите стрелу на требуемую высоту ограничения подъема, а затем нажмите и удерживайте переключатель, чтобы сбросить высоту ограничения подъема. Мигание светодиода и звуковое оповещение указывают на установку нового положения.
- Нажмите и отпустите переключатель для деактивации функции ограничения высоты подъема стрелы (светодиод погаснет).

12—Переключатель перевода в транспортное положение (RTC)

Переключатель имеет два положения.

- Нажмите и отпустите переключатель (светодиод загорается) для активации функции перевода в транспортное положение (RTC). Переведите рычаг управления стрелой в фиксированное положение перевода в транспортное положение (RTC). Рычаг вернется в нейтральное положение, если его отпустить, и стрела переместится в предварительно заданное положение перевода в транспортное положение (RTC).
- Когда светодиод горит, высоту перевода в транспортное положение (RTC) можно сбросить указанным далее образом. Переместите стрелу на требуемую высоту, а затем нажмите и удерживайте переключатель, чтобы сбросить высоту перевода в транспортное положение (RTC). Мигание светодиода и звуковое оповещение указывают на установку нового положения.
- Нажмите и отпустите переключатель для деактивации функции перевода в транспортное положение (RTC) (светодиод погаснет).

13—Не используется

14—Переключатель управления вращением (при наличии)

Управление вращением работает только на первой передаче для снижения тягового усилия посредством снижения числа оборотов двигателя при загрузке ковша.

Переключатель может быть установлен в четыре положения для выбора требуемого управления. Если горит один светодиодный индикатор, зафиксировано минимальное снижение значения оборотов двигателя. Если горят четыре светодиодных индикатора,

зафиксировано максимальное снижение значения оборотов двигателя. Кратковременное нажатие переключателя приведет к переходу к требуемой настройке.

15—Переключатель рабочего освещения кабины

Этот переключатель имеет три или четыре положения в зависимости от того, включено заднее рабочее освещение машины или нет.

Если заднее рабочее освещение машины **НЕ** включено, выполните указанные далее действия.

- Нажмите и отпустите переключатель (левый светодиод загорается, средний и правый светодиоды гаснут), чтобы включить переднее освещение кабины, габаритные огни и задние габаритные огни.
- Повторно нажмите и отпустите переключатель (все светодиоды загораются), чтобы включить переднее освещение кабины, заднее освещение кабины, габаритные огни и задние габаритные огни.
- Повторно нажмите и отпустите переключатель, чтобы включить все освещение (все светодиоды гаснут).

Если включено заднее рабочее освещение машины, выполните указанные далее действия.

- Нажмите и отпустите переключатель (левый светодиод загорается, средний и правый светодиоды гаснут), чтобы включить переднее освещение кабины, габаритные огни и задние габаритные огни.
- Повторно нажмите и отпустите переключатель (левый и средний светодиоды загораются, правый светодиод гаснет), чтобы включить переднее освещение кабины, заднее рабочее освещение машины, габаритные огни и задние габаритные огни.
- Повторно нажмите и отпустите переключатель (все светодиоды загораются), чтобы включить переднее освещение кабины, заднее освещение кабины, заднее рабочее освещение машины, габаритные огни и задние габаритные огни.
- Повторно нажмите и отпустите переключатель, чтобы включить все освещение (все светодиоды гаснут).

ПРИМЕЧАНИЕ: Для включения опции освещения салона при выборе длительности освещения на дисплее двигатель должен работать, а габаритные огни должны быть включены. Если двигатель заглушен, освещение салона включается и выключается через установленный интервал времени. Для настройки продолжительности интервала см. Главное меню—Настройка машины. (Раздел 2-3.)

16—Переключатель управления плавностью хода (при наличии)

Этот переключатель может быть установлен в три положения.

Если трансмиссия выведена из нейтрального положения при работающем двигателе и включении стояночного тормоза, будут мигать индикатор необходимости остановки, индикатор стояночного тормоза, индикатор стояночного тормоза, на дисплее будет отображаться всплывающее сообщение. Стояночный тормоз не выключен и Верните переключатель/ рычаг переднего хода, нейтрали и заднего хода (FNR) в нейтральное положение, будет звучать аварийный сигнал будет до тех пор, пока стояночный тормоз не будет выключен или трансмиссия не будет переведена в нейтральное положение.

28—Индикатор низкого давления тормоза

⚠ ОСТОРОЖНО: Примите меры предосторожности для предотвращения травм или повреждений машины вследствие случайного движения из-за неисправности тормозов. Если во время работы загорается индикатор давления тормоза, немедленно остановите машину.

Индикатор низкого давления тормоза и индикатор необходимости остановки мигают, а также срабатывает аварийный сигнал, когда давление масла тормоза низкое или когда аккумулятор тормоза разряжен. Немедленно остановите машину и включите стояночный тормоз или заглушите двигатель.

FB50442,00001CB -59-05MAY21-10/12

29a—Индикатор управления плавностью хода (при наличии)

Зеленый индикатор горит, когда функция управления плавностью хода активна. Когда управление плавностью хода включено, индикатор горит. В автоматическом режиме индикатор загорается только в том случае, если скорость относительно земли превышает заданное значение.

29b—Индикатор управления вращением (при наличии)

Зеленый индикатор горит при активной функции управления вращением.

30a—Индикатор устройства блокировки дифференциала

Индикатор загорается, когда устройство блокировки дифференциала активируется вручную или автоматически и устройство блокировки дифференциала включено.

TX1263275 —UN—29AUG18

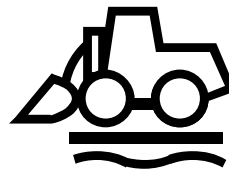

Индикатор управления плавностью хода

TX1263279 —UN—29AUG18

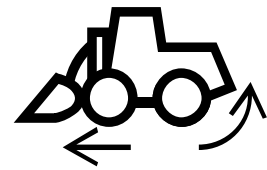

Индикатор управления вращением

30b—Электрогидравлический (EH) высокоточный режим

Индикатор загорается, если активирован электрогидравлический (EH) высокоточный режим.

Продолжение на следующей стр.

FB50442,00001CB -59-05MAY21-11/12

Вспомогательный вход.

Система радиоприемника оборудована вспомогательным разъемом (15) для подключения личных устройств к аудиосистеме.

ПРИМЕЧАНИЕ: Заряжающиеся устройства, которые используют вспомогательный вход USB, могут отключать порт USB. Снимите устройство и выключите и включите питание радиоприемника для сброса.

Один вспомогательный вход USB (при наличии) (16) расположен в том же месте, что и вспомогательный разъем.

Регулировка громкости вспомогательного входа.

1. Нажимайте кнопку источника, пока на дисплее не отобразится подключенный источник звука.
2. Нажмите кнопку меню. Отображаются GAIN (ПОЛУЧЕНИЕ) и текущие настройки.
3. Поверните регулятор громкости, чтобы отрегулировать GAIN (ПОЛУЧЕНИЕ) (от мин. -9 до макс. + 9).
4. Нажмите кнопку меню несколько раз для выхода из меню.

Bluetooth®—При наличии.

Данная радиосистема оборудована встроенным модулем Bluetooth®. При помощи беспроводной связи технология Bluetooth® обеспечивает безопасную передачу данных между радиосистемой и расположенным на близком расстоянии устройством с Bluetooth®, например, мобильным телефоном. С радиоприемником могут иметь сопряжение до пяти устройств. Последнее сопряженное устройство будет подсоединено автоматически. Для подсоединения другого уже сопряженного устройства все остальные устройства Bluetooth® в пределах диапазона должны быть выключены. Если производится сопряжение шестого устройства, регистрация устройства, которое было сопряжено первым из пяти зарегистрированных устройств, отменяется.

Включение Bluetooth®.

1. Нажимайте кнопку меню, пока на дисплее не отобразится BT MODE (РЕЖИМ BT). Подождите 2 с, пока на дисплее не отобразится BT OFF (BT ВЫКЛ.) или BT ON (BT ВКЛ.).
2. Поверните регулятор громкости против часовой стрелки или по часовой стрелке, чтобы включить или выключить Bluetooth®. По прошествии 5 с новая настройка станет активной.

ПРИМЕЧАНИЕ: CON-TYPE (ТИП СОЕДИНЕНИЯ) отображается только в том случае, если функция Bluetooth® включена (BT ON (BT ВКЛ.)).

3. Нажимайте кнопку меню, пока на дисплее не отобразится CON-TYPE (ТИП СОЕДИНЕНИЯ).

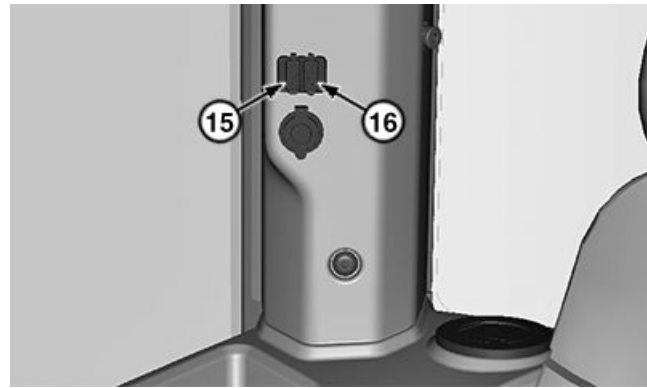

Вспомогательный вход

15— Вспомогательный разъем (3,5 мм)

16— Вспомогательный вход USB (при наличии)

4. Подождите 2 с, пока на дисплее не отобразится BT PHONE (BT ТЕЛЕФОН) или BT AUDIO (BT АУДИО).
4. Поверните регулятор громкости против часовой стрелки или по часовой стрелке, чтобы изменить тип соединения на BT PHONE (BT ТЕЛЕФОН) или BT AUDIO (BT АУДИО).
5. Нажимайте кнопку меню, пока на дисплее не отобразится BT PAIR (СОПРЯЖЕНИЕ BT). Подождите 2 с, пока на дисплее не отобразится VISIBLE (ВИДИМОЕ) или BT AUDIO (BT АУДИО).
6. Введите отображаемый код в на личном устройстве оператора для обеспечения надежного соединения.

Для завершения процесса сопряжения может потребоваться до 5 мин. При успешном сопряжении на дисплее должен появиться символ Bluetooth® и PAIRED (СОПРЯЖЕНО). Подождите 2 с, пока на дисплее не отобразится BT JOIN (BT СОЕДИНЕНИЕ). Затем на дисплее на 10 с отобразится контактное имя сопряженного устройства оператора. После этого радиосистема вернется в текущий выбранный режим. Если выполнить сопряжение не удалось, на дисплее отобразится NO PAIR (СОПРЯЖЕНИЕ НЕ ВЫПОЛНЕНО), и радиосистема вернется в текущий выбранный режим.

Когда радиосистема сопряжена с каким-либо сотовым телефоном, то с ее помощью можно принимать и инициировать вызовы. После успешного сопряжения из сопряженного сотового телефона в список контактов радиосистемы могут быть автоматически переданы до 252 контактов с 4 номерами телефонов в каждом.

ПРИМЕЧАНИЕ: Для выключения звука вызова нажмите кнопку питания.

Прием звонка.

До начала работы

Еще раз ознакомьтесь с мерами предосторожности при эксплуатации. См. Техника безопасности—Меры предосторожности при эксплуатации. (Раздел 1-3.)

При управлении машиной пользуйтесь ремнем безопасности. Помните о необходимости пристегнуть ремень безопасности даже при краткосрочном использовании.



Прочтите руководство по эксплуатации
TX,BEFORE,WORK -59-18MAY20-1/1

T133556 —UN—24AUG00

Автоматическое снижение оборотов холостого хода и автоматический останов

Автоматическое снижение оборотов холостого хода снижает частоту вращения двигателя на холостом ходе после работы двигателя с нормальной частотой вращения холостого хода в течение заданного промежутка времени. Частота вращения холостого хода уменьшается с 900 об/мин до нижнего предварительно заданного значения об/мин.

После снижения частоты вращения холостого хода блок управления машиной (VCU) отключает режим калибровки сцепления, функцию реверсивного вентилятора (при наличии) и гидравлическую систему, чтобы предотвратить останов двигателя при включении оператором гидравлической функции при сниженных об/мин.

***ПРИМЕЧАНИЕ:** Владелец может выбрать, кто может установить автоматическое снижение оборотов холостого хода: владелец, режим обслуживания или операторы. См. Главное меню—Система безопасности. (Раздел 2-3.)*

Автоматическое снижение оборотов холостого хода можно включить или выключить, а также установить его срабатывание после 1, 2, 3, 4, 5, 10, 15, 20, 25 или 30 мин с помощью главного блока дисплея (PDU). См. Главное меню—Настройки машины. (Раздел 2-3.)

Автоматическое снижение оборотов холостого хода можно использовать отдельно, но функцию автоматического останова можно использовать только при включенной функции автоматического снижения оборотов холостого хода.

Автоматический останов отключает питание зажигания и глушит двигатель после его работы на сниженных оборотах холостого хода в течение заданного промежутка времени.

***ПРИМЕЧАНИЕ:** Владелец может выбрать, кто может установить автоматический останов: владелец, режим обслуживания или операторы. См. Главное меню—Система безопасности. (Раздел 2-3.)*

Функцию автоматического останова можно включить или выключить, а также установить ее срабатывание после 30 с или 1, 2, 3, 4, 5, 10, 15, 20, 25 или 30 мин с помощью главного блока дисплея (PDU). См. Главное меню—Настройки машины. (Раздел 2-3.)

При включенном автоматическом снижении оборотов холостого хода блок управления машиной (VCU) и

блок управления двигателем (ECU) отслеживают различные рабочие параметры. Когда все рабочие параметры будут удовлетворять заданным требованиям, запустится таймер снижения оборотов холостого хода. Если скорость вращения двигателя изменится во время работы таймера, таймер будет сброшен. Когда значение таймера достигнет нуля, скорость вращения двигателя на холостом ходе будет автоматически снижена.

При включенной функции автоматического останова после снижения об/мин двигателя функцией автоматического снижения оборотов холостого хода запустится таймер автоматического останова. Когда до конца работы таймера остается 30 с, срабатывает однократное звуковое предупреждение, а на главном блоке дисплея (PDU) отображается всплывающее сообщение с предупреждением о том, что двигатель скоро будет заглушен. Чтобы отключить функцию автоматического останова и установить обычные обороты холостого хода, на короткое время увеличьте обороты холостого хода или задействуйте ковш.

Предварительные условия для работы этих двух функций включают указанные далее.

- Трансмиссия в нейтральном положении
- Дроссельная заслонка установлена в положение холостого хода
- Скорость машины ниже 0,5 км/ч (0,31 мили/ч)
- Температура охлаждающей жидкости двигателя больше минимального и меньше максимального значения
- Температура гидравлического масла меньше максимального значения
- Температура трансмиссионного масла меньше максимального значения
- Напряжение электрической системы соответствует спецификации
- Калибровка муфты неактивна.
- Не удастся выполнить регенерацию машины или перевести ее в состояние обслуживания.

Если какой-либо из этих параметров отличается от предварительно установленных значений или потеряна связь по CAN с блоком управления двигателем (ECU) или блоком управления трансмиссией (TCU), машина вернется к стандартным рабочим оборотам холостого хода.

Управление вспомогательным оборудованием

ПРИМЕЧАНИЕ: На погрузчиках John Deere с полным приводом доступно несколько конфигураций рычагов управления. Перед ознакомлением с инструкциями по эксплуатации проверьте конфигурацию машины.

Органы управления третьей функцией можно настроить в соответствии с предпочтениями оператора. См. Главное меню—Настройки машины. (Раздел 2-3.)

Управление гидравлической системой третьей функции

Для управления дополнительным оборудованием используйте роликовый переключатель управления третьей функцией вспомогательного оборудования (1) (при наличии) или рычаг управления третьей функцией вспомогательного оборудования (2) (при наличии). См. Руководство по эксплуатации вспомогательного гидравлического дополнительного оборудования для получения дополнительной информации.

1— Роликовый переключатель третьей функции вспомогательного оборудования

2— Рычаг управления третьей функцией вспомогательного оборудования

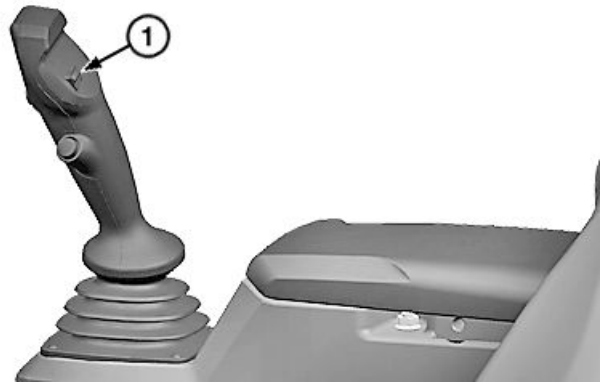

Роликовый переключатель третьей функции вспомогательного оборудования

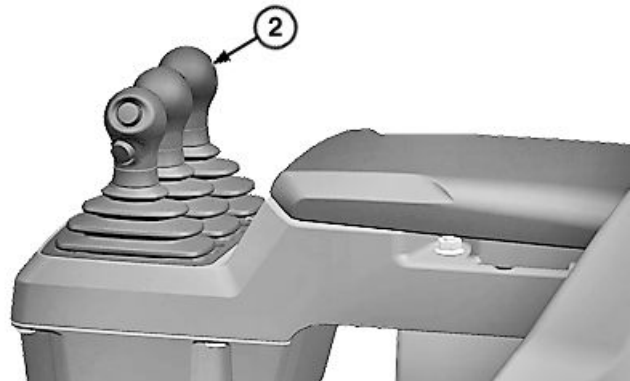

Рычаг третьей функции вспомогательного оборудования

TX1277279 —UN—26APR19

TX1277280 —UN—26APR19

FB50442,00001C3 -59-26APR19-1/1

Камера заднего вида и система обнаружения объектов с помощью радара (ROD)

ПРИМЕЧАНИЕ: Система обнаружения объектов с помощью радара (ROD) (4) доступна только на машинах, оборудованных главным блоком дисплея (PDU) (2) или оборудованных специализированным дисплеем камеры заднего вида (3).

Система обнаружения объектов с помощью радара (ROD) (4) представляет собой полупроводниковую систему обнаружения объектов с импульсным радаром, предназначенную для предупреждения оператора машины о наличии объектов сзади машины. После включения система будет обнаруживать стационарные и движущиеся объекты в приблизительной зоне обнаружения и предупреждать оператора звуковым сигналом и изменением главного блока дисплея (PDU) (2) или специализированного дисплея камеры заднего вида (3) на изображение с камеры заднего вида.

- 2— Блок главного дисплея (PDU)
- 3— Специализированный дисплей камеры заднего вида

- 4— Система обнаружения объектов с помощью радара (ROD)



Система обнаружения объектов с помощью радара (ROD)

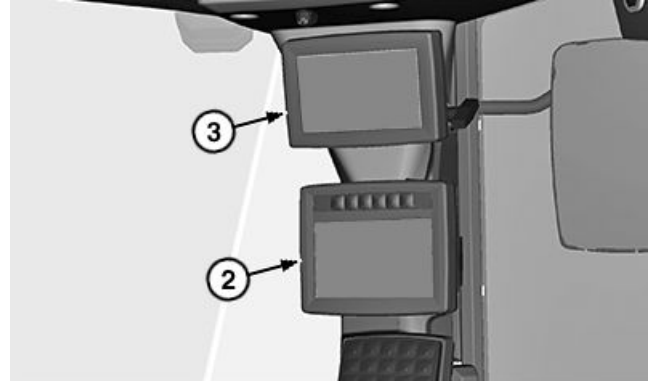

Специализированный дисплей камеры заднего вида и блок главного дисплея (PDU)

Продолжение на следующей стр.

ETCWOGT,0000013 -59-25JUL22-2/3

TX1276407 —UN—12APR19

TX1264255A —UN—17SEP18

Парковка машины

1. Припаркуйте машину на ровной площадке.
2. Опустите ковш на землю.
3. Переведите рычаг переднего хода, нейтрали и заднего хода (FNR) (1) или переключатель переднего хода, нейтрали и заднего хода (FNR) (2) в нейтральное положение (N).

1— Рычаг переднего хода, нейтральной передачи и заднего хода (FNR)

2— Переключатель переднего хода, нейтральной передачи и заднего хода (FNR)



Рычаг переднего хода, нейтральной передачи и заднего хода (FNR) (при наличии)

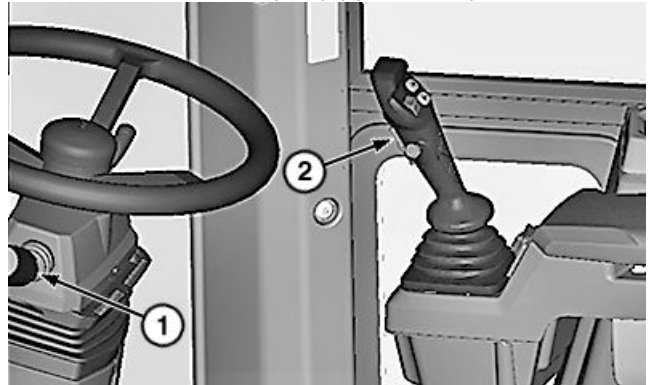

Переключатель переднего хода, нейтрали и заднего хода (FNR) правого джойстика (при наличии)

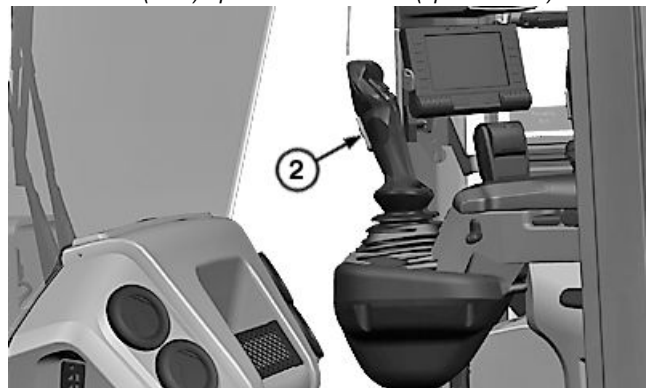

Переключатель переднего хода, нейтрали и заднего хода (FNR) левого джойстика (при наличии)

Продолжение на следующей стр.

ETCWOGT,0000009 -59-24JUN22-1/2

TX1275824 —UN—02APR19

TX1274732 —UN—05APR19

TX1274733 —UN—27MAR19

Главное меню

В ГЛАВНОМ МЕНЮ отображаются три приложения, которые можно выбрать для просмотра диагностической информации или изменения разных рабочих характеристик машины или главного блока дисплея (PDU).

Нажмите кнопку меню (1) для получения доступа в ГЛАВНОЕ МЕНЮ.

В главном меню нажмите кнопку Вниз (4), кнопку Вверх (5), левую кнопку (2) и правую кнопку (3) для прокрутки вниз приложений главного меню.

Нажмите кнопку Выбрать (6), чтобы войти в текущее выбранное (выделенное) приложение.

- | | |
|------------------|------------------|
| 1— Кнопка меню | 5— Кнопка Вверх |
| 2— Кнопка Влево | 6— Кнопка выбора |
| 3— Кнопка Вправо | 7— Дисплей |
| 4— Кнопка Вниз | |

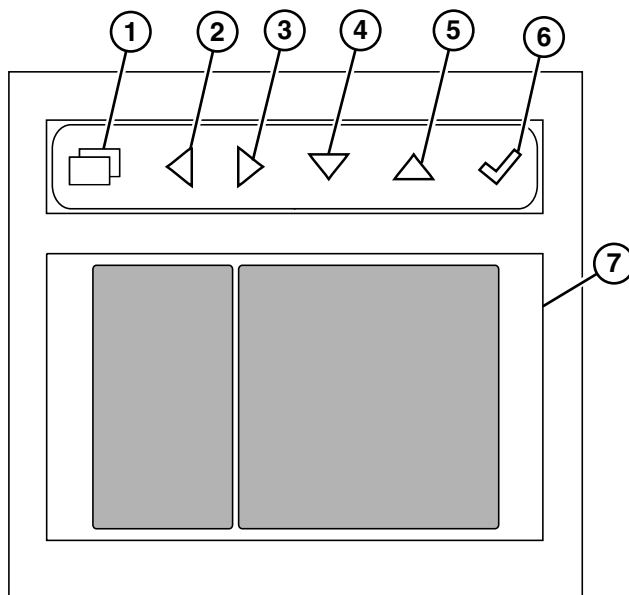

Главный блок дисплея (PDU)

TX1219632 —UN—19JUL16

Элементы ГЛАВНОГО МЕНЮ	
Пункты меню	Описание
НАСТРОЙКИ ДИСПЛЕЯ	Позволяет оператору изменять различные рабочие характеристики блока дисплея.
ДИАГНОСТИКА	Предоставляет ограниченный набор инструментов для технических специалистов и операторов машины, позволяющий выполнять функции диагностики и поиска и устранения неисправностей.
ОБНОВЛЕНИЕ ПРОГРАММНОГО ОБЕСПЕЧЕНИЯ	Позволяет оператору выполнять обновление управляемого машиной программного обеспечения.
КАЛИБРОВКИ	Позволяет оператору выполнять калибровку датчиков, функций, клапанов и муфт трансмиссии.
НАСТРОЙКА МАШИНЫ	Предоставляет ограниченный набор инструментов для технических специалистов и операторов машины.
СИСТЕМА БЕЗОПАСНОСТИ	Предоставляет возможность владельцу машины назначать личные идентификационные номера (PIN) уполномоченным операторам, чтобы предотвратить угон или несанкционированное использование машины. При активной системе безопасности для запуска двигателя оператору по запросу необходимо ввести действительный PIN-код, в противном случае машина не запустится.
ВЕНТИЛЯТОР МАШИНЫ	Позволяет оператору включать реверсивный вентилятор, регулировать периодичность его работы, выполнять функции диагностики и поиска и устранения неисправностей.
РАСХОД ТОПЛИВА	Позволяет оператору просматривать средние показатели расхода топлива и текущий расход топлива на машине. Владелец может просматривать расход топлива для каждого оператора, если включена система безопасности.
СВЕДЕНИЯ	Позволяет оператору просматривать информацию об аппаратном и программном обеспечении всех контроллеров машины.
ТАЙМЕР ЧАСОВ РАБОТЫ	Предоставляет оператору доступ к сбрасываемому счетчику, который может использоваться для отображения моточасов до десятой доли часа работы.
КАМЕРА—ПРИ НАЛИЧИИ	Позволяет оператору выполнить поиск и устранение неисправностей и настройку камеры и системы обнаружения объектов с помощью радара (ROD) (при наличии).
СИСТЕМА ИЗМЕРЕНИЯ МАССЫ ПОЛЕЗНОЙ НАГРУЗКИ—ПРИ НАЛИЧИИ	Позволяет оператору настроить систему измерения полезной нагрузки (EPS) и позволяет уполномоченному дилеру John Deere выполнить настройку и поиск и устранение неисправностей системы измерения полезной нагрузки (EPS).
СИСТЕМА КОНТРОЛЯ ДАВЛЕНИЯ НАКАЧКИ ШИН (TRMS)—ПРИ НАЛИЧИИ	Позволяет оператору просматривать необходимую информацию о шине и настраивать аварийные сигналы.

BE78919,0000054 -59-18MAR19-1/1

Главное меню—Калибровки—Рычажный механизм погрузчика

ПРИМЕЧАНИЕ: Калибровку рычажного механизма погрузчика необходимо выполнять каждый раз при добавлении или изменении штифта на дополнительном оборудовании или муфте.

Меню РЫЧАЖНЫЙ МЕХАНИЗМ ПОГРУЗЧИКА отображает процедуры калибровки положения имеющегося дополнительного оборудования относительно рычажного механизма погрузчика.

Перед продолжением работы убедитесь, что муфта или навесное дополнительное оборудование подсоединены к машине.

Убедитесь, что вокруг машины нет людей и предметов.

В меню перейдите к: **ГЛАВНОЕ МЕНЮ >> КАЛИБРОВКИ >> РЫЧАЖНЫЙ МЕХАНИЗМ ПОГРУЗЧИКА.**

Следуйте инструкциям на экране и нажмите Далее на каждом экране до завершения процедуры калибровки.

Пункты меню РЫЧАЖНЫЙ МЕХАНИЗМ ПОГРУЗЧИКА

Пункт меню		Пункты подменю		Значения		Значения
РЫЧАЖНЫЙ МЕХАНИЗМ ПОГРУЗЧИКА	>>	ОПУСКАНИЕ СТРЕЛЫ/ ПОДВОРОТ КОВША	>>	Полностью опустите стрелу до упора, затем полностью подверните ковш до упора.		
		УДЕРЖАНИЕ КОВША/ ПОДЪЕМ СТРЕЛЫ	>>	Удерживайте ковш в направлении подворота, затем начните подъем стрелы.	>>	Продолжайте удерживать ковш в направлении подворота во время подъема стрелы. Примечание. Во время калибровки стрела может останавливаться на короткое время.
		ПОДЪЕМ СТРЕЛЫ/ РАЗГРУЗКА КОВША	>>	Полностью поднимите стрелу до упора, затем полностью разгрузите ковш до упора.		
		УДЕРЖАНИЕ КОВША/ ОПУСКАНИЕ СТРЕЛЫ	>>	Удерживайте ковш в направлении разгрузки, затем начните опускание стрелы.	>>	Продолжайте удерживать ковш в направлении разгрузки во время опускания стрелы. Примечание. Во время калибровки стрела может останавливаться на короткое время.

BE78919,0000029 -59-13MAR19-1/1

Главное меню—Калибровки—Датчик положения подлокотника

Меню ДАТЧИКИ ПОЛОЖЕНИЯ ПОДЛОКОТНИКА отображает процедуры калибровки для датчиков положения подлокотника.

Перед продолжением работы убедитесь, что стояночный тормоз настроен.

Во время выполнения калибровки необходимо обеспечить соблюдение указанных далее условий.

- Включен стояночный тормоз.
- Активные диагностические коды неисправностей (DTC) отсутствуют.

В меню перейдите к: **ГЛАВНОЕ МЕНЮ >> КАЛИБРОВКИ >> ДАТЧИК ПОЛОЖЕНИЯ ПОДЛОКОТНИКА.**

Следуйте инструкциям на экране и нажимайте Далее на каждом экране до завершения процедуры калибровки.

Пункты меню ДАТЧИК ПОЛОЖЕНИЯ ПОДЛОКОТНИКА

Пункт меню		Пункты подменю		Значения		Значения
ДАТЧИК ПОЛОЖЕНИЯ ПОДЛОКОТНИКА	>>	ОПУСКАНИЕ ПОДЛОКОТНИКА	>>	Полностью опустите левый подлокотник до упора.	>>	Установите левый подлокотник в нижнее положение.
		ПОДЪЕМ ПОДЛОКОТНИКА	>>	Полностью поднимите левый подлокотник до упора.	>>	Установите левый подлокотник в крайнее верхнее положение.

GW86913,000031A -59-29JUL19-1/1

Пункты меню НАСТРОЙКА МАШИНЫ

Пункты меню	Подменю	Подменю	Пункты подменю	Описание
ИНТЕРФЕЙС ОПЕРАТОРА/ НАСТРОЙКИ КАБИНЫ	МНОГОФУНКЦИОНАЛЬНАЯ КНОПКА №1	<ul style="list-style-type: none"> • БЫСТРОЕ ПЕРЕКЛЮЧЕНИЕ ПЕРЕДАЧ • ЗВУКОВОЙ СИГНАЛ • МЯГКИЙ ОСТАНОВ ВЫКЛЮЧЕН • БЛОКИРОВКА ДИФФЕРЕНЦИАЛА • ВЫСОКОТОЧНЫЙ РЕЖИМ ЭЛЕКТРОГИДРАВЛИЧЕСКОЙ СИСТЕМЫ • ДОБАВИТЬ ГРУЗОВИК • УВЕЛИЧЕНИЕ ЗНАЧЕНИЯ СЧЕТЧИКА • ДОБАВИТЬ КОВШ¹ • ЭЛЕКТРИЧЕСКИЙ ВЫХОД ВСПОМОГАТЕЛЬНОГО ОБОРУДОВАНИЯ¹ 		
	МНОГОФУНКЦИОНАЛЬНАЯ КНОПКА №2			
	СЧЕТЧИКИ		<ul style="list-style-type: none"> • 1 • 2 • 3 • 4 • 5 	
	РЕЖИМ ПРЕДВАРИТЕЛЬНОЙ ОЧИСТКИ HVAC ¹		<ul style="list-style-type: none"> • Включено • ВЫКЛ • АВТОМАТИЧЕСКИЙ 	
	ОСВЕЩЕНИЕ САЛОНА		<ul style="list-style-type: none"> • ВЫКЛ • 30 С • 45 С • 60 С • 90 С 	
	ФУНКЦИЯ ЭЛЕКТРИЧЕСКОГО ВЫХОДА ВСПОМОГАТЕЛЬНОГО ОБОРУДОВАНИЯ ¹	<ul style="list-style-type: none"> • НАЖМИТЕ И УДЕРЖИВАЙТЕ • ПЕРЕКЛЮЧЕНИЕ 		
НАСТРОЙКИ РАБОЧИХ ХАРАКТЕРИСТИК	МЯГКИЙ ОСТАНОВ ЭЛЕКТРОГИДРАВЛИЧЕСКОЙ СТРЕЛЫ/ КОВША	МЯГКИЙ ОСТАНОВ ПОДЪЕМА СТРЕЛЫ	<ul style="list-style-type: none"> • ВКЛ. • ВЫКЛ. 	
		МЯГКИЙ ОСТАНОВ ОПУСКАНИЯ СТРЕЛЫ		
		МЯГКИЙ ОСТАНОВ ПОДВОРОТА КОВША		
		МЯГКИЙ ОСТАНОВ РАЗГРУЗКИ КОВША		
	ВРЕМЯ ОТКЛИКА СТРЕЛЫ/ КОВША	<ul style="list-style-type: none"> • НИЗК. • СРЕДНИЙ • ВЫСОК. 		
	УПРАВЛЕНИЕ ПЛАВНОСТЬЮ ХОДА			Оператор может установить скорость, на которой активируется автоматическое управление плавностью хода в диапазоне 1,7—24,1 км/ч (1,0—15,0 миль/ч). Управление плавностью хода можно отрегулировать с шагом 0,8 км/ч (0,5 миль/ч).

Продолжение на следующей стр.

PN36905,000A0AB -59-30JUN20-4/5

Главное меню—Камера—При наличии

системы обнаружения объектов с помощью радара (ROD) (при наличии).

Меню КАМЕРА позволяет оператору выполнить поиск и устранение неисправностей и настройку камеры и

В меню перейдите к: **ГЛАВНОЕ МЕНЮ >> КАМЕРА.**

Пункты меню КАМЕРА			
Пункты меню		Значения	Описание
СТАТУС КАМЕРЫ	 СИГНАЛ НЕ ОБНАРУЖЕН, ОБНАРУЖЕН СИГНАЛ NTSC, ОБНАРУЖЕН СИГНАЛ PAL	Показывает, принимает ли камера сигнал.
КОНТРАСТНОСТЬ ВИДЕОИЗОБРАЖЕНИЯ ³	>>	<ul style="list-style-type: none"> • 20 • 30 • 40 • 50 • 60 • 70 • 80 	Позволяет оператору настраивать контрастность видеоизображения на специализированном дисплее камеры заднего вида. Используйте кнопки Вверх и Вниз для увеличения или уменьшения процентного значения контрастности видеоизображения.
РЕЖИМ КАМЕРЫ	>>	<ul style="list-style-type: none"> • ВСЕГДА ВКЛ.³ • ТОЛЬКО РУЧНОЙ РЕЖИМ • ЗАДНИЙ ХОД • ОБНАРУЖЕН ОБЪЕКТ⁴ • ОБНАРУЖЕН ОБЪЕКТ ПРИ ДВИЖЕНИИ ЗАДНИМ ХОДОМ⁴ 	<p>ВСЕГДА ВКЛ.—Изображение с камеры заднего вида отображается на специализированном дисплее камеры заднего вида.</p> <p>ТОЛЬКО РУЧНОЙ РЕЖИМ—Изображение с камеры заднего вида отображается при нажатии кнопки меню.</p> <p>ЗАДНИЙ ХОД—Изображение с камеры заднего вида отображается, когда включена нейтраль или задний ход, и выключается, когда включен передний ход.</p> <p>ОБНАРУЖЕН ОБЪЕКТ—Изображение с камеры заднего вида отображается, когда объект обнаружен системой обнаружения объектов с помощью радара (ROD) при любой включенной передаче машины. Изображение с камеры заднего вида выключится, когда объект больше не обнаруживается.</p> <p>ОБНАРУЖЕН ОБЪЕКТ ПРИ ДВИЖЕНИИ ЗАДНИМ ХОДОМ—Изображение с камеры заднего вида отображается, когда включена нейтраль или задний ход и объект обнаружен системой обнаружения объектов с помощью радара (ROD). Изображение с камеры заднего вида выключится, когда объект больше не обнаруживается или когда включен передний ход.</p>
СТАТУС ОБНАРУЖЕНИЯ ОБЪЕКТОВ ⁴	 ЗОНА 0, ЗОНА 1, ЗОНА 2, ЗОНА 3, ЗОНА 4, ЗОНА 5	<p>ЗОНА 0 указывает на то, что система обнаружения объектов с помощью радара (ROD) не обнаружила никаких объектов.</p> <p>ЗОНА 1 указывает на то, что объект находится в ближайшем диапазоне обнаружения.</p> <p>ЗОНА 5 указывает на то, что объект находится в самом дальнем диапазоне обнаружения.</p>
ОБНАРУЖЕНИЕ ОБЪЕКТОВ ⁴	>>	<ul style="list-style-type: none"> • Включено • ВЫКЛ 	
УКАЗАНИЯ			

³Требуется специализированный дисплей камеры заднего вида.

⁴Требуется система обнаружения объектов с помощью радара (ROD).

CLICK HERE TO **DOWNLOAD** THE COMPLETE MANUAL

- Thank you very much for reading the preview of the manual.
- You can download the complete manual from: www.heydownloads.com by clicking the link below



- Please note: If there is no response to CLICKING the link, please download this PDF first and then click on it.

CLICK HERE TO **DOWNLOAD** THE COMPLETE MANUAL

Дополнительные присадки к дизельному топливу

Дизельное топливо может быть источником снижения рабочих характеристик или других эксплуатационных проблем по многим причинам. К некоторым причинам относятся плохая смазывающая способность, загрязнение, низкое цетановое число и разнообразные свойства, вызывающие отложения в топливной системе. Эти и другие причины описаны в других разделах данного Руководства по эксплуатации.

Для оптимизации рабочих характеристик и надежности двигателя следует строго следовать рекомендациям по качеству и хранению топлива, а также обращению с ним, которые приведены в других местах данного Руководства по эксплуатации.

Для дальнейшего поддержания рабочих характеристик и надежности топливной системы двигателя компания

John Deere разработала семейство топливных присадок для большинства глобальных рынков. К основным продуктам относятся кондиционер топлива для защиты дизельного топлива Fuel-Protect Diesel Fuel Conditioner (полнофункциональный кондиционер с зимней и летней формулами) и очищающая топливная присадка Fuel-Protect Keep Clean (удаление и предупреждение отложений на топливных форсунках). Возможность приобретения этих и других продуктов зависит от рынка. По вопросу наличия и для получения дополнительной информации о топливных присадках, соответствующих Вашим нуждам, обратитесь к местному дилеру John Deere.

DX,FUEL13 -59-07FEB14-1/1

Топливные фильтры

Для современных топливных систем невозможно переоценить важность фильтрации топлива. Сочетание постоянно ужесточающихся требований по выбросам вредных веществ и более эффективных двигателей заставляет обеспечивать, чтобы топливные системы работали под значительно более высоким давлением. Более высокие значения давления могут быть достигнуты только при условии использования компонентов впрыска топлива с

очень жесткими допусками. При таких жестких производственных допусках значительно возрастает чувствительность к наличию загрязнения или воды.

Топливные фильтры под брендом John Deere спроектированы и изготовлены специально для двигателей John Deere.

Для защиты двигателя от мусора и воды следует всегда заменять топливные фильтры в соответствии с указаниями, приведенными в настоящем руководстве.

DX,FILT2 -59-14APR11-1/1

Гидравлическое масло

Используйте масло с вязкостью, отвечающей ожидаемому температурному диапазону в период между заменами.

-40 °C -40°F	-35°C -31°F	-30°C -22°F	-25°C -13°F	-20°C -4°F	-15°C 5°F	-10°C 14°F	0°C 32°F	10°C 50°F	15°C 59°F	20°C 68°F	25°C 77°F	30°C 86°F	35°C 95°F	40°C 104°F	45°C 113°F	50°C 122°F
--------------------	----------------	----------------	----------------	---------------	--------------	---------------	-------------	--------------	--------------	--------------	--------------	--------------	--------------	---------------	---------------	---------------

Предпочтительные гидравлические масла

John Deere Hydrau™																
John Deere Hydrau XR																
John Deere Hydrau-Gard 46 Plus ^a																
John Deere Hydrau-Gard 22 Arctic ^a																
John Deere Hydrau-Gard 68 ^b																

Специальные жидкости

Bio Hydrau-Gard ^a																
Bio Hy-Gard™ II																

Моторные масла

0w40 John Deere Plus-50 II																
15w40 John Deere Plus-50™ II																
10w30 John Deere Plus-50™ II																
Torq-Gard ^b																

-40 °C -40°F	-35°C -31°F	-30°C -22°F	-25°C -13°F	-20°C -4°F	-15°C 5°F	-10°C 14°F	0°C 32°F	10°C 50°F	15°C 59°F	20°C 68°F	25°C 77°F	30°C 86°F	35°C 95°F	40°C 104°F	45°C 113°F	50°C 122°F
--------------------	----------------	----------------	----------------	---------------	--------------	---------------	-------------	--------------	--------------	--------------	--------------	--------------	--------------	---------------	---------------	---------------

^aНедоступно в США или Канаде

^bТолько для Бразилии.

ВАЖНО: Меры предосторожности во избежание повреждения машины. Не смешивайте жидкости разных типов или брендов. Не смешивайте масла, содержащие цинк и не содержащие цинк. Смешивание жидкостей может привести к выпадению осадка или снижению эффективности смазки.

Могут применяться и другие гидравлические масла при сокращении межсервисных интервалов на 50%, если они соответствуют указанной далее спецификации.

- Гидравлические масла с противоизносными присадками (AWHO):
 - Категория HV ISO 11158
 - DIN 51524-3

Bio Hy-Gard — товарный знак компании Deere & Company

TX, HYDOIL, A -59-20OCT21-1/1

Межсервисные интервалы

Модель:	Показания счетчика моточасов:
Идентификационный номер изделия (PIN)/ серийный номер:	
МЕЖСЕРВИСНЫЕ ИНТЕРВАЛЫ	
Выполняйте обслуживание машины с периодичностью, указанной в данной таблице. Кроме того, проводите техобслуживание компонентов в сроки, кратные интервалам, указанным для первоначального обслуживания. Например, через 500 часов работы также проводите техобслуживание компонентов, указанных под интервалами в 250, 100 и 10 часов или подлежащих ежедневному обслуживанию.	
ОТБОР ПРОБ ТЕХНОЛОГИЧЕСКИХ ЖИДКОСТЕЙ	
Пробы жидкостей необходимо отбирать из каждой системы с рекомендованным интервалом замены перед фактическим сливом жидкости. Регулярный отбор проб масла продлит срок службы машины.	
По мере необходимости	
<input type="checkbox"/> Заполните бак автоматической смазки (при наличии)	<input type="checkbox"/> Проверьте камеру заднего вида и систему обнаружения объектов с помощью радара (ROD) (при наличии)
<input type="checkbox"/> Очистите встроенные сетчатые фильтры слива картера гидравлического насоса.	<input type="checkbox"/> Слейте воду из вспомогательного топливного фильтра с водоотделителем (при наличии)
<input type="checkbox"/> Осмотрите шины и проверьте давление	<input type="checkbox"/> Слейте воду из топливного фильтра грубой очистки с водоотделителем
<input type="checkbox"/> Проверьте момент затяжки колесных болтов	<input type="checkbox"/> Опорожните, промойте и повторно заполните топливный бак
<input type="checkbox"/> Осмотрите элементы воздушного фильтра двигателя	<input type="checkbox"/> Проверьте и очистите сетчатый фильтр заборной трубки электронного датчика уровня топлива.
<input type="checkbox"/> Замените фильтр сапуна быстрой заливки топлива (при наличии).	<input type="checkbox"/> Проверьте уровень жидкости стеклоомывателя.
<input type="checkbox"/> Проверьте петлевой ремень	<input type="checkbox"/> Проверьте фильтр системы рециркуляции кабины
<input type="checkbox"/> Очистите сердцевины радиатора	<input type="checkbox"/> Проверьте фильтр поступающего воздуха кабины
<input type="checkbox"/> Очистите и затяните клеммы аккумуляторной батареи	
Каждые 10 моточасов или ежедневно	
<input type="checkbox"/> Проверьте линии автоматической смазки и точки смазки (при наличии).	<input type="checkbox"/> Проверьте уровень моторного масла
<input type="checkbox"/> Проверьте бак автоматической смазки и коллекторы (при наличии).	<input type="checkbox"/> Проверьте уровень трансмиссионного масла
<input type="checkbox"/> Проверьте уровень масла в гидравлической системе	<input type="checkbox"/> Осмотрите наружные уплотнения штифтов.
<input type="checkbox"/> Проверьте уровень охлаждающей жидкости в расширительном бачке	
Каждые 100 часов	
<input type="checkbox"/> Смажьте рычажный механизм погрузчика и шкворни цилиндров (без использования автоматической смазки).	<input type="checkbox"/> Смажьте качающийся шарнир заднего моста (без использования автоматической смазки).
Каждые 250 часов	
<input type="checkbox"/> Возьмите пробу моторного масла	
Первичное обслуживание — через 500 моточасов¹	
<input type="checkbox"/> Слейте масло переднего и заднего мостов и залейте новое.	<input type="checkbox"/> Замените фильтры масла мостов
Каждые 500 часов	

Продолжение на следующей стр.

MB60223.0000375 -59-24AUG22-1/2

Радиальные шины (продолжение)										
Типоразмер шин	Марка шины	Таблица давления								
29.5R25 L4	Michelin	Давление	751 кПа 7,51 бар 109 фунт на кв. дюйм	800 кПа 8,00 бар 116 фунтов на кв. дюйм	—					
Задняя шина без нагрузки		Нагрузка	19440 кг 42858 фнт	20600 кг 45415 фнт	—					
		Минимальное количество звезд	3		—					
Передняя шина под нагрузкой		Нагрузка	9000 кг 19842 фнт	11250 кг 24802 фнт	13500 кг 29762 фнт	15750 кг 34723 фнт	18000 кг 39683 фнт	20084 кг 44278 фнт	21200 кг 46738 фнт	—
875/65R29 L3	Michelin	Давление	200 кПа 2,00 бар 29 фунт на кв. дюйм	250 кПа 2,50 бар 36 фунт на кв. дюйм	303 кПа 3,03 бар 44 фунт на кв. дюйм	352 кПа 3,52 бар 51 фунт на кв. дюйм	400 кПа 4,00 бар 58 фунт на кв. дюйм	448 кПа 4,48 бар 65 фунт на кв. дюйм	476 кПа 4,76 бар 69 фунтов на кв. дюйм	—
Задняя шина без нагрузки		Нагрузка	7200 кг 15873 фнт	9000 кг 19842 фнт	10800 кг 23810 фнт	12600 кг 27778 фнт	14400 кг 31747 фнт	16067 кг 35422 фнт	16960 кг 37390 фнт	—
		Минимальное количество звезд	1							
Передняя шина под нагрузкой		Нагрузка	15500 кг 34172 фнт	16000 кг 35274 фнт	17000 кг 37479 фнт	17500 кг 38581 фнт	18000 кг 39683 фнт	19000 кг 41888 фнт	19500 кг 42990 фнт	20000 кг 44092 фнт
29.5R25 L3, L5	Прочее	Давление	400 кПа 4,00 бар 58 фунт на кв. дюйм	427 кПа 4,27 бар 62 фунт на кв. дюйм	448 кПа 4,48 бар 65 фунт на кв. дюйм	476 кПа 4,76 бар 69 фунт на кв. дюйм	503 кПа 5,03 бар 73 фунт на кв. дюйм	524 кПа 5,24 бар 76 фунт на кв. дюйм	552 кПа 5,52 бар 80 фунт на кв. дюйм	572 кПа 5,72 бар 83 фунтов на кв. дюйм
		Минимальное количество звезд	1, 2				2			
Передняя шина под нагрузкой		Нагрузка	20600 кг 45415 фнт	21200 кг 46738 фнт	22400 кг 49384 фнт	—				
29.5R25 L3, L5	Прочее	Давление	600 кПа 6,00 бар 87 фунт на кв. дюйм	627 кПа 6,27 бар 91 фунт на кв. дюйм	648 кПа 6,48 бар 94 фунтов на кв. дюйм	—				
		Минимальное количество звезд	2				—			
Передняя шина под нагрузкой		Нагрузка	18000 кг 39683 фнт	18500 кг 40786 фнт	19500 кг 42990 фнт	20000 кг 44092 фнт	21200 кг 46738 фнт	—		
875/65R29 L3, L4	Прочее	Давление	400 кПа 4,00 бар 58 фунт на кв. дюйм	427 кПа 4,27 бар 62 фунт на кв. дюйм	448 кПа 4,48 бар 65 фунт на кв. дюйм	476 кПа 4,76 бар 69 фунт на кв. дюйм	503 кПа 5,03 бар 73 фунтов на кв. дюйм	—		
		Минимальное количество звезд	1				—			

Продолжение на следующей стр.

GW86913.0000293 -59-07MAY19-3/4

Опорожнение, промывка и повторное заполнение топливного бака

⚠ ОСТОРОЖНО: Примите меры предосторожности во избежание контакта с глазами. При попадании в глаза необходимо немедленно промыть большим количеством воды в течение не менее 15 мин. См. паспорт безопасности материала (MSDS) для получения дополнительной информации.

Если в топливный бак были добавлены посторонние предметы или жидкость, слейте и промойте бак. Залейте новое топливо.

1. Подготовьте машину к техобслуживанию. См. Подготовка машины к техобслуживанию. (Раздел 3-2.)
2. Слейте или откачайте топливо из топливного бака. Если используется откачивание, пропустите шаги 3 и 4. Используйте подходящую емкость для слива.
3. Для опорожнения топливного бака выкрутите крепежные болты (1) и снимите сливную крышку топливного бака (2) для получения доступа к сливной заглушке (3).
4. Извлеките сливную заглушку и выполните слив в подходящую емкость. Установите сливную заглушку после опорожнения топливного бака.
5. Промойте топливный бак новым топливом.
6. Слейте или откачайте топливо из топливного бака.

ПРИМЕЧАНИЕ: Повторяйте шаги 4 и 5, пока топливный бак не будет очищен.

7. Замените топливный фильтр грубой очистки с водоотделителем и топливный фильтр тонкой очистки. См. Замена топливного фильтра грубой очистки с водоотделителем и Замена топливного фильтра тонкой очистки. (Раздел 3-8.)
8. Установите сливную заглушку, сливную крышку топливного бака и крепежные болты.

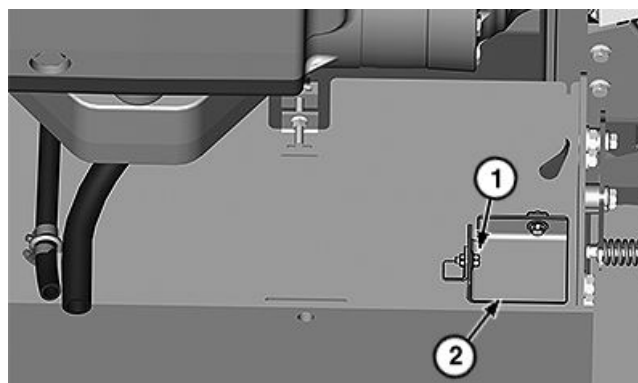

Панель доступа

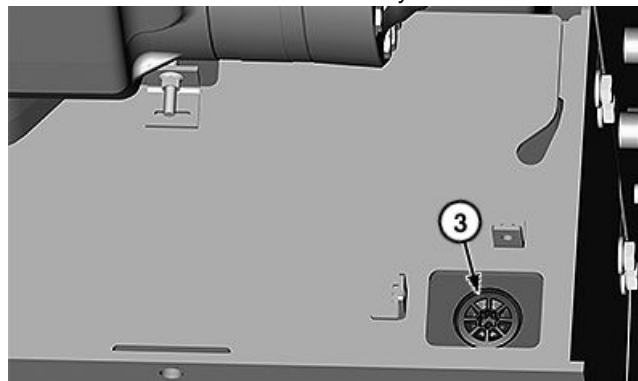

Сливная заглушка топливного бака

- 1— Крепежный болт (2 шт.) 3— Сливная заглушка
2— Сливная крышка топливного бака

9. Заполните топливный бак.

Спецификация

Топливный бак—Объем.....	534,0 л 141,0 галл.
--------------------------	------------------------

10. Если в топливном баке все еще присутствуют посторонние материалы или жидкость, обратитесь к уполномоченному дилеру.

GW86913,00002A7 -59-17APR19-1/1

TX1160759A —UN—19MAY14

TX1160760A —UN—19MAY14

Проверка и очистка сетчатого фильтра заборной трубки электронного датчика уровня топлива

Обратитесь к уполномоченному дилеру John Deere .

WC20922,0004F1A -59-13MAY14-1/1

12. При необходимости долейте масло. См.
Трансмиссионное масло, масло стояночного
тормоза и масло моста. (Раздел 3-1.)

ETCWOGT,0000019 -59-29MAR19-2/2

Проверка фильтра внутреннего насоса автоматической смазки—При наличии

1. Снимите внешнюю муфту заполнения (1) с насоса автоматической смазки (2).
2. Открутите и снимите фильтр (3) с насоса автоматической смазки.
3. Осмотрите, замените или очистите фильтр при необходимости.
4. Установите фильтр на насос автоматической смазки и затяните согласно спецификации.

Спецификация

Внутренний фильтр автоматической смазки—Момент затяжки..... 15 Н·м
133 фнт-дюйм.

5. Установите внешнюю муфту заполнения на насос автоматической смазки.

1— Внешняя муфта заполнения
2— Насос автоматической смазки

3— Фильтр

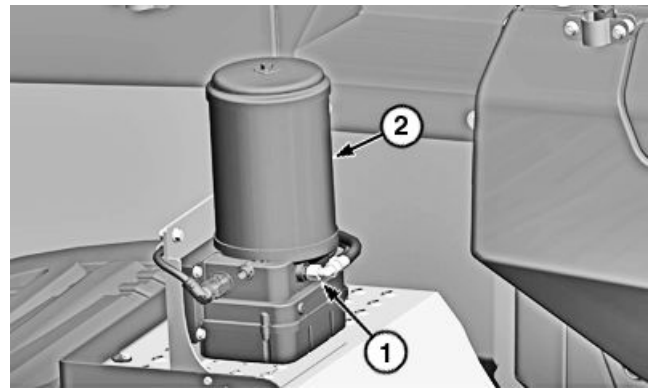

Насос автоматической смазки

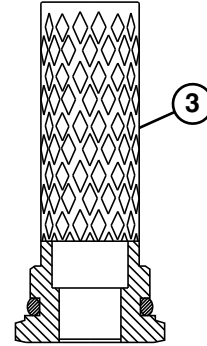

Фильтр автоматической смазки

GW86913,0000117 -59-16MAY19-1/1

TX1276876 —UN—26APR19

TX1276877 —UN—23APR19

Замена фильтра сапуна гидравлического бака

1. Подготовьте машину к техобслуживанию. См. Подготовка машины к техобслуживанию. (Раздел 3-2.)
2. Откройте переднюю правую сервисную дверцу.
3. Поверните фильтр сапуна гидравлического бака (1) против часовой стрелки для снятия.
4. Установите новый фильтр сапуна гидравлического бака.

1— Фильтр сапуна гидравлического бака

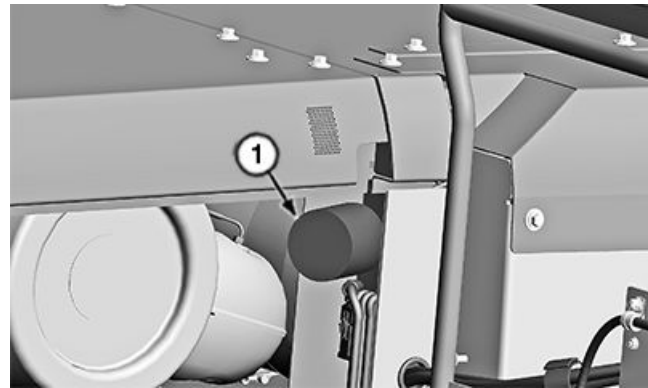

Фильтр сапуна гидравлического бака

ETCWOGT,0000031 -59-24APR19-1/1

TX1276978A —UN—24APR19

Проверка уровня масла стояночного тормоза

⚠ ОСТОРОЖНО: Избегайте получения травм в результате самопроизвольного движения машины. Всегда устанавливайте запорный брус шарнирного сочленения.

ПРИМЕЧАНИЕ: Заменяйте масло стояночного тормоза каждые 500 моточасов при работе в глубокой воде, грязи или снегу.

1. Подготовьте машину к техобслуживанию. См. Подготовка машины к техобслуживанию. (Раздел 3-2.)
2. Установите запорный брус рамы. См. Запорный брус рамы. (Раздел 3-2.)

ВАЖНО: Уровень масла должен находиться на уровне нижней части контрольной заглушки со стороны стояночного тормоза. Слишком большое количество масла может привести к перегреву. Недостаток масла может привести к выходу подшипника из строя.

3. Извлеките контрольную/ заливную заглушку (1). Проверьте уровень масла.

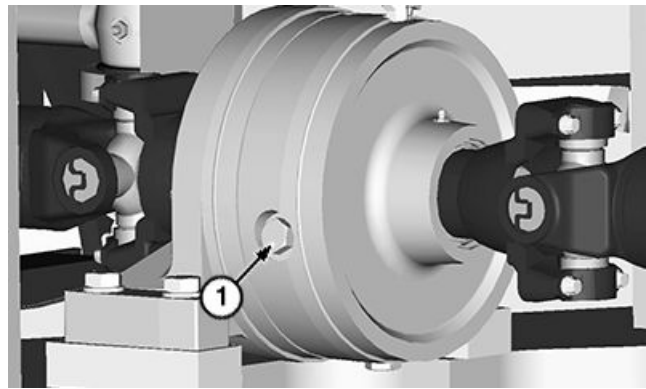

Стояночный тормоз

1— Контрольная/ заливная заглушка

4. Долейте масло по необходимости. См. Трансмиссионное масло, масло стояночного тормоза и масло моста. (Раздел 3-1.) Подождите 2 мин, чтобы масло осело на дно бака.

TX1264353 —UN—17SEP18

ETCWOGT,000005A -59-10MAY19-1/1

16. Снова залейте масло через отверстие для трансмиссионного масла. Для получения информации о рекомендованном масле см. Трансмиссионное масло, масло стояночного тормоза и масло моста. (Раздел 3-1.)

Спецификация

Масло в картере трансмиссии и фильтре—Объем..... 28,0 л
7,4 галл.

17. Снимите шланг для быстрого обслуживания.

18. Установите крышку заливной горловины трансмиссии.

ВАЖНО: Не допускайте повреждения орудия. Уровень трансмиссионного масла необходимо проверять периодически во время прогрева при работающем двигателе для уверенности в том, что уровень масла не является слишком низким или слишком высоким.

19. Запустите двигатель и дайте ему поработать в течение 2 минут.

20. Припаркуйте машину на ровной поверхности, опустите ковш на землю, переведите рычаг или переключатель FNR в положение N (нейтраль) и нажмите переключатель стояночного тормоза на герметичном модуле переключателей (SSM). Проверьте уровень трансмиссионного масла по визуальному указателю (5). Долейте масло по необходимости.

21. Продолжайте прогрев и проверяйте уровень масла по визуальному указателю до тех пор, пока трансмиссионное масло не достигнет рабочей температуры 175 °F (80 °C). При рабочей температуре масла его уровень должен находиться между метками HOT (ГОРЯЧЕЕ) на визуальном указателе. По необходимости долейте или слейте нужное количество масла.

22. Проверьте на наличие утечек вокруг основания фильтра. Затяните фильтры надлежащим образом для того, чтобы утечка прекратилась.

BE78919,0000075 -59-06MAY19-3/3

Проверка и регулировка предварительной нагрузки электронной форсунки

Обратитесь к авторизованному дилеру John Deere.

DP99999,00001B1 -59-16MAR15-1/1

Проверка и регулировка зазора клапанов двигателя

Для регулировки зазора клапанов двигателя обратитесь к уполномоченному дилеру компании John Deere.

MB60223,0005281 -59-04JUN18-1/1

Повторная калибровка муфты трансмиссии

Обратитесь к уполномоченному дилеру компании John Deere.

OUT4001,00005D7 -59-19SEP18-1/1

Регулярно очищайте машину

Удалите консистентную смазку, масло, топливо или скопившийся мусор во избежание возможных травм или повреждения машины.

ВАЖНО:

- • Примите меры предосторожности во избежание мойки под высоким давлением электронных или электрических устройств, установленных в двигателе, на нем или вокруг него, включая блок управления двигателем (ECU), реле и муфты жгутов проводов.
- • Никогда не очищайте паром и не поливайте холодной водой топливный насос высокого давления до тех пор, пока он не остынет; в противном случае детали насоса могут заклинить. Кроме того, примите меры предосторожности во избежание очистки электрических компонентов, проводки, датчиков и блока управления двигателем (ECU) паром.

Тщательно очистите двигатель паром. Мойка под высоким давлением не рекомендуется.

Мойка под высоким давлением (давление выше 1379 кПа (13,8 бар) (200 фнт/кв. дюйм) может

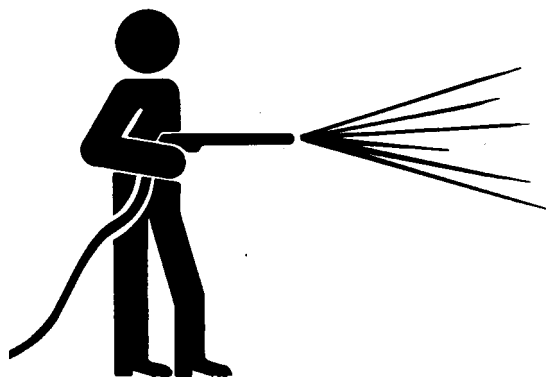

Регулярно очищайте машину

стать причиной повреждения свежеекрасочной поверхности. Очистка под давлением допускается только после того, как краска высохнет на воздухе в течение минимум 30 дней после получения машины. В течение первых 30 дней применяйте мойку под низким давлением.

Не направляйте струю на ребра масляного радиатора под углом; это может привести к деформации ребер охладителя.

MB60223,0005269 -59-20NOV19-1/1

T6642EJ—UN—18OCT88

Удаление воздуха из топливной системы

ВАЖНО: НЕ ВЫПОЛНЯЙТЕ предварительную заливку топлива в топливные фильтры. Загрязнение в нефилтрованном топливе может стать причиной повреждения топливной системы.

ПРИМЕЧАНИЕ: Данную процедуру следует выполнять каждый раз после слива жидкости из топливного фильтра, замены топливного фильтра или или полном израсходовании топлива.

Воздух может поступить в топливную систему при сливе жидкости из топливных фильтров, замене топливных фильтров или в случае, когда в баке не осталось топлива. Попавший в топливную систему воздух может препятствовать запуску двигателя или приводить к нестабильной работе на холостом

ходу. Машина оснащена топливоподкачивающим электронасосом. Заполните топливную систему и удалите воздух, выполнив указанные далее действия.

1. Откройте топливный отсечной клапан (при наличии).
2. Переведите замок зажигания в положение ВКЛ., чтобы запитать систему зажигания и топливный насос. Дайте насосу поработать 60 секунд, чтобы он заполнил топливную систему.
3. Через 60 секунд переведите замок зажигания в положение ВЫКЛ.
4. Снова переведите замок зажигания в положение ВКЛ.
5. Дайте двигателю поработать 5 минут на низких оборотах холостого хода.

ER79617,0000DF9 -59-12MAR18-1/1

5. Отсоедините разъемное соединение между положительным (+) кабелем и положительным выводом перемычки (3) и соедините

между положительным выводом перемычки положительного (+) кабеля аккумуляторной батареи и разъемным соединением (5).

MB60223,000037F -59-19JAN20-2/4

6. Выкрутите крепежные болты (7) и снимите верхнюю крышку отсека аккумуляторных батарей (8).
7. Выкрутите крепежные болты (9) и снимите боковую крышку отсека аккумуляторных батарей (10).

7— Крепежный болт (2 шт.)
8— Верхняя крышка отсека аккумуляторных батарей

9— Крепежный болт (4 шт.)
10— Боковая крышка отсека аккумуляторных батарей

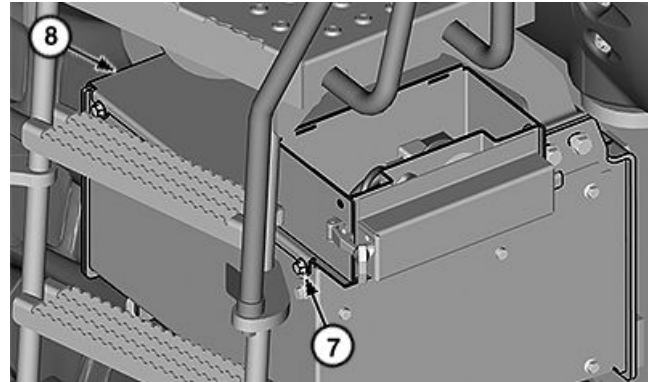

Верхняя крышка отсека аккумуляторных батарей

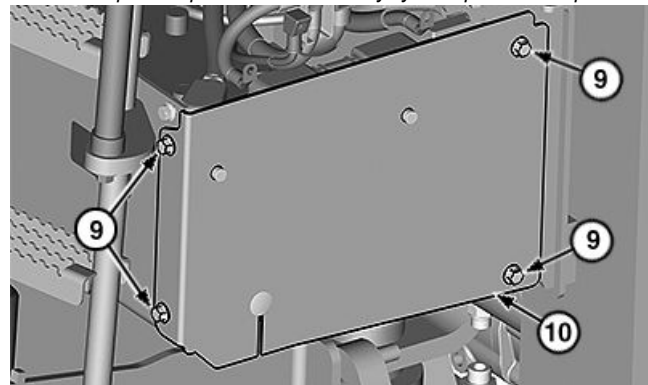

Боковая крышка отсека аккумуляторных батарей

TX1162036A—UN—05JUN14

TX1162038A—UN—05JUN14

Продолжение на следующей стр.

MB60223,000037F -59-19JAN20-3/4

Снятие шины с системой монитора давления шин (TPM) — при наличии

ВАЖНО: Соблюдайте осторожность, чтобы не повредить датчик давления в шине (1). Следуйте инструкциям при снятии шин, оборудованных системой TPM.

Следуйте этим инструкциям при замене шины (2) с установленной системой TPM или при замене неисправного датчика давления в шине:

1. Частично снимите шину с обода, чтобы обеспечить достаточно места для доступа к датчику давления в шине.

ПРИМЕЧАНИЕ: Пружинный зажим (3) и датчик должны находиться рядом со стержнем клапана (4).

2. Ослабьте винт с шестигранной головкой на пружинном зажиме (3).
3. Снимите с обода пружинный зажим и датчик в сборе.
4. Полностью снимите шину.

Установка шины с установленной системой TPM

1. Частично установите шину.

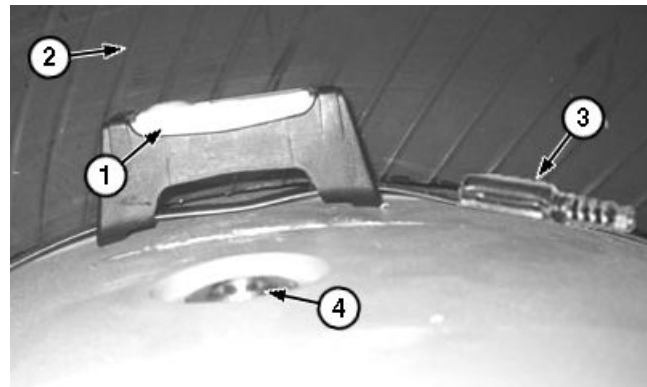

Датчик давления в шине

- | | |
|--------------------------------|------------------------|
| 1— Датчик давления накачки шин | 3— Пружинный зажим шин |
| 2— Шина | 4— Стержень клапана |

2. Установите пружинную защелку и датчик в сборе на обод.
3. Затяните винт с шестигранной головкой на пружинном зажиме.
4. Полностью установите шину.

OUT4001.00003F7 -59-19FEB15-1/1

TX1061117A —UN—26JUN09

Проверка крышки воздухозаборника

1. Ослабьте затяжку зажима для шланга (1).
2. Снимите крышку (2) впуска воздуха.
3. Осмотрите крышку и при необходимости очистите ее от грязи и мусора.
4. Установите крышку воздухозаборника и затяните зажим для шланга.

- | | |
|---------------------|----------------------------|
| 1— Зажим для шланга | 2— Крышка воздухозаборника |
|---------------------|----------------------------|

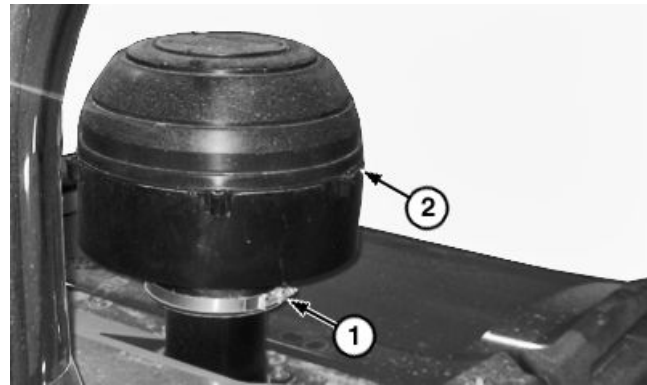

Крышка воздухозаборника

BE78919.0000079 -59-25APR19-1/1

TX1096953A —UN—30AUG11

Эксплуатационная проверка

Используйте эту процедуру для быстрой проверки работы машины путем выполнения ее внешнего осмотра и отдельных проверок с сиденья оператора.

Перед началом эксплуатационной проверки проведите необходимые осмотры (уровни и состояние масла, наружные утечки, ослабленные крепежные детали, рычажные механизмы, проводка и т. д.).

Для большинства проверок потребуются доведение систем машины до нормальных рабочих температур

и ровная площадка с достаточным местом для работы машины. Для некоторых проверок могут потребоваться различные поверхности.

Для выполнения эксплуатационной проверки не нужны никакие специальные инструменты.

Не обнаружив никакой неполадки, переходите к следующей проверке. Если что-либо указывает на неполадку, выполните предлагаемую дополнительную проверку или ремонт.

ETCWOGT,0000057 -59-16MAY19-1/56

Проверка диагностических кодов неисправностей

ETCWOGT,0000057 -59-16MAY19-2/56

Отображение и удаление диагностических кодов неисправностей

Всегда выполняйте проверку диагностических кодов неисправностей и корректируйте их перед выполнением эксплуатационной проверки.

Проверьте наличие активных и сохраненных диагностических кодов неисправностей (DTC).

Диагностические коды неисправностей (DTC) могут отображаться одним из указанных далее способов.

- Главный блок дисплея (PDU)
 - Для отображения диагностических кодов неисправностей (DTC) с помощью главного блока дисплея (PDU) см. Главное меню—Диагностика. (Раздел 2-3.)

ЗРЕНИЕ: Присутствуют ли диагностические коды неисправностей?

ДА: Перед продолжением работы устраните все причины выдачи диагностических кодов неисправностей.

НЕТ: Перейдите к Эксплуатационные проверки — Проверки при выключенном зажигании и заглушенном двигателе.

ETCWOGT,0000057 -59-16MAY19-3/56

Эксплуатационные проверки — проверки при выключенном зажигании и заглушенном двигателе

ETCWOGT,0000057 -59-16MAY19-4/56

Проверка звукового сигнала

Нажмите кнопку звукового сигнала. См. Кнопка звукового сигнала. (Раздел 2-1.)

СЛУХ: Звуковой сигнал работает?

ДА: Перейдите к следующей проверке.

НЕТ: Обратитесь к уполномоченному дилеру компании John Deere.

ETCWOGT,0000057 -59-16MAY19-5/56

Продолжение на следующей стр.

Проверка переключателя передач трансмиссии—Только установка на гидравлическом рычаге управления

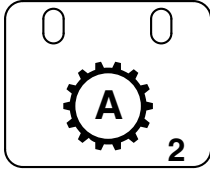

TX1028750 —UN—30AUG07

Переключатель автоматической трансмиссии

Переведите переключатель автоматической трансмиссии на герметичной кнопочной панели (SSM) в положение ВЫКЛ. (светодиоды не горят).

Переведите переключатель переднего хода, нейтрали и заднего хода (FNR) в положение переднего хода (F), нейтрали (N) и заднего хода (R) .

СЛУХ/ЗРЕНИЕ: Переключатель перемещается в положение переднего хода, нейтрали и заднего хода?

Фиксируется ли переключатель FNR в этих положениях?

Слышен ли звук сигнала заднего хода при перемещении рычага FNR в положение заднего хода?

Нажмите кнопки переключения на более высокую и более низкую передачи на гидравлическом рычаге управления.

ЗРЕНИЕ: На дисплее главного блока дисплея (PDU) отображается нейтральное положение (N) и подсвечивается правильная передача?

ДА: Перейдите к следующей проверке.

НЕТ: Если переключатель переднего хода, нейтрали и заднего хода (FNR) не перемещается надлежащим образом или остается в зафиксированном положении, замените его.

НЕТ: Если звуковой сигнал заднего хода не работает или номер передачи на главном блоке дисплея (PDU) не меняется, проверьте плавкие предохранители (F13, F14 и F25). См. Замена плавких предохранителей. (Раздел 4-1.)

Если плавкие предохранители исправны, обратитесь к уполномоченному дилеру John Deere.

Продолжение на следующей стр.

ETCWOGT,0000057 -59-16MAY19-16/56

**Проверка блокировки
дифференциала**

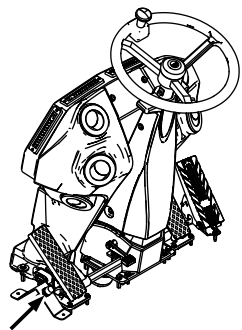

TX1045808 —UN—17JUL08

Ножной переключатель блокировки дифференциала

Запаркуйте машину на твердой грунтовой поверхности или на гравии.

Отпустите педали тормоза.

Нажмите на ножной переключатель блокировки дифференциала и поверните машину влево и вправо.

Отпустите переключатель и поверните машину влево и вправо.

ПРИМЕЧАНИЕ: Глухой звук при отпускании переключателя не является неисправностью.

ЗРЕНИЕ: Передние колеса скользят при включенном устройстве блокировки дифференциала?

ЗРЕНИЕ: Передние колеса вращаются в противоположных направлениях при отпускании переключателя блокировки дифференциала?

ДА: Перейдите к следующей проверке.

НЕТ: См. Дифференциал и мост—Не работает устройство блокировки дифференциала. (Раздел 4-3.)

Продолжение на следующей стр.

ETCWOGT.0000057 -59-16MAY19-29/56

Проверка плавающего положения стрелы

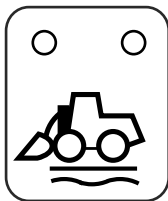

T194313 —UN—11SEP03

Переключатель управления плавностью хода

Запустите двигатель и установите малые обороты холостого хода.

Выключите управление плавностью хода, нажав переключатель управления плавностью хода на герметичном модуле переключателей (SSM) (светодиоды должны погаснуть).

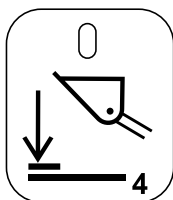

TX1276837 —UN—22APR19

Переключатель задействия возврата в положение переноса

Выключите возврат в положение переноса, нажав переключатель включения возврата в положение переноса на герметичном модуле переключателей (SSM) (светодиод должен погаснуть).

Установите ковш в неполное положение разгрузки, опустите стрелу, чтобы приподнять переднюю часть машины.

Переведите гидравлический рычаг управления в фиксированное плавающее положение и отпустите рычаг.

ЗРЕНИЕ: *Передняя часть машины опустилась на землю, а рычаг управления после отпускания остался в фиксированном плавающем положении?*

ДА: Перейдите к следующей проверке.

НЕТ: См. Гидравлическая система—Функция плавающего положения стрелы не работает. (Раздел 4-3.)

Продолжение на следующей стр.

ETCWOGT.0000057 -59-16MAY19-39/56

Проверка джойстика рулевого управления

⚠ ОСТОРОЖНО: Предотвращайте травмы и повреждение машины. Чувствительность ручки рулевого управления изменяется в зависимости от скорости движения машины. Попробуйте рулевое управление на всех скоростях перед эксплуатацией машины в ограниченном пространстве.

Опустите левый подлокотник.

Переведите переключатель выбора передач переднего хода, нейтрали и заднего хода (FNR) в нейтральное положение.

СЛУХ: Аварийный сигнал дисплея срабатывает?

ЗРЕНИЕ/СЛУХ: Индикатор джойстика рулевого управления мигает на главном блоке дисплея (PDU)? Аварийный сигнал дисплея срабатывает?

Нажмите кнопки перехода на более высокую и более низкую передачу, расположенные на рукоятке джойстика.

ЗРЕНИЕ: На главном блоке дисплея (PDU) отображается выбор передачи после нажатия кнопок?

Нажмите кнопку звукового сигнала на джойстике.

СЛУХ: Звуковой сигнал работает?

Передвиньте джойстик влево и вправо.

ЗРЕНИЕ/ОСЯЗАНИЕ: Машина плавно поворачивает влево и вправо?

Нажмите переключатель переднего хода, нейтрали и заднего хода (FNR) левого джойстика (рулевое управление) в положение переднего хода (F) и заднего хода (R) .

ЗРЕНИЕ/ОСЯЗАНИЕ: Машина движется вперед и назад?

ДА: Перейдите к следующей проверке.

НЕТ: Джойстик рулевого управления не работает. Проверьте плавкие предохранители (F10 и F30). См. Замена плавких предохранителей. (Раздел 4-1.)

Если плавкие предохранители исправны, обратитесь к уполномоченному дилеру John Deere.

Продолжение на следующей стр.

ETCWOGT,0000057 -59-16MAY19-51/56

Признак	Проблема	Решение
Двигатель плохо работает на холостом ходу	Элементы воздушного фильтра двигателя закупорены	Замените элементы воздушного фильтра двигателя. См. Замена элементов воздушного фильтра двигателя. (Раздел 3-9.)
	Серьезная неисправность двигателя или неисправность электронной системы управления	Обратитесь к уполномоченному дилеру компании John Deere.
	Фильтр отработавших газов закупорен	Обратитесь к уполномоченному дилеру компании John Deere.
	Низкое качество топлива или недостаточное количество топлива	Если качество низкое, замените топливо надлежащим топливом. Если количество топлива недостаточно, пополните топливный бак.
	Элементы воздушного фильтра двигателя закупорены	Замените элементы воздушного фильтра двигателя. См. Замена элементов воздушного фильтра двигателя. (Раздел 3-9.)
Избыточный расход топлива	Воздух в топливной системе	Удалите воздух из топливной системы. См. “Выпуск воздуха из топливной системы”. (Раздел 4-1.)
	Серьезная неисправность двигателя или неисправность электронной системы управления	Обратитесь к уполномоченному дилеру компании John Deere.
	Перегрузка двигателя	Уменьшите нагрузку двигателя.
	Элементы воздушного фильтра двигателя закупорены	Замените элементы воздушного фильтра двигателя. См. Замена элементов воздушного фильтра двигателя. (Раздел 3-9.)
	Низкое качество топлива или недостаточное количество топлива	Если качество низкое, замените топливо надлежащим топливом. Если количество топлива недостаточно, пополните топливный бак.
Ненадлежащий тип топлива	Слейте топливо и замените его качественным топливом надлежащего типа. См. Дизельное топливо. (Раздел 3-1.)	
Утечки в системе подачи топлива	Найдите источник утечки и по мере необходимости выполните ремонт. Обратитесь к уполномоченному дилеру компании John Deere.	

Продолжение на следующей стр.

BE78919.0000061 -59-15MAY19-4/5

Признак	Проблема	Решение
Стрела поднимается после выключения двигателя	Утечка хранящегося гидравлического давления из аккумулятора управления плавностью хода в цилиндры стрелы	Стравливайте давление в аккумуляторе управления плавностью хода при каждом выключении. См. "Управление плавностью хода — при наличии". (Раздел 2-2.) <i>ПРИМЕЧАНИЕ: Управление плавностью хода разряжается автоматически при каждом выключении. Если управление плавностью хода не разряжается при выключении, обратитесь к уполномоченному дилеру John Deere.</i>
Перегрев гидравлического масла	Ненадлежащая вязкость масла	Убедитесь в соответствии вязкости масла. См. Гидравлическое масло. (Раздел 3-1.)
	Низкая скорость вентилятора	Проверьте давление вентилятора на дисплее. См. Главное меню—Вентилятор машины. (Раздел 2-3.)
	Утечки в цилиндре	Проверьте герметичность цилиндров.
	Закупорены линии гидравлического масла или клапан погрузчика	Осмотрите на наличие погнутой или перекрученной линии.
	Охладитель закупорен или низкая производительность системы привода вентилятора	Очистите охладитель и проверьте производительность привода вентилятора.
	Засорены гидравлические фильтры	Установите новые фильтры. См. "Замена возвратного фильтра гидравлической системы". (Раздел 3-11.)
	Загрязнение гидравлического масла	Слейте гидравлическое масло и залейте его заново. См. Опорожнение, промывка и повторное заполнение гидравлической системы маслом. (Раздел 3-11.)
Образование пены в гидравлическом масле	Высокий или низкий уровень гидравлического масла	Отрегулируйте уровень гидравлического масла. См. Проверка уровня масла в гидравлической системе. (Раздел 3-4.)

Продолжение на следующей стр.

BE78919.0000063 -59-21MAY19-3/4

Ингибитор коррозии LPS 3®—торговый знак компании Illinois Tool Works

CN93077,000069F -59-13APR16-2/2

Стр.	Стр.
Главное меню—Калибровка.....2-3-8, 2-3-10, 2-3-14, 2-3-17, 2-3-18	Заправка, не допускать рисков, связанных со статическим электричеством 1-2-7
Главное меню—Камера.....2-3-32, 2-3-33	Заправочные объемы, слив и повторное заполнение 4-6-1
Главное меню—Настройки дисплея 2-3-3	Запуск двигателя.....2-2-6
Главное меню—Обновление программного обеспечения 2-3-7	Использование вспомогательной жидкости для запуска двигателя..... 2-2-8
Главное меню—Расход топлива 2-3-28	Запуск на нейтральной передаче Эксплуатационная проверка 4-2-12
Главное меню—Сведения 2-3-29	Запуск от внешнего источника 4-1-9
Главное меню—Система безопасности 2-3-25	Зарядное устройство для аккумуляторных батарей
Главное меню—Таймер часов работы 2-3-31	Использование 4-1-7
Главное меню—TPMS 2-3-34	Звуковой сигнал Эксплуатационная проверка 4-2-1
Индикаторы	Земляные работы Ковш погрузчика 2-2-37
Описание 2-1-10	Зеркала
Кнопки	Электрорегулировка 2-1-34
Описание 2-1-10	Зеркала с электрорегулировкой 2-1-34
Тестирование стояночного тормоза..... 2-3-4	Значения моментов затяжки
Указатели	Конструкция системы защиты при опрокидывании (ROPS) 4-1-18
Описание 2-1-10	Значения моментов затяжки болтов и винтов
Функции 2-1-10	Метрическая резьба..... 4-1-27
Дисплей угловой стойки	Унифицированная дюймовая резьба 4-1-29
Главное меню—Дополнительное оборудование 2-3-36	Значения моментов затяжки болтов и винтов с метрической резьбой..... 4-1-27
Главное меню—Система безопасности 2-3-25	Значения моментов затяжки болтов и винтов с унифицированной дюймовой резьбой 4-1-29
Дисплей угловой стойки (PDU) 2-1-10	Значения моментов затяжки крепежных деталей
Дифференциал	Метрическая резьба..... 4-1-27
Замена масла 3-7-1, 3-10-1	Унифицированная дюймовая резьба 4-1-29
Дифференциал и мост	Зубья ковша—TK-Series™ Замена 4-1-25
Диагностика неисправностей 4-3-9	
До начала работы 2-2-1	
Дополнительное оборудование	
Техника безопасности при добавлении 1-3-9	
Техника безопасности при эксплуатации 1-3-9	
Дороги	
Эксплуатация или движение 1-3-7	
Е	
Евразийский экономический союз 4-6-4	
Ежедневный осмотр 2-2-2	
Ж	
Жидкость омывателя лобового стекла 3-3-18	
З	
Задний мост	
Очистка масляного радиатора 3-3-12	
Зазор клапанов двигателя	
Проверка и регулировка 3-10-4	
Замена топливного фильтра быстрой заливки 3-3-10, 3-8-6	
Запасной выход	
Открытие 2-1-30	
Запись об обслуживании..... 3-2-9	
Запорный брус	
Машина 3-2-4	
И	
Идентификационный номер изделия (PIN) 4-5-1	
Идентификационный номер продукта (PIN)	
Расположение 1-2-1	
Идентификация	
Руководство -3	
Индикаторы	
Джойстик рулевого управления..... 2-2-22	
Местоположение 2-1-10	
Стояночный тормоз..... 2-2-12	
Управление плавностью хода 2-2-23	
Информация об анкерных точках	
Проверено 4-1-18	
Испытательный комплект для анализа жидкостей 3-2-8	

Продолжение на следующей стр.

CLICK HERE TO **DOWNLOAD** THE COMPLETE MANUAL

- Thank you very much for reading the preview of the manual.
- You can download the complete manual from: www.heydownloads.com by clicking the link below



- Please note: If there is no response to CLICKING the link, please download this PDF first and then click on it.

CLICK HERE TO **DOWNLOAD** THE COMPLETE MANUAL