

# Motoniveladoras 620G y 622G

(PIN: C000001— )

(PIN: D000001— )



## MANUAL DEL OPERADOR Motoniveladoras 620G y 622G OMT429554X63 EDICIÓN K3 (SPANISH)

### CALIFORNIA

Advertencia según la Proposición 65

El Estado de California reconoce que los gases de escape procedentes de los motores diésel y algunos de sus componentes pueden causar cáncer, deformaciones de nacimiento y taras reproductivas.

Si este producto tiene un motor de gasolina:

### **ADVERTENCIA**

Los gases de escape del motor de este producto contienen productos químicos que el Estado de California reconoce que pueden causar cáncer, deformaciones de nacimiento y taras reproductivas.

El Estado de California requiere las dos advertencias anteriores.

**Worldwide Construction  
And Forestry Division**  
PRINTED IN U.S.A.

CLICK HERE TO **DOWNLOAD** THE COMPLETE MANUAL

- Thank you very much for reading the preview of the manual.
- You can download the complete manual from: [www.heydownloads.com](http://www.heydownloads.com) by clicking the link below



- Please note: If there is no response to CLICKING the link, please download this PDF first and then click on it.

CLICK HERE TO **DOWNLOAD** THE COMPLETE MANUAL



**JOHN DEERE**

**U.S. AND CANADA EMISSION CONTROL WARRANTY STATEMENT  
YOUR WARRANTY RIGHTS AND OBLIGATIONS**

To determine if the John Deere engine qualifies for the additional warranties set forth below, look for the "Emissions Control Information" label located on the engine. If the engine is operated in the United States or Canada and the Emissions Control information label states: "This engine complies with US EPA regulations for nonroad and stationary diesel engines", or "This engine conforms to US EPA nonroad compression-ignition regulations", refer to the "U.S. and Canada Emission Control Warranty Statement." If the engine is operated in California, and the label states: "This engine complies with US EPA and CARB regulations for nonroad diesel engines", or "This engine conforms to US EPA and California nonroad compression-ignition emission regulations", also refer to the "California Emission Control Warranty Statement."

Warranties stated on this certificate refer only to emissions-related parts and components of your engine. The complete engine warranty, less emissions-related parts and components, is provided separately. If you have any questions about your warranty rights and responsibilities, you should contact John Deere at 1-319-292-5400.

**JOHN DEERE'S WARRANTY RESPONSIBILITY**

John Deere warrants to the ultimate purchaser and each subsequent purchaser that this off-road diesel engine including all parts of its emission-control system was designed, built and equipped so as to conform at the time of the sale with Section 213 of the Clean Air Act and is free from defects in materials and workmanship which would cause the engine to fail to conform with applicable US EPA regulations for a period of five years from the date the engine is placed into service or 3,000 hours of operation, whichever first occurs.

Where a warrantable condition exists, John Deere will repair or replace, as it elects, any part or component with a defect in materials or workmanship that would increase the engine's emissions of any regulated pollutant within the stated warranty period at no cost to you, including expenses related to diagnosing and repairing or replacing emission-related parts. Warranty coverage is subject to the limitations and exclusions set forth herein. Emission-related components include engine parts developed to control emissions related to the following:

- |                                   |                                 |
|-----------------------------------|---------------------------------|
| Air-Induction System              | Aftertreatment Devices          |
| Fuel System                       | Crankcase Ventilation Valves    |
| Ignition System                   | Sensors                         |
| Exhaust Gas Recirculation Systems | Engine Electronic Control Units |

**EMISSION WARRANTY EXCLUSIONS**

John Deere may deny warranty claims for malfunctions or failures caused by:

- Non-performance of maintenance requirements listed in the Operator's Manual
- The use of the engine/equipment in a manner for which it was not designed
- Abuse, neglect, improper maintenance or unapproved modifications or alterations
- Accidents for which it does not have responsibility or by acts of God

The off-road diesel engine is designed to operate on diesel fuel as specified in the Fuels, Lubricants and Coolants section in the Operators Manual. Use of any other fuel can harm the emissions control system of the engine/equipment and is not approved for use.

To the extent permitted by law John Deere is not liable for damage to other engine components caused by a failure of an emission-related part, unless otherwise covered by standard warranty.

**THIS WARRANTY IS EXPRESSLY IN LIEU OF ANY OTHER WARRANTIES, EXPRESS OR IMPLIED, INCLUDING ANY WARRANTY OF MERCHANTABILITY OR FITNESS FOR A PARTICULAR PURPOSE. REMEDIES UNDER THIS WARRANTY ARE LIMITED TO THE PROVISIONS OF MATERIAL AND SERVICES AS SPECIFIED HEREIN. WHERE PERMITTED BY LAW, NEITHER JOHN DEERE NOR ANY AUTHORIZED JOHN DEERE ENGINE DISTRIBUTOR, DEALER, OR REPAIR FACILITY OR ANY COMPANY AFFILIATED WITH JOHN DEERE WILL BE LIABLE FOR INCIDENTAL OR CONSEQUENTIAL DAMAGES.**

Emission\_CI\_EPA (18Dec09)

DX,EMISSIONS,EPA -63-12DEC12-2/2

TS1721 -JUN-15JUL13

## Avisos de FCC para el usuario

### Aviso de FCC

Estos dispositivos cumplen con la Parte 15 de las Reglas de FCC. Su uso está sujeto a las dos condiciones siguientes: (1) Estos dispositivos no deben producir interferencia dañina y (2) estos dispositivos deben soportar cualquier tipo de interferencia recibida, incluso la interferencia que puede resultar en el funcionamiento indeseado.

Estos dispositivos deben usarse tal como se suministran por John Deere Ag Management Solutions. Los cambios o las modificaciones de estos dispositivos hechos sin la aprobación en forma escrita de John Deere Ag Management Solutions pueden invalidar la autoridad del usuario para emplear dichos dispositivos.

### Pórtico Telematics Modular y módulo de satélite

El equipo ha sido probado y se ha determinado que el mismo cumple con los límites establecidos para dispositivos digitales de la Clase B, según la Parte 15 de las Reglas de FCC. Estos límites han sido determinados

para proporcionar protección razonable contra la interferencia dañina en instalaciones residenciales. Este equipo genera, emplea y puede emitir energía de radiofrecuencia y, si no se instala y emplea de acuerdo con las instrucciones, puede producir interferencia que perjudicará las comunicaciones por radio. Sin embargo, no se otorgará ninguna garantía de la ausencia de interferencia en una instalación específica. Si este equipo produce interferencia que impide la recepción de señales de radio o televisión, lo que se puede determinar al apagar y encender el equipo, se recomienda enfáticamente que el usuario corrija la interferencia al emplear una o más de las siguientes medidas:

- Cambiar la orientación o la posición de la antena receptora.
- Aumentar la separación entre el equipo y el receptor.
- Enchufar el equipo en un tomacorriente conectado a un circuito distinto al que se está conectado el receptor.
- Para obtener ayuda, consultar con el concesionario o con un técnico profesional de radio/TV.

MM16284,000196F -63-20FEB19-1/1

	Página
Lubricantes alternativos y sintéticos .....	3-1-16
Mezcla de lubricantes .....	3-1-16
Almacenamiento de lubricante .....	3-1-16
Refrigerante de motor diesel (motor con camisas de los cilindros húmedas) .....	3-1-17
Calidad del agua para la mezcla con concentrado de refrigerante .....	3-1-18
Funcionamiento de la máquina en climas cálidos .....	3-1-18
Comprobación del punto de congelación del refrigerante .....	3-1-19
Desecho del refrigerante .....	3-1-19

### **Mantenimiento—Mantenimiento periódico**

Identificación del motor .....	3-2-1
Mantenimiento de la máquina en intervalos especificados .....	3-2-1
Comprobación regular del cuentahoras de funcionamiento del tractor .....	3-2-2
Depósito de combustible .....	3-2-2
Preparación de la máquina para el mantenimiento .....	3-2-3
Bloqueo del bastidor de la máquina .....	3-2-4
Bloqueo de las ruedas delanteras .....	3-2-4
Registros .....	3-2-5
Kits de pruebas del programa de análisis de fluidos y de refrigerante de 3 vías .....	3-2-6
Intervalos de mantenimiento .....	3-2-7
Piezas requeridas .....	3-2-9
Leyenda de mantenimiento .....	3-2-11

### **Mantenimiento—Según sea necesario**

Limpieza de los núcleos del enfriador .....	3-3-1
Limpieza y apriete de los bornes de batería .....	3-3-3
Limpieza del compartimiento de las baterías .....	3-3-3
Sustitución de los filtros de aire fresco y de recirculación de la cabina .....	3-3-4
Engrase del piñón del círculo (círculo estándar) .....	3-3-4
Comprobación de la presión de neumático .....	3-3-5
Revisión de insertos de desgaste del círculo de la hoja niveladora y el bastidor de tiro (círculo estándar) .....	3-3-6
Revisión de receptáculos del cilindro de elevación de la hoja niveladora .....	3-3-7
Ajuste de los insertos de desgaste para desplazamiento lateral de la cuchilla .....	3-3-7
Engrase de los orificios del pasador de bloqueo del caballete .....	3-3-8
Inspección de la correa del accesorio y del resorte tensor de correa .....	3-3-9
Vaciado del sumidero del depósito de combustible .....	3-3-10
Vaciado del filtro de combustible primario y separador de agua .....	3-3-10

	Página
Vaciado del filtro de combustible auxiliar y del separador de agua—Si existe .....	3-3-11
Sustitución de elementos de filtro de admisión de aire del motor .....	3-3-12
Revisión de cámara (si existe) .....	3-3-13
Calibración de la unidad de control de transmisión .....	3-3-13
Calibración de la unidad de control de tracción en las seis ruedas (si existe) .....	3-3-13

### **Mantenimiento—Cada 10 horas o diariamente**

Revisión del nivel de aceite del depósito hidráulico .....	3-4-1
Comprobación del nivel de aceite de la transmisión .....	3-4-2
Revisión del nivel de aceite del motor .....	3-4-2
Revisión del nivel del depósito de rebose de refrigerante del motor .....	3-4-3

### **Mantenimiento—Cada 50 horas**

Lubricación de los pivotes de las bisagras del bastidor .....	3-5-1
Lubricación de bola de bastidor de tiro .....	3-5-1
Engrase de la cuchilla dózer—Si existe .....	3-5-2
Engrase de pasador de oscilación del eje delantero .....	3-5-3
Lubricación de pasadores de pivote de inclinación del eje delantero .....	3-5-3
Lubricación de pivote de barra de inclinación del eje delantero .....	3-5-4
Lubricación de pasador de dirección del eje delantero .....	3-5-4
Lubricación de extremos de barra de acoplamiento .....	3-5-5
Lubricación de cilindros de dirección .....	3-5-6
Lubricación del escarificador de montaje central—Si existe .....	3-5-6
Lubricación de cilindros de elevación .....	3-5-7
Lubricación de cilindro de desplazamiento lateral de círculo .....	3-5-7
Lubricación de pasador de bloqueo de caballete .....	3-5-7

### **Mantenimiento—Servicio inicial—250 horas**

Vaciado y llenado de aceite de motor y sustitución del filtro .....	3-6-1
Vaciado y llenado de aceite de motor (mantenimiento rápido)—Si existe .....	3-6-3

### **Mantenimiento—Cada 250 horas**

Revisión del nivel de electrolito de la batería híbrida—Si existe .....	3-7-1
Muestreo de aceite de motor .....	3-7-2

Continúa en la siguiente página

## Protección contra el ruido

El rango de nivel de sonido depende de muchos factores, entre ellos la configuración de la máquina, el estado y mantenimiento de la máquina, la superficie del terreno, el entorno de trabajo, los ciclos de trabajo, el ruido del entorno y los aperos.

La exposición prolongada a ruidos fuertes puede provocar sordera parcial o total.

**Siempre usar protección auditiva.** Usar dispositivos de protección adecuados, como orejeras o tapones para los oídos, a fin de protegerse contra ruidos molestos o excesivos.



TS207 —UN—29AUG88

DX,NOISE -63-03OCT17-1/1

## Evitar realizar modificaciones no autorizadas en la máquina

Para asegurar el rendimiento de la máquina, John Deere recomienda usar exclusivamente los repuestos originales de John Deere. Nunca sustituir piezas originales de John Deere con repuestos alternativos no diseñados para la aplicación, ya que así se puede crear una situación peligrosa o el rendimiento inadecuado de la máquina. La garantía de John Deere no abarca las piezas no fabricadas por John Deere ni los daños o las averías resultantes de su uso.

Las modificaciones de esta máquina o la incorporación de productos o accesorios no aprobados pueden afectar

la estabilidad o la fiabilidad de la máquina y suponer un peligro para el operador u otras personas cerca de la máquina. El instalador de cualquier modificación que afecte los controles electrónicos de esta máquina será el responsable de determinar que la modificación no perjudica ni la máquina ni su rendimiento.

Ponerse siempre en contacto con un concesionario autorizado antes de realizar cualquier modificación a la máquina que cambie el uso previsto, el peso o el equilibrio de la misma, o que altere los controles, el rendimiento o la fiabilidad.

TX,AVOID,MACH,MODS -63-24FEB20-1/1

## Inspección de la máquina

Inspeccionar cuidadosamente la máquina todos los días antes de ponerla en marcha.

Mantener todas las protecciones y defensas en buenas condiciones y correctamente instaladas. Reparar los daños que se observen y sustituir inmediatamente las piezas desgastadas o rotas. Prestar especial atención a las mangueras hidráulicas y al cableado eléctrico.



T6607AQ —UN—15APR13

TX,INSPECT -63-16MAY23-1/1

## Mantenerse alejado de piezas en movimiento

El enredo en piezas móviles puede causar lesiones graves.

Parar el motor antes de examinar, ajustar o poner a punto cualquier parte de la máquina con piezas en movimiento.

Mantener las protecciones en su lugar. Sustituir cualquier protección que se haya retirado para el acceso en cuanto se haya completado el mantenimiento o la reparación.

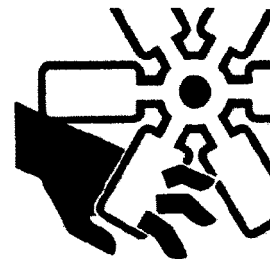

T133592 —UN—15APR13

TX,MOVING,PARTS -63-20JAN11-1/1

## Prevención de accidentes por máquina en retroceso

**Antes de mover la máquina, asegurarse de que todas las personas estén alejadas del trayecto de la máquina.** Utilizar espejos y cámaras, si existen, para facilitar la comprobación de toda la máquina. Mantener las ventanas, los espejos y las lentes limpios, ajustados y en buenas condiciones de reparación.

**Verificar que la alarma de advertencia de retroceso/avance funcione correctamente.**

**Pedir ayuda a un señalero para que dirija al maniobrar en caso de que no haya suficiente visibilidad o en espacios estrechos.** Mantener al señalero a la vista todo el tiempo. Usar señales con la mano preacordadas para comunicarse.

No depender únicamente de los auxiliares de visibilidad traseros (espejos, cámara trasera, sistema de detección de objetos por radar, etc.), si existe, como solo medio para el aviso en caso de colisión.



Prevención de accidentes por máquina en retroceso

Los auxiliares de visibilidad pueden tener limitaciones debido a las prácticas de mantenimiento, las condiciones ambientales y el rango de funcionamiento.

TX, BACKOVER1 -63-20DEC21-1/1

PC10857XW—UN—15APR13

## Evitar el vuelco de la máquina y daños

**Usar el cinturón de seguridad en todo momento.**

**No saltar si la máquina vuelca.** No podrá saltar lo suficientemente lejos y la máquina podría aplastarlo.

**Cargar y descargar la máquina de camiones o remolques con cuidado.** Asegurarse de que el camión sea suficientemente ancho y estacionado sobre una superficie firme y nivelada. Usar rampas de carga y acoplarlas adecuadamente a la plataforma del camión.

**Tener cuidado en las pendientes.** Siempre que sea posible, conducir directamente cuesta abajo o cuesta arriba en las pendientes empinadas. Reducir la articulación para mejorar la estabilidad al atravesar las pendientes. Tener sumo cuidado en suelos blandos, rocosos o congelados, ya que la máquina podría patinar fácilmente bajo estas condiciones.

**Asegurarse de estar sobre un terreno firme.** No trabajar cerca de barrancos o excavaciones abiertas que pudieran derrumbarse y causar el vuelco o la caída de la máquina.



# EMPLEAR CINTURON DE SEGURIDAD

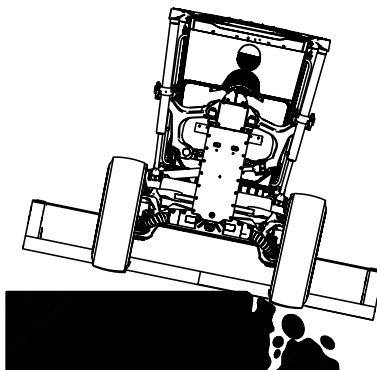

OUT4001,000038A -63-05DEC18-1/1

T133716—63—27MAR01

TX1054283—UN—12JAN09

### 3. Elevación de la máquina

Puntos adecuados para elevar la máquina.

Colocar un dispositivo de elevación apropiado a través de los puntos de elevación.

Esta etiqueta de seguridad se encuentra en la puerta de servicio delantera izquierda.

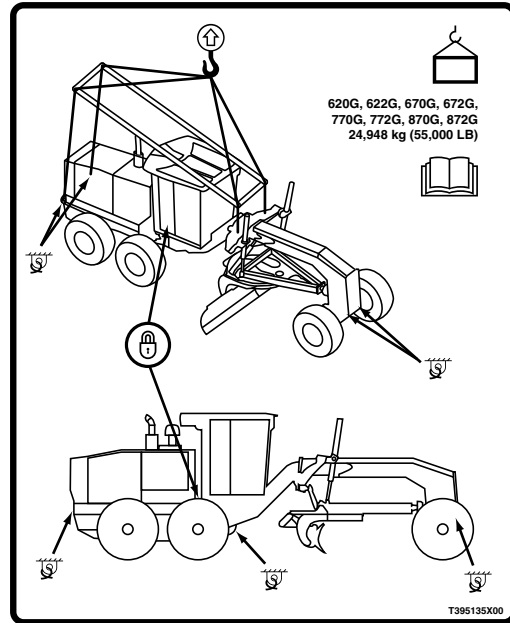

Elevación de la máquina

dh10862,1695146796794 -63-25SEP23-5/21

TX1234807 —UN—06MAR17

### 4. ADVERTENCIA, instalar el bloqueo de la articulación

Cuando se gira la máquina, en la zona de la articulación pueden causarse lesiones por aplastamientos.

Alejarse de la máquina cuando se arranca el motor o se opera.

Instalar el bloqueo de articulación antes de trabajar cerca del centro de la máquina o de transportarla en un camión.

Desconectar el bloqueo y asegurarlo antes de reanudar el uso de la máquina.

Estas etiquetas de seguridad se encuentran en los lados izquierdo y derecho de la plataforma de conducción.

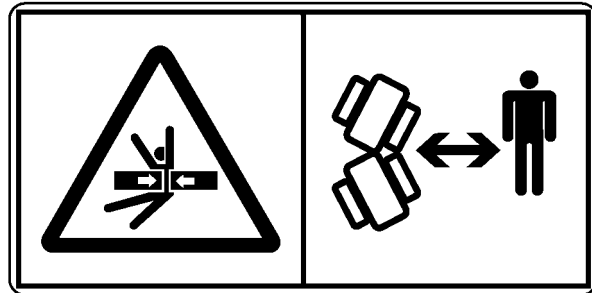
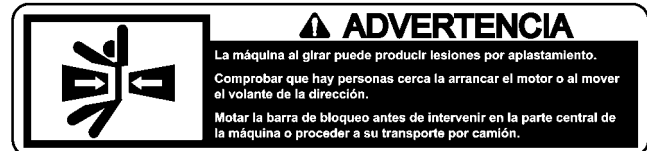

ADVERTENCIA, instalar el bloqueo de la articulación

Continúa en la siguiente página

dh10862,1695146796794 -63-25SEP23-6/21

TX1316590 —63—17AUG21

### 7a—Indicador de PARADA

**⚠ ATENCIÓN:** Evitar posibles lesiones y daños a la máquina. Si el indicador de PARADA parpadea y suena la alarma, detener inmediatamente la máquina e investigar la causa.

El indicador rojo se enciende cuando se ha desarrollado un problema. Detener inmediatamente la máquina y determinar la causa del problema.

### 7b—Indicador de mantenimiento necesario

El indicador ámbar se enciende cuando se está desarrollando un problema. No es necesario detener inmediatamente el motor, pero se debe investigar la

TX1221558 —UN—25AUG16

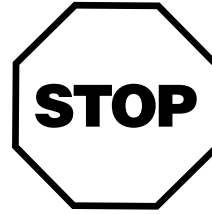

Indicador de parada

TX1221556 —UN—25AUG16



Indicador de mantenimiento necesario

causa lo antes posible. Ver Menú principal—Diagnóstico. (Sección 2-3).

dh10862,1695325282041 -63-21SEP23-3/11

### 8—Indicador de calentador del motor (si existe)

El indicador se enciende si las bujías de precalentamiento o los distribuidores del calefactor de aire están encendidos. Cuando el indicador se apaga, se puede arrancar el motor. Ver Arranque en tiempo frío. (Sección 2-2).

TX1221557 —UN—25AUG16



Indicador del calefactor del motor

### 9—Indicador de presión del aceite de motor:

**IMPORTANTE:** Evitar posibles daños del motor. Si el indicador de presión de aceite de motor parpadea mientras está en funcionamiento, detener la máquina y apagar el motor inmediatamente.

*NOTA:* El indicador puede encenderse cuando se trabaja en pendientes (con la máquina desnivelada).

El indicador de presión del aceite de motor se enciende cuando la presión de aceite es inferior a una presión

predeterminada durante el funcionamiento del motor. Si la presión de aceite es inferior a la predeterminada, el indicador de presión de aceite de motor y el indicador de PARADA destellan y se activa la alarma sonora. Detener la máquina y apagar inmediatamente el motor.

dh10862,1695325282041 -63-21SEP23-4/11

### 10a—Luz testigo del alternador baja

El indicador rojo se enciende y los indicadores de servicio requerido se encienden cuando ocurre lo siguiente:

- La tensión de batería es inferior a 25 V durante 5 s con el motor en marcha.
- La tensión de batería es superior a 31 V durante cinco segundos con el motor en marcha.

La carga de la batería se puede comprobar accediendo al menú Diagnósticos en la unidad de pantalla. Ver Menú principal—Diagnóstico. (Sección 2-3).

TX1052893 —UN—10DEC08

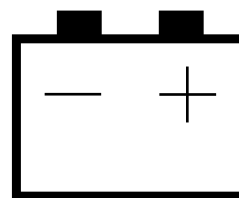

Luz testigo del alternador

TX1221571 —UN—25AUG16



Indicador de dirección auxiliar

### 10b—Indicador de dirección secundaria

El indicador rojo se enciende cuando la dirección secundaria está activa. Detener la máquina inmediatamente si se enciende el indicador.

Continúa en la siguiente página

dh10862,1695325282041 -63-21SEP23-5/11

## Consola delantera

- **Interruptor de intermitencias de giro (1)**—Tiene tres posiciones: IZQUIERDA, DERECHA y CENTRO. Al colocar el interruptor en la posición IZQUIERDA, se activan las bombillas de las intermitencias de giro izquierdas. Al colocar el interruptor en la posición DERECHA, se activan las bombillas de las intermitencias de giro derechas. Al llevar el interruptor nuevamente al CENTRO, se apagan las bombillas de las intermitencias de giro.
- **Interruptor de luces largas/cortas (2)**—Tiene dos posiciones: IZQUIERDA y DERECHA. Con los faros principales activados, si se coloca el interruptor en la posición IZQUIERDA se encienden las luces largas. Si se coloca el interruptor en la posición DERECHA, se apagan las luces largas, dejando encendidas solamente las luces cortas.
- **Pulsador de la bocina (3)**: Es un interruptor de contacto momentáneo. Pulsar sin soltar el interruptor de bocina para activar la bocina audible. Al soltar el interruptor se desactiva la bocina.
- **Interruptor de impacto de la hoja niveladora (si existe) (4)**—Tiene dos posiciones: ARRIBA o ABAJO. Empujar el interruptor hacia ARRIBA para activar el sistema amortiguador de impactos de la hoja. Con este sistema se emplean acumuladores hidráulicos para amortiguar la carga hidráulica producida cuando la hoja

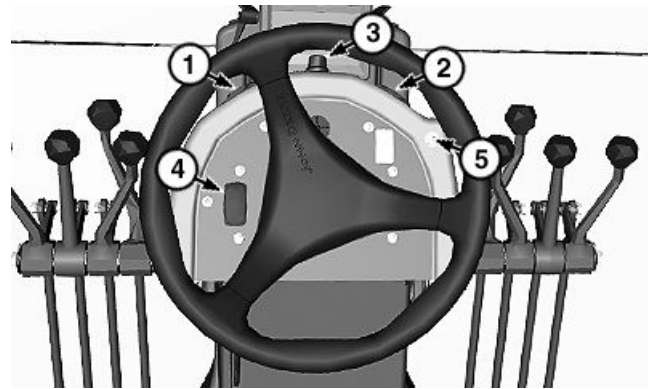

Consola de la máquina

- |  |   |
|--|---|
| 1— Interruptor de intermitencias de giro | 4— Interruptor de impactos de la cuchilla (si existe) |
| 2— Interruptor de luces largas/cortas    | 5— Interruptor de bloqueo manual del diferencial      |
| 3— Pulsador de la bocina                 |   |

choca contra un objeto fijo. De esta manera se reduce la posibilidad de daños de la máquina.

- **Interruptor de bloqueo manual del diferencial (5)**: Tiene dos posiciones: conectado (ON) o desconectado (OFF). Cuando el interruptor se encuentra conectado, el bloqueo manual del diferencial está engranado. Para obtener más información, ver Uso del bloqueo del diferencial. (Sección 2–2.)

JB38880,00016BE -63-04JUN20-1/1

TX1219972 —UN—25JUL16

## Ajuste de consola delantera

Levantar la palanca de inclinación del volante (1) para inclinar el volante hacia arriba o hacia abajo. Bajar la palanca de inclinación del volante para bloquear el volante en su posición.

Presionar hacia abajo el pedal de inclinación de la consola (2) para mover la consola hacia delante o hacia atrás. Soltar el pedal para bloquear la consola en su posición.

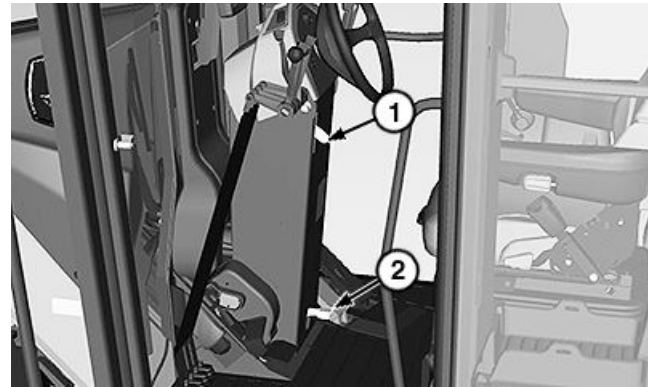

Ajuste de consola delantera

- |                                       |                                       |
|---------------------------------------|---------------------------------------|
| 1— Palanca de inclinación del volante | 2— Pedal de inclinación de la consola |
|---------------------------------------|---------------------------------------|

CN93077,0000880 -63-26JUL16-1/1

TX1219993 —UN—26JUL16

## Radio—Si existe

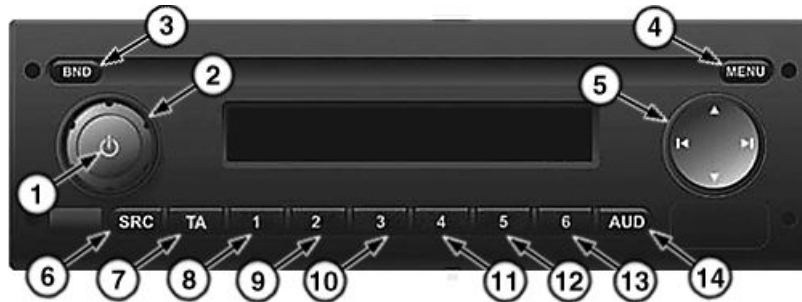

Radio

- |                                |  |                             |                             |
|--------------------------------|--|-----------------------------|-----------------------------|
| 1— Botón de encendido          | 5— Interruptor basculante multifunción | 9— Botón de preselección 2  | 13— Botón de preselección 6 |
| 2— Mando de control de volumen | 6— Botón de fuente                     | 10— Botón de preselección 3 | 14— Botón de audio          |
| 3— Botón de banda (BND)        | 7— Botón TA                            | 11— Botón de preselección 4 |                             |
| 4— Botón de menú               | 8— Botón de preselección 1             | 12— Botón de preselección 5 |                             |

**NOTA:** La radio se puede conectar mediante el botón de encendido (1), aunque el encendido esté desconectado. La radio se apaga automáticamente después de un tiempo preestablecido para conservar la batería de la máquina. Ver *Ajuste del tiempo de desconexión* en esta sección.

1. Pulsar el botón de encendido (1) para encender la radio. Pulsar sin soltar el mismo botón para apagarla.

### Ajuste de tiempo de apagado:

- Pulsar la tecla de menú (4) hasta que se visualice HORA y el ajuste actual de tiempo de apagado.
- Girar el dial de control de volumen (2) hacia la izquierda o la derecha para ajustar el tiempo de apagado entre 1 y 60 minutos.
- Pulsar el botón de menú varias veces para salir del menú.

2. Para silenciar la radio, pulsar el botón de encendido. Para conectar la radio, pulsar el botón de encendido o girar el mando de control de volumen.
3. Pulsar el botón de banda (BND) (3) para cambiar entre las bandas AM (AM y AMT) y las bandas FM (FM1, FM2 y FMT).
4. Botones de preselección de seis numerosos (8—13) almacenar y recuperar emisoras para cada banda AM y FM. Para guardar una emisora, seleccionar la banda y luego seleccionar la emisora. Pulsar sin soltar el botón de preselección durante 3 segundos. Se guarda la emisora actual y el número de preselección correspondiente aparecerá en la pantalla. Para recuperar una emisora, seleccionar la banda y luego pulsar el botón de preselección. La radio cambiará automáticamente a la emisora guardada.

### Ajuste de audio y menú:

**⚠ ATENCIÓN:** Evitar posibles pérdidas de oído. No activar el ajuste de intensidad a niveles de gran volumen.

**NOTA:** Para reiniciar los ajustes de audio para la fuente de audio actual solamente, mantener pulsado el botón de audio (14).

Pulsar el botón de audio (14) para pasar a través de las siguientes opciones de ajuste de audio: graves, agudos, balance (izquierda a derecha), atenuación (delantera a trasera), media, intensidad y recuperación de la radio a los ajustes de fábrica. Cuando aparezca en pantalla la opción que se desee configurar, girar el control de volumen para ajustar la función de audio. La radio regresará al modo normal si no se realiza ningún ajuste durante 3 segundos.

Pulsar la tecla de menú para entrar en el modo de ajuste de menú y configurar las opciones del menú. Pulsar el botón TA (7) para salir del menú actual y la fuente actual de la pantalla.

Cuando aparezca en la pantalla la opción que se desee configurar, girar el mando de control del volumen para ajustarla. La radio regresará al modo normal si no se realiza ningún ajuste durante 3 segundos.

Es posible regular las siguientes opciones de menú con esta función:

1. El pitido (activado o desactivado) determina si se oye un pitido cada vez que se presiona un botón.
2. Brillo de pantalla (mín. de -5 a máx. de +5): determina el nivel de brillo de la pantalla.
3. Activar el volumen (5—25) selecciona el volumen deseado para que la radio se prepare.

### Ajuste de volumen:

Para subir el volumen, girar el mando de control del volumen hacia la derecha para aumentar el ajuste del volumen.

Para bajar el volumen, girar el mando de control del volumen hacia la izquierda para reducir el ajuste del volumen.

### Sintonización de la radio:

Continúa en la siguiente página

JB38880,000171B -63-06AUG20-1/2

TX1301650A —UN—07AUG20

## Parada del motor

El apagado del motor puede ser iniciado por el operador o por el sistema.

El sistema solo puede iniciar el apagado si la función de apagado automático está activada. Para iniciar el apagado automático, consultar con un concesionario John Deere autorizado.

El apagado iniciado por el operador se denomina apagado retrasado.

### Apagado retrasado

Para iniciar un procedimiento de apagado retrasado:

1. Presionar y soltar el interruptor de parada del motor/encendido APAGADO en el módulo de teclado (SSM).

*NOTA: Si no hay calibraciones de máquina activas y el freno de estacionamiento está aplicado, el sistema entra inmediatamente en modo de apagado retrasado.*

2. El sistema entra en el modo de apagado retrasado de la siguiente manera:

- Aparece un mensaje emergente que confirma el apagado retrasado y muestra un temporizador de cuenta atrás.
- Cuando la cuenta regresiva llega a cero, el motor se apaga y el encendido se apaga. La unidad de control electrónico del motor calcula la duración del apagado controlado en función del uso de la máquina. El tiempo máximo de la cuenta regresiva es de 2 min.

**IMPORTANTE: Evitar dañar el motor. Solo pasar por alto el modo de apagado controlado si es absolutamente necesario. El tiempo**

**de la cuenta regresiva calculado permite al turbocompresor y a los componentes del motor enfriarse antes del apagado.**

3. Para cancelar u obviar el modo de apagado retrasado, mantener presionado el botón de PARADA durante 1 s y presionarlo por segunda vez para solicitar un apagado inmediato.

### Apagado automático

La función de apagado automático desconecta la alimentación de encendido y apaga el motor después de que la máquina haya estado funcionando a ralentí por un intervalo predeterminado.

El apagado automático se puede desactivar o ajustar para que se active después de un tiempo predeterminado.

Cuando queden 30 segundos en el temporizador de apagado automático, se activa una vez la alarma sonora y aparece un mensaje emergente en el monitor para indicar que se va a apagar la máquina.

Para activar, desactivar o ajustar el tiempo de apagado automático, consultar a un concesionario John Deere autorizado.

Para que ocurra un apagado automático, se deben cumplir las siguientes condiciones:

- Transmisión en punto muerto y freno de estacionamiento aplicado.
- El pedal del acelerador no debe estar presionado.
- La velocidad del vehículo debe ser inferior a 0.5 km/h (0.31 mph).
- La temperatura del refrigerante del motor debe superar un valor mínimo.
- No debe haber ninguna calibración activa.

CN93077,0000895 -63-17JUN20-1/1

## Funcionamiento en agua y barro

**IMPORTANTE: Se pueden producir daños en los componentes de la máquina si se excede la profundidad de vado. Nunca exceder la profundidad (1) de vado máxima (línea central de los ejes).**

Cuando es necesario utilizar la máquina en el agua o en zonas en las que hay agua, esta no debe sobrepasar la línea de ejes.

Después de trabajar en agua o en barro, engrasar todos los puntos de lubricación y engrase.

1— Profundidad máxima de vado

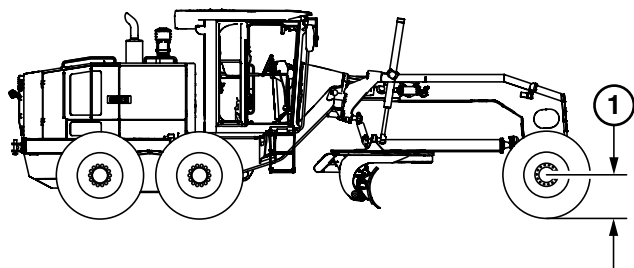

Profundidad máxima de vado

XJ1275751 —UN—02APR19

BJ21193,000027F -63-04APR19-1/1

## Uso del bloqueo del diferencial

**NOTA:** El bloqueo del diferencial debe usarse cuando las condiciones requieran tracción máxima.

El bloqueo del diferencial puede accionarse de forma manual o automática.

### Bloqueo manual del diferencial

Para conectar manualmente el bloqueo del diferencial, colocar el interruptor de bloqueo del diferencial (1) en la posición de ENCENDIDO. El indicador de bloqueo manual del diferencial (2) se visualiza en el monitor. Para información acerca del indicador de bloqueo manual del diferencial, ver Funciones de la pantalla del poste derecho. (Sección 2-1.)

Si el bloqueo automático del diferencial está activado, la conexión del bloqueo manual del diferencial anulará el modo de bloqueo automático.

**IMPORTANTE:** Evitar que se produzcan daños en la máquina. Desconectar el bloqueo del diferencial al utilizar la máquina en superficies de hormigón seco o asfalto.

**NOTA:** El bloqueo manual del diferencial puede conectarse o desconectarse cuando la máquina está en movimiento o detenida.

Para desconectar el bloqueo del diferencial, colocar el interruptor de bloqueo del diferencial en la posición APAGADO. El indicador de bloqueo manual del diferencial se apaga en el monitor.

- Desconectar el bloqueo automático del diferencial cuando se opere en superficies de hormigón seco o asfalto.
- Desconectar el bloqueo del diferencial para hacer giros más cerrados y reducir el desgaste de los neumáticos.

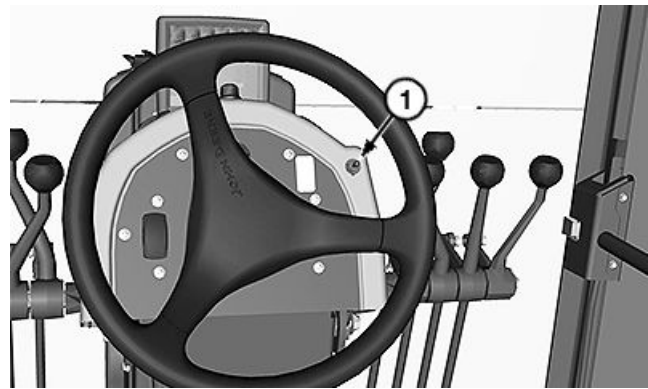

Máquina estándar

TX1220989 —UN—11AUG16

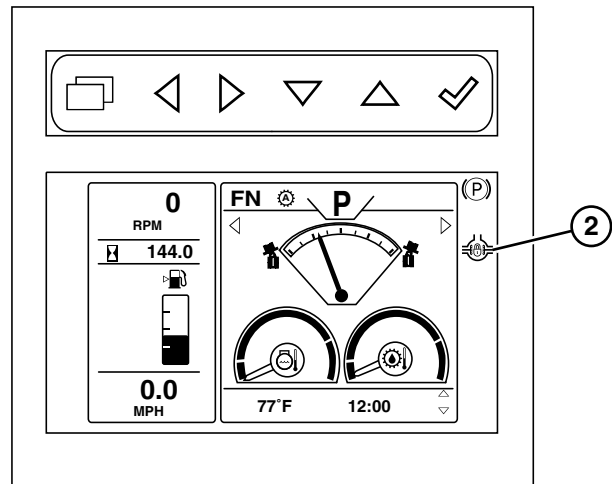

Vista del monitor con bloqueo manual del diferencial

1— Interruptor de bloqueo del diferencial

2— Indicador de bloqueo manual del diferencial

TX1295774 —UN—22APR20

Continúa en la siguiente página

JB38880,00016C2 -63-30JUN20-1/2

**NOTA:** Las dimensiones que se indican son para la configuración de accesorio más común. Si hay diferentes accesorios instalados, pueden variar las dimensiones de peso y centro de gravedad.

- Fijar el dispositivo de elevación para embalaje de transporte norma ISO (1) a la grúa. El gancho elevador debe estar paralelo a la ubicación del centro de gravedad (2).

**Especificación**

Centro de gravedad de la 620G—Longitud.....	1720 mm 68 in
Centro de gravedad de la 622G—Longitud.....	1820 mm 72 in

- Levantar la grúa hasta eliminar toda la holgura de las eslingas.

**IMPORTANTE: Evitar dañar la máquina. La grúa debe ser capaz de transportar el peso total de la máquina.**

- Levantar la máquina y mover la grúa lentamente para evitar el balanceo excesivo de la máquina. Para consultar el peso operativo máximo específico, ver Varios—Especificaciones. (Sección 4–6.)
- Bajar la grúa hasta que se puedan retirar las eslingas de la máquina.
- Quitar las eslingas de la máquina.
- Levantar la grúa empleando el dispositivo de elevación del embalaje para transporte normal ISO estándar con las eslingas fijadas y alejar de la máquina.

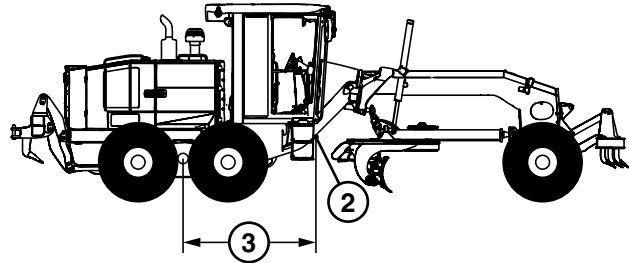

Ubicación del centro de gravedad

2— Ubicación del centro de gravedad

3— Longitud del centro de gravedad

- Bloquear todas las ruedas con cuñas.
- Fijar la máquina al remolque de la máquina de transporte con cadenas.

TX1055171 —UN—29JAN09

JB38880,000171A -63-04AUG21-2/2



## Combustible biodiésel

El combustible biodiésel está compuesto de ésteres monoalquílicos de ácidos grasos de cadena larga derivados de aceite vegetal o de grasas animales. Las mezclas de biodiésel combinan biodiésel con combustible diésel de petróleo sobre la base del volumen.

Antes de usar combustible que contenga biodiésel, consultar los requisitos y las recomendaciones de uso de biodiésel en este manual del operador.

Las leyes y los reglamentos de protección del medioambiente pueden favorecer o prohibir el uso de biocombustibles. Los operadores deben consultar a las autoridades gubernamentales competentes antes de usar biocombustibles.

### Motores Fase V de John Deere en la Unión Europea

Cuando el motor debe funcionar en la Unión Europea con diésel o gasóleo no de carretera, debe usarse un combustible con un contenido de FAME no superior al 8 % de volumen/volumen (B8).

### Motores John Deere con filtro de escape excepto motores Fase V en la Unión Europea John Deere

Las mezclas de biodiésel hasta B20 únicamente pueden usarse si el biodiésel (100 % biodiésel o B100) cumple las normas ASTM D6751, EN 14214, o especificaciones equivalentes. Al utilizar B20 la potencia se reduce en un 2% y el consumo de combustible aumenta en un 3%.

Las concentraciones de biodiésel superiores a B20 pueden dañar los sistemas de control de emisiones del motor y no se deben usar. Los riesgos incluyen, entre otros, una regeneración estacionaria más frecuente, una acumulación de hollín e intervalos mayores para la extracción de cenizas.

Los acondicionadores de combustible de John Deere o productos equivalentes que contienen aditivos detergentes y dispersantes son necesarios cuando se utilizan mezclas de biodiésel desde B10 hasta B20, y se recomiendan cuando se utilizan mezclas de biodiésel inferiores.

### Motores John Deere sin filtro de escape John Deere

Las mezclas de biodiésel hasta B20 únicamente pueden usarse si el biodiésel (100 % biodiésel o B100) cumple las normas ASTM D6751, EN 14214, o especificaciones equivalentes. Al utilizar B20 la potencia se reduce en un 2% y el consumo de combustible aumenta en un 3%.

Estos motores de John Deere pueden funcionar con mezclas de biodiésel superiores a B20 (hasta 100 % biodiésel). Operar a niveles superiores a B20 solo si el biodiésel está permitido por la ley y cumple la especificación EN 14214 (disponible principalmente en Europa). Es posible que los motores que funcionan con mezclas de combustible biodiésel superiores a B20 no estén permitidos o no cumplan todas las regulaciones de emisiones aplicables. Debe esperarse una reducción

de la potencia del 12 % y un aumento del consumo de combustible del 18 % cuando se utiliza biodiésel al 100 %.

Los acondicionadores de combustible de John Deere o productos equivalentes que contienen aditivos detergentes y dispersantes son necesarios cuando se utilizan mezclas de biodiésel desde B10 hasta B100, y se recomiendan cuando se utilizan mezclas de biodiésel inferiores.

### Requisitos y recomendaciones de uso de biodiésel

La parte de combustible diésel de petróleo de todas las mezclas de biodiésel debe cumplir los requisitos de las normas comerciales ASTM D975 (EE. UU.) o EN 590 (UE).

Se recomienda a los usuarios de biodiésel en los Estados Unidos que adquieran mezclas de biodiésel de un comerciante con certificación BQ-9000 suministrado por un productor con acreditación BQ-9000 (certificado por la National Biodiesel Board). La relación de productores y distribuidores homologados de biodiesel puede consultarse en la siguiente dirección: <http://www.bq9000.org>.

El combustible biodiésel contiene cenizas residuales. Si los niveles de cenizas superan el nivel máximo permitido según las normas ASTM D6751 o EN14214, puede resultar en una carga más rápida de cenizas y requerir una limpieza más frecuente del filtro de escape (si está instalado).

El filtro de combustible puede requerir una sustitución más frecuente cuando se usa combustible biodiésel, particularmente si se cambia del combustible diésel de petróleo. Comprobar el nivel de aceite del motor diariamente antes de arrancar el motor. Si el nivel de aceite aumenta, esto puede indicar que el aceite motor está diluyéndose con combustible. Las mezclas de biodiésel hasta B20 deben ser utilizadas antes de que transcurran 90 días desde su fabricación. Las mezclas de biodiésel desde B20 deben ser utilizadas antes de que transcurran 45 días desde su fabricación.

Cuando se utilicen mezclas de biodiésel hasta B20, debe tenerse en cuenta lo siguiente:

- La degradación del flujo durante clima frío
- Limitaciones de estabilidad y almacenamiento (absorción de humedad, aumento de microbios)
- La posibilidad de restricción y taponamiento de los filtros (normalmente al emplear combustible biodiésel por primera vez en motores usados)
- Posible fuga de combustible a través de los retenes y las mangueras (principalmente en motores más viejos)
- Posible reducción de la vida útil de los componentes del motor

Solicitar a su proveedor de combustible un certificado que asegure que el combustible cumple con las especificaciones proporcionadas en este manual del operador.

## Aceite hidráulico

Elegir el tipo de aceite con la viscosidad adecuada en función de las temperaturas que pueden alcanzarse hasta el siguiente cambio de aceite.

-40 °C	-35 °C	-30 °C	-25 °C	-20 °C	-15 °C	-10 °C	0 °C	10 °C	15 °C	20 °C	25 °C	30 °C	35 °C	40 °C	45 °C	50 °C
-40 °F	-31 °F	-22 °F	-13 °F	-4 °F	5 °F	14 °F	32 °F	50 °F	59 °F	68 °F	77 °F	86 °F	95 °F	104 °F	113 °F	122 °F

### Aceite hidráulico recomendado:

John Deere Hydrau™
John Deere Hydrau™XR
John Deere Hydrau-Gard™ 46 Plus <sup>a</sup>
Aceite ártico John Deere Hydrau-Gard™ 22 <sup>a</sup>
John Deere Hydrau-Gard™ 68 <sup>b</sup>

### Fluidos especializados:

Bio Hydrau-Gard™ <sup>a</sup>
Bio Hy-Gard™ II

### Aceites de motor:

0w40 John Deere Plus-50™ II
15w40 John Deere Plus-50™ II
10w30 John Deere Plus-50™ II
Torq-Gard™ <sup>b</sup>

-40 °C	-35 °C	-30 °C	-25 °C	-20 °C	-15 °C	-10 °C	0 °C	10 °C	15 °C	20 °C	25 °C	30 °C	35 °C	40 °C	45 °C	50 °C
-40 °F	-31 °F	-22 °F	-13 °F	-4 °F	5 °F	14 °F	32 °F	50 °F	59 °F	68 °F	77 °F	86 °F	95 °F	104 °F	113 °F	122 °F

<sup>a</sup>No disponible en Estados Unidos ni en Canadá

<sup>b</sup>Brasil solamente.

**IMPORTANTE: Para evitar daños en la máquina. No mezclar fluidos de tipos o marcas diferentes. No mezclar los aceites a base de zinc y libres de zinc. La mezcla de fluidos puede provocar efectos secundarios de adhesión y degradación del lubricante.**

Se pueden utilizar otros aceites hidráulicos, en un intervalo de mantenimiento reducido del 50 %, si cumplen las siguientes especificaciones.

- Aceites hidráulicos antidesgaste (AWHO):
  - ISO 11158, categoría HV
  - DIN 51524-3

Hydrau es una marca comercial de Deere & Company  
 Hydrau-Gard es una marca comercial de Deere & Company  
 Hydrau-Gard es una marca comercial de Deere & Company  
 Bio Hydrau-Gard es una marca comercial de Deere & Company  
 Bio Hy-Gard es una marca comercial de Deere & Company  
 Plus-50 es una marca comercial de Deere & Company  
 Torq-Gard es una marca comercial de Deere & Company

TX, HYDOIL, A -63-20OCT21-1/1

CLICK HERE TO **DOWNLOAD** THE COMPLETE MANUAL

- Thank you very much for reading the preview of the manual.
- You can download the complete manual from: [www.heydownloads.com](http://www.heydownloads.com) by clicking the link below



- Please note: If there is no response to CLICKING the link, please download this PDF first and then click on it.

CLICK HERE TO **DOWNLOAD** THE COMPLETE MANUAL

## Registros

### Puertas de mantenimiento del motor

1. Abrir la puerta de mantenimiento izquierda o derecha del motor.
2. Mover la barra guía (1) fuera de la posición de reposo (2) e insertarla en la pestaña (3).
3. Para cerrar la puerta, elevar la barra guía extrayéndola de la pestaña y volver a colocarla en la posición de reposo.

1— Barra guía  
2— Posición de reposo

3— Pestaña

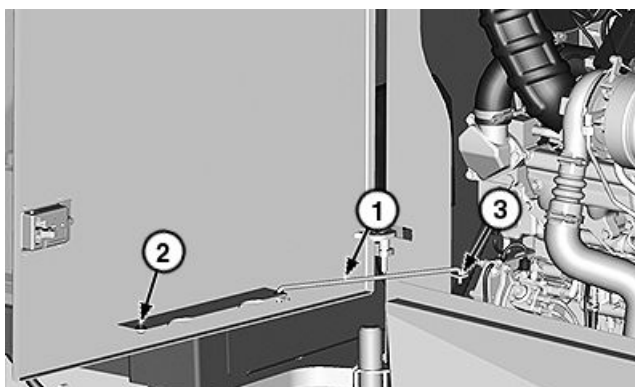

Puerta de mantenimiento del motor (se muestra el lado izquierdo)

TX1245181 —UN—15NOV17

KR46761,00016EC -63-16NOV17-1/3

### Puertas de mantenimiento traseras

1. Abrir la puerta de mantenimiento trasera izquierda o derecha del motor.
2. Mover la barra guía (1) fuera de la posición de desbloqueo (2) a la posición de bloqueo (3).
3. Para cerrar la puerta, elevar la barra guía fuera de la posición de bloqueo (3) a la posición de desbloqueo (2).

1— Barra guía  
2— Posición de desbloqueo

3— Posición de bloqueo

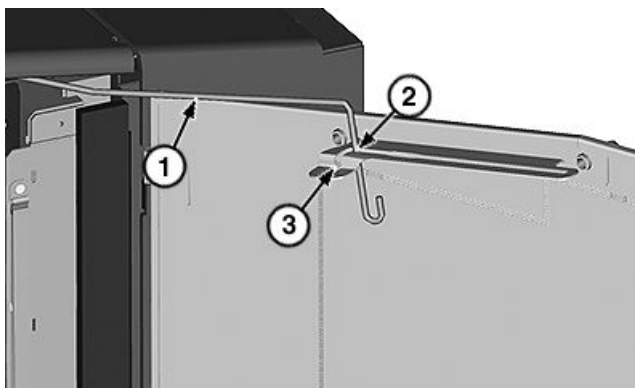

Puerta de mantenimiento trasera (se muestra el lado izquierdo)

TX1244961 —UN—16NOV17

KR46761,00016EC -63-16NOV17-2/3

### Paneles desplegados

1. Con la puerta de mantenimiento izquierda o derecha del motor bloqueada en la posición abierta, desconectar el enganche (1) del panel desplegable.
2. Sostener el panel desplegable (2) y plegarlo.
3. Elevar el panel desplegable para cerrarlo y conectar el enganche del panel desplegable.

1— Liberación de panel  
desplegable

2— Panel desplegable

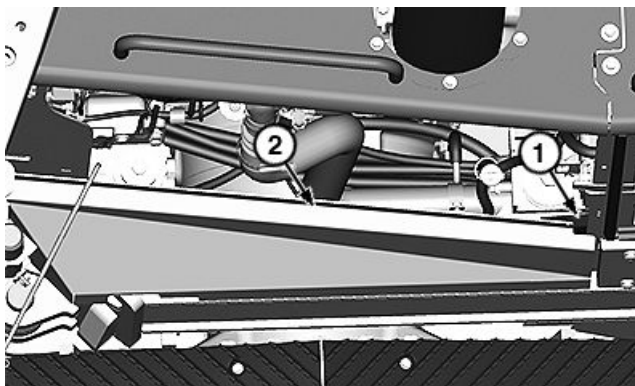

Panel desplegable (se muestra el lado izquierdo)

TX1245182 —UN—16NOV17

KR46761,00016EC -63-16NOV17-3/3

## Sustitución de los filtros de aire fresco y de recirculación de la cabina

1. Estacionar la máquina en una superficie nivelada.
2. Bajar todo el equipo al suelo. Detener el motor.
3. Abrir la puerta de la cabina.
4. Extraer el tornillo (1).
5. Quitar de las ranuras de montaje la cubierta del conjunto de filtros de aire (2).
6. Comprimir las presillas (3) y extraer los filtros de aire fresco de la cabina (4) y de recirculación de la cabina (5).
7. De ser necesario, cambiar filtros.
8. Instalar los filtros y la cubierta del conjunto de filtros de aire.
9. Apretar el tornillo.
10. Cerrar la puerta de la cabina.



Cubierta del conjunto de filtros de aire

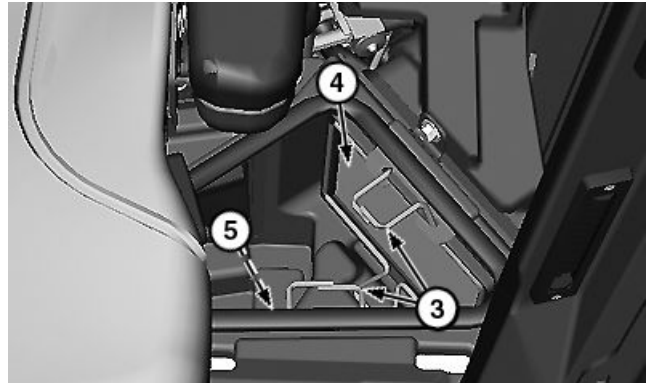

Filtro de aire fresco de la cabina y filtro de aire de recirculación

- |  |   |
|--|---|
| 1— Tornillo                            | 4— Filtro de aire fresco de la cabina           |
| 2— Tapa del conjunto de filtro de aire | 5— Filtro de aire de recirculación de la cabina |
| 3— Presilla (se usan 2)                |   |

TX1050175A—UN—28OCT08

TX1138303A—UN—05JUN13

JB38880.0001358 -63-18JUN20-1/1

## Engrase del piñón del círculo (círculo estándar)

1. Estacionar la máquina sobre una superficie firme y nivelada.
2. Bajar todo el equipo al suelo y apagar el motor.
3. Limpiar la suciedad y la grasa vieja del piñón del círculo (1) y de los dientes del piñón (2).

**NOTA:** Cuando se opera en terreno arenoso o abrasivo, el lubricante de grafito John Deere es una alternativa para engrasar.

4. Lubricar el piñón del círculo y los dientes del piñón. Ver Grasa con bisulfuro de molibdeno. (Sección 3—1.)

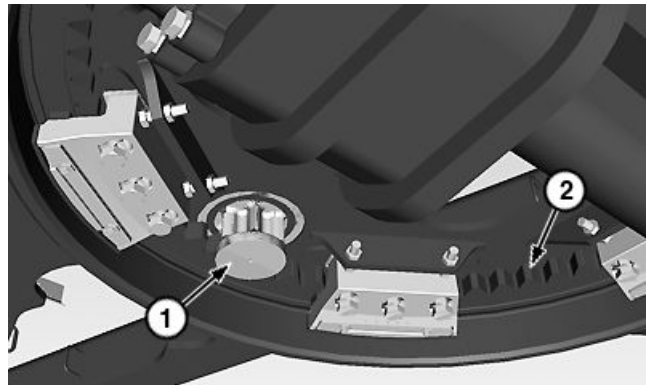

Piñón del círculo

1— Piñón del círculo

2— Dientes del piñón

TX1140452A—UN—12JUL13

JB92884.000018A -63-13JUL23-1/1

# Mantenimiento—Cada 10 horas o diariamente

## Revisión del nivel de aceite del depósito hidráulico

**IMPORTANTE:** Evitar la posibilidad de daños a la máquina. No hacer funcionar el motor sin aceite en el sistema hidráulico.

1. Estacionar la máquina en una superficie nivelada.

*NOTA:* Asegurarse de bajar todo el equipo al suelo con el motor en marcha usando la función de bajada a potencia, no la de flotación. La flotación del equipo hacia el suelo producirá una lectura de nivel de aceite hidráulico falsa en la mirilla del depósito hidráulico (1) ya que podría ocurrir cavitación en los cilindros.

2. Bajar todo el equipo al suelo e inclinar la cuchilla completamente hacia atrás.

*NOTA:* Las ruedas deberán estar verticales. Las partes delantera y trasera de la máquina deberán estar alineadas.

3. Apagar el motor. Esperar 10 min para que drene el aceite.
4. Abrir la puerta de mantenimiento trasera izquierda para acceder a la mirilla del depósito hidráulico (1). Ver Registros. (Sección 3-2.)
5. Comprobar la mirilla del depósito hidráulico. El aceite deberá estar en el intervalo de aceite frío (3).
6. De ser necesario, quitar el tapón de llenado de aceite hidráulico (2) y añadir aceite. Para obtener información sobre el aceite recomendado, ver Aceite hidráulico. (Sección 3-1.)
7. Si se ha excedido el nivel de aceite hidráulico requerido, vaciar el excedente. Ver Vaciado y llenado del depósito de aceite hidráulico. (Sección 3-12.)

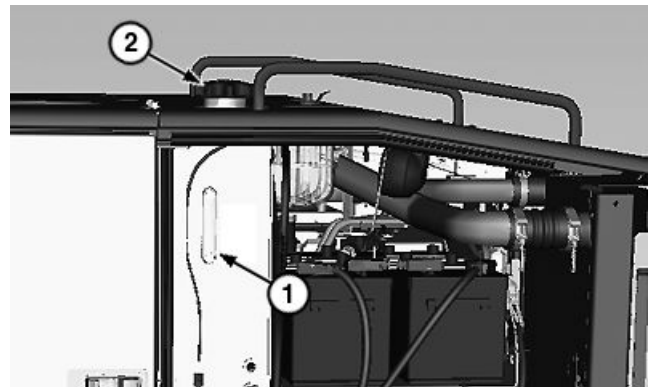

Mirilla del depósito hidráulico y tapón de llenado de aceite hidráulico

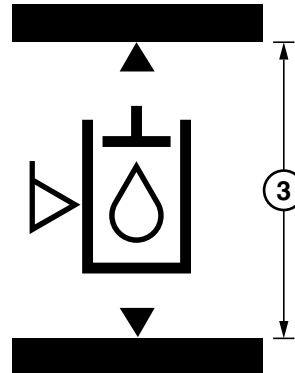

Nivel de aceite hidráulico

- 1— Mirilla del depósito hidráulico  
2— Tapón de llenado de aceite hidráulico  
3— Intervalo de aceite frío

8. Instalar la tapa de llenado de aceite hidráulico.
9. Cerrar la puerta de mantenimiento trasera izquierda.

JB38880,0001741 -63-29OCT20-1/1

TX1138492A—UN—07JUN13

TX1305649—UN—29OCT20

## Vaciado y llenado de aceite de motor y sustitución del filtro

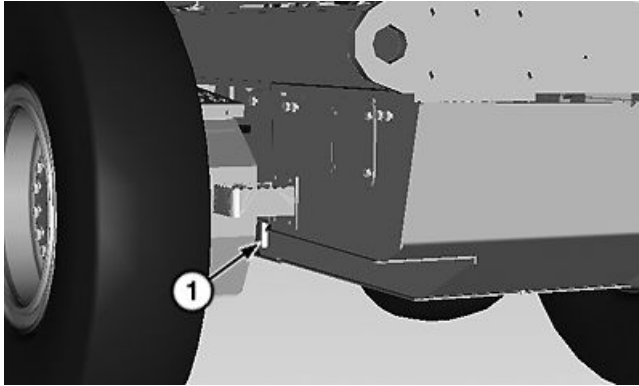

Manguera de vaciado de aceite de motor

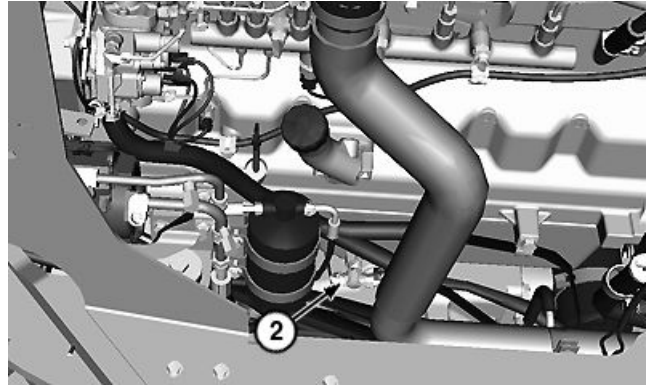

Válvula de vaciado

TX1140585A —UN—30JUL13

TX1140608A —UN—16JUL13

1. Estacionar la máquina en una superficie nivelada.
2. Bajar todo el equipo al suelo.
3. Hacer funcionar el motor para calentar el aceite. Detener el motor.
4. Colocar un recipiente apropiado bajo la manguera de vaciado de aceite del motor (1).
5. Abrir la puerta de mantenimiento izquierda del motor y el panel desplegable para acceder a la válvula de vaciado (2). Ver Registros. (Sección 3–2.)
6. Abrir la válvula de vaciado del cárter de aceite. Dejar que el aceite se vacíe en el recipiente. Desechar debidamente el aceite usado.
7. Abrir la puerta de mantenimiento derecha del motor y el panel desplegable para acceder al filtro de aceite del motor (3). Ver Registros. (Sección 3–2.)
8. Girar el filtro de aceite del motor hacia la izquierda para extraerlo.
9. Limpiar la superficie de montaje. Aplicar una capa delgada de aceite a la empaquetadura del filtro nuevo de aceite de motor.

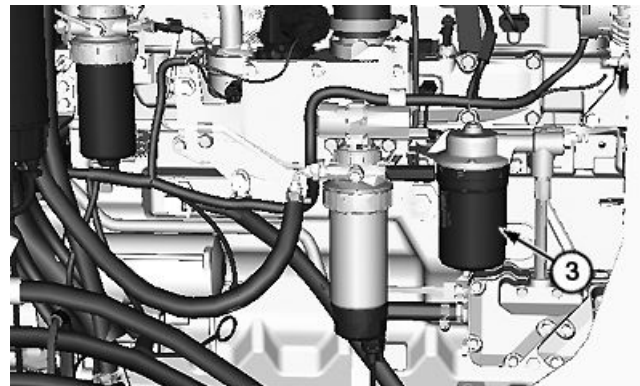

Filtro de aceite del motor

TX1139237A —UN—16JUL13

1— Manguera de vaciado  
2— Válvula de vaciado

3— Filtro de aceite del motor

10. Instalar el filtro de aceite de motor nuevo. Girar el filtro hacia la derecha con la mano hasta que la empaquetadura toque la superficie de montaje.
11. Apretar el filtro 1/2—3/4 de vuelta adicional.
12. Cerrar la válvula de vaciado.

Continúa en la siguiente página

JB38880,00016E5 -63-13JUL23-1/2

## Revisión del nivel de aceite de tándem

1. Estacionar la máquina en una superficie nivelada.
2. Bajar todo el equipo al suelo. Detener el motor.
3. Extraer el tapón de aceite (1) de ambos lados de la máquina. El nivel de aceite debe estar a ras con el fondo del orificio de revisión de cada carcasa.
4. Si fuese necesario añadir aceite, extraer los tornillos (2) y las plataformas de tándem de compuesto (3) de ambos lados de la máquina.
5. Limpiar a fondo los alrededores de las placas de inspección (4) en ambos lados de la máquina. Extraer los tornillos (5) y las placas de inspección. Añadir aceite según sea necesario. Para obtener información sobre el aceite recomendado, ver Transmisión, eje, transmisión en tándem, caja de engranajes del círculo y aceite de los cubos de tracción en las seis ruedas (si existe). (Sección 3-1.)
6. Instalar las placas de inspección, los tornillos (5) y los tapones de nivel de aceite. Aplicar fijador de roscas Loctite® 242 (resistencia media) en las roscas de los tornillos y apretar al valor especificado.

### Especificación

Tornillo de cubierta de la caja de tándem—Par de apriete.....	47 N·m 35 lb·ft
---	--------------------

**NOTA:** Los respiraderos del tándem se encuentran en la zona delantera interior de cada tándem.

7. Girar las tapas de los respiraderos de tándem (6) en la parte superior de los respiraderos de tándem para confirmar que las tapas se muevan libremente. Un respiradero obstruido puede causar fugas.
8. Instalar los tornillos y las plataformas de tándem compuestas (2). Apretar los tornillos (2) al valor especificado.

Loctite y sus marcas de productos relacionadas son marcas comerciales de Henkel Corporation

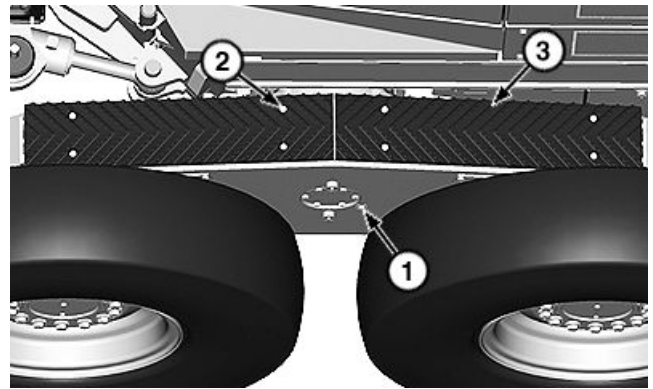

Plataformas de tándem de compuesto (se muestra el lado izquierdo)

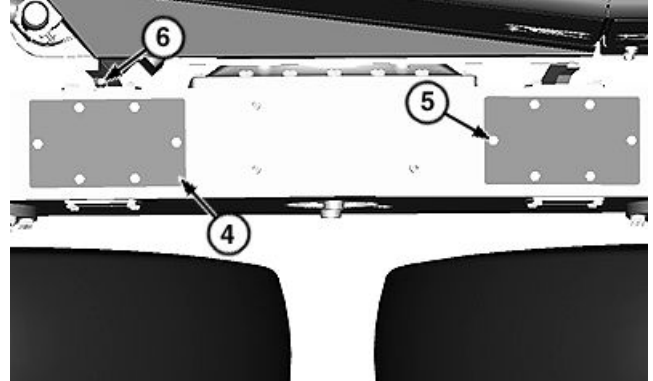

Placas de inspección y respiradero del tándem (se muestra el lado izquierdo)

- |   |  |
|---|--|
| 1— Tapón de aceite (se usan dos)              | 4— Placa de inspección (se usan 4)             |
| 2— Tornillo (se usan 16)                      | 5— Tornillo (se usan 24)                       |
| 3— Plataforma de tándem compuesta (se usan 4) | 6— Tapas de respiradero del tándem (se usan 2) |

### Especificación

Tornillo (2)—Par de apriete.....	15 Nm 133 lb·in
----------------------------------	--------------------

JB38880,00016E9 -63-13JUL23-1/1

TX1245255—UN—03OCT17

TX1245256—UN—03OCT17

## Sustitución del respiradero del depósito de combustible

1. Estacionar la máquina en una superficie nivelada.
2. Bajar todo el equipo al suelo. Detener el motor.
3. Abrir la puerta de mantenimiento trasera izquierda para acceder al respiradero del depósito de combustible (1). Ver Puertas de servicio. (Sección 3-2.)
4. Extraer el respiradero del depósito de combustible y desecharlo.
5. Instalar el nuevo respiradero del depósito de combustible.
6. Cerrar la puerta de mantenimiento trasera izquierda.

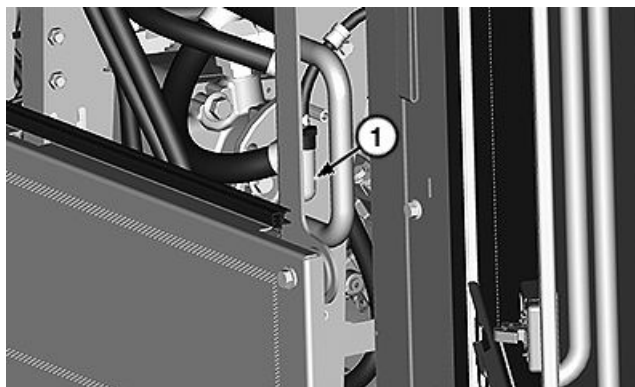

*Respiradero del depósito de combustible*

**1— Respiradero del depósito de combustible**

TX1245269 —UN—03OCT17

KR46761,0001702 -63-03OCT17-1/1

## Limpeza del tubo de ventilación del cárter del motor

1. Estacionar la máquina en una superficie nivelada.
2. Bajar todo el equipo al suelo. Detener el motor.
3. Abrir la puerta de mantenimiento derecha del motor y el panel desplegable para acceder al tubo de ventilación (1) del cárter del motor. Ver Puertas de servicio. (Sección 3–2.)
4. Quitar el tornillo y la abrazadera de manguera (2) que fijan el tubo de ventilación del cárter al motor al motor.
5. Inspeccionar si hay suciedad y residuos en el tubo de ventilación del cárter del motor.

**IMPORTANTE:** Las obstrucciones en el tubo del respiradero pueden causar formaciones de lodo en el cárter del motor. Esto puede causar obstrucciones en los conductos de aceites, filtros y tamices, y resultar en graves daños al motor.

6. Limpiar el tubo de ventilación del cárter del motor con disolvente y aire comprimido si este presenta obstrucciones.

*NOTA: Limpiar el tubo de ventilación del cárter del motor con más frecuencia si se usa la máquina en condiciones polvorientas.*

7. Instalar el tubo de ventilación del cárter en el motor.
8. Para asegurar el tubo de ventilación del cárter del motor al motor, instalar la abrazadera de manguera y el tornillo.
9. Cerrar la puerta de mantenimiento derecha del motor y el panel desplegable.

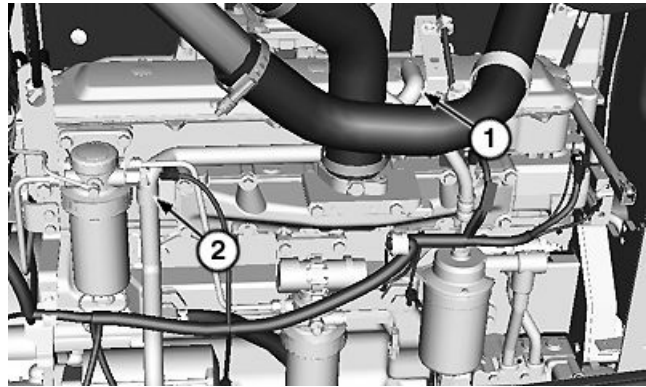

Tubo de ventilación del cárter del motor (motor 6068DW201)

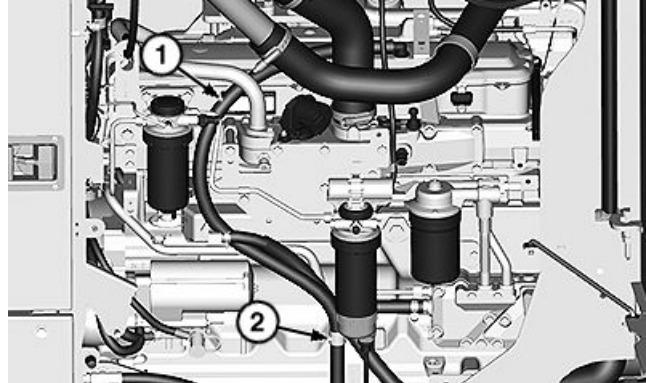

Tubo de ventilación del cárter del motor (motor 6068DW301)

1—Tubo de ventilación del cárter del motor

2—Abrazadera de manguera

TX1142491A—UN—16AUG13

TX1245361—UN—05OCT17

KR46761,00016F0 -63-01NOV17-1/1

## Vaciado y llenado del sistema de refrigeración (mantenimiento rápido) (si existe)

**⚠ ATENCIÓN:** Evitar posibles lesiones causadas por la expulsión de fluidos calientes a presión. Apagar el motor. Extraer el tapón de llenado del vaso de expansión (1) solo cuando esté lo suficientemente frío como para tocarlo con las manos desprotegidas. Aflojar lentamente el tapón para descargar la presión antes de quitarlo completamente.

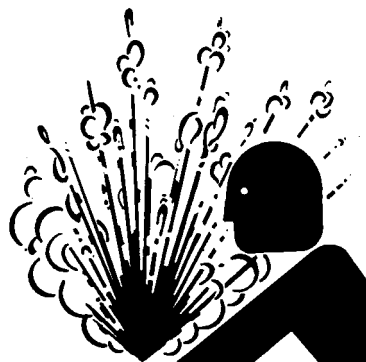

Fluidos presurizados

**IMPORTANTE:** Evitar que se mezclen refrigerantes de marcas o tipos diferentes. Los fabricantes de refrigerante desarrollan sus propios productos para que cumplan con ciertas especificaciones y requisitos de rendimiento. Si se mezclan distintos tipos de refrigerantes se puede degradar el rendimiento de la máquina y el refrigerante.

Usar solamente un anticongelante permanente a base de glicol etileno de bajo contenido de silicatos en la solución del refrigerante. Otros tipos de anticongelante podrían dañar los retenes de los cilindros.

Se recomienda usar refrigerante premezclado Cool-Gard™ II al añadir refrigerante nuevo en el sistema de refrigeración. Seguir las indicaciones del envase para la que la concentración de la mezcla sea la correcta.

1. Estacionar la máquina en una superficie nivelada.
2. Bajar el equipo al suelo. Apagar el motor.
3. Abrir el acceso del vaso de expansión y retirar lentamente el tapón de llenado (1) del mismo para descargar la presión.
4. Abrir la puerta de mantenimiento derecha del motor y el panel desplegable. Ver Registros. (Sección 3-2).
5. Conectar la manguera de mantenimiento rápido a la boca de mantenimiento rápido del sistema de refrigeración (2).
6. Retirar el refrigerante. Desechar el refrigerante de forma apropiada.
7. Volver a llenar por la boca de mantenimiento rápido de aceite refrigerante. Para obtener información sobre el refrigerante recomendado, ver Refrigerante para motores diésel (para motores con camisas de cilindro de casquillo húmedo). (Sección 3-1).

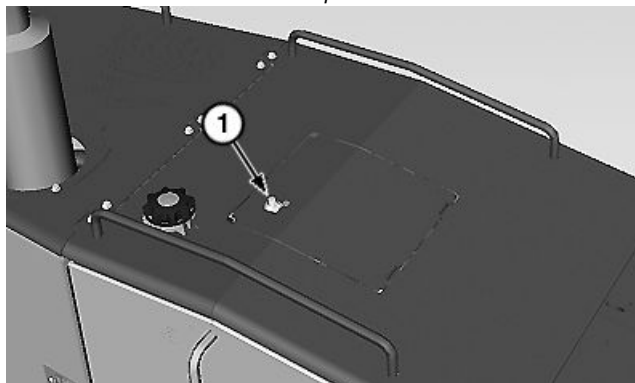

Tapón de llenado del vaso de expansión

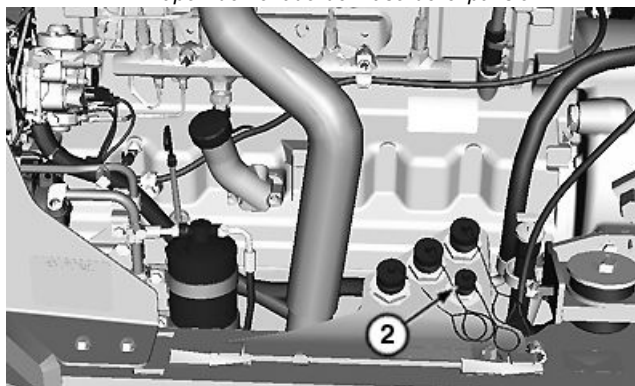

Boca de mantenimiento rápido del sistema de refrigeración

- 1— Tapón de llenado del vaso de expansión      2— Boca de mantenimiento rápido del sistema de refrigeración

8. Extraer la manguera y cerrar la puerta de mantenimiento derecha del motor y el panel descendente.

### Purgar el aire del sistema de refrigeración de la siguiente manera:

1. Arrancar el motor y hacerlo funcionar con la tapa del tanque de rebose extraída hasta que el refrigerante se entibie.
2. Apagar el motor y dejar que el refrigerante se enfríe.

#### Especificación

Sistema de refrigeración—Capacidad.....	44.0 l
	11,6 gal

**Sistema de 24 V**

**⚠ ATENCIÓN:** Evitar posibles lesiones debidas a la explosión de una batería. No cargar una batería si la temperatura ambiente es inferior a 0 °C (32 °F). Calentar cada batería hasta 16°C (60°F) antes de cargarla.

Apagar el cargador antes de conectarlo o desconectarlo de la batería.

**IMPORTANTE:** No usar el cargador de baterías como refuerzo si la lectura de densidad específica de la batería de 1.150 o menor.

Para evitar dañar los componentes eléctricos, desconectar la pinza a tierra (-) de la batería antes de cargar las baterías en la máquina.

*NOTA:* Algunos cargadores de batería también pueden usarse como refuerzo para arrancar el motor. Seguir las instrucciones de funcionamiento del fabricante del cargador de baterías antes de aumentar el régimen.

1. Girar el interruptor de desconexión de batería (si lo tiene) a la posición DESCONECTADA.
2. Ventilar el lugar en el que se cargan las baterías.
3. Conectar el cable positivo (+) al borne positivo (+) de una batería de la máquina.
4. Conectar el cable negativo (-) del cargador al borne negativo (-) de la segunda batería de la máquina.

**⚠ ATENCIÓN:** Evitar posibles lesiones debidas a la explosión de una batería. Seguir las instrucciones de funcionamiento del fabricante del cargador de baterías antes de cargar.

**IMPORTANTE:** Evitar dañar la batería o la máquina por el uso incorrecto del cargador. Seguir las instrucciones de funcionamiento del fabricante del cargador de baterías antes de cargar.



Prevención contra explosiones de la batería

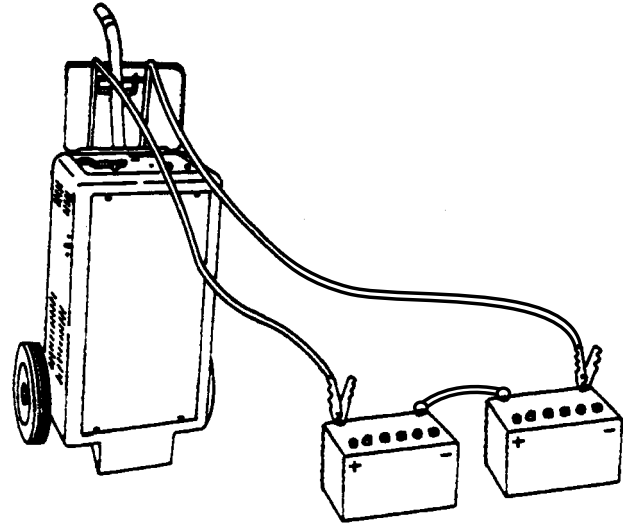

Cargador

5. Interrumpir la carga o reducir el régimen de carga si la caja de la batería está caliente al tacto, o si hay fugas de electrolito. La temperatura de la batería no debe exceder los 52 °C (125 °F).
6. Retirar los cables del cargador invirtiendo el orden de conexión.

TS204—UN—15APR13

TX1314241—UN—22JUN21

KR46761,0000C06 -63-17AUG21-2/2

## Bocas de prueba para muestreo de fluidos (si existen)

Abrir la puerta de mantenimiento trasera derecha para acceder a las bocas de muestreo de aceite de transmisión (1), de refrigerante (2), de aceite hidráulico (3) y de aceite de eje (4).

Abrir la puerta de mantenimiento derecha del motor para acceder a la boca de muestreo de aceite de motor (5).

- |   |   |
|---|---|
| 1—Boca de prueba para muestreo de aceite de transmisión | 4—Boca de prueba para muestreo de aceite para eje trasero |
| 2—Boca de prueba para muestreo de refrigerante          | 5—Boca de prueba para muestreo de aceite de motor         |
| 3—Boca de prueba para muestreo de aceite hidráulico     |   |

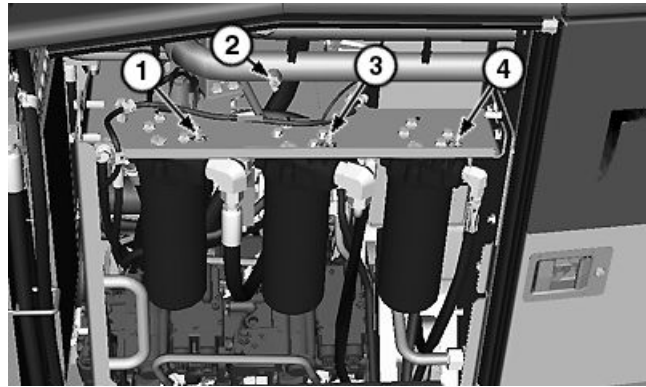

Bocas de prueba para muestreo de fluidos

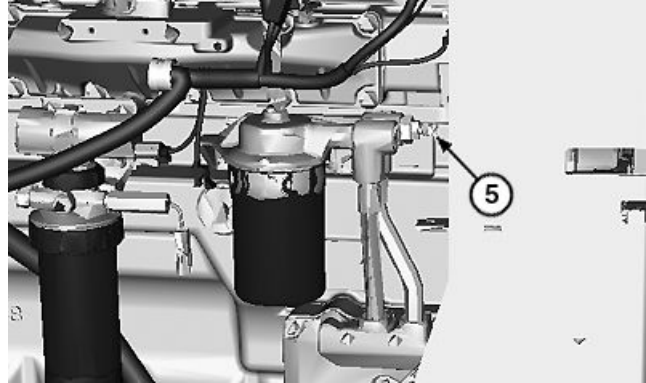

Boca para muestreo de aceite del motor

TX1139323A—UN—01AUG13

TX1139324A—UN—01AUG13

KR46761,000170A -63-04OCT17-1/1

## Instalación adecuada de la estructura protectora contra vuelcos

**⚠ ATENCIÓN:** Evitar posibles lesiones causadas por el movimiento inesperado de la máquina. Si por cualquier razón se ha aflojado o extraído la estructura protectora contra vuelcos (ROPS), asegurarse de que todos los componentes están instalados correctamente. Apretar los pernos de montaje con el par de apriete correcto.

**IMPORTANTE:** Se perjudicaría la protección ofrecida por la ROPS si llegara a sufrir daños estructurales, si volcara o si fuera alterada de alguna manera. Si se daña la ROPS, se debe sustituir y no volverse a utilizar.

Si la instalación de algún tipo de equipo en la máquina requiere aflojar o retirar la ROPS, los tornillos de montaje se deberán apretar al valor especificado.

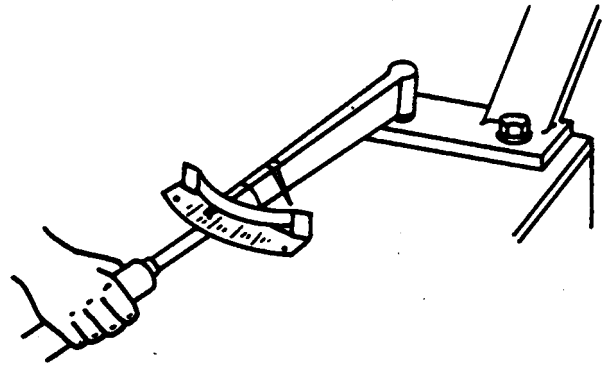

Mantenimiento de la ROPS

### Especificación

Pernos de montaje de la ROPS—Par de apriete.....	620 N·m
	457 lb·ft

TS176—UN—23AUG88

KR46761,00016D0 -63-15JUL20-1/1

**Revisión de la cámara delantera y trasera (si existe)**

Pulsar y soltar el interruptor de conexión de encendido/arranque para energizar el encendido y la cámara delantera y trasera.

*NOTA: Para obtener más información sobre las configuraciones de la pantalla de la cámara, ver Menú principal—Cámara (si existe). (Sección 2-3).*

*MIRAR: Cuando se cambia la transmisión a la posición de avance, ¿se muestra la imagen de la cámara delantera en el monitor de la cámara?*

*MIRAR: Cuando se cambia la transmisión a la posición de retroceso, ¿se muestra la imagen de la cámara trasera en el monitor de la cámara?*

**SÍ:** Pasar a la revisión siguiente.

**NO:** Comprobar si hay acumulaciones de polvo, lodo, nieve, hielo o residuos en la lente de la cámara.

**NO:** Comprobar el fusible de 10 A de alimentación conmutada para limpiaparabrisas, interruptores de freno, interruptor de ventanas y la cámara delantera (F27) y fusible de 5 A de alimentación conmutada para la cámara (F31). Ver Sustitución de fusibles. (Sección 4-1).

**SI ES CORRECTO:** Consultar a un concesionario John Deere autorizado.

dh10862,1695388537384 -63-22SEP23-12/48

**Revisión de la cámara trasera (si existe)**

Presionar y soltar una vez el interruptor de encendido CONECTADO/ARRANQUE para activar el encendido y la cámara trasera.

*NOTA: Para obtener más información sobre el funcionamiento de la cámara trasera, ver Cámara trasera (si existe). (Sección 2-2).*

*MIRAR: ¿Aparece la imagen de la cámara trasera en el monitor de la cámara cuando se activa el encendido?*

**SÍ:** Pasar a la revisión siguiente.

**NO:** Comprobar si hay acumulaciones de polvo, lodo, nieve, hielo o residuos en la lente de la cámara.

**NO:** Comprobar el fusible (F31) de 5 A. Ver Sustitución de fusibles. (Sección 4-1).

**SI ES CORRECTO:** Consultar a un concesionario John Deere autorizado.

Continúa en la siguiente página

dh10862,1695388537384 -63-22SEP23-13/48

**Comprobación de la válvula de control**

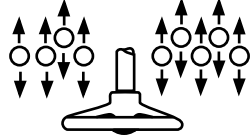

TX1049553 —UN—03OCT08

*Comprobación de la válvula de control*

Poner el motor al ralentí.

Accionar todas las palancas de control mientras se observa el movimiento de la máquina.

*MIRAR/TOCAR:* ¿El sentido de desplazamiento indicado en los controles se corresponde con el desplazamiento del equipo? ¿El desplazamiento del equipo es continuo y suave?

*MIRAR/TOCAR:* ¿Las palancas de control regresan a punto muerto al soltarlas?

*MIRAR/TOCAR:* ¿Permanecen las palancas en la posición de flotación hasta que se suelten manualmente?

**SÍ:** Pasar a la revisión siguiente.

**NO:** Consultar a un concesionario John Deere autorizado.

dh10862,1695388537384 -63-22SEP23-30/48

**Revisión de la presión de carga de la tracción en seis ruedas (6WD) (si existe)**

*NOTA:* Con condiciones de clima frío, el indicador de presión de carga de tracción en seis ruedas podría encenderse brevemente.

Hacer funcionar el motor a aproximadamente 1000 r. p. m.

Colocar el interruptor de tracción en las seis ruedas (6WD) en la posición de precisión en la posición de tracción en seis ruedas (6WD).

*MIRAR:* ¿El indicador de presión de carga de la tracción en seis ruedas (6WD) permanece apagado?

**SÍ:** Pasar a la revisión siguiente.

**NO:** Consultar a un concesionario John Deere autorizado.

Continúa en la siguiente página

dh10862,1695388537384 -63-22SEP23-31/48

**Revisiones de las rótulas del cilindro de elevación y el bastidor de tiro**

Bajar la hoja al suelo y ponerla en el modo de flotación.

Comprobar las rótulas del cilindro de elevación o del bastidor de tiro en busca de flojedad. Ver Comprobación de la separación de pivote de la bola de tiro y ver Comprobación y ajuste de las separaciones de bola y rótula del cilindro. (Sección 4-1).

*MIRAR:* ¿Están flojas las rótulas del cilindro de elevación o del bastidor de tiro?

**SÍ:** Ajustar según sea necesario.

**NO:** Pasar a la revisión siguiente.

dh10862,1695388537384 -63-22SEP23-44/48

**Comprobación de deriva de cilindros**



T6457CR —UN—19OCT88

*Deriva de cilindros*

Para revisar la deriva de descenso, levantar la función del suelo.

Para las funciones de desplazamiento lateral del círculo y de la hoja, colocar la cuchilla en posición vertical.

Para la inclinación de la hoja niveladora, extender el cilindro de inclinación de la hoja niveladora unos 25 mm (1 in) y levantar las ruedas delanteras del suelo.

Para revisar la deriva de elevación, bajar la función para levantar las ruedas delanteras fuera del suelo.

Fijar el indicador de cuadrante en el vástago del cilindro a revisar.

Medir la deriva del cilindro. El cilindro no debe moverse más de 0,1 mm (0,004 in) por minuto.

*MIRAR:* ¿Derivan los cilindros más de lo especificado?

**SÍ:** Consultar a un concesionario John Deere autorizado.

**NO:** Pasar a la revisión siguiente.

dh10862,1695388537384 -63-22SEP23-45/48

**Revisión de fugas del sistema de dirección con válvula orbital**

Poner el motor al ralentí.

Girar el volante a la derecha hasta que las ruedas delanteras choquen contra el tope. Seguir intentando hacer girar el volante aplicando aproximadamente 7 N·m (62 lb-in) de fuerza mientras se cuentan las r/min del volante. El volante no debe girar a más de 5 r/min.

Repetir la prueba girando el volante de dirección a la izquierda.

*MIRAR:* ¿Gira el volante de dirección menos de 5 r/min después que las ruedas hacen contacto con los topes?

*NOTA:* Un movimiento excesivo del volante no tiene por qué interferir con el funcionamiento normal de la dirección.

**SÍ:** Pasar a la revisión siguiente.

**NO:** Consultar a un concesionario John Deere autorizado.

Continúa en la siguiente página

dh10862,1695388537384 -63-22SEP23-46/48

## Tracción delantera hidrostática

*la máquina para repararlos, consultar a un concesionario John Deere autorizado.*

*NOTA: Si se detectan otros problemas que requieran herramientas especiales o conocimientos de*

Síntoma	Problema	Solución
<b>Movimiento brusco de ruedas levantadas</b>	Bajo nivel de aceite hidráulico	Revisar el nivel de aceite del depósito hidráulico. Ver Revisión de nivel del depósito de aceite hidráulico. (Sección 3-4.)
	Aire en el aceite hidráulico	Revisar el nivel de aceite del depósito hidráulico. Ver Revisión de nivel del depósito de aceite hidráulico. (Sección 3-4.)
<b>Movimiento brusco de las ruedas sobre el suelo</b>	Neumáticos inflados a presiones desiguales	Revisar la presión.
	Ajuste muy alto del cuadrante de modo de agresividad	Ajustar a un valor más bajo.
<b>Exceso de agresividad o movimientos bruscos de ruedas delanteras</b>	Tamaño o condición no uniforme de neumáticos traseros en comparación con los delanteros (neumáticos delanteros más grandes o neumáticos traseros desgastados)	Instalar neumáticos del mismo tamaño.
	Ajuste muy alto del cuadrante de modo de agresividad	Ajustar a un valor más bajo.

JB38880,000173B -63-28JUL20-1/1

## Procedimiento mensual de almacenamiento

*NOTA: El siguiente procedimiento se usa mensualmente cuando la máquina no se ha preparado para almacenamiento a largo plazo.*

**⚠ ATENCIÓN:** Evitar posibles lesiones o la muerte por asfixia. Los gases de escape del motor pueden causar enfermedades o lesiones mortales. Arrancar el motor **SOLO** en un lugar bien ventilado.

1. Despejar el área alrededor de la máquina para permitir el movimiento
2. Cargar e instalar las baterías.
3. Colocar el interruptor de desconexión de la batería a la posición CONECTADA. Ver Interruptor de desconexión de batería (2-2).
4. Quitar el Inhibidor de oxidación LPS 3 de los vástagos de los cilindros con un disolvente de limpieza.
5. En las máquinas con neumáticos, revisar las condiciones y las presiones de los neumáticos. En las máquinas de orugas, revisar las condiciones y la holgura de las cadenas de oruga. Para cadenas de oruga no selladas y lubricadas, aplicar aceite a las juntas de pasador a casquillo.
6. Inspeccionar el compartimiento del motor y retirar cualquier material extraño.
7. Revisar las correas.

**IMPORTANTE:** Evitar posibles daños del motor. Durante las temperaturas frías, revisar la fluidez del aceite del motor en la varilla de nivel. Si el aceite tiene aspecto ceroso y/o gelatinoso en lugar de líquido, **NO** tratar de arrancar el motor. Usar una fuente de calor externa para calentar el cárter del motor hasta que el aceite recupere su fluidez.

8. Revisar el nivel de los líquidos. Si está bajo, buscar fugas y agregar aceite según se requiera.

9. Revisar el estado de todas las mangueras y conexiones.

**⚠ ATENCIÓN:** Evitar posibles lesiones causadas por el movimiento inesperado de la máquina. Alejar a las personas de la zona antes de hacer funcionar la máquina.

*NOTA: Si las baterías se mantienen desconectadas durante más de 1 mes, puede que sea necesario reiniciar el monitor. Consultar a un concesionario John Deere autorizado.*

Arrancar el motor y hacerlo funcionar hasta que la máquina alcance la temperatura de funcionamiento normal.

- Si el motor no arranca o si funciona mal después del arranque, cambiar los filtros de combustible. Purgar el sistema de alimentación de combustible.

10. Accionar todos los controles, palancas, ajustes del asiento, etc.

- Si existe, hacer funcionar el sistema de aire acondicionado durante 2 minutos.

11. Hacer avanzar y retroceder la máquina varias veces.

12. De ser posible, estacionar la máquina con los vástagos de cilindros retraídos. Apagar el motor.

13. Colocar un rótulo de NO USAR en el puesto del operador

14. Revisar el estado de todas las mangueras y conexiones.

15. Vaciar agua y sedimentos del depósito de combustible.

**IMPORTANTE:** El antioxidante LPS 3 puede destruir la pintura. **NO** pulverizar antioxidante LPS 3 Inhibidor en zonas pintadas.

16. Aplicar antioxidante LPS 3 a las partes expuestas de los vástagos de los cilindros.

17. Bloquear todas las cubiertas y puertas, si existen

TX,MONTHLY,STORE,PROC -63-14AUG23-1/1

# Índice alfabético

	Página		Página
<b>A</b>			
Accesorios			
Adición de forma segura .....	1-3-6		
Uso seguro.....	1-3-6		
Accidentes por máquina en retroceso .....	1-3-4		
Aceite			
Caja de engranajes de círculo			
Comprobación de nivel.....	3-9-5		
Caja de engranajes del círculo			
Llenado.....	3-11-5		
Vaciado.....	3-11-5		
Cubo de 6WD			
Llenado			
Si existe .....	3-10-1		
Revisión de nivel			
Si existe .....	3-9-10		
Vaciado			
Si existe .....	3-10-1		
Eje			
Comprobación de nivel.....	3-9-10		
Recarga.....	3-11-1		
Vaciado.....	3-11-1		
Hidráulico .....	3-1-14		
Recarga.....	3-12-1		
Mantenimiento rápido .....	3-12-3		
Vaciado.....	3-12-1		
Mantenimiento rápido .....	3-12-3		
John Deere			
Comprobación de nivel.....	3-4-2		
Motor			
Tier 2 y Fase II .....	3-1-9		
Tier 3 y Fase IIIA.....	3-1-11		
Muestra de la transmisión.....	3-9-10		
Muestra del eje .....	3-9-10		
Muestra hidráulica.....	3-9-10		
Muestreo de cubo de 6WD			
Si existe.....	3-9-10		
Muestreo del tándem .....	3-9-10		
Sistema hidráulico			
Comprobación de nivel.....	3-4-1		
Tándem			
Comprobación de nivel.....	3-9-4		
Llenado.....	3-12-5		
Vaciado.....	3-12-5		
Transmisión			
Comprobación de nivel.....	3-4-2		
Recarga.....	3-11-2		
Mantenimiento rápido .....	3-11-3		
Vaciado.....	3-11-2		
Mantenimiento rápido .....	3-11-3		
Aceite de la transmisión			
Filtrar			
Sustitución.....	3-8-1, 3-11-8		
Aceite de motor			
Diésel			
Intervalo de mantenimiento para funcionamiento a gran altitud .....	3-1-13		
Tier 3 y Fase IIIA .....	3-1-11		
Filtrar			
Cambio.....	3-6-1, 3-9-1		
Llenado .....	3-6-1, 3-9-1		
Mantenimiento rápido.....	3-6-3, 3-9-3		
Vaciado .....	3-6-1, 3-9-1		
Mantenimiento rápido.....	3-6-3, 3-9-3		
Aceite de motor diésel			
Intervalo de mantenimiento para funcionamiento a gran altitud .....	3-1-13		
Tier 2 y Fase II .....	3-1-9		
Tier 3 y Fase IIIA.....	3-1-11		
Aceite de motor para rodaje .....	3-1-8		
Aceite del motor			
Diésel			
Tier 2 y Fase II .....	3-1-9		
Aceite hidráulico .....	3-1-14		
Filtrar			
Sustitución.....	3-11-7		
Aceite hidráulico de 6WD			
Filtro			
Sustitución			
Si existe .....	3-11-9		
Aceite para eje			
Filtrar			
Sustitución.....	3-8-2, 3-11-6		
Actualización del software			
Localización de averías .....	4-3-16		
Acumulador			
Freno			
Revisión.....	3-9-6		
Agujeros del pasador de bloqueo del caballete			
Engrase.....	3-3-8		
Aire acondicionado			
Controles.....	2-1-17		
Aire acondicionado y calefacción			
Prueba de funcionamiento .....	4-2-10		
Ajuste			
Asiento mecánico—Si existe .....	2-1-20		
Asiento Premium (si existe) .....	2-1-21		
Almacenamiento			
Máquina .....	4-4-1		
Mensual .....	4-4-2		
Almacenamiento de combustible.....	3-1-3		
Almacenamiento de lubricante			
Almacenamiento de lubricante.....	3-1-16		
Alternador			
Precauciones .....	4-1-6		
Amortiguador del cigüeñal			
Motor			
Sustitución.....	3-13-1		
Análisis del combustible diésel.....	3-1-5		
Ángulo de articulación			
Calibraciones .....	2-3-5		

Continúa en la siguiente página

CLICK HERE TO **DOWNLOAD** THE COMPLETE MANUAL

- Thank you very much for reading the preview of the manual.
- You can download the complete manual from: [www.heydownloads.com](http://www.heydownloads.com) by clicking the link below



- Please note: If there is no response to CLICKING the link, please download this PDF first and then click on it.

CLICK HERE TO **DOWNLOAD** THE COMPLETE MANUAL