

Manual del operador de la cargadora 524 P con tracción en las cuatro ruedas (PIN: L_18490—)



MANUAL DEL OPERADOR Cargadora de ruedas 524 P

OMT483917X063 EDICIÓN B4 (SPANISH)

CALIFORNIA

Advertencia según la Proposición 65

El Estado de California reconoce que los gases de escape procedentes de los motores diésel y algunos de sus componentes pueden causar cáncer, deformaciones de nacimiento y taras reproductivas.

Si este producto tiene un motor de gasolina:

ADVERTENCIA

Los gases de escape del motor de este producto contienen productos químicos que el Estado de California reconoce que pueden causar cáncer, deformaciones de nacimiento y taras reproductivas.

El Estado de California requiere las dos advertencias anteriores.

**Worldwide Construction
And Forestry Division**
PRINTED IN U.S.A.

CLICK HERE TO **DOWNLOAD** THE COMPLETE MANUAL

- Thank you very much for reading the preview of the manual.
- You can download the complete manual from: www.heydownloads.com by clicking the link below



- Please note: If there is no response to CLICKING the link, please download this PDF first and then click on it.

CLICK HERE TO **DOWNLOAD** THE COMPLETE MANUAL

Declaración de garantía del sistema de control de emisiones para aplicaciones fuera de carretera según EPA—Encendido por compresión

DXLOGOV1 —UN—28APR09



JOHN DEERE

DECLARACIÓN DE GARANTÍA DEL SISTEMA DE CONTROL DE EMISIONES DE LA EPA PARA CANADA Y EE.UU. DERECHOS Y OBLIGACIONES

Para determinar si el motor John Deere está clasificado dentro de las garantías adicionales establecidas a continuación, consulte la etiqueta "Emissions Control Information" ("Información sobre control de emisiones") ubicada en el motor. Si el motor funciona en los Estados Unidos o Canadá y, la etiqueta del motor dice: "This engine complies with US EPA regulations for nonroad and stationary diesel engines" o "This engine conforms to US EPA nonroad compression-ignition regulations", consultar la "Declaración de garantía del sistema de control de emisiones para Estados Unidos y Canadá". Si el motor funciona en el Estado de California, y la etiqueta del motor dice: "This engine complies with US EPA and CARB regulations for nonroad diesel engines" o "This engine conforms to US EPA and California nonroad compression-ignition emission regulations", también consultar la "Declaración de garantía del sistema de control de emisiones de California".

Las garantías amparadas por este certificado se refieren únicamente a las piezas y componentes del motor relacionados con el control de emisiones. La garantía total del motor, sin las piezas y componentes relacionados con el control de emisiones, se proporciona en forma separada. Si tuviera dudas en cuanto a sus derechos y responsabilidades durante el período de garantía, póngase en contacto con John Deere, teléfono 1-319-292-5400.

RESPONSABILIDAD DURANTE EL PERÍODO DE GARANTÍA DE JOHN DEERE

John Deere garantiza al consumidor final y a cada uno de los compradores subsiguientes que este motor diesel para aplicaciones fuera de carretera, incluyendo todos los componentes del sistema de control de emisiones, ha sido diseñado, fabricado y equipado para que en el momento de su venta cumpla con las normas aplicables del artículo 213 de la Clean Air Act, y no presenta defectos en sus materiales y fabricación que pudieran provocar el incumplimiento de las normas previstas por la EPA durante un período de cinco años, a partir de la fecha de puesta en funcionamiento del motor, o tras haber transcurrido 3000 horas de funcionamiento, según lo que ocurra primero.

John Deere reparará o sustituirá, sin cargo alguno para el cliente y según lo considere, cualquier pieza o componente que presente desperfectos en los materiales o fallos de fabricación y que pudiera causar el incumplimiento del motor de las normas del sistema de control de emisiones de los Estados Unidos dentro del plazo de garantía establecido. La garantía incluye los gastos relacionados con el diagnóstico y la reparación o sustitución de componentes del sistema de emisiones. La cobertura de la garantía está sujeta a las limitaciones y excepciones establecidas en la presente. Los componentes relacionados con las emisiones incluyen componentes del motor desarrollados para controlar las emisiones en:

Sistema de inducción de aire	Dispositivos de tratamiento posterior
Sistema de alimentación de combustible	Válvulas de ventilación del cárter
Sistema de encendido	Sensores
Sistemas de recirculación de gases de escape	Unidades de control electrónico del motor

EXCEPCIONES DE LA GARANTÍA DE EMISIONES

John Deere puede denegar el servicio en garantía en caso de averías en el funcionamiento o fallos causados por:

- El incumplimiento de los requisitos de mantenimiento descritos en el Manual del operador
- El uso del motor y/o equipo de forma contraria o no estipulada al uso previsto
- El abuso, negligencia o la realización de trabajos de mantenimiento inapropiados o modificaciones y alteraciones del equipo no aprobadas
- Accidentes de los que John Deere no es responsable o han sido causados por fuerza mayor

El motor diesel para aplicaciones fuera de carretera está diseñado para funcionar con combustible diesel, como se especifica en la sección Combustibles, lubricantes y refrigerantes en el Manual del operador. El uso de otro combustible no previsto puede dañar el sistema de control de emisiones del motor y/o equipo y no está autorizado.

Dentro de los límites definidos por la presente ley, John Deere no se responsabiliza de los daños causados a otros componentes del motor debido a averías en las piezas relacionadas con el sistema de control de emisiones, a menos que lo cubra la garantía estándar.

ESTA GARANTÍA REEMPLAZA EXPRESAMENTE A TODAS LAS GARANTÍAS EXPLÍCITAS O IMPLÍCITAS, INCLUYENDO TODAS LAS GARANTÍAS DE UTILIDAD COMERCIAL O IDONEIDAD PARA UN USO PARTICULAR. LA GARANTÍA PREVE MEJORAS DE DESPERFECTOS EN MATERIA DE SUMINISTRO DE COMPONENTES Y TRABAJOS DE SERVICIO SEGÚN SE ESPECIFICA EN LA PRESENTE. EN TODOS LOS CASOS EN LOS QUE LO PERMITA LA LEY, NI JOHN DEERE, NI CUALQUIER DISTRIBUIDOR DE MOTORES, CONCESIONARIO, O ESTABLECIMIENTO DE REPARACIÓN JOHN DEERE AUTORIZADO, NI EMPRESA AFILIADA A JOHN DEERE SE HARÁ CARGO DE LOS DAÑOS CAUSADOS DIRECTA E INDIRECTAMENTE.

Emisión_CI_EPA (18Dec09)

Continúa en la siguiente página

DX,EMISSIONS,EPA -63-12DEC12-1/2

6. DESCARGO DE GARANTÍAS. USTED ACUERDA POR EL PRESENTE QUE LA GARANTÍA LIMITADA PROVISTA PRECEDENTEMENTE (LA "**GARANTÍA LIMITADA**") CONSTITUYE SU ÚNICA Y EXCLUSIVA SOLUCIÓN PARA TODO PROBLEMA DE CUALQUIER CLASE CON EL SOFTWARE. EXCEPTO SEGÚN LO ESTIPULADO EN LA GARANTÍA LIMITADA, LA LICENCIA DEL SOFTWARE SE CONCEDE "TAL COMO SE EXPRESA" Y EL CEDENTE, SUS EMPRESAS AFILIADAS Y TERCEROS PROVEEDORES DENIEGAN EXPRESAMENTE, Y USTED EXPRESAMENTE RENUNCIA, LO LIBERA Y DESCARGA, DE TODAS LAS GARANTÍAS QUE SURJAN POR LEY O POR OTROS MEDIOS CON RESPECTO AL SOFTWARE, INCLUYENDO, PERO SIN LIMITARSE, A: TODA GARANTÍA IMPLÍCITA DE UTILIDAD COMERCIAL O IDONEIDAD PARA UN FIN PARTICULAR, TODA GARANTÍA IMPLÍCITA QUE SURJA DEL TRANSCURSO DEL RENDIMIENTO, O DEL USO COMERCIAL, TODA GARANTÍA DE TÍTULO O DE NO INFRACCIÓN Y TODA GARANTÍA QUE SURJA POR TEORÍAS LEGALES, INCLUYENDO PERO SIN LIMITARSE A, AGRAVIOS, NEGLIGENCIA, RESPONSABILIDAD Estricta, CONTRATO U OTRAS TEORÍAS LEGALES O EQUIVALENTES. NINGUNA REPRESENTACIÓN U OTRA AFIRMACIÓN DE HECHOS, INCLUYENDO PERO SIN LIMITARSE A DECLARACIONES EN CUANTO A IDONEIDAD PARA EL USO, SERÁ CONSIDERADA COMO GARANTÍA POR PARTE DEL CEDENTE, ALGUNA DE SUS EMPRESAS AFILIADAS O TERCEROS PROVEEDORES. EL CEDENTE NO GARANTIZA QUE EL SOFTWARE ESTÉ LIBRE DE ERRORES O QUE FUNCIONARÁ SIN INTERRUPCIÓN.

7. LIMITACIÓN DE RESPONSABILIDADES. SALVO DE LA FORMA INDICADA EN LA GARANTÍA LIMITADA, BAJO NINGUNA CIRCUNSTANCIA EL CEDENTE, SUS EMPRESAS AFILIADAS O SUS TERCEROS PROVEEDORES SERÁN RESPONSABLES HACIA USTED O TERCERAS PARTES POR DAÑOS DIRECTOS, INDIRECTOS, INCIDENTALES O CONSECUENTES DE CUALQUIER TIPO, INCLUSO TODA PÉRDIDA O DAÑO CAUSADA POR EL SOFTWARE; TODA FALLA PARCIAL O TOTAL DEL SOFTWARE; DESEMPEÑO, INCUMPLIMIENTO O DEMORAS RELACIONADAS CON TODA INSTALACIÓN, MANTENIMIENTO, GARANTÍA O REPARACIONES DEL SOFTWARE, DAÑOS POR PÉRDIDA DE CULTIVOS, DAÑOS A LA TIERRA, LUCRO CESANTE, PÉRDIDA DE ACTIVIDADES COMERCIALES O PÉRDIDA DE BUEN NOMBRE, PÉRDIDA DE USO DEL EQUIPO O SERVICIOS O DAÑO A LAS ACTIVIDADES COMERCIALES O A LA REPUTACIÓN, QUE SURJA DEL DESEMPEÑO O INCUMPLIMIENTO DE CUALQUIER ASPECTO DE ESTE ACUERDO, TANTO DEL CONTRATO, COMO DE AGRAVIO O DE OTRA FORMA, Y TANTO SI EL CEDENTE, SUS EMPRESAS AFILIADAS O SUS

TERCEROS PROVEEDORES HAN SIDO INFORMADOS O NO DE LA POSIBILIDAD DE TALES DAÑOS. EN NINGÚN CASO LA RESPONSABILIDAD TOTAL DEL CEDENTE HACIA USTED U OTRA PARTE POR LAS PÉRDIDAS O DAÑOS QUE RESULTEN DE CUALQUIER RECLAMO, DEMANDA LEGAL O ACCIONES DE OTRO TIPO CAUSADAS O RELACIONADAS CON EL USO DEL SOFTWARE EXCEDERÁ SU PAGO TOTAL POR LA MÁQUINA Y POR LA LICENCIA DEL SOFTWARE.

8. Anulación de la licencia. El Cedente puede anular la licencia otorgada bajo este Acuerdo luego de un aviso escrito de cancelación que se le proporcione, si usted infringe cualquier término sustancial de este Acuerdo correspondiente a su uso del Software o los derechos del Cedente, incluyendo, sin limitaciones, las disposiciones de las Secciones 2 y 3 precedentes.

9. Cumplimiento de la ley. Usted conviene en usar el Software según la ley de los Estados Unidos y las leyes del país en que esté ubicado, que sean aplicables, incluso las leyes y reglamentos de control del comercio exterior. El Software puede estar sujeto a controles de exportación y otros controles de comercio exterior que restrinjan las reventas y/o transferencias a otros países y partes. Al aceptar los términos de este Acuerdo, usted reconoce que ha comprendido que el Software puede estar controlado, incluyendo, sin limitaciones, por los Export Administration Regulations (Reglamentos de control de exportaciones) y/o los reglamentos de control de comercio exterior del Departamento del Tesoro de los Estados Unidos. No obstante cualquier otra disposición de este Acuerdo en sentido contrario, usted conviene que el Software no será revendido, reexportado o transferido de otra forma. El Software permanece sujeto a las leyes de los EE.UU. que sean aplicables.

10. Indemnización. Usted conviene defender, indemnizar y mantener indemnes al Cedente, sus empresas afiliadas y terceros proveedores, y a sus funcionarios, directores, empleados, agentes y representantes (cada uno, una "**Parte indemnizada**") contra todos los reclamos, procedimientos de demanda legal, injurias, responsabilidades, pérdidas, o costos y gastos (incluso costos legales razonables) iniciados por cualquier tercero contra cualquiera de esas personas, causados o relacionados con su uso del Software, independientemente de si tales pérdidas son causadas, completa o parcialmente, por cualquier negligencia, contravención del contrato u otra falta de una Parte indemnizada.

11. Costos de litigación. Si algún reclamo o acción es iniciado por una de las partes de este Acuerdo de licencia en contra de la otra parte sobre el tema en cuestión, la parte prevaleciente tendrá derecho a recuperar, además de otras soluciones otorgadas, los costos legales y costos de litigación razonables.

Inspección de la máquina

Inspeccionar cuidadosamente la máquina todos los días antes de ponerla en marcha.

Mantener todas las protecciones y defensas en buenas condiciones y correctamente instaladas. Reparar los daños que se observen y sustituir inmediatamente las piezas desgastadas o rotas. Prestar especial atención a las mangueras hidráulicas y al cableado eléctrico.



TX,INSPECT -63-16MAY23-1/1

T6607AQ —UN—15APR13

Mantenerse alejado de piezas en movimiento

El enredo en piezas móviles puede causar lesiones graves.

Parar el motor antes de examinar, ajustar o poner a punto cualquier parte de la máquina con piezas en movimiento.

Mantener las protecciones en su lugar. Sustituir cualquier protección que se haya retirado para el acceso en cuanto se haya completado el mantenimiento o la reparación.

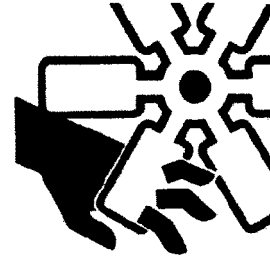

TX,MOVING,PARTS -63-20JAN11-1/1

T133592 —UN—15APR13

Evitar aceites y fluidos a alta presión

Esta máquina usa un sistema hidráulico de alta presión. Las fugas de fluidos o aceite a presión pueden penetrar la piel y provocar lesiones graves.

Apagar el motor y descargar la presión antes de trabajar en el sistema hidráulico o antes de desconectar las tuberías hidráulicas u otras. Apretar todas las conexiones antes de aplicar la presión.

No buscar nunca fugas utilizando las manos. Buscar las fugas con un trozo de cartón para proteger las manos y todo el cuerpo de los fluidos y aceites a alta presión.

Si el fluido o el aceite hidráulico penetra en la piel, solicitar asistencia médica inmediatamente.

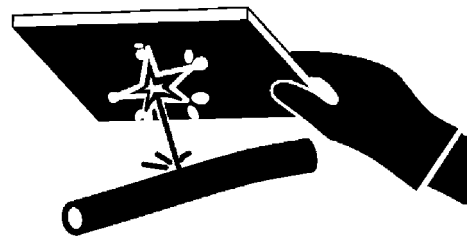
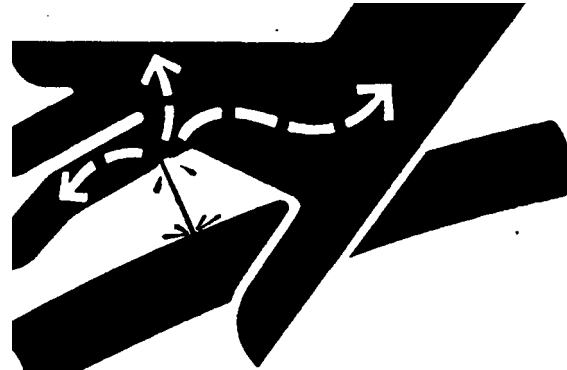

TX,HPFLUIDS -63-21AUG23-1/1

X9811 —UN—23AUG88

T133840 —UN—20SEP00

Evitar el vuelco de la máquina y daños

Usar el cinturón de seguridad en todo momento.

No saltar si la máquina vuelca. No podrá saltar lo suficientemente lejos y la máquina podría aplastarlo.

Cargar y descargar la máquina de camiones o remolques con cuidado. Asegurarse de que el camión sea suficientemente ancho y estacionado sobre una superficie firme y nivelada. Usar rampas de carga y acoplarlas adecuadamente a la plataforma del camión.

Tener cuidado en las pendientes. Evitar los virajes bruscos. Equilibrar las cargas para que el peso quede distribuido de manera uniforme y la carga sea estable. Acarrear los accesorios y las cargas cerca del suelo para tener mejor visibilidad y bajar el centro de gravedad. Tener sumo cuidado cuando se trabaje sobre suelo blando, rocoso o congelado.

Conocer la capacidad de la máquina. No sobrecargar. Tener sumo cuidado al manejar cargas pesadas. El uso de cucharas de sobretamaño o el levantar objetos pesados reduce la estabilidad de la máquina.

Asegurarse de estar sobre un terreno firme. Tener sumo cuidado al trabajar sobre suelos blandos que posiblemente no soporten las ruedas de modo uniforme, especialmente al levantar el aguilón. No trabajar cerca de barrancos o excavaciones abiertas que pudieran derrumbarse y causar el vuelco o la caída de la máquina.



EMPLEAR CINTURON DE SEGURIDAD

Uso del cinturón de seguridad

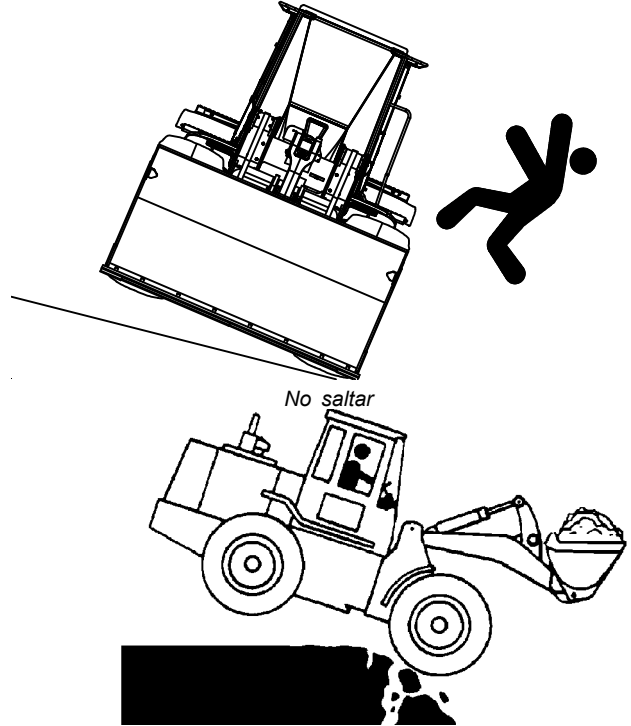

Asegurarse de estar sobre un terreno firme

TX03679,000179D -63-05MAR20-1/1

T133716 —63—27MAR01

T141676 —UN—04MAY01

T141672 —UN—04MAY01

Etiquetas de seguridad y otras instrucciones

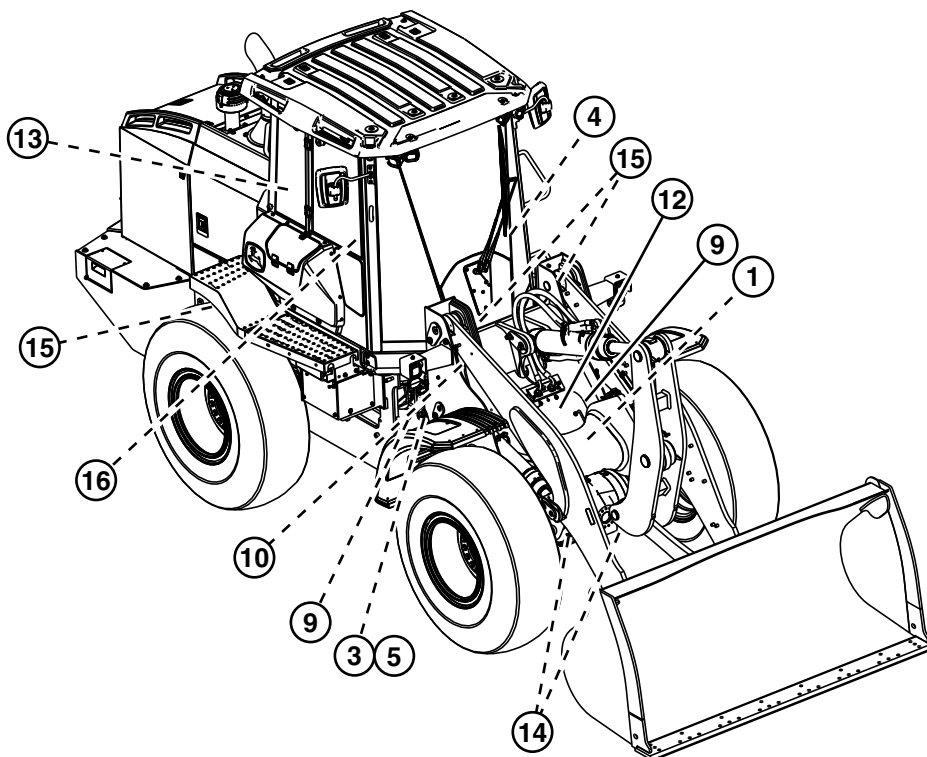

TX1263603

Ubicación de las etiquetas de seguridad y de otras etiquetas de instrucciones (se muestra el lado derecho)

- | | | | |
|--|---|---|------------------------|
| 1— ADVERTENCIA, evitar lesiones debidas al escape de fluidos | 5— ADVERTENCIA, evitar el movimiento de la máquina | 12— PELIGRO, asegurar siempre el brazo elevador | 16— Salida alternativa |
| 3— ADVERTENCIA, instalar el bloqueo de la articulación | 9— ADVERTENCIA, evitar lesiones causadas por la liberación de aceite a alta presión | 13— Certificación de la estructura protectora | |
| 4— ATENCIÓN, procedimiento de arranque y parada del motor | 10— ADVERTENCIA, evitar lesiones debidas al escape de fluidos | 14— Punto de amarre (se usados) | |
| | | 15— Punto de elevación (si existe) | |

Continúa en la siguiente página

fhv9ngt,1671477437119 -63-10JAN23-1/20

TX1263603—UN—10OCT18

Funcionamiento—Plataforma de conducción

Palancas—Control hidráulico de dos funciones

NOTA: Hay disponibles diversas configuraciones de palanca de control en las cargadoras John Deere con tracción en las cuatro ruedas. Verificar la configuración de la máquina antes de revisar las instrucciones de funcionamiento.

Palanca de mando de la cuchara y pluma con cambio de marchas, botones multifunción e interruptor del selector de marcha

NOTA: La asignación predeterminada para el botón multifunción 1 (4) es de cambios rápidos y la asignación predeterminada para el botón multifunción 2 (6) es la bocina.

El botón multifunción 1 (4) y el botón multifunción 2 (6) se pueden asignar a través de la pantalla del poste derecho (PDU) para adaptarse a las preferencias del operador. Para más información, ver Menú principal—Configuración de la máquina. (Sección 2–3.)

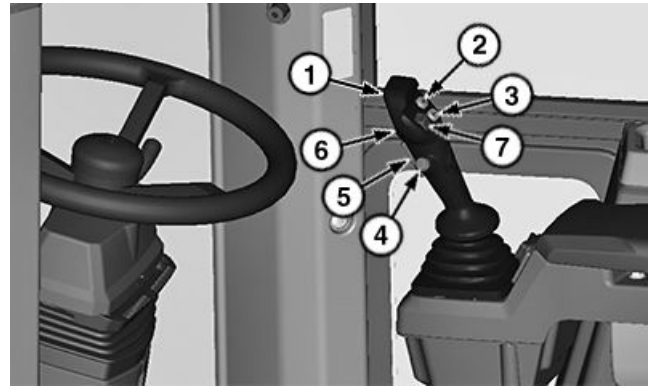

Palanca de mando de la cuchara y pluma con cambio de marchas, botones multifunción e interruptor del selector de marcha

- | | |
|---|---|
| 1— Palanca de mando de control de pluma y cuchara | 5— Interruptor de sentido de marcha (FNR) |
| 2— Botón de cambio ascendente | 6— Botón multifunción n.º 2 |
| 3— Botón de cambio descendente | 7— LIBRE |
| 4— Botón multifunción n.º 1 | |

JL41294,000012F -63-25OCT18-1/2

TX1262188A—UN—16AUG18

Palancas de control de la cuchara y de la pluma con botones multifunción y palanca de sentido de marcha de la columna de dirección

NOTA: La asignación predeterminada para el botón multifunción 1 (4) es de cambios rápidos y la asignación predeterminada para el botón multifunción 2 (6) es la bocina.

El botón multifunción 1 (4) y el botón multifunción 2 (6) se pueden asignar a través de la pantalla del poste derecho (PDU) para adaptarse a las preferencias del operador. Para más información, ver Menú principal—Configuración de la máquina. (Sección 2–3.)

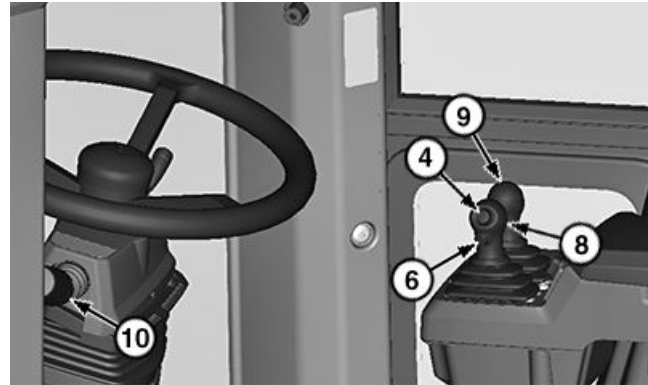

Palancas de control de la cuchara y de la pluma con botones multifunción y palanca de sentido de marcha de la columna de dirección

- | | |
|----------------------------------|---|
| 4— Botón multifunción n.º 1 | 9— Palanca de control de la pluma |
| 6— Botón multifunción n.º 2 | 10— Palanca de sentido de marcha (FNR) de la columna de dirección |
| 8— Palanca de control de cuchara | |

JL41294,000012F -63-25OCT18-2/2

TX1262189A—UN—16AUG18

Botón de bocina

NOTA: La bocina puede funcionar con la alimentación conmutada apagada cuando se presiona el botón de la bocina (1).

Presionar el botón de la bocina (1) para sonar la bocina antes de arrancar la máquina.

NOTA: La bocina no puede funcionar con la alimentación conmutada apagada cuando se presiona el botón multifunción 1 (2) o el botón multifunción 2 (3).

El botón multifunción 1 (2) o el botón multifunción 2 (3) se pueden establecer para accionar la bocina con la pantalla del poste derecho (PDU). Ver Menú principal—Configuración de la máquina. (Sección 2-3.)

- 1— Botón de la bocina
2— Botón multifunción n.º 1
3— Botón multifunción n.º 2

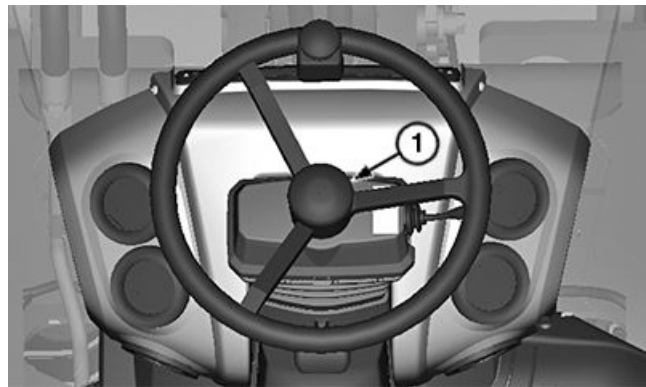

Botón de la bocina en el volante

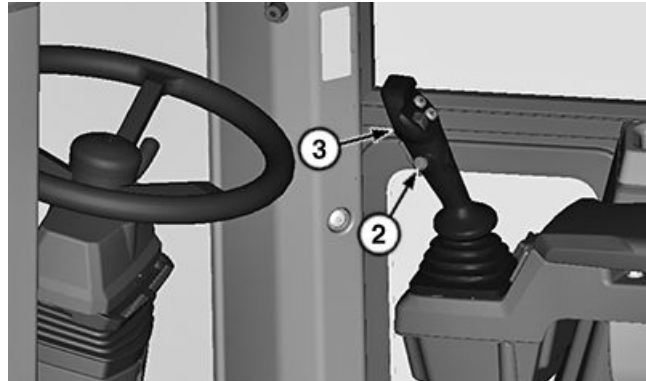

Botones multifunción de la palanca de mando de la cuchara y de la pluma

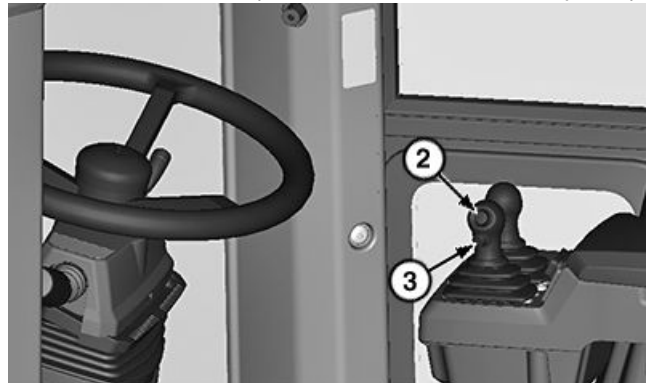

Botones multifunción de palancas de control de cuchara y pluma

JB38880,00013F2 -63-20SEP18-1/1

TX1262231A —UN—16AUG18

TX1263904A —UN—10SEP18

TX1263905A —UN—10SEP18

Intermitencias de giro

Empujar la palanca (1) de intermitencias de giro hacia adelante para indicar un viraje a la izquierda. Tirar de la palanca de palanca de intermitencias de giro hacia atrás para indicar un viraje a la derecha.

- 1— Palanca de intermitencias de giro

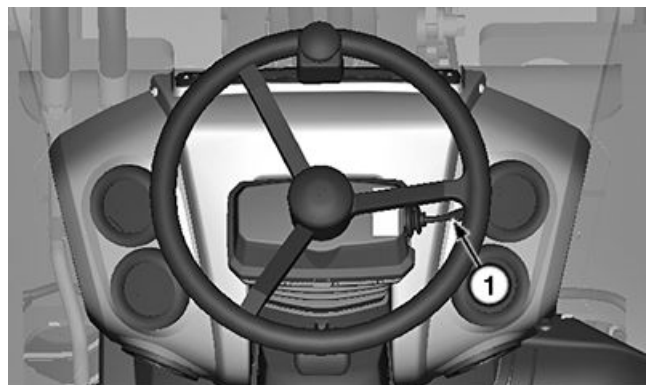

Palanca de intermitencias de giro

JB38880,00013F3 -63-10AUG18-1/1

TX1262232A —UN—16AUG18

Funcionamiento—Funcionamiento de la máquina

Antes de empezar a trabajar

Repasar las precauciones de uso. Ver Seguridad—Precauciones de uso (1-3).

Usar el cinturón de seguridad al manejar la máquina. Abrocharse el cinturón de seguridad incluso para intervalos de trabajo breves.

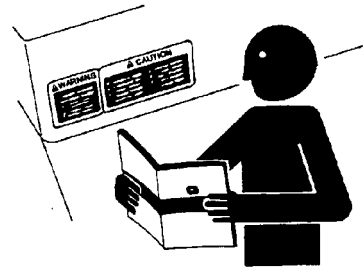

Lectura del manual del operador

T133556 —UN—24AUG00

TX,BEFORE,WORK -63-16MAY23-1/1

Habilidad del operador

- Los propietarios de máquinas deben verificar que los operadores sean responsables y estén capacitados. Los operadores deben leer las instrucciones de funcionamiento y las advertencias y tener el conocimiento sobre cómo operar la máquina de forma correcta y segura.
- La edad y las capacidades física y mental pueden influir en las lesiones relacionadas con la máquina. Los operadores deben estar mental y físicamente

- capacitados para acceder a la cabina o los mandos, y para manejar la máquina de forma adecuada y segura.
- No permitir nunca que un niño o una persona inexperta utilice la máquina. Dar instrucciones a todos los operadores de no llevar a niños de paseo en la máquina o en un accesorio.
- No utilizar nunca la máquina cuando se esté distraído, cansado o incapacitado. Para operar correctamente la máquina, el operador debe ser consciente y prestar la máxima atención.

DX,Ability -63-22FEB19-1/1

Cuando quedan 60 minutos, los indicadores de avería del sistema de emisiones del motor y de parada del motor se encienden y suena la alarma para avisar al operador de que existe un fallo relacionado con las emisiones. 60 minutos o menos desde que aparece el mensaje hasta la restricción de potencia final.

- Se reducen la potencia del motor y el par motor.
- La desconexión y conexión de la llave de contacto proporcionará temporalmente potencia plena.
- Poner el sistema en estado de seguridad.
- Contactar con el proveedor de servicio.

RG26972 —UN—26MAR15

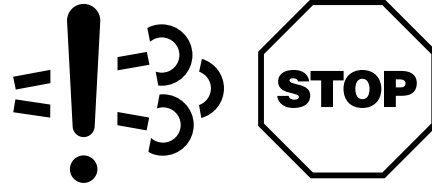

Indicadores de avería del sistema de emisiones del motor y de parada del motor

TX,MACH,STOP,WARNING -63-23JUN20-5/6

Cuando quedan dos minutos o menos, los indicadores de avería del sistema de emisiones del motor y de parada del motor se encienden y suena la alarma para avisar al operador de que existe un fallo relacionado con las emisiones que no se ha solucionado. En las máquinas con monitores se muestra el mensaje "Fallo del sistema DEF: potencia y velocidad del motor limitadas".

- El motor funciona únicamente a ralentí.
- Poner el sistema en estado de seguridad.
- Contactar con el proveedor de servicio.

RG26972 —UN—26MAR15

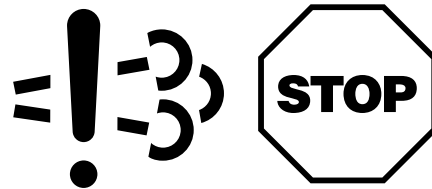

Indicadores de avería del sistema de emisiones del motor y de parada del motor

TX,MACH,STOP,WARNING -63-23JUN20-6/6

Esta posición permite que el aceite entre y salga por ambos extremos de los cilindros para que la cuchara pueda seguir el contorno del terreno. Colocar la cuchara en la posición de retorno a excavación (RTD). Mover la palanca de control derecha completamente hacia adelante a la posición de flotación con retención (2). La palanca regresa a punto muerto cuando se suelta, la pluma baja hasta el suelo y la función de flotación de la pluma está activa. Tirar de la palanca de control hacia atrás para desactivar la flotación de la pluma y detener el descenso de la pluma.

Retorno a excavación (RTD)

Ajustar el interruptor de retorno a excavación (RTD) (11) a la posición de RTD 1 (LED izquierdo encendido y el LED derecho apagado). Cuando se ilumina un diodo electroluminoso, es posible fijar la posición de retorno a excavación (RTD) 1 de la siguiente manera: Mover la pluma y la cuchara a la posición de RTD deseada y mantener pulsado el interruptor para establecer la posición de RTD 1. El LED parpadea y la alarma sonora se activa, lo que indica que se ha establecido la posición 1.

Mover la palanca de control completamente a la izquierda a la posición de RTD con tope (8) para elevar la cuchara a la posición de retorno a posición 1. Mover la palanca de control completamente a la derecha a la posición de RTD con tope (6) para bajar el punto de ajuste de la cuchara a la posición 1 de RTD. La palanca regresa a punto muerto cuando se suelta.

Colocar el interruptor de RTD en la posición 2 de RTD (el LED izquierdo se apaga y el LED derecho se enciende). Cuando se ilumina un diodo electroluminoso, es posible fijar la posición de retorno a excavación (RTD) 2 de

la siguiente manera: Mover la pluma y la cuchara a la posición de RTD deseada y mantener pulsado el interruptor para establecer la posición de RTD 2. El LED parpadea y la alarma sonora se activa, lo que indica que se ha establecido la posición 2.

Mover la palanca de control completamente a la izquierda a la posición de RTD con tope para elevar el punto de ajuste de la cuchara a la posición 2 de RTD. Mover la palanca de control completamente a la derecha a la posición de RTD con tope para bajar el punto de ajuste de la cuchara a la posición 2 de RTD. La palanca regresa a punto muerto cuando se suelta.

Volver a presionar y soltar el interruptor para desactivar la función de retorno a excavación (ambos LED apagados).

Desenganche de altura de la pluma (BHKO)

Colocar el interruptor de desenganche de altura de la pluma (BHKO) (12) en la posición de conexión (LED encendido). Cuando el diodo electroluminoso está iluminado, es posible ajustar la altura de desenganche de la siguiente manera: Mover la pluma a la altura de desenganche deseada y luego mantener pulsado el interruptor para ajustar la altura de desenganche. El LED destella y la alarma suena para indicar que se ha fijado la posición.

Mover la palanca de control completamente hacia atrás a la posición de BHKO con tope (4). La palanca regresa a punto muerto cuando se suelta y la pluma se eleva a una altura predeterminada.

Pulsar y soltar el interruptor para desactivar el desenganche de altura de la pluma (el LED se apaga).

Si se opera en condiciones inseguras debido a las elevadas temperaturas de escape, la limpieza automática puede desactivarse. Cuando está desactivada, se visualiza en el monitor un indicador verde de limpieza automática desactivada del filtro de escape. Para obtener más información, ver Menú principal—Limpieza automática del filtro de escape. (Sección 2–3.)

Limpieza en estacionamiento

⚠ ATENCIÓN: Realizar mantenimiento en las máquinas durante la limpieza en estacionamiento del filtro de escape puede provocar lesiones graves. Evitar el contacto y la exposición de la piel a gases y componentes calientes.

Durante la limpieza en estado estacionado del filtro de escape, es posible que el motor gire a altas r/min y a altas temperaturas por un periodo prolongado. Los gases de escape y los componentes del filtro de escape pueden alcanzar temperaturas suficientemente altas como para causar quemaduras en la piel o fundir materiales comunes.

Evitar la posibilidad de lesiones graves o la muerte causada por el movimiento de la máquina. No dejar la máquina desatendida con el motor en marcha durante la limpieza del filtro de escape.

IMPORTANTE: Evitar dañar la máquina. Estacionar siempre la máquina en un lugar seguro y comprobar que tenga suficiente nivel de combustible antes iniciar la limpieza del filtro de escape en estacionamiento.

La limpieza en estacionamiento viene indicada por el monitor e iniciada por el operador. Este proceso permite al sistema limpiar el filtro de escape. La limpieza en estacionamiento se inicia mayormente después de un uso prolongado con la limpieza automática del filtro de escape desactivada o por frecuentes apagados del motor durante un proceso activo de limpieza automática.

Durante el proceso de limpieza, el régimen del motor se controlará automáticamente y la máquina deberá permanecer estacionada para completar el procedimiento. El tiempo total para una limpieza es inferior a 45 min, pero varía según diversos criterios como el tipo de combustible, el tipo de aceite, el ciclo de trabajo y la cantidad de órdenes de limpieza del filtro de escape previamente canceladas.

La limpieza en estacionamiento se debe activar desde el menú del monitor. El primer menú de limpieza en estacionamiento ofrece las opciones de apagar y de no apagar la máquina una vez terminada la limpieza de estacionamiento. Para obtener más información, ver Menú principal—Limpieza en estacionamiento del filtro de escape. (Sección 2-3). La limpieza en estacionamiento solo puede iniciarse si la obstrucción del filtro se encuentra en los niveles de hollín ALTO o MUY ALTO. La máquina debe estar en un estado seguro predeterminado. Este estado de seguridad incluye tres condiciones:

- Freno de estacionamiento aplicado.
- La transmisión debe estar en punto muerto.
- Ajustar el régimen del motor a ralentí.

La limpieza en estado estacionado se realiza en dos etapas. La primera etapa es preparar al filtro de escape por medio de la elevación automática de la temperatura del filtro de escape a 300 °C (572 °F). El estado de preparación se visualiza en el monitor. Una vez que la temperatura del filtro de escape alcanza los 275—300 °C (527—572 °F), el proceso de limpieza puede comenzar. La segunda etapa es cuando comienza el proceso de limpieza y puede hacer que las temperaturas del filtro de escape superen los 550 °C (1021 °F). El estado de progreso se visualiza en el monitor. El proceso de limpieza continuará hasta que se cumpla una de las siguientes condiciones:

- Hasta que no haya obstrucción de hollín en el filtro de escape
- Hasta que transcurran 45 minutos, lo que provoca una interrupción por exceso de tiempo
- El operador cancela el procedimiento de limpieza en estacionamiento soltando el freno de estacionamiento o aumentando el régimen del motor
- Se cancela la limpieza en estado estacionado debido a un fallo
- El motor se queda sin combustible.
- El motor sea apagado por el operador (no recomendado)

El indicador de limpieza del filtro de escape se ilumina en el monitor durante una limpieza en estacionamiento. Una vez finalizado el procedimiento de limpieza en estado estacionado, el motor volverá automáticamente a ralentí y el indicador de limpieza del filtro de escape se apagará. La máquina está lista para volver a operación.

IMPORTANTE: Evitar daños al motor. Si la máquina NO se volverá a operar inmediatamente después de la limpieza en estacionamiento, dar un tiempo al motor y al filtro de escape para que vuelvan a las temperaturas de funcionamiento normales ANTES de parar el motor.

El operador puede optar por el apagado automático de la máquina una vez finalizada la limpieza en estacionamiento si selecciona la función de apagado automático en el menú de limpieza en estacionamiento. Si no se ha seleccionado el apagado automático y el operador decide no retornar operativo después de la limpieza en estacionamiento, dar un tiempo al motor y al filtro de escape para que las temperaturas de funcionamiento vuelvan a ser normales ANTES de parar el motor.

Evitar inhabilitar el proceso de limpieza automática, salvo que sea necesario. La reiterada inhabilitación del proceso de limpieza automática o el hacer caso omiso a las indicaciones de realizar una limpieza en estado estacionado limitarán la potencia del motor y requerirán la intervención del concesionario para la limpieza.

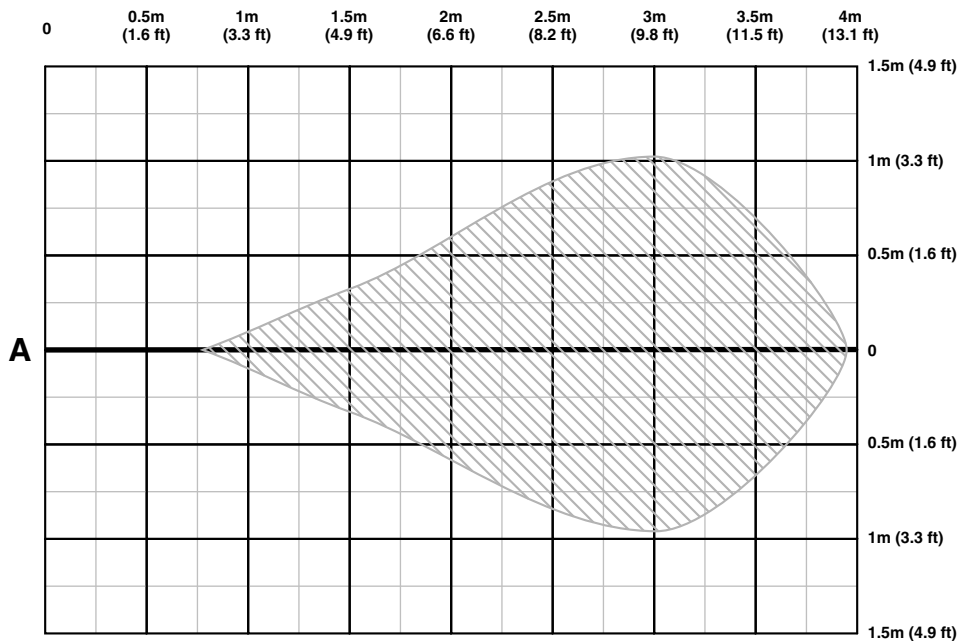

TX1266736

Ancho y distancia hacia atrás de la zona aproximada de detección

A—Eje central de la parte trasera de la máquina

El sistema de detección de objetos por radar (ROD) puede detectar la mayoría de los objetos dentro de la zona de detección. Sin embargo, existen factores tales como tamaño, forma, posición relativa y composición, que pueden resultar en la falta de detección de un objeto.

El sistema ROD transmite un impulso de energía electromagnética de baja potencia. Cuando la energía choca contra un objeto, un poco de la energía emitida regresa al sensor. Si la energía de retorno es de suficiente magnitud, sirve para indicar la presencia de un objeto y determinar la distancia entre el objeto y la máquina.

Mientras que el sistema puede detectar más de un objeto a la vez, solo el objeto más cercano a la máquina aparece en la pantalla, ya que éste representa el riesgo más importante de una colisión.

La cantidad de energía de retorno se basa en varios factores:

- **Tamaño**—Un objeto grande normalmente refleja más energía que uno pequeño.
- **Composición**—Un objeto metálico normalmente refleja más energía que uno no metálico. Es posible que se pueda detectar un objeto metálico en el extremo de la zona de detección máximo, pero no un objeto de madera.
- **Dispersión**: Un objeto sólido refleja más energía que uno no sólido, tal como ramas de árboles, gravilla o arbustos.
- **Forma**—Las formas complejas hacen que la energía regrese en una manera no uniforme. Las variaciones o los movimientos ligeros pueden cambiar el estado de detección.
- **Ángulo**—El lado plano de un objeto perpendicular al sensor refleja más energía que un objeto en ángulo.

TX1266736 —UN—15OCT18

p3fn3tq,1667935226625 -63-01DEC22-4/4

Utilización de la cuchara de la cargadora

1. Colocar la cuchara en la posición de retorno a excavación (RTD) y bajarla hasta el suelo.

NOTA: La cuchara y la pluma pueden posicionarse mientras la máquina está en movimiento.

2. Seleccionar la 1ª ó 2ª marcha, según las condiciones del suelo.
3. Avanzar hacia los materiales.
4. Elevar y retraer la cuchara para sostener la carga.

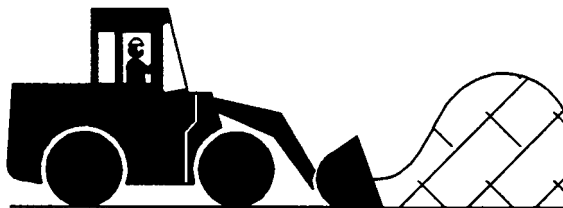

Avance hacia el material

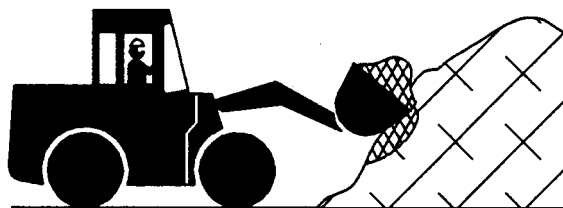

Elevación y retracción de la cuchara

DP99999,000005F -63-10DEC13-1/3

T7747BB —UN—19MAY92

T7747BC —UN—19MAY92

EXCAVACIÓN A NIVEL: Colocar el cucharón a un ángulo ligeramente BAJAR en el suelo (usar los dientes del cucharón para este tipo de excavación).

IMPORTANTE: Evitar la posibilidad de daños al varillaje de la palanca acodada. No hacer topado si el cucharón está en la posición de descarga. Para nivelar, mantener el fondo de la cuchara paralelo al suelo.

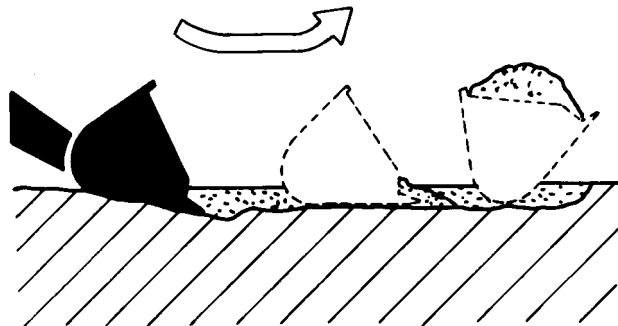

Método de excavación

Continúa en la siguiente página

DP99999,000005F -63-10DEC13-2/3

T7208AR —UN—30JAN90

10. Accionar la bomba manual hasta que el freno de estacionamiento se libere. Se debe supervisar la presión para asegurarse de que el freno de estacionamiento permanezca liberado.

Especificación

Freno de estacionamiento—Presión de liberación.....	1600 kPa 16 bar 232 psi
Freno de estacionamiento—Presión máxima de liberación.....	2068 kPa 20.7 bar 300 psi

11. Para aplicar el freno de estacionamiento, abrir la válvula de la bomba manual para aliviar la presión.

⚠ ATENCIÓN: Evitar posibles lesiones causadas por el movimiento inesperado de la máquina. Nunca intentar extraer los ejes de transmisión sin antes bloquear los neumáticos delanteros y traseros.

12. Si no hay disponible una bomba hidráulica manual para liberar el freno de estacionamiento, colocar los

bloques de rueda delante y detrás de los neumáticos y retirar los ejes de transmisión.
Extraer los ejes de transmisión trasero (3) y delantero (1) en el freno de estacionamiento, el eje y la transmisión, y extraerlos de la máquina.

NOTA: Limitar la distancia de remolcado a un máximo de 457 m (500 yd).

13. Remolcar la máquina lentamente.

⚠ ATENCIÓN: Evitar posibles lesiones causadas por el movimiento inesperado de la máquina. Colocar los bloqueos de rueda en los neumáticos delanteros y traseros para evitar que la máquina ruede.

14. Colocar los bloqueos de rueda delante y detrás de los neumáticos.

15. Aplicar el freno de estacionamiento e instalar los ejes de transmisión, si se retiraron. Consultar a un concesionario John Deere autorizado para la información de instalación.

JL41294,000014A -63-29OCT20-2/2

Elementos del menú DIAGNÓSTICO			
Elementos del menú		Valores	Descripción
MARCHA DEL SELECTOR DE SENTIDO	>>	TIPO DE VARIANTE DE SELECTOR SENTIDO SOLO PALANCA DE MANDO DERECHA, COLUMNA ÚNICAMENTE MODO DE DESPLAZAMIENTO REAL PUNTO MUERTO, AVANCE, RETROCESO, -- SELECTOR DE SENTIDO MARCHA PRINCIP. PUNTO MUERTO, AVANCE, RETROCESO, -- SELECTOR DE SENTIDO MARCHA SECUND. PUNTO MUERTO, AVANCE, RETROCESO, --	
TREN DE TRANSMISIÓN	>>	TEMPERATURA DEL ACEITE DE LA TRANSMISIÓN .. °C, °F TEMPERATURA DEL SISTEMA DE LA TRANSMISIÓN °C, °F TEMPERATURA DEL EJE DELANTERO °C, °F TEMP. DEL EJE TRASERO..... °C, °F VELOCIDAD DEL EJE DE ENTRADA..... r/min VELOCIDAD DEL EJE DE SALIDA r/min VELOCIDAD DEL ROTOR DE ACONDICIONADO..... r/min INTERRUPTOR DE PRESIÓN DE FRENO DE ESTACIONAMIENTO..... FRENO LIBERADO, FRENO APLICADO INTERR DEL BLOQUEO DEL DIFER ENCENDIDO, APAGADO	
		PRUEBA DEL EMBRAGUE DE BLOQUEO DE LA TRANSMISIÓN	>> Permite al operador o al técnico probar el funcionamiento del embrague de bloqueo de la transmisión.
FRENOS	>>	PRESIÓN DEL ACUMULADOR DEL FRENO DELANTERO..... PSI, kPa PRESIÓN DEL ACUMULADOR DEL FRENO TRASERO PSI, kPa PRESIÓN DE FRENO DE SERVICIO PSI, kPa INTERRUPTOR DE PRESIÓN DE FRENO DE ESTACIONAMIENTO..... FRENO LIBERADO, FRENO APLICADO PORCENTAJE DEL PEDAL DE FRENO..... %	
		PRUEBA DE FRENO DE ESTACIONAMIENTO	>> Permite al operador o al técnico probar el freno de estacionamiento de la máquina.
SISTEMA HIDRÁULICO	>>	TEMPERATURA DEL ACEITE HIDRÁULICO °C, °F PRESIÓN DE DIRECCIÓN ¹ PSI, kPa PRESIÓN DE LA BOMBA HIDRÁULICA ¹ PSI, kPa PRESIÓN DE DETECCIÓN DE CARGA HIDR. PSI, kPa PRESIÓN DEL DEPÓSITO HIDRÁULICO..... PSI, kPa	
		TIEMPOS DE CICLO DEL SISTEMA EH	>> Permite al operador o al técnico actualizar y ver los tiempos de ciclo del sistema electrohidráulico (EH).
SENSORES DE MÁQUINA	>>	POSICIÓN DE LA PLUMA % POSICIÓN DE LA CUCHARA % ZONA DE DETECC. DE OBJETOS TRASEROS ¹ ZONA 0, ZONA 1, ZONA 2, ZONA 3, ZONA 4, ZONA 5	La zona 0 indica nada detectado por el sistema de detección de objetos por radar (ROD). La zona 1 indica que un objeto está en el rango de detección más cercano. La zona 5 indica un objeto en el rango detectable más alejado.

Menú principal—Calibraciones—Embragues de la transmisión

El menú EMBRAGUES DE LA TRANSMISIÓN muestra los procedimientos de calibración para calibrar los embragues de la transmisión.

Deben mantenerse las siguientes condiciones durante el procedimiento de calibración:

- El motor está en marcha.
- Régimen del motor inferior a 950 r/min.
- La transmisión está en punto muerto (N).
- Se aplica el freno de estacionamiento.
- La temperatura del aceite de la transmisión es superior o igual a 70 °C (158 °F).

Las siguientes condiciones para el fallo del procedimiento de calibración de la transmisión:

- Calibración interrumpida por el usuario.
- Régimen del motor bajo.
- Régimen del motor alto.
- Temperatura baja del aceite de la transmisión.
- Temperatura alta del aceite de la transmisión.
- Transmisión no en punto muerto (N).
- Velocidad de eje de salida de la transmisión detectada.
- Freno de estacionamiento liberado.
- Interrumpida por el diagnóstico de la unidad de control de transmisión (TCU).

Navegar por el menú: **MENÚ PRINCIPAL >> CALIBRACIONES >> EMBRAGUES DE LA TRANSMISIÓN.**

Seguir las instrucciones en pantalla y seleccionar Siguiente en cada pantalla hasta que se haya completado el procedimiento de calibración.

Elementos del menú EMBRAGUES DE LA TRANSMISIÓN			
Elemento del menú		Elementos del submenú	Valores
EMBRAGUES DE LA TRANSMISIÓN	>>	CALIBRACIÓN EN PROCESO	>> Calibración de embrague de transmisión en curso Por favor, espere...
		CALIBRACIÓN DEL EMBRAGUE K1	>> Calibración del embrague K1 Por favor, espere...
		CALIBRACIÓN DEL EMBRAGUE K2	>> Calibración del embrague K2 Por favor, espere...
		CALIBRACIÓN DEL EMBRAGUE K3	>> Calibración del embrague K3 Por favor, espere...
		CALIBRACIÓN DEL EMBRAGUE K4	>> Calibración del embrague K4 Por favor, espere...
		CALIBRACIÓN DEL EMBRAGUE KF	>> Calibración del embrague KF Por favor, espere...
		CALIBRACIÓN DEL EMBRAGUE KR	>> Calibración del embrague KR Por favor, espere...
		CALIBRACIÓN DEL EMBRAGUE KW	>> Calibración del embrague KW Por favor, espere...

ST02240,000021B -63-17NOV20-1/1

Menú principal—Ventilador de la máquina

El menú VENTILADOR DE LA MÁQUINA permite al operador invertir el sentido del ventilador (si existe), ajustar los tiempos de ciclo (si existe) y diagnosticar y solucionar las funciones.

Navegar por el menú: **MENÚ PRINCIPAL >> VENTILADOR DE LA MÁQUINA.**

Ítems del menú VENTILADOR DE LA MÁQUINA			
Elementos del menú		Valores	Descripción
VENTILADOR REVERSIBLE ¹	>>	<ul style="list-style-type: none"> • CONECTADO • DESCONEXIÓN 	Permite al operador iniciar manualmente el ciclo del ventilador reversible.
CICLO DE INVERSIÓN DE VENTILADOR ¹	>>	<ul style="list-style-type: none"> • 20 MINUTOS • 25 MINUTOS • 30 MINUTOS • 35 MINUTOS • 40 MINUTOS • 60 MINUTOS • 90 MINUTOS 	Permite al operador ajustar manualmente los intervalos de tiempo de la inversión de sentido del ventilador.
VELOCIDAD REAL DEL VENTILADOR	 r/min	Permite al operador o al técnico supervisar la velocidad real del ventilador.
VENTILADOR CONTROLADO POR	 SIN MANEJO POR SENSORES TEMP DEL REFRIGERANTE DEL MOTOR TEMP. DEL ACEITE DE TRANSMISIÓNTEMPERATURA DE ACEITE HIDRÁULICO TEMP. SALIDA DE CAC MOTOR TEMP. MÚLTIPLE ADMIS. MOTOR TEMP. DEL EJE DELANTERO TEMP DE EJE TRASERO SISTEMA DE AIRE ACONDICIONADO TEMP AMBIENTE TEMP. ENFR. AIRE CARGA MOTOR FUNCIONAMIENTO DE RETROCESO UNID. DE CONTROL DE TRANSMIS. REFRIGERANTE MOTOR NO VÁLIDOACEITE DE TRANSMIS. NO VÁLIDO ACEITE HIDRÁULICO NO VÁLIDO SALIDA CAC MOTOR NO VÁLIDA EJE DELANTERO NO VÁLIDO EJE TRASERO NO VÁLIDO TEMP. AMBIENTE NO VÁLIDA ENFR. AIRE DE CARGA NO VÁLIDO--	Permite al operador o técnico supervisar qué sensor controla la velocidad de ventilador.

¹Si existe.

CLICK HERE TO **DOWNLOAD** THE COMPLETE MANUAL

- Thank you very much for reading the preview of the manual.
- You can download the complete manual from: www.heydownloads.com by clicking the link below



- Please note: If there is no response to CLICKING the link, please download this PDF first and then click on it.

CLICK HERE TO **DOWNLOAD** THE COMPLETE MANUAL

Combustible biodiésel

El combustible biodiésel está compuesto de ésteres monoalquílicos de ácidos grasos de cadena larga derivados de aceite vegetal o de grasas animales. Las mezclas de biodiésel combinan biodiésel con combustible diésel de petróleo sobre la base del volumen.

Antes de usar combustible que contenga biodiésel, consultar los requisitos y las recomendaciones de uso de biodiésel en este manual del operador.

Las leyes y los reglamentos de protección del medioambiente pueden favorecer o prohibir el uso de biocombustibles. Los operadores deben consultar a las autoridades gubernamentales competentes antes de usar biocombustibles.

Motores Fase V de John Deere en la Unión Europea

Cuando el motor debe funcionar en la Unión Europea con diésel o gasóleo no de carretera, debe usarse un combustible con un contenido de FAME no superior al 8 % de volumen/volumen (B8).

Motores John Deere con filtro de escape excepto motores Fase V en la Unión Europea John Deere

Las mezclas de biodiésel hasta B20 únicamente pueden usarse si el biodiésel (100 % biodiésel o B100) cumple las normas ASTM D6751, EN 14214, o especificaciones equivalentes. Al utilizar B20 la potencia se reduce en un 2% y el consumo de combustible aumenta en un 3%.

Las concentraciones de biodiésel superiores a B20 pueden dañar los sistemas de control de emisiones del motor y no se deben usar. Los riesgos incluyen, entre otros, una regeneración estacionaria más frecuente, una acumulación de hollín e intervalos mayores para la extracción de cenizas.

Los acondicionadores de combustible de John Deere o productos equivalentes que contienen aditivos detergentes y dispersantes son necesarios cuando se utilizan mezclas de biodiésel desde B10 hasta B20, y se recomiendan cuando se utilizan mezclas de biodiésel inferiores.

Motores John Deere sin filtro de escape John Deere

Las mezclas de biodiésel hasta B20 únicamente pueden usarse si el biodiésel (100 % biodiésel o B100) cumple las normas ASTM D6751, EN 14214, o especificaciones equivalentes. Al utilizar B20 la potencia se reduce en un 2% y el consumo de combustible aumenta en un 3%.

Estos motores de John Deere pueden funcionar con mezclas de biodiésel superiores a B20 (hasta 100 % biodiésel). Operar a niveles superiores a B20 solo si el biodiésel está permitido por la ley y cumple la especificación EN 14214 (disponible principalmente en Europa). Es posible que los motores que funcionan con mezclas de combustible biodiésel superiores a B20 no estén permitidos o no cumplan todas las regulaciones de emisiones aplicables. Debe esperarse una reducción

de la potencia del 12 % y un aumento del consumo de combustible del 18 % cuando se utiliza biodiésel al 100 %.

Los acondicionadores de combustible de John Deere o productos equivalentes que contienen aditivos detergentes y dispersantes son necesarios cuando se utilizan mezclas de biodiésel desde B10 hasta B100, y se recomiendan cuando se utilizan mezclas de biodiésel inferiores.

Requisitos y recomendaciones de uso de biodiésel

La parte de combustible diésel de petróleo de todas las mezclas de biodiésel debe cumplir los requisitos de las normas comerciales ASTM D975 (EE. UU.) o EN 590 (UE).

Se recomienda a los usuarios de biodiésel en los Estados Unidos que adquieran mezclas de biodiésel de un comerciante con certificación BQ-9000 suministrado por un productor con acreditación BQ-9000 (certificado por la National Biodiesel Board). La relación de productores y distribuidores homologados de biodiesel puede consultarse en la siguiente dirección: <http://www.bq9000.org>.

El combustible biodiésel contiene cenizas residuales. Si los niveles de cenizas superan el nivel máximo permitido según las normas ASTM D6751 o EN14214, puede resultar en una carga más rápida de cenizas y requerir una limpieza más frecuente del filtro de escape (si está instalado).

El filtro de combustible puede requerir una sustitución más frecuente cuando se usa combustible biodiésel, particularmente si se cambia del combustible diésel de petróleo. Comprobar el nivel de aceite del motor diariamente antes de arrancar el motor. Si el nivel de aceite aumenta, esto puede indicar que el aceite motor está diluyéndose con combustible. Las mezclas de biodiésel hasta B20 deben ser utilizadas antes de que transcurran 90 días desde su fabricación. Las mezclas de biodiésel desde B20 deben ser utilizadas antes de que transcurran 45 días desde su fabricación.

Cuando se utilicen mezclas de biodiésel hasta B20, debe tenerse en cuenta lo siguiente:

- La degradación del flujo durante clima frío
- Limitaciones de estabilidad y almacenamiento (absorción de humedad, aumento de microbios)
- La posibilidad de restricción y taponamiento de los filtros (normalmente al emplear combustible biodiésel por primera vez en motores usados)
- Posible fuga de combustible a través de los retenes y las mangueras (principalmente en motores más viejos)
- Posible reducción de la vida útil de los componentes del motor

Solicitar a su proveedor de combustible un certificado que asegure que el combustible cumple con las especificaciones proporcionadas en este manual del operador.

Intervalo de mantenimiento de aceite de motor diésel para funcionamiento a gran altura

IMPORTANTE: El contenido en azufre del combustible diésel también afecta a los intervalos de mantenimiento del filtro y al aceite de motor. Consultar Intervalos de mantenimiento y Aceite de motor en esta sección para determinar el intervalo de mantenimiento adecuado antes de realizar recomendaciones de gran altura.

Para evitar la excesiva degradación del aceite y el daño potencial del motor, reducir los intervalos de mantenimiento del aceite y el filtro al 50 % de los valores originales recomendados al hacer funcionar los motores a altitudes por encima de **1676 m (5500 ft)**.

El análisis del aceite podría indicar que se admite un intervalo de mantenimiento más largo.

Usar solo los tipos de aceite autorizados.

Ejemplo de horas de trabajo originales	Horas de trabajo correspondientes a gran altura
125	60
150	75
175	85
200	100
250	125
275	135
300	150
350	175
375	185
400	200
500	250

TX,ENOIL,SERV,HIALT -63-24JUN20-1/1

Filtros de aceite

El filtrado de los aceites es de vital importancia para una buena lubricación y un funcionamiento correcto de la máquina. Los filtros de aceite de la marca John Deere se han diseñado y producido especialmente para las aplicaciones John Deere.

Los filtros John Deere cumplen las especificaciones técnicas sobre calidad de los soportes de los filtros, el índice de eficiencia de los filtros, la resistencia de la

unión entre el soporte del filtro y el elemento de cierre de los extremos, el tiempo de desgaste del receptáculo (si corresponde) y la capacidad de presión del retén del filtro. Es posible que los filtros de aceite no fabricados por John Deere no cumplan estas especificaciones clave de John Deere.

Cambiar los filtros de aceite periódicamente de acuerdo con los intervalos de servicio especificados en este manual.

DX,FILT1 -63-11APR11-1/1

Puertas del sistema de refrigeración

IMPORTANTE: Evitar dañar las puertas del enfriador.
Abrir las puertas derecha e izquierda del refrigerante antes de abrir la rejilla del ventilador.

1. Tirar hacia arriba de la palanca de liberación de la puerta izquierda (1) y abrir la puerta del refrigerante izquierda hasta que se bloquee en posición de apertura.
2. Tirar hacia arriba de la palanca de liberación de la puerta derecha (2) y abrir por completo la puerta del refrigerante derecha hasta que se bloquee en posición de apertura.
3. Empujar la palanca de liberación de parrilla del ventilador (3) hacia abajo y abrir la puerta de parrilla del ventilador hasta que se bloquee en posición abierta.

⚠ ATENCIÓN: La puerta superior es pesada.
Prevenir las lesiones por aplastamiento.
Asegurarse de que la puerta esté bloqueada en la posición abierta antes de soltarla.

4. Tirar de la retención de liberación de la puerta superior (4) hacia arriba y levantar la puerta superior del refrigerante hasta que se bloquee en la posición abierta.

1— Palanca de liberación de puerta izquierda
2— Palanca de liberación de puerta derecha

3— Palanca de liberación de puerta de rejilla de ventilador
4— Soltador de retención de puerta superior

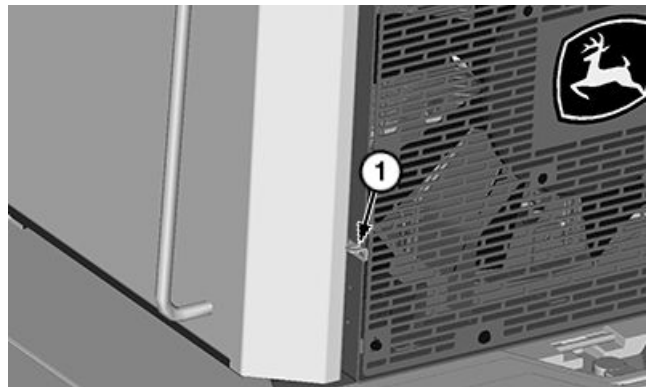

Puerta izquierda de enfriador

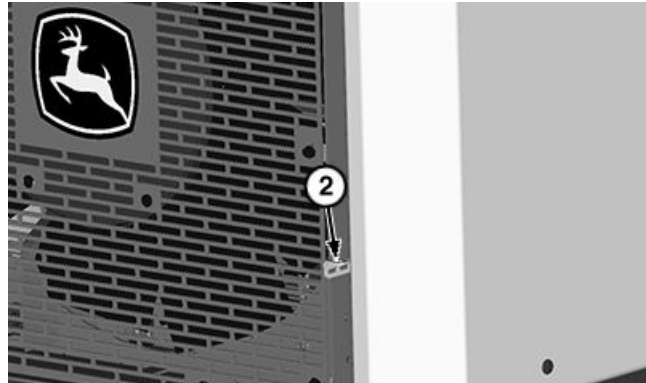

Puerta derecha de enfriador



Puerta de parrilla del ventilador

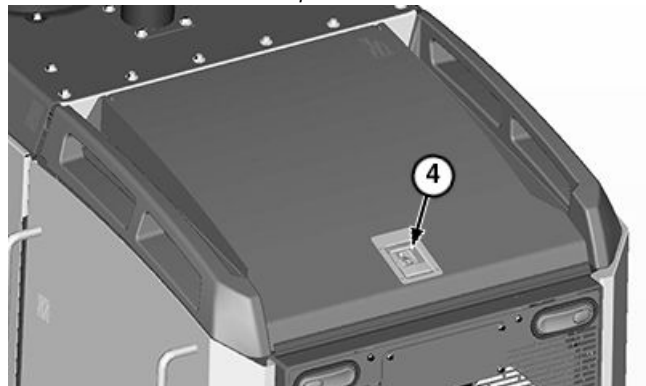

Puerta superior de enfriador

TX1262984 —UN—22AUG18

TX1262985 —UN—22AUG18

TX1262986 —UN—22AUG18

TX1262980 —UN—22AUG18

JB38880,0001484 -63-15OCT18-1/1

Tabla de presiones de los neumáticos radiales									
Marca de neumáticos: Michelin									
Medidas y series de neumáticos	Cuadro de presión y carga								
20,5R25 L2 y L3	Presión	200 kPa 2.00 bar 29 psi	250 kPa 2.50 bar 36 psi	300 kPa 3.00 bar 44 psi	350 kPa 3.50 bar 51 psi	370 kPa 3.70 bar 54 psi	400 kPa 4.00 bar 58 psi	425 kPa 4.25 bar 62 psi	450 kPa 4.50 bar 65 psi
	Neumático delantero con carga	6250 kg 13 779 lb	7000 kg 15 432 lb	7700 kg 16 976 lb	8400 kg 18 519 lb			9500 kg 20 944 lb	9900 kg 21 826 lb
	Neumático trasero vacío	5000 kg 11 023 lb	5600 kg 12 346 lb	6150 kg 13 558 lb	6700 kg 14 771 lb			7600 kg 16 755 lb	7900 kg 17 417 lb
Cla- si- fic.		1 estrella							
600/65R25 L3T	Presión	200 kPa 2.00 bar 29 psi	250 kPa 2.50 bar 36 psi	300 kPa 3.00 bar 44 psi	350 kPa 3.50 bar 51 psi	370 kPa 3.70 bar 54 psi	400 kPa 4.00 bar 58 psi	425 kPa 4.25 bar 62 psi	450 kPa 4.50 bar 65 psi
	Neumático delantero con carga	5650 kg 12 456 lb	6675 kg 14 716 lb	7700 kg 16 976 lb	8725 kg 19 235 lb			9750 kg 21 495 lb	10 725 kg 23 645 lb
	Neumático trasero vacío	4520 kg 9965 lb	5340 kg 11 773 lb	6160 kg 13 580 lb	6980 kg 15 388 lb			7800 kg 17 196 lb	8580 kg 18 916 lb
Cla- si- fic.		1 estrella							
MegaXBIB 620/75R26	Presión	200 kPa 2.00 bar 29 psi	250 kPa 2.50 bar 36 psi	300 kPa 3.00 bar 44 psi	350 kPa 3.50 bar 51 psi	370 kPa 3.70 bar 54 psi	400 kPa 4.00 bar 58 psi	425 kPa 4.25 bar 62 psi	450 kPa 4.50 bar 65 psi
	Neumático delantero con carga	5455 kg 12 026 lb	6150 kg 13 558 lb	6840 kg 15 080 lb	7535 kg 16 612 lb	7810 kg 17 218 lb			
	Neumático trasero vacío								

Tabla de presiones de los neumáticos radiales						
Marca de neumáticos: Otros						
Medidas y series de neumáticos	Cuadro de presión y carga					
17,5R25 L2 y L3	Presión	400 kPa 4.00 bar 58 psi	425 kPa 4.25 bar 62 psi	450 kPa 4.50 bar 65 psi	475 kPa 4.75 bar 69 psi	500 kPa 5.00 bar 73 psi
	Neumático delantero con carga	6000 kg 13 228 lb	6150 kg 13 558 lb	6500 kg 14.330 lb	6700 kg 14 771 lb	7100 kg 15 653 lb
	Neumático trasero vacío					
Cla- si- fic.		1 estrella				
20,5R25 L2, L3, L4 y L5	Presión	400 kPa 4.00 bar 58 psi	425 kPa 4.25 bar 62 psi	450 kPa 4.50 bar 65 psi	475 kPa 4.75 bar 69 psi	500 kPa 5.00 bar 73 psi
	Neumático delantero con carga	8000 kg 17 637 lb	8250 kg 18 188 lb	8750 kg 19 290 lb	9000 kg 19 842 lb	9500 kg 20 944 lb
	Neumático trasero vacío					
Cla- si- fic.		1 estrella				

JB38880,0001446 -63-19OCT18-3/3

3. Efectuar una prueba de funcionamiento del sistema de detección de objetos traseros (ROD) de la siguiente manera:

- a. Cambiar la configuración de detección de ROD del sistema de visión avanzada (AVS) al modo desactivado. Ver Monitor secundario avanzado—Configuraciones de la pantalla. (Sección 2-2.)
- b. Verificar que el indicador verde del sistema ROD atravesado por una raya esté iluminado en la pantalla.
- c. Girar el ajuste de detección de ROD de AVS al modo activado. Verificar que la pantalla indique que el sistema ROD está activado y que el indicador verde sin ninguna barra esté encendido en la pantalla.
- d. Seleccionar la marcha 1 y colocar el interruptor selector de sentido de marcha (avance, punto muerto y retroceso) en la posición de retroceso. A continuación, retroceder hasta quedar dentro de un margen de 4,0 m (13,1 ft) con respecto a un objeto de gran tamaño.
- e. Comprobar que suena la alarma y que la detección del objeto se indica en la pantalla.
- f. Mover la máquina más cerca al objeto. Verificar que la advertencia de seguridad suene rápidamente y que se indique en la pantalla que el objeto detectado está en una zona de detección más cercana.

4. Si la inspección de las cámaras AVS o del sistema ROD muestra un problema de rendimiento, realizar una inspección detallada con un asistente:

- a. Verificar que el cristal difusor de la cámara y la superficie del sensor estén limpios.
- b. Mover la máquina a una zona en la cual no haya objetos detrás de la máquina en al menos 8,0 m (26,2 ft).
- c. Verificar que el sistema ROD esté activado.
- d. Mover la palanca de sentido de marcha (FNR) o el interruptor a punto muerto (N). Pulsar el interruptor del freno de estacionamiento (el LED del interruptor y el indicador en la unidad de pantalla se iluminan).
- e. Pedir al asistente que se mueva la esquina trasera izquierda de la máquina, a la vista del espejo retrovisor. Pedir al asistente que camine hacia el eje central de la máquina en una trayectoria paralela a la parte trasera de la máquina. Observar el momento en el cual el asistente aparece en la pantalla y la alarma suena.

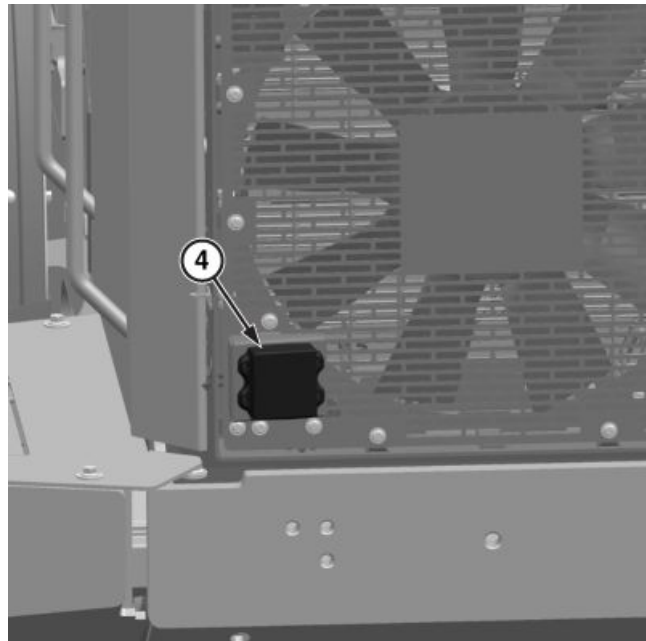

Sistema de detección de objetos traseros (ROD)

4— Superficie frontal del sensor del sistema ROD

- f. Pedir al asistente que siga caminando hacia el lado derecho de la máquina. Observar el momento en el cual la alarma deja de sonar y la imagen del asistente desaparece de la pantalla.
- g. Pedir al asistente que camine recto hacia atrás y lejos de la parte central trasera de la máquina. Observar el límite de detección cuando la alarma deja de sonar y la imagen del asistente desaparece de la pantalla.
- h. Pedir al asistente que camine hacia la izquierda y hacia la derecha para determinar los extremos de las esquinas traseras de la zona de detección.
- i. Comparar los resultados de esta comprobación con la tabla de zona aproximada de detección. Ver Cámara digital trasera, sistemas de visión avanzada (AVS) y detección de objetos—Si existe. (Sección 2-2.)
- j. Si la zona de detección observada difiere significativamente de la tabla de zona de detección aproximada, consultar a un concesionario John Deere autorizado.

TX1334809A—UN—14DEC22

p3fn3tq,1668798382103 -63-21DEC22-2/2

3. Lubricar los 28 puntos (ilustrados) hasta que salga grasa por los retenes. Ver Grasa con bisulfuro de molibdeno. (Sección 3-1.)

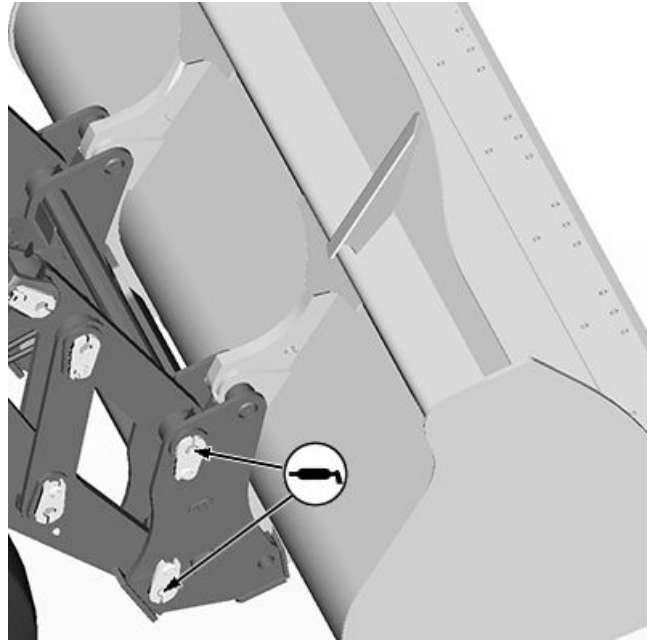

Cuatro puntos (se muestra el lado derecho)

ST02240,0000215 -63-07NOV20-6/6

TX1265656 —UN—01OCT18

Revisión del nivel de aceite en los ejes delantero y trasero

NOTA: Si el eje está caliente (tapón de la varilla de nivel [1] demasiado caliente para sostenerlo con las manos desprotegidas), el aceite se expande. Es normal que el aceite supere en hasta 25 mm (1 in) la marca "FULL" cuando está caliente. No ajustar el nivel cuando el aceite está caliente. Si el nivel de aceite está por encima de la marca FULL cuando está frío, vaciar el aceite y comprobar el nivel.

NOTA: El tapón de la varilla de nivel se encuentra en el lado izquierdo de las carcasas de los ejes delantero y trasero. Usar el tapón de varilla de nivel para comprobar el nivel en cada extremo del eje.

1. Preparar la máquina para el mantenimiento. Ver Preparación de la máquina para mantenimiento. (Sección 3-2.)
2. Limpiar los alrededores del tapón de la varilla de nivel (1) y el tapón de la carcasa del eje (2). Extraer los tapones.
3. Pasar un paño limpio por la varilla de nivel.

IMPORTANTE: No enroscar la varilla de nivel en la boca. Colocar la superficie inferior del tapón de la varilla de nivel en la superficie mecanizada de la carcasa del eje cuando se comprueba el nivel de aceite. Dejar pasar 10 minutos para que el nivel de aceite se estabilice en el sumidero antes de comprobarlo.

4. Comprobar el nivel de aceite en las lumbreras a los lados derecho e izquierdo de la carcasa del eje. Cuando esté lleno, el nivel de aceite debe estar en la zona cuadrículada de la varilla de nivel.
5. De ser necesario, añadir aceite. Ver Aceite de transmisión, de freno de estacionamiento y para eje. (Sección 3-1.)

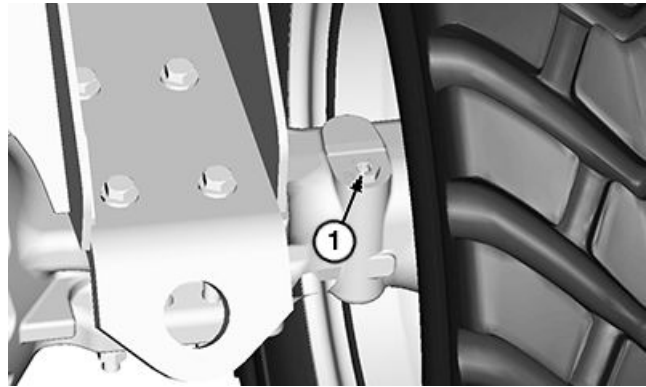

Lado izquierdo del eje delantero



Lado derecho del eje delantero

1— Tapón de varilla de nivel 2— Tapón de la carcasa del eje

6. Después de agregar el aceite, esperar diez minutos a que el nivel de aceite se estabilice antes de revisar el nivel o agregar más aceite.
7. Instalar y apretar el tapón de la carcasa del eje y el tapón de varilla de nivel en sus ubicaciones originales.

JB38880,000143B -63-05OCT18-1/1

TX1264383 —UN—17SEP18

TX1264382 —UN—17SEP18

Sustitución de filtros de aceite para eje (si existen)

NOTA: Efectuar el mantenimiento tras las primeras 250 horas de funcionamiento y a partir de entonces, a intervalos de 1000 horas.

1. Preparar la máquina para el mantenimiento. Ver Preparación de la máquina para mantenimiento. (Sección 3-2.)
2. En el lado izquierdo de la máquina, quitar la tapa de detrás de los peldaños.
3. Girar hacia la izquierda el filtro de aceite para eje delantero (1) y el filtro de aceite para eje trasero (2).
4. Aplicar una película delgada de aceite para eje al retén de los filtros nuevos.
5. Instalar los filtros de aceite para eje nuevos. Girar mano el filtro hacia la derecha, hasta que el retén toque la base de montaje.
6. Apretar el filtro 1/2—3/4 de vuelta más.
7. Arrancar el motor y comprobar si hay fugas alrededor de la base de los filtros. Apretar los filtros según se requiera para eliminar las fugas.

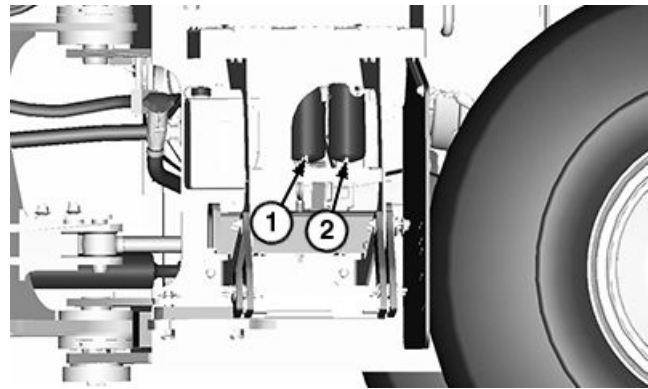

Filtros de aceite para eje

1— Filtro de aceite para eje delantero

2— Filtro de aceite para eje trasero

8. Instalar la tapa.

JB38880,0001466 -63-16OCT18-1/1

TX1264368 —UN—17SEP18

Lubricación de los pivotes de las bisagras del bastidor

⚠ ATENCIÓN: Evitar posibles lesiones causadas por el movimiento inesperado de la máquina. Instalar la barra de bloqueo de bastidor antes de lubricar.

NOTA: Lubricar los pivotes diariamente cuando la máquina trabaja en agua, nieve o fango profundo.

Engrasar cada punto con un mínimo de 3 disparos de grasa hasta que salga grasa por los retenes. Ver Grasa con bisulfuro de molibdeno. (Sección 3-1.)

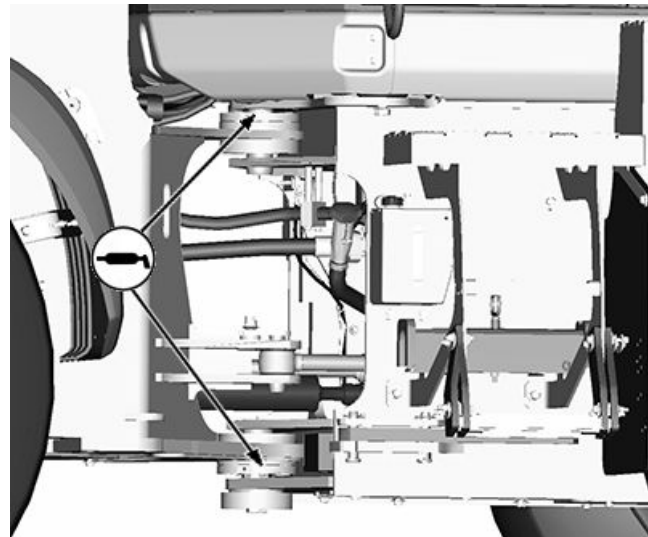

Pivotes de las bisagras del bastidor

ST02240,00001E4 -63-07NOV20-1/1

TX1264432 —UN—08OCT18

Vaciado, enjuague y llenado del aceite del sistema hidráulico

1. Preparar la máquina para el mantenimiento. Ver Preparación de la máquina para mantenimiento. (Sección 3-2.)
2. Pulsar y soltar la activar la llave de contacto del motor (2), pero NO ARRANCAR el motor.
3. Pulsar el interruptor (3) de retorno a posición de acarreo (RTC) para desactivarlo (LED apagado).

⚠ ATENCIÓN: Evitar la posibilidad de lesiones debidas a movimientos inesperados de la pluma. Alejar a las personas de la zona en la que se encuentran ubicados el aguilón y el cucharón. Es posible que la pluma se desplace cuando se conecte el interruptor de control de suspensión.

4. Asegurarse de que no haya nadie en la zona en que se encuentran ubicadas el aguilón y el cucharón.

NOTA: Cuando el interruptor de control de suspensión está en la posición AUTOMÁTICO (ambos diodos electroluminosos (LED) iluminados), no se puede descargar la presión hidráulica del acumulador de presión del control de suspensión.

5. Alternar el interruptor de control de suspensión (4) al modo APAGADO (ambos diodos electroluminosos (LED) apagados) y luego al modo ENCENDIDO (diodo electroluminoso (LED) izquierdo encendido).
6. Mantener presionado el interruptor de activación piloto/descenso de la pluma (5) mientras se mantiene la palanca de control de la pluma en la posición de flotación (completamente hacia adelante) durante 5 segundos.
7. Mientras se mantiene pulsado el interruptor de habilitación de control piloto/bajada del aguilón, mover cada palanca de control hidráulico para aliviar la presión.
8. Presionar el interruptor de parada del motor.
9. Quitar la tapa de llenado (6) del depósito hidráulico.

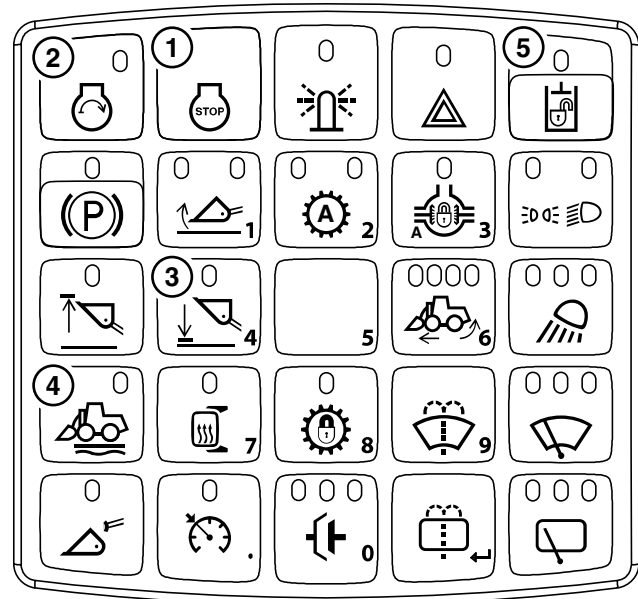

Módulo de teclado (SSM)

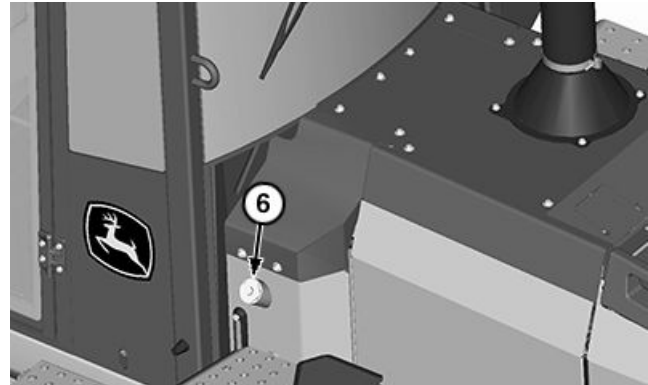

Tapa de llenado del depósito hidráulico

- | | |
|---|--|
| 1— Interruptor de parada del motor | 4— Interruptor de control de suspensión |
| 2— Llave de contacto del motor | 5— Interruptor de activación del control piloto/descenso de la pluma |
| 3— Interruptor de retorno a acarreo (RTC) | 6— Tapón de llenado del depósito hidráulico |

Continúa en la siguiente página

JB38880.0001425 -63-17OCT18-1/2

TX1262589 —UN—06SEP18

TX1262587 —UN—15AUG18

Comprobar la densidad específica del electrolito en cada celda de la batería.

Consultar a un concesionario autorizado de John Deere para obtener el probador de baterías y refrigerante

SERVICEGARD es una marca comercial de Deere & Company

SERVICEGARD™. Seguir las instrucciones incluidas en el probador.

Una batería completamente cargada tendrá una gravedad específica compensada de 1.260. Cargar la batería si la lectura es inferior a 1.200.

TX,SERV,BATT,CARE -63-05JAN24-2/2

Uso del cargador de baterías

Sistema de 12 V

⚠ ATENCIÓN: Evitar posibles lesiones debidas a la explosión de una batería. No cargar una batería si la temperatura ambiente es inferior a 0 °C (32 °F). Calentar la batería hasta 16°C (60°F) antes de cargarla.

Apagar el cargador antes de conectarlo o desconectarlo de la batería.

IMPORTANTE: No usar el cargador de baterías como refuerzo si la lectura de densidad específica de la batería de 1.150 o menor.

Para evitar dañar los componentes eléctricos, desconectar la pinza a tierra (-) de la batería antes de cargar las baterías en la máquina.

NOTA: Algunos cargadores de batería también pueden usarse como refuerzo para arrancar el motor. Seguir las instrucciones de funcionamiento del fabricante del cargador de baterías antes de aumentar el régimen.

1. Girar el interruptor de desconexión de batería (si lo tiene) a la posición DESCONECTADA.
2. Ventilar el área donde se carga la batería.
3. Conectar el cable positivo (+) al borne positivo (+) de la batería de la máquina.
4. Conectar el cable negativo (-) del cargador al borne negativo (-) de la batería de la máquina.

⚠ ATENCIÓN: Evitar posibles lesiones debidas a la explosión de una batería. Seguir las instrucciones de funcionamiento del fabricante del cargador de baterías antes de cargar.

IMPORTANTE: Evitar dañar la batería o la máquina por el uso incorrecto del cargador. Seguir las instrucciones de funcionamiento del fabricante del cargador de baterías antes de cargar.



Prevención contra explosiones de la batería

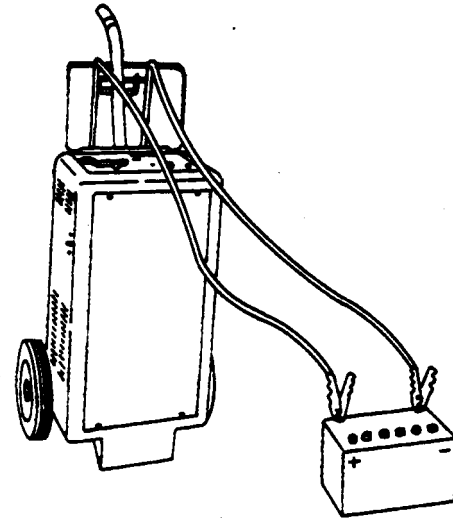

Cargador

5. Interrumpir la carga o reducir el régimen de carga si la caja de la batería está caliente al tacto, o si hay fugas de electrolito. La temperatura de la batería no debe exceder los 52 °C (125 °F).
6. Retirar los cables del cargador invirtiendo el orden de conexión.

Continúa en la siguiente página

KR46761,0000C06 -63-17AUG21-1/2

TS204—UN—15APR13

N36890—UN—07OCT88

Separación e instalación de luces LED

LED delanteros

1. Retirar el tornillo (1) y la tuerca (2) de cada LED (3). Retirar todos los LED de la máquina.
2. Desenchufar los conectores del grupo de cables.
3. Conectar los conectores del grupo de cables e instalar los LED nuevos en la máquina.
4. Instalar los tornillos y las tuercas en los LED.

1— Tornillo (se usan 4)
2— Tuerca (se usan 4)

3— Diodos emisores de luz
(LED) (se usan 4)

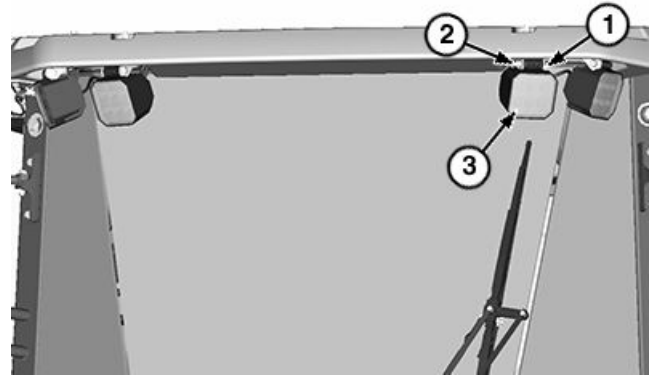

LED delanteros

TX1265201—UN—26SEP18

JB38880,00014C9 -63-09OCT18-1/3

LED traseros

1. Retirar el tornillo (1) y la tuerca (2) de cada LED (3). Retirar todos los LED de la máquina.
2. Desenchufar los conectores del grupo de cables.
3. Conectar los conectores del grupo de cables e instalar los LED nuevos en la máquina.
4. Instalar los tornillos y las tuercas en los LED.

1— Tornillo (se usan 4)
2— Tuerca (se usan 4)

3— Diodos emisores de luz
(LED) (se usan 2)



LED traseros

TX1265203—UN—26SEP18

JB38880,00014C9 -63-09OCT18-2/3

LED de marcador

1. Retirar el tornillo (1) y la tuerca (2) de cada LED (3). Retirar todos los LED de la máquina.
2. Desenchufar los conectores del grupo de cables.
3. Conectar los conectores del grupo de cables e instalar los LED nuevos en la máquina.
4. Instalar los tornillos y las tuercas en los LED.

1— Tornillo
2— Tuerca

3— Diodos emisores de luz
(LED) (se usan 2)

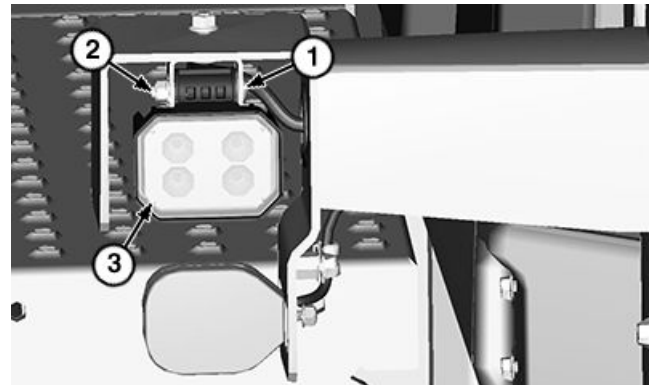

LED de marcador (se muestra el lado derecho)

TX1265204—UN—26SEP18

JB38880,00014C9 -63-09OCT18-3/3

^dLos valores especificados en la columna de brida hexagonal son aplicables a productos con brida hexagonal según las normas ASME B18.2.3.9M, ISO 4161, o EN 1665.

DX,TORQ1 -63-09MAY22-2/2

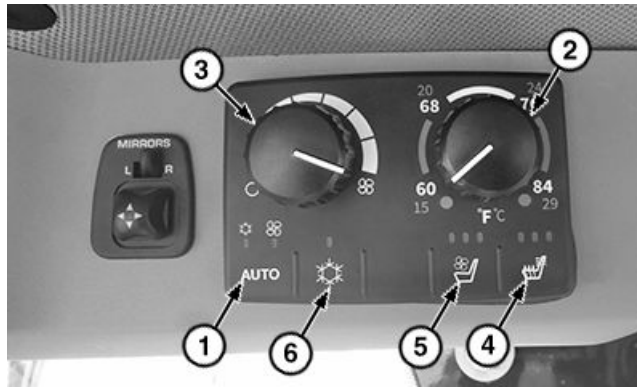

TX1262233A —UN—27AUG18

Controles de temperatura

- 1— Interruptor de regulación automática de temperatura (ATC) (si existe)
- 2— Mando de control de temperatura
- 3— Mando de velocidad del ventilador
- 4— Interruptor del calefactor del asiento (si existe)
- 5— Interruptor de ventilación del asiento (si existe)
- 6— Interruptor de aire acondicionado

Revisar el funcionamiento de los siguientes elementos:

- Ventilador de aire acondicionado y calefactor
- Ventilador del soplador del prelimpiador (si existe)

ESCUCHAR/TOCAR: ¿Se incrementa la velocidad del ventilador del aire acondicionado y del calefactor cuando se mueve el interruptor de velocidad del soplador a las cuatro posiciones?

ESCUCHAR/TOCAR: ¿Funciona el ventilador de prefiltro cuando se mueve el interruptor de velocidad de ventilador a las cuatro posiciones?

SÍ: Pasar a la revisión siguiente.

NO: Si ambos ventiladores no funcionan, comprobar el fusible de 20 A de alimentación conmutada para el motor del soplador (F33). Ver Sustitución de fusibles. (Sección 4-1).

SI ES CORRECTO: Consultar a un concesionario John Deere autorizado.

Continúa en la siguiente página

rm91622,1671481816889 -63-14FEB24-14/49

Comprobación del cambio automático

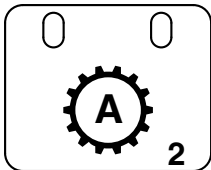

TX1028750 —UN—30AUG07

Interruptor de la transmisión automática

⚠ ATENCIÓN: Evitar posibles lesiones causadas por el movimiento de la máquina. Realizar esta comprobación en una zona despejada, alejada de otras personas y maquinarias.

Abrocharse el cinturón de seguridad para trabajar con la máquina.

NOTA: En el modo AUTO 1-D, la transmisión empezará en la segunda marcha al salir del punto muerto por primera vez. Después del cambio inicial fuera del punto muerto, la transmisión cambia a la primera marcha si se encuentra una carga alta. La transmisión cambiará a una marcha más alta o baja, dependiendo de la velocidad de avance, pero solo aumentará la marcha hasta la marcha máxima seleccionada.

En el modo AUTO 2-D, la transmisión cambiará a la marcha máxima seleccionada cuando la velocidad de avance aumente o bajará a la segunda marcha cuando disminuya. La transmisión nunca cambia a primera marcha.

Abrocharse el cinturón de seguridad.

Colocar la transmisión en modo AUTOMÁTICO 1-D pulsando el interruptor de transmisión automática en el módulo de teclado (SSM) (se enciende un LED).

Pulsar el interruptor del freno de estacionamiento en el SSM para liberar el freno de estacionamiento. Asegurarse de que el indicador del freno de estacionamiento en la pantalla del poste derecho (PDU) esté apagado.

Cambiar la transmisión a la transmisión (D) con la columna de dirección o el interruptor de selección de marcha de la palanca de control hidráulico/selector de sentido de marcha (FNR).

Colocar el interruptor selector de sentido de marcha (FNR) de la columna de dirección o de la palanca de control hidráulico en la posición de avance (F).

Conducir la máquina sobre suelo nivelado y acelerar lentamente hasta alcanzar el régimen máximo observando cada cambio de marcha ascendente.

Reducir el régimen del motor a ralenti y observar cada cambio de marcha descendente.

MIRAR: ¿Pasa la transmisión por todas las marchas según el modo automático seleccionado?

NOTA: En D automático, la transmisión arranca en segunda marcha y sube a 3ª, 4ª y luego (si existe una transmisión de cinco velocidades) a 5ª marcha a medida que la máquina acelera. A medida que la máquina desacelera, la transmisión baja de marcha hasta llegar a la segunda marcha. La transmisión cambiará a velocidades diferentes dependiendo de las cargas de la máquina.

SI: Pasar a la revisión siguiente.

NO: Consultar a un concesionario John Deere autorizado.

Continúa en la siguiente página

rm91622,1671481816889 -63-14FEB24-28/49

Comprobación del control de giro (si existe)

⚠ ATENCIÓN: Evitar posibles lesiones causadas por el movimiento de la máquina. Realizar esta comprobación en una zona despejada, alejada de otras personas y maquinarias.

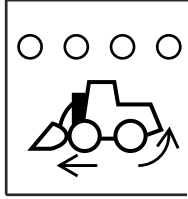

T194320 —UN—11SEP03

Interruptor de control de giro

Pulsar el interruptor de control de giro hasta que se desactive la función en el módulo de teclado (SSM) (todos los LED apagados).

NOTA: El régimen máximo del motor permanece en el ajuste de velocidad bajo hasta que se cambia la transmisión a punto muerto o retroceso o se desactiva la función de control de giro (todos los LED apagados).

Accionar completamente los frenos de servicio.

Liberar el freno de estacionamiento y cambiar la transmisión a la primera marcha de avance.

Poner motor a régimen máx. sin carga.

Especificación

Motor—Velocidad..... Régimen máximo

MIRAR/ESCUCHAR: ¿Se alcanza la especificación de régimen máximo?

MIRAR/ESCUCHAR: ¿La máquina se desplaza lentamente hacia delante?

Activar el control de giro en los modos 1, 2, 3 y 4 pulsando de forma sucesiva el interruptor de activación de control de giro.

MIRAR/ESCUCHAR: ¿La máquina deja de desplazarse lentamente hacia delante?

MIRAR/ESCUCHAR: ¿Se reduce el régimen máximo del motor a medida que se activa cada modo de control de giro?

SI: Pasar a la revisión siguiente.

NO: Consultar a un concesionario John Deere autorizado.

rm91622,1671481816889 -63-14FEB24-41/49

Comprobación del ventilador de inversión (si existe)

Con la pantalla del poste derecho (PDU), activar la opción de inversión del ventilador.

Navegar por el menú: **MENÚ PRINCIPAL >> VENTILADOR DE LA MÁQUINA >> VENTILADOR DE INVERSIÓN.**

NOTA: El ventilador reversible reduce su velocidad y luego cambia de sentido. Después de un ciclo de inversión, el ventilador cambia automáticamente a apagado, incluso si está en el modo automático.

La función del ventilador reversible no puede accionarse dos veces en un intervalo de 1 minuto. Esperar un minuto antes de volver a intentar invertir el sentido de giro del ventilador.

ESCUCHAR/MIRAR: ¿El ventilador cambia de sentido y funciona a la velocidad máxima por 15 segundos?

El ventilador cambia su sentido de giro y funciona a la velocidad normal.

SI: Pasar a la revisión siguiente.

NO: Consultar a un concesionario John Deere autorizado.

Continúa en la siguiente página

rm91622,1671481816889 -63-14FEB24-42/49

Síntoma	Problema	Solución
	Aire en el sistema de alimentación	Purgar el aire del sistema de alimentación. Ver Purga del sistema de alimentación. (Sección 4-1.)
	Filtro de escape obstruido	Consultar a un concesionario John Deere autorizado.
El motor falla/funciona de modo irregular	Combustible de calidad deficiente o poca cantidad	Si la calidad es deficiente, sustituir el combustible por uno adecuado. Si la cantidad es baja, llenar el depósito.
	Filtros de combustible obstruidos	Sustituir los filtros de combustible. Ver Sustitución del filtro de combustible primario, Sustitución del filtro de combustible Final y Sustitución del filtro de combustible en línea. (Sección 3-8.)
	Cartuchos del filtro de aire del motor obstruidos	Sustituir los elementos del filtro de aire del motor. Ver Sustitución de los cartuchos del filtro de aire del motor. (Sección 3-9.)
	Interferencia electrónica	Buscar radios u otros accesorios incorrectamente instalados.
	Aire en el sistema de alimentación	Purgar el aire del sistema de alimentación. Ver Purga del sistema de alimentación. (Sección 4-1.)
	Ciclo de encendido/apagado de accesorios del motor	Determinar si los accesorios del motor, tales como el acondicionador de aire, están activándose y desactivándose periódicamente.
	Problema del motor básico o del sistema de control eléctrico	Consultar a un concesionario John Deere autorizado.
	Filtro de escape obstruido	Consultar a un concesionario John Deere autorizado.
El motor no desarrolla toda la potencia	Combustible de calidad deficiente o poca cantidad	Si la calidad es deficiente, sustituir el combustible por uno adecuado. Si la cantidad es baja, llenar el depósito.
	Cartuchos del filtro de aire del motor obstruidos	Sustituir los elementos del filtro de aire del motor. Ver Sustitución de los cartuchos del filtro de aire del motor. (Sección 3-9.)

Síntoma	Problema	Solución
	Aire en el aceite hidráulico	Revisar si el aceite hidráulico tiene espuma. Apretar las conexiones. Sustituir los anillos tóricos y/o tuberías.
	Abrazaderas flojas o faltantes en tuberías hidráulicas	Apretar o sustituir las abrazaderas.
	Las tuberías hidráulicas tocan el bastidor	Inspeccionar y reparar.
Una función hidráulica no funciona	Tuberías o válvulas de aceite hidráulico obstruidas	Inspeccionar las tuberías de aceite hidráulico o la válvula en busca de daños.
Deriva de descenso de una función	Fugas en cilindro	Comprobar si hay fugas en el cilindro.
	Electroválvula de descenso de la pluma	Revisar la electroválvula. Consultar a un concesionario John Deere autorizado.
	Válvula de control de la cargadora con fugas	Sustituir la sección de válvula. Consultar a un concesionario John Deere autorizado.
La función de descenso de la pluma no funciona (motor apagado)	No se mantiene BAJAR el interruptor de habilitación de control piloto/bajada del aguilón	Pulsar sin soltar el interruptor de habilitación de control piloto/bajada del aguilón mientras que se desplace la palanca de control de la cargadora.
	Avería del solenoide de descenso de la pluma	Sustituir la electroválvula. Consultar a un concesionario John Deere autorizado.
	Avería del interruptor de activación piloto/descenso de la pluma	Comprobar el interruptor de activación piloto/descenso del brazo. Consultar a un concesionario John Deere autorizado.
La pluma sube cuando se apaga el motor	La presión hidráulica almacenada en el acumulador de control de suspensión está escapando hacia los cilindros del aguilón	Descargar el acumulador de control de suspensión cada vez que se apague la máquina. Ver Control de suspensión (si existe). (Sección 2–2.)
Sobrecalentamiento del aceite hidráulico	Aceite de viscosidad incorrecta	Verificar que la viscosidad del aceite sea la correcta. Ver Aceite hidráulico. (Sección 3–1.)
	Velocidad de ventilador baja	Comprobar la presión del ventilador en el monitor. Ver Menú principal—Ventilador de la máquina. (Sección 2–3.)

Preparación del motor para el almacenamiento a largo plazo

IMPORTANTE: Siempre que el motor no se utiliza durante más de 6 meses, las siguientes recomendaciones para su almacenamiento y posterior extracción del mismo ayudan a minimizar el deterioro y la corrosión.

IMPORTANTE: No se recomienda almacenar la máquina durante un tiempo prolongado cuando se usa biodiésel. Para almacenamientos superiores a 1 año, utilizar combustible convencional a base de hidrocarburos.

Si se debe utilizar biodiésel, se recomienda que la mezcla no exceda la B7 y que se utiliza un estabilizador de combustible de alta calidad. El almacenamiento no deberá superar 1 año.

Para obtener más información, ver Combustible biodiésel (3-1).

NOTA: Los siguientes preparativos se utilizan para el almacenamiento del motor a largo plazo, de hasta un año. Luego se debe arrancar el motor, dejar que se caliente y tratarlo nuevamente para un período de almacenamiento prolongado.

1. Cambiar el aceite de motor y sustituir el filtro. El aceite usado no proporciona una protección adecuada. Agregar 30 ml de aceite anticorrosivo al cárter del motor por cada litro de aceite de motor, o 1 oz de aceite anticorrosivo por cada cuarto de galón de aceite de motor. El aceite anticorrosivo debe ser aceite SAE 10 con un 1-4 % de morfina o un agente anticorrosión del vapor equivalente como el aceite NOX RUST VCI-10 de Daubert Chemical Company, Inc.
 2. Sustituir el filtro de aire del motor.
 3. No es necesario vaciar y enjuagar el sistema de refrigeración si se almacena el motor durante menos de 1 año. Sin embargo, para períodos de almacenamiento extendidos de 1 año o más, la recomendación para el sistema de refrigeración es vaciar, enjuagar y volver a llenar. Volver a llenar con un refrigerante adecuado. Ver Refrigerante de motores diésel (motores con camisas de los cilindros de manguito húmedas) (3-1).
 4. Preparar una solución de combustible diésel y aceite anticorrosivo en un recipiente temporal añadiendo 78 ml de aceite anticorrosivo por cada litro de combustible diésel, 10 oz de aceite anticorrosivo por cada galón de combustible diésel.
 5. Extraer las tuberías existentes y los tapones según sea necesario. Tender una línea temporal desde el contenedor temporal hasta la admisión de combustible del motor antes de los filtros del combustible. Tender otra línea temporal desde el retorno de combustible hasta el contenedor temporal. Esta configuración permite que la solución de aceite anticorrosivo circule por el sistema de inyección durante el arranque.
- IMPORTANTE:** Evitar posibles daños en el motor de arranque. No operar el motor de arranque durante más de 30 segundos por vez. Esperar al menos 2 min para que el motor de arranque se enfríe antes de intentarlo de nuevo.
6. Hacer girar el motor varias revoluciones con la ayuda del motor de arranque. No permitir que el motor arranque. El giro de arranque del motor, sin arrancar, permite la circulación de la solución de aceite anticorrosivo. Consultar al concesionario John Deere autorizado acerca del procedimiento apropiado.
 7. Quitar las tuberías temporales instaladas en el paso 5 y volver a colocar cualquier tubería o tapón previamente extraído.
 8. Aflojar (o extraer) y guardar el ventilador y la correa multitrapezoidal del alternador.
 9. Retirar y limpiar las baterías. Almacenarlas en un lugar fresco y seco, plenamente cargadas.
 10. Desconectar los embragues de todos los ejes de transmisión.
 11. Para períodos de almacenamiento de un año o superiores, vaciar o aspirar el fluido de escape diésel (DEF) del depósito de DEF (si existe).
 12. Limpiar el exterior del motor con agua no salina y retocar con pintura de buena calidad las superficies arañadas o descascarilladas.
 13. Cubrir con grasa o un agente anticorrosión todas las superficies de metal expuestas (que no estén pintadas ni cubiertas), si no es posible pintarlas.
 14. Cubrir todas las aberturas del motor con bolsas de plástico y cinta adhesiva.
 15. Almacenar el motor en un lugar seco y protegido. Si el motor debe permanecer a la intemperie, cubrirlo con una lona impermeable u otro material protector apropiado y utilizar cinta adhesiva fuerte y resistente al agua.

TX,PREP,ENG,STOR2 -63-22JUN23-1/1

Especificaciones de barra Z de elevación alta Plus

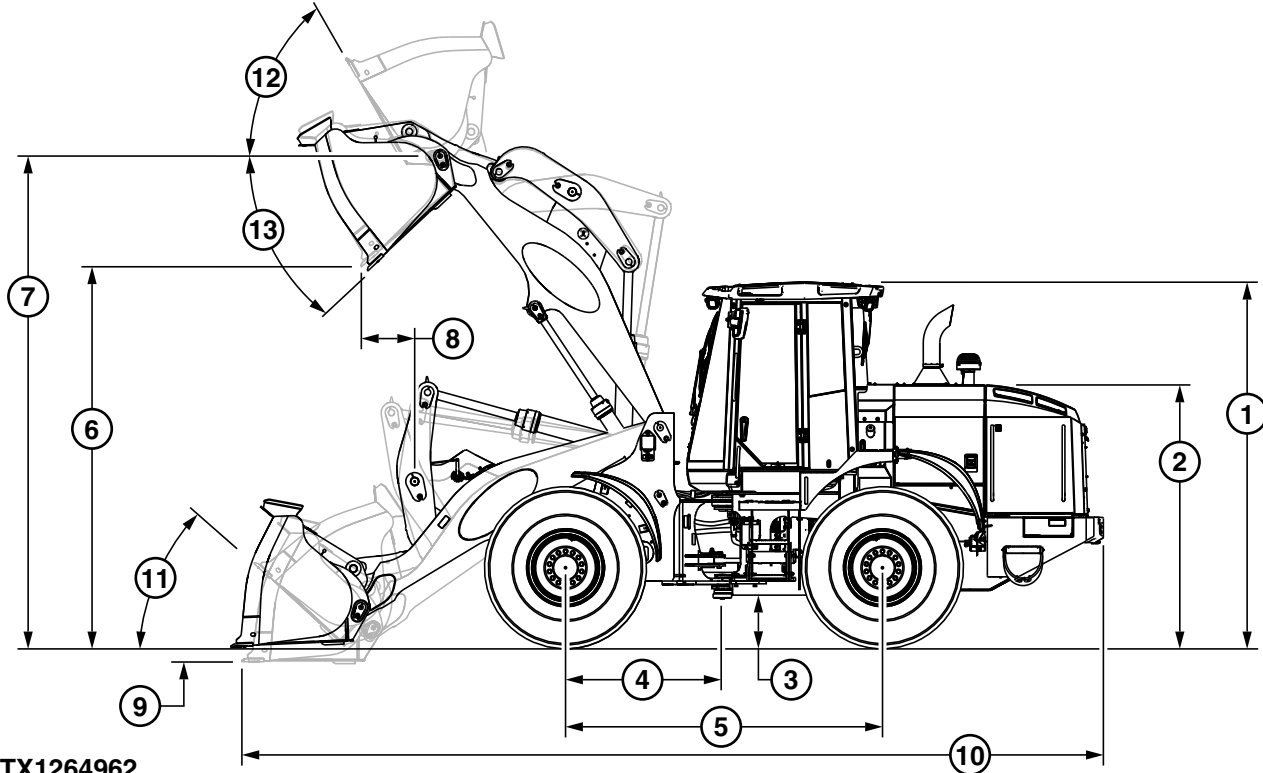

TX1264962

Varillaje de la barra en Z de elevación alta Plus

- | | | | |
|---|--|---|---|
| 1—Altura total de la máquina | 5—Longitud de distancia entre ejes | 9—Profundidad máxima de excavación | 13—Ángulo de descarga de la cuchara a altura máxima |
| 2—Altura del capó | 6—Altura de separación de descarga | 10—Longitud total de la máquina | |
| 3—Separación entre la máquina y el suelo | 7—Altura del pasador de articulación de la cuchara | 11—Ángulo de retracción máxima al nivel del suelo | |
| 4—Longitud del eje central al eje delantero | 8—Alcance de descarga | 12—Ángulo de retracción máxima a altura máxima | |

NOTA: Las especificaciones y el diseño están sujetos a cambios sin previo aviso. Salvo que se indique lo contrario, las especificaciones se basan en una máquina equipada con un varillaje identificado,

cuchara conectada con pasadores, equipo estándar, cabina, operador de 79 kg (175 lb) y depósito de combustible lleno.

Elemento	Medición	Especificación
1—Máquina	Altura total	3330 mm (10 ft 11 in)
2—Altura	Altura	2375 mm (7 ft 9 in)
3—Entre la máquina y el suelo	Separación	400 mm (1 ft 4 in)
4—Línea central al eje delantero	Longitud	1450 mm (4 ft 9 in)
5—Base de ruedas	Longitud	2930 mm (9 ft 7 in)
6—Despeje de descarga		
Cuchara de 1,9 m ³ (2,5 yd ³)	Altura	3350 mm (11 ft 0 in)
Cuchara de 3,1 m ³ (4,0 yd ³)	Altura	3210 mm (10 ft 6 in)

Continúa en la siguiente página

fhv9ngt,1670533089469 -63-12DEC22-1/2

TX1264962—UN—02OCT18

CLICK HERE TO **DOWNLOAD** THE COMPLETE MANUAL

- Thank you very much for reading the preview of the manual.
- You can download the complete manual from: www.heydownloads.com by clicking the link below



- Please note: If there is no response to CLICKING the link, please download this PDF first and then click on it.

CLICK HERE TO **DOWNLOAD** THE COMPLETE MANUAL