

# Pala retroexcavadora 410 P

(PIN: CX02265— )



## MANUAL DEL OPERADOR

### Pala retroexcavadora 410 P

OMT475673X063 EDICIÓN A4 (SPANISH)

#### CALIFORNIA

Advertencia según la Proposición 65

El Estado de California reconoce que los gases de escape procedentes de los motores diésel y algunos de sus componentes pueden causar cáncer, deformaciones de nacimiento y taras reproductivas.

Si este producto tiene un motor de gasolina:

#### **ADVERTENCIA**

Los gases de escape del motor de este producto contienen productos químicos que el Estado de California reconoce que pueden causar cáncer, deformaciones de nacimiento y taras reproductivas.

El Estado de California requiere las dos advertencias anteriores.

**Worldwide Construction  
And Forestry Division**

PRINTED IN U.S.A.

CLICK HERE TO **DOWNLOAD** THE COMPLETE MANUAL

- Thank you very much for reading the preview of the manual.
- You can download the complete manual from: [www.heydownloads.com](http://www.heydownloads.com) by clicking the link below



- Please note: If there is no response to CLICKING the link, please download this PDF first and then click on it.

CLICK HERE TO **DOWNLOAD** THE COMPLETE MANUAL

## Etiqueta de certificación del sistema de control de emisiones

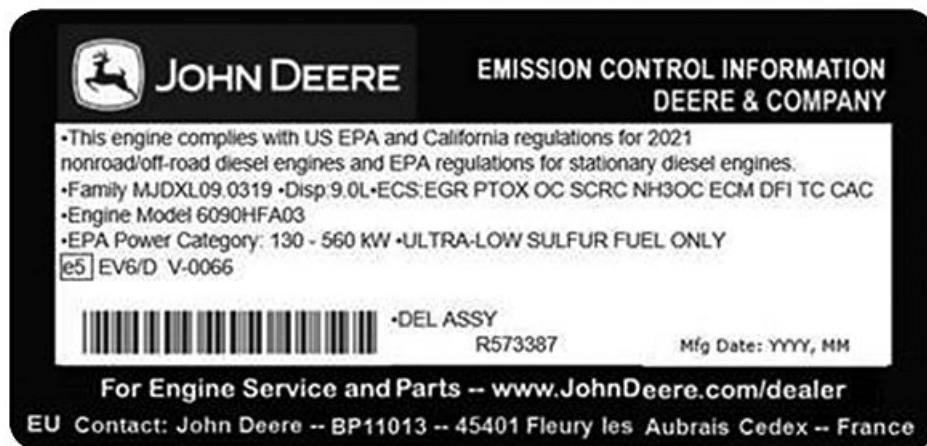

Etiqueta de emisiones del motor

**⚠ ATENCIÓN:** La alteración de los sistemas de control de emisiones puede estar contemplada por ley como abuso o negligencia y dar lugar a graves sanciones.

Esta garantía de emisiones se aplica únicamente a los motores comercializados por John Deere que han sido homologados por la EPA (United States Environmental Protection Agency) y/o CARB (California Air Resources Board) y que estén siendo usados en EE. UU. y Canadá como equipos fuera de carretera. La existencia de una etiqueta de emisiones como la que aparece en la ilustración significa que el motor ha sido certificado por la EPA y/o CARB. Las garantías de EPA y CARB serán válidas únicamente para motores nuevos que tengan la etiqueta de homologación fijada al motor y se comercialicen, como se ha explicado anteriormente, en las áreas geográficas descritas. La presencia de un número UE significa que el motor ha sido homologado para los países de la Unión Europea conforme a la Directiva 2016/1628/CE y su legislación complementaria. Las garantías de EPA y CARB no tienen validez en los países de la Unión Europea.

La etiqueta de emisiones se refiere a la reglamentación estadounidense EPA o CARB válida para el año de la reglamentación. El año de la reglamentación determina qué declaración de garantía es válida para el motor. Véase "Declaración de garantía del sistema de control de emisiones fuera de carretera según EPA — Encendido por compresión" y "Declaración de garantía del sistema de control de emisiones fuera de carretera según CARB — Encendido por compresión". Para más declaraciones de garantía según los años de reglamentación, visitar la página [www.JohnDeere.com](http://www.JohnDeere.com) o consultar al concesionario John Deere más cercano.

#### Leyes sobre sistema(s) de control de emisiones

Las agencias estadounidenses EPA y CARB prohíben retirar o dejar inoperativo cualquier elemento o dispositivo instalado en los motores/equipos y cuya función sea el cumplimiento de las reglamentaciones legales sobre emisiones, ya sea antes o después de vender o entregar los motores/equipos al comprador final.

DX,EMISSIONS,LABEL -63-05FEB21-1/1

RG33429 —UN—04FEB21

## **Comportamiento en materia de emisiones y alteración no autorizada del sistema de control de emisiones**

### **Funcionamiento y mantenimiento**

El motor y el sistema de control de emisiones deben funcionar, usarse y mantenerse según las instrucciones proporcionadas en este manual para garantizar el cumplimiento de emisiones del motor dentro de los requerimientos aplicables según la clasificación/certificación del motor.

motor, en particular en lo que respecta a la desactivación o interrupción del sistema de recirculación de gases de escape (EGR) o el sistema de dosificación de DEF. La alteración indebida del sistema de control de emisiones del motor anulará las garantías aplicables y de homologación en la Unión Europea (UE) relacionadas con el control de emisiones.

### **Alteración no autorizada**

No se permite ningún tipo de alteración deliberada ni el uso inadecuado del sistema de control de emisiones del

DX,EMISSIONS,PERFORM -63-12JAN18-1/1

# Índice

Página	Página
<b>Seguridad—Seguridad y comodidad del operador</b>	
Características de seguridad y comodidad del operador ..... 1-1-1	
<b>Seguridad—Precauciones generales</b>	
Información acerca de la conformidad con las directivas de la Unión Europea y los reglamentos técnicos de la Unión Económica Euroasiática ..... 1-2-1	
Identificación de la información de seguridad ... 1-2-3	
Seguimiento de las instrucciones de seguridad ..... 1-2-3	
Operar sólo si se está cualificado..... 1-2-3	
Uso de equipo protector ..... 1-2-4	
Protección contra el ruido ..... 1-2-4	
Evitar realizar modificaciones no autorizadas en la máquina ..... 1-2-4	
Configuración de controles..... 1-2-4	
Inspección de la máquina..... 1-2-5	
Mantenerse alejado de piezas en movimiento .. 1-2-5	
Trabajar en lugares ventilados ..... 1-2-5	
Evitar el riesgo de electricidad estática al repostar combustible ..... 1-2-6	
Prevención de incendios, limpiar los desechos de la máquina ..... 1-2-7	
Evitar aceites y fluidos a alta presión ..... 1-2-8	
Aplicaciones de alto nivel de residuos..... 1-2-8	
En caso de incendio en la máquina..... 1-2-8	
Prevención de explosiones de la batería..... 1-2-9	
Manejo seguro de productos químicos..... 1-2-9	
Puesta fuera de servicio — Reciclaje adecuado y desecho de fluidos y componentes..... 1-2-10	
Estar preparado en caso de emergencia ..... 1-2-10	
Limpieza de la mugre de la máquina..... 1-2-11	
Manejo seguro del éter..... 1-2-11	
<b>Seguridad—Precauciones de uso</b>	
Uso correcto de escalones y asideros..... 1-3-1	
Arranque del motor solo desde el asiento del conductor ..... 1-3-1	
Uso y mantenimiento del cinturón de seguridad ..... 1-3-1	
Asiento del conductor con calefacción y ventilación ..... 1-3-2	
Prevención de movimientos inesperados de la máquina ..... 1-3-2	
Evitar el movimiento inesperado de la máquina—Si esta está equipada con controles piloto ..... 1-3-2	
Prevención de peligros en el sitio de trabajo..... 1-3-3	
Prohibido llevar acompañantes en la máquina .. 1-3-4	
Evitar el vuelco de la máquina y los daños en la máquina..... 1-3-4	
Prevención de accidentes por máquina en retroceso ..... 1-3-5	
Accionar la pluma con cuidado..... 1-3-5	
Cuidado con los cables eléctricos ..... 1-3-6	
Conducción en pendientes ..... 1-3-6	
Funcionamiento o desplazamiento en vías públicas ..... 1-3-6	
Inspección y mantenimiento de ROPS..... 1-3-7	
Traslado de forma segura ..... 1-3-7	
Manejo seguro de baterías..... 1-3-8	
Adición y uso de accesorios de forma segura... 1-3-8	
Cuidado especial al manejar la máquina..... 1-3-9	
<b>Seguridad—Precauciones de mantenimiento</b>	
Estacionamiento y preparación para un mantenimiento seguro..... 1-4-1	
Mantenimiento seguro del sistema de refrigeración ..... 1-4-1	
Mantenimiento seguro de acumuladores ..... 1-4-2	
Uso de un equipo de elevación apropiado ..... 1-4-2	
Mantenimiento seguro de las máquinas..... 1-4-2	
Quitar la pintura antes de soldar o calentar..... 1-4-3	
Realización segura de las reparaciones con soldadura..... 1-4-3	
Manejo de los pasadores metálicos con seguridad..... 1-4-3	
Mantenimiento seguro de los neumáticos ..... 1-4-4	
<b>Seguridad—Etiquetas de seguridad y otras instrucciones</b>	
Etiquetas de seguridad y otras instrucciones .... 1-5-1	
<b>Funcionamiento—Plataforma de conducción</b>	
Funciones del monitor estándar (SDM)..... 2-1-1	
Funciones del módulo de teclado (SSM)..... 2-1-4	
Funciones de la consola derecha..... 2-1-7	
Controles de la consola de dirección..... 2-1-8	
Mando de control del régimen del motor ..... 2-1-9	

Continúa en la siguiente página

*Manual original. Todas las informaciones, ilustraciones y especificaciones de este manual se basan en la información más actual disponible a la fecha de publicación. Reservado el derecho a introducir cambios sin previo aviso.*

COPYRIGHT © 2024  
DEERE & COMPANY  
Moline, Illinois  
All rights reserved.  
A John Deere ILLUSTRATION™ Manual  
Previous Editions  
Copyright © 2023

### Uso de equipo protector

Protegerse contra los pedazos de metal o residuos que salgan lanzados por el aire; usar gafas de seguridad.

Usar ropa de protección ajustada y equipos de seguridad adecuados según el tipo de trabajo.

Para un funcionamiento seguro del equipo, se requiere de toda la atención del operador. No usar auriculares para escuchar la radio o música mientras se utiliza la máquina.

La exposición prolongada a ruidos fuertes puede provocar deficiencias auditivas o sordera. Utilizar una protección auditiva apropiada, como tapones u orejeras, para protegerse de los ruidos fuertes que puedan resultar desagradables o incómodos. Los auriculares para

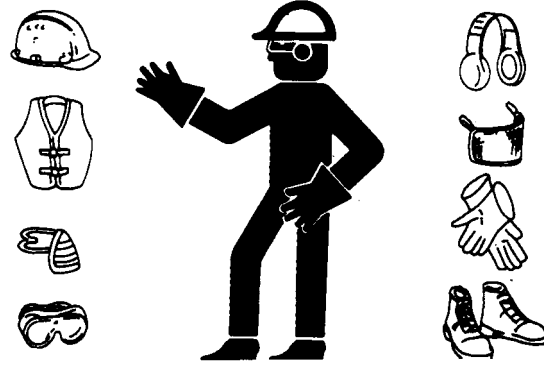

escuchar la radio o música no son adecuados para proteger los oídos.

TX,WEAR,PE -63-28AUG23-1/1

TS206—UN—15APR13

### Protección contra el ruido

El rango de nivel de sonido depende de muchos factores, entre ellos la configuración de la máquina, el estado y mantenimiento de la máquina, la superficie del terreno, el entorno de trabajo, los ciclos de trabajo, el ruido del entorno y los aperos.

La exposición prolongada a ruidos fuertes puede provocar sordera parcial o total.

**Siempre usar protección auditiva.** Usar dispositivos de protección adecuados, como orejeras o tapones para los oídos, a fin de protegerse contra ruidos molestos o excesivos.



DX,NOISE -63-03OCT17-1/1

TS207—UN—23AUG88

### Evitar realizar modificaciones no autorizadas en la máquina

Para asegurar el rendimiento de la máquina, John Deere recomienda usar exclusivamente los repuestos originales de John Deere. Nunca sustituir piezas originales de John Deere con repuestos alternativos no diseñados para la aplicación, ya que así se puede crear una situación peligrosa o el rendimiento inadecuado de la máquina. La garantía de John Deere no abarca las piezas no fabricadas por John Deere ni los daños o las averías resultantes de su uso.

Las modificaciones de esta máquina o la incorporación de productos o accesorios no aprobados pueden afectar

la estabilidad o la fiabilidad de la máquina y suponer un peligro para el operador u otras personas cerca de la máquina. El instalador de cualquier modificación que afecte los controles electrónicos de esta máquina será el responsable de determinar que la modificación no perjudica ni la máquina ni su rendimiento.

Ponerse siempre en contacto con un concesionario autorizado antes de realizar cualquier modificación a la máquina que cambie el uso previsto, el peso o el equilibrio de la misma, o que altere los controles, el rendimiento o la fiabilidad.

TX,AVOID,MACH,MODS -63-24FEB20-1/1

### Configuración de controles

Las funciones de los controles se describen tal como están dispuestas cuando la máquina sale de la fábrica.

Algunas funciones de los controles pueden cambiarse para ajustarse a situaciones de funcionamiento concretas. Asegurarse de que el operador conoce todas las funciones antes de utilizar los controles.

TX,CTRL,PAT -63-24FEB20-1/1

## Prevención de peligros en el sitio de trabajo

**Antes de excavar, revisar los requisitos locales y llamar a los servicios de ubicación de tuberías de servicio público para identificar y marcar todas las tuberías subterráneas de servicio público en la zona de excavación antes de iniciar el trabajo. Evitar el contacto con tuberías de gas, cables enterrados y tuberías de agua.**

**Preparar el sitio de trabajo adecuadamente.** Evitar manejar cerca de estructuras u objetos que pudieran caer en la máquina. Eliminar los residuos que se puedan mover inesperadamente si se pasa por encima.

**Evitar que la pluma y el accesorio toquen obstáculos elevados o líneas de tendido eléctrico.** Siempre mantener una distancia de por lo menos 3 m (10 ft) más dos veces la longitud del aislador de la línea entre la máquina o la carga y el cable eléctrico aéreo.

**Mantener a las personas alejadas de la máquina en todo momento.** Mantener a las personas alejadas de plumas elevadas, accesorios y cargas sin apoyo. Evitar girar o elevar aguilonos, accesorios o cargas encima de personas o cerca de las mismas. Usar barricadas o una persona que señalice para mantener vehículos y peatones alejados de la máquina. Solicitar la ayuda de un señalero si es necesario mover la máquina en una zona congestionada o si la visibilidad está restringida. No perder nunca de vista a la persona que señaliza. Establecer señales de mano con el señalero antes de arrancar la máquina.

**Trabajar sólo sobre suelos firmes** con resistencia suficiente para soportar el peso de la máquina. Prestar atención especial al trabajar cerca de barrancos o excavaciones.

**Evitar trabajar bajo salientes de bancos o pilas de materiales** que puedan derrumbarse sobre la máquina.

**Reducir la velocidad de la máquina** al trabajar con una herramienta en el suelo o cerca del suelo en donde pudiera haber obstáculos ocultos (por ejemplo, al quitar nieve, fango, tierra, etc.). A velocidades altas, el choque contra obstáculos (rocas, pavimento accidentado o pozos

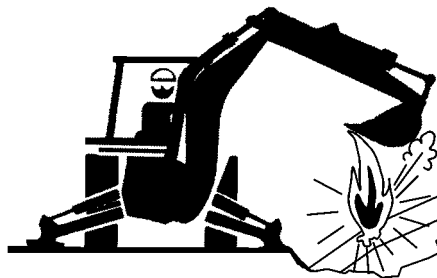

**(USA only)**  
**1-888-258-0808**  
**(USA & Canada)**

Llamar al 811 antes de excavar

de inspección) puede causar una parada repentina. Usar siempre el cinturón de seguridad.

VD76477,000001C -63-04OCT19-1/1

T147654—UN—01NOV01

T147655—UN—13DEC01

TX1286211—UN—03OCT19

## Mantenimiento seguro de los neumáticos

La separación explosiva de las piezas del neumático y la llanta puede provocar lesiones graves o mortales.

No montar un neumático a menos que se tenga el equipo apropiado y la experiencia necesaria.

Mantener siempre los neumáticos correctamente inflados. No inflar los neumáticos a mayor presión que la recomendada. Nunca soldar o calentar un conjunto de rueda y neumático. El calor podría aumentar la presión de inflado y provocar la explosión del neumático. La soldadura podría debilitar o deformar estructuralmente la rueda.

Para inflar los neumáticos, usar una boquilla con presilla y una manguera de extensión cuya longitud permita permanecer a un lado y NO en frente o encima del conjunto del neumático. Usar una jaula de inflado de seguridad, si se dispone de una.

Comprobar si los neumáticos han perdido presión o presentan cortes, protuberancias, daños en las llantas o si faltan tornillos o tuercas.

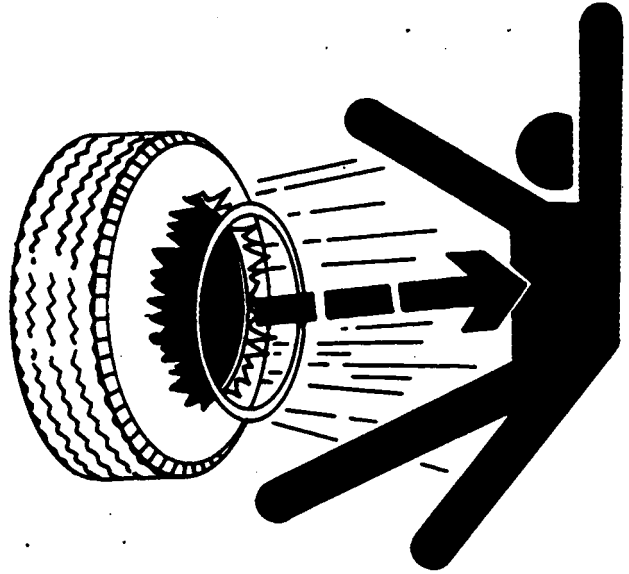

TS211 —UN—15APR13

DX,RIM -63-24AUG90-1/1

# Funcionamiento—Plataforma de conducción

## Funciones del monitor estándar (SDM)

NOTA: Las teclas de navegación (MENÚ, ATRÁS, SIGUIENTE y SELECCIONAR) se encuentran en el lado derecho de la pantalla del monitor estándar (SDM).

NOTA: Las traducciones visualizadas en pantalla pueden estar abreviadas.

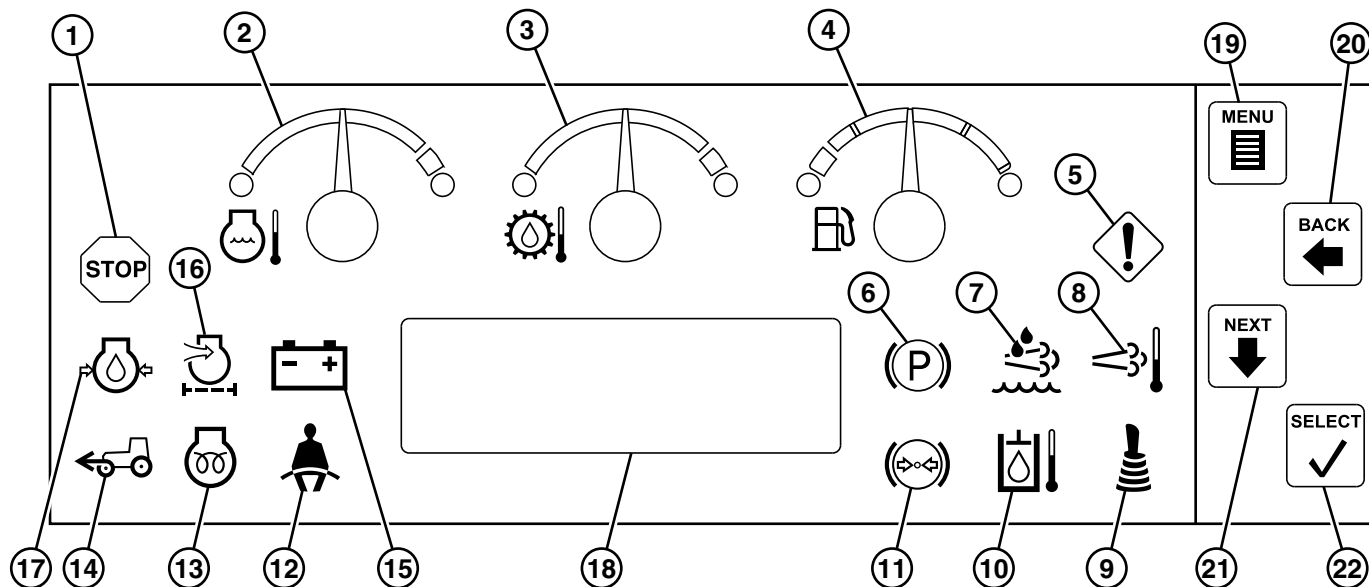

TX1171346

Monitor estándar

- |  |   |   |                      |
|--|---|---|----------------------|
| 1—Indicador de PARADA del motor          | 7—No se usa   | 13—Indicador de espera para arrancar              | 18—Pantalla          |
| 2—Termómetro de refrigerante del motor   | 8—No se usa   | 14—Indicador de la TDM (si existe)                | 19—Tecla de MENÚ     |
| 3—Termómetro de aceite de la transmisión | 9—Indicador de palancas de mando piloto activas     | 15—Indicación de tensión del alternador del motor | 20—Botón ATRÁS       |
| 4—Medidor de nivel de combustible        | 10—Indicador de temperatura del aceite hidráulico   | 16—Indicador de obstrucción del filtro principal  | 21—Botón SIGUIENTE   |
| 5—Indicador de precaución                | 11—No se usa  | 17—Indicador de presión de aceite del motor       | 22—Botón SELECCIONAR |
| 6—Indicador de freno de estacionamiento  | 12—Indicador de abrochado del cinturón de seguridad |   |                      |

### 1—Indicador de parada del motor

**IMPORTANTE: Evitar dañar la máquina. Apagar el motor de inmediato si el indicador de APAGAR el motor destella y la alarma suena para indicar la detección de un código de diagnóstico.**

El indicador rojo destella y la alarma suena cuando se detecta un código de diagnóstico que exige que se apague el motor de inmediato. Los códigos de diagnóstico que activan el indicador de PARADA del motor incluyen:

- La palanca de control de transmisión (TCL) se coloca en F (avance) o R (retroceso) con el freno de estacionamiento ENCENDIDO
- La palanca de control de transmisión (TCL) se coloca en F (avance) o R (retroceso) con el freno de estacionamiento APAGADO y el asiento girado a la posición de retroexcavadora
- Obstrucciones del filtro de aire del motor
- Baja presión de aceite del motor

- Alta temperatura del refrigerante del motor
- Presión extremadamente baja de refrigerante
- Alta temperatura del aceite de transmisión
- Problemas de presión de combustible
- Potencia de motor limitada
- Régimen del motor extremadamente alto
- Agua en combustible

Si los indicadores no funcionan correctamente, ver Varios—Localización de averías. (Sección 4—3.)

### 2—Termómetro de refrigerante del motor

**IMPORTANTE: Evitar daños a la máquina. NO operar la máquina si la temperatura del refrigerante del motor es alta.**

- El instrumento indica la temperatura del refrigerante del motor.
- La temperatura de funcionamiento normal se indica mediante la zona verde.

Continúa en la siguiente página

IDR2EHK,00004CE -63-13JUL20-1/3

### Máquinas con controles piloto

1— Control piloto de retroexcavadora (se usan 2)

2— Palanca de bloqueo de la pluma

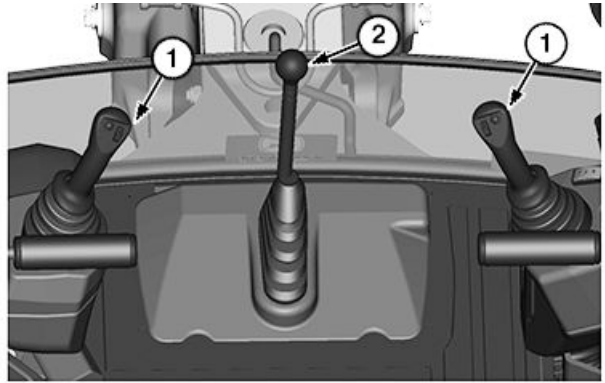

*Palancas de control piloto*

Continúa en la siguiente página

IDR2EHK,00004EF -63-20JUL20-2/3

TX1172916 —UN—17NOV14

### Revisión de los instrumentos antes del arranque del motor

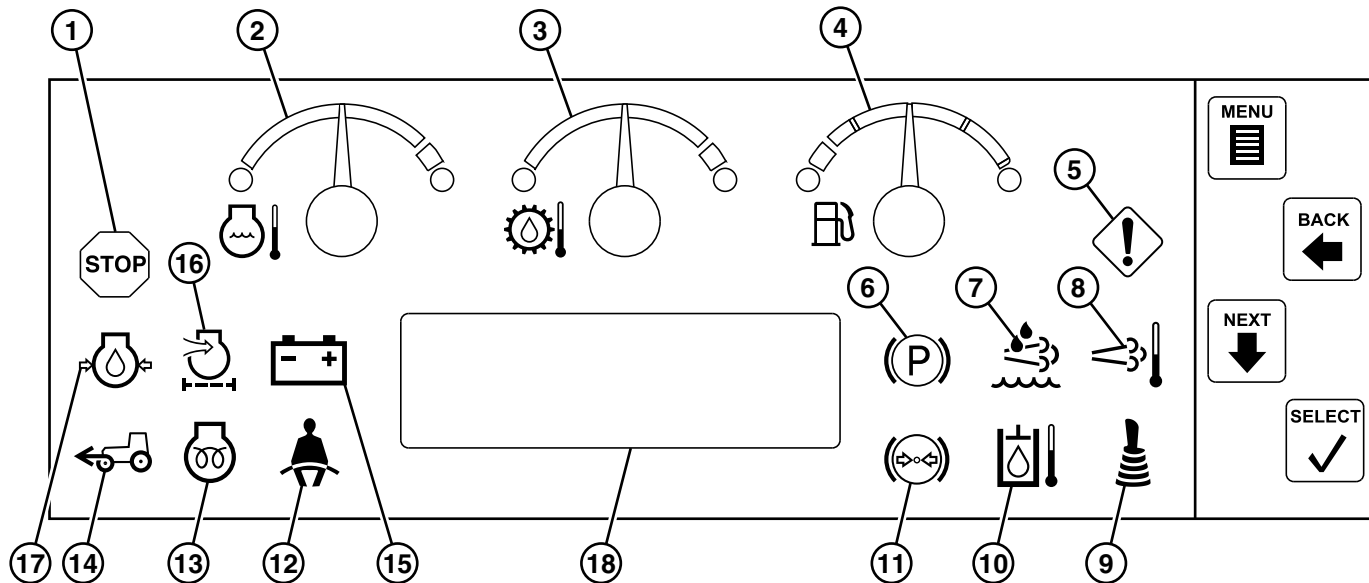

TX1175081

Monitor estándar

- |  |  |  |   |
|--|--|--|---|
| 1—Indicador de PARADA del motor          | 6—Indicador de freno de estacionamiento            | 11— No se usa  | 16— Indicador de obstrucción del filtro principal |
| 2—Termómetro de refrigerante del motor   | 7— No se usa                                       | 12— Indicador de abrochado del cinturón de seguridad | 17— Indicador de presión de aceite del motor      |
| 3—Termómetro de aceite de la transmisión | 8— No se usa                                       | 13— Indicador de espera para arrancar                | 18— Pantalla                                      |
| 4— Medidor de nivel de combustible       | 9— Indicador de palancas de mando piloto activas   | 14— Indicador de la TDM (si existe)                  |   |
| 5— Indicador de precaución               | 10— Indicador de temperatura del aceite hidráulico | 15— Indicación de tensión del alternador del motor   |   |

Continúa en la siguiente página

IDR2EHK,00004FE -63-21JUL20-1/2

TX1175081 —UN—28OCT14

**⚠ ATENCIÓN:** Evitar posibles lesiones causadas por el movimiento inesperado de la máquina. Nunca utilizar únicamente la palanca de control de transmisión (TCL) (6) para evitar que la máquina se mueva. Conectar siempre el freno de estacionamiento para mantener la máquina detenida.

5. Usar la palanca de control de la transmisión (TCL) (6) para cambiar el sentido de avance.
  - Reducir la velocidad antes de cambiar de sentido de marcha.
  - Mover la TCL a "F" para avanzar y a "R" para retroceder.
  - Mover la palanca de control de transmisión a punto muerto cuando la máquina está parada. La palanca de control de la transmisión pasará a una posición de retención cuando esté en el punto muerto.

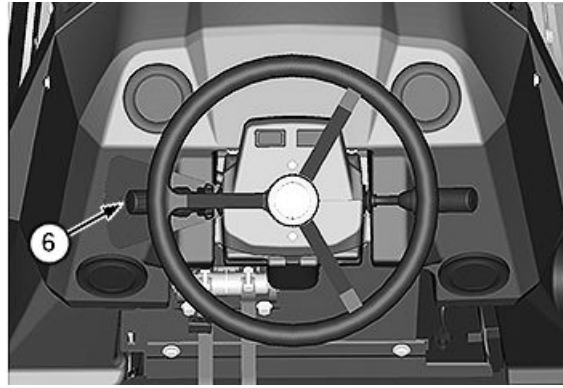

*Palanca de control de la transmisión (TCL)*

**6— Palanca de control de la transmisión (TCL)**

Continúa en la siguiente página

MWOR729,0000097 -63-10FEB23-2/3

TX1171635 —UN—05NOV14

## Funcionamiento del bloqueo de la pluma

**IMPORTANTE:** Para evitar posibles daños a la máquina, desbloquear la pluma antes de operar la retroexcavadora.

### Desenganche del bloqueo del aguilón

1. Elevar el aguilón contra los topes para quitar la tensión del bloqueo (1).
2. Tirar de la palanca de bloqueo del aguilón (2) hacia el operador para apartar el bloqueo de los ganchos del aguilón (posición desbloqueada).
3. Bajar la pluma de modo que sus ganchos se liberen del bloqueo. Soltar la palanca de bloqueo del aguilón.

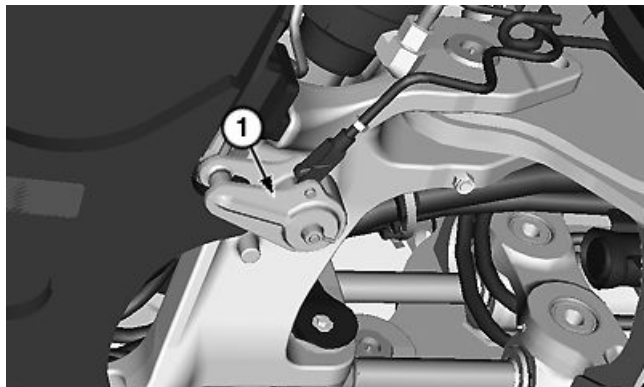

Mecanismo de bloqueo de la pluma

### Enganche del bloqueo de la pluma

1. Tirar de la palanca de bloqueo del aguilón hacia el operador para elevar el bloqueo.
2. Levantar el aguilón contra los topes.
3. Soltar la palanca de bloqueo de la pluma para enganchar el bloqueo de la pluma con los ganchos de la pluma (posición bloqueada).
4. Después de haber apagado la máquina, mover la palanca de bloqueo de la pluma para descargar la presión hidráulica y aplicar tensión al bloqueo de la pluma.

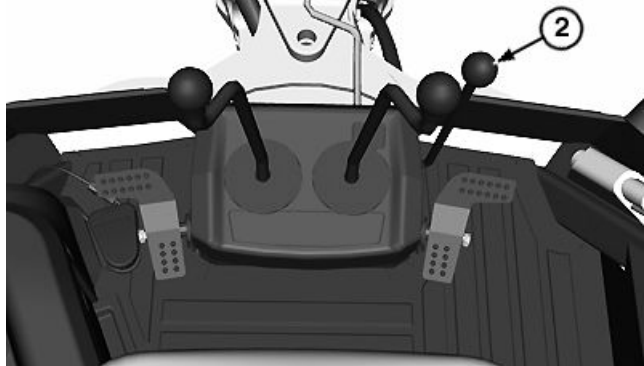

Máquina con control manual

1— Bloqueo de la pluma

2— Palanca de bloqueo de la pluma



Máquina con control piloto

GW86913.0000662 -63-10AUG20-1/1

TX1106569 —UN—07FEB12

TX1106801 —UN—15FEB12

TX1106802 —UN—15FEB12

## Funcionamiento del sistema hidráulico auxiliar de la retroexcavadora (si existe)

### Máquina con control manual

#### Pedal derecho (1)

Operar el pedal derecho para controlar el brazo extensible. Para obtener más información, ver Funcionamiento del brazo extensible (si existe), en esta sección.

#### Pedal izquierdo (2)

Operar el pedal izquierdo para controlar el accesorio auxiliar de retroexcavadora. Ver el manual del operador del accesorio hidráulico auxiliar de la retroexcavadora para obtener más información.

#### Interruptor de pedal hidráulico (3)

*NOTA: El interruptor de pedal hidráulico (3) puede estar situado en el lado derecho o en el lado izquierdo, dependiendo de la configuración del control de la máquina.*

Utilizar el interruptor de pedal hidráulico para controlar el accesorio auxiliar de la retroexcavadora. Para obtener más información, ver Funcionamiento del caudal selectivo hidráulico auxiliar de retroexcavadora (si existe), en esta sección.

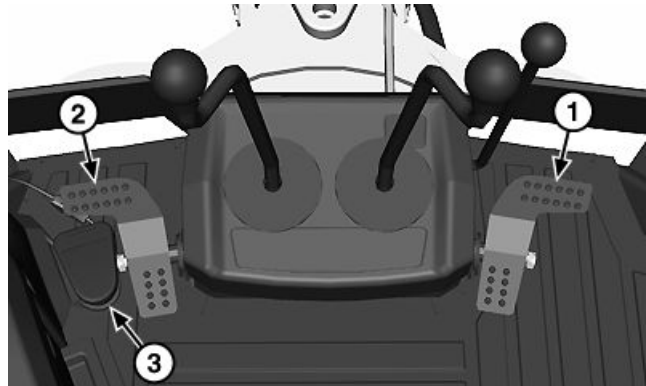

Máquina con controles manuales (se muestran los controles de brazo extensible)

- 1—Pedal derecho (brazo extensible, si existe)
- 2—Pedal izquierdo (auxiliar de retroexcavadora)
- 3—Interruptor de pedal hidráulico

TX1173629A —UN—08OCT14

Continúa en la siguiente página

IDR2EHK,000052E -63-21AUG20-1/2

## Funcionamiento del desembrague de la cargadora

Pulsar el interruptor de desembrague (1) de la palanca de control para desembragar y ofrecer más potencia para elevar la cuchara de la cargadora, de ser necesario.

1— Interruptor de desembrague

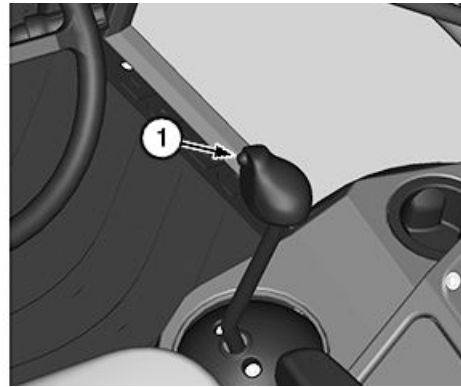

Palanca de control de la cargadora

GW86913,000066B -63-10AUG20-1/1

TX1174159 —UN—12NOV14

## Carga de la máquina para el transporte

1. Mantener limpia la plataforma del remolque. Colocar cuñas contra las ruedas del remolque.
2. Usar una rampa o plataforma de carga. Las rampas deben soportar el peso de la máquina y deben tener la inclinación y altura adecuadas. Cargar y descargar la máquina en una superficie nivelada.
3. Abrocharse el cinturón de seguridad antes de arrancar el motor. Dejar el motor funcionar durante varios minutos.
4. Instalar el pasador de bloqueo del brazo extensible, si existe, y aplicar el bloqueo de giro de la retroexcavadora.
5. Para subir la máquina por la rampa, conducirla lentamente con la línea central sobre la línea central del remolque.
6. Bajar la cuchara de la cargadora sobre bloques o sobre la plataforma del remolque.
7. Bajar la pluma de la retroexcavadora hasta que la cuchara repose sobre la plataforma del remolque.
8. Apagar el motor.

**IMPORTANTE: Evitar posibles daños al sistema hidráulico. Sujetar cadenas o cables a la máquina en los puntos apropiados.**

9. Sujetar cadenas o cables del remolque a los puntos de amarre. No colocar las cadenas o cables sobre o contra las mangueras o tuberías hidráulicos.

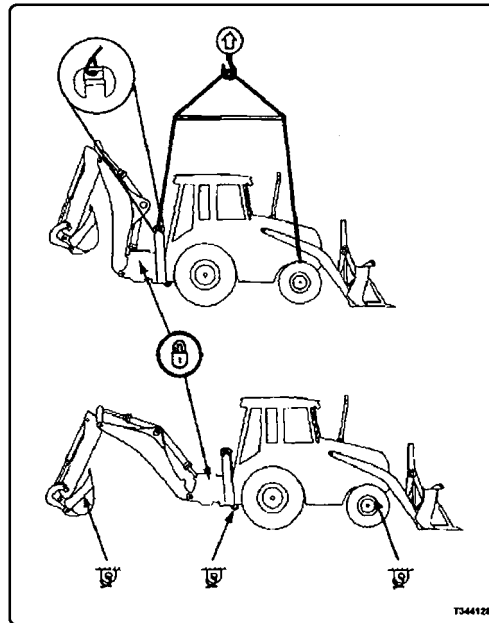

Ubicaciones de los puntos de amarre de la máquina

10. Sujetar el cucharón de la cargadora al remolque con cadenas o cables para evitar movimientos durante el transporte.
11. Cubrir con cinta adhesiva la abertura del tubo de escape del motor para evitar la entrada de polvo y lluvia.

MWOR729.000009B -63-10FEB23-1/1

TX1173822 —UN—07OCT14

# Mantenimiento—Máquina

## Información necesaria relacionada con las emisiones

### Proveedor de servicio

Un taller de reparaciones o una persona que elija el propietario podría mantener, sustituir o reparar los dispositivos y sistemas de control de emisiones con piezas de recambio originales o equivalentes. Sin embargo, la garantía, la carga de códigos y todos los demás servicios pagados por John Deere deben realizarse en un centro de servicio autorizado John Deere.

DX,EMISSIONS,REQINFO -63-08DEC23-1/1

## Combustible diésel

Consultar con un distribuidor local de combustible para conocer las propiedades del combustible diésel disponible en la zona.

Por lo general, los combustibles diésel se preparan para satisfacer las exigencias de las temperaturas más bajas en la zona geográfica donde se comercializan.

Se recomiendan combustibles diésel acordes a las normas EN 590 ó ASTM D975. El combustible diésel renovable producido por hidrotreamiento de grasas animales y aceites vegetales es básicamente idéntico combustible diésel a base de petróleo. El combustible diésel renovable que cumpla con los requisitos EN 590 o ASTM D975 es aceptable para su uso en todos los niveles porcentuales de mezcla.

### Combustible e-diésel

**⚠ ATENCIÓN: Evitar lesiones graves o mortales derivadas del riesgo de incendio y explosión al usar combustible e-diésel.**

NO usar e-diésel (mezcla de combustible diésel y etanol).

El uso de e-diésel en cualquier máquina John Deere puede anular la garantía de la máquina.

### Contenido de azufre para motores que cumplen con el Tier 4 provisional, Tier 4 Final, Fase III B, Fase IV y Fase V

- Usar SOLO combustible diésel con contenido ultrabajo de azufre (ULSD), con un contenido de azufre máximo de 15 mg/kg (15 ppm).

El uso de otro combustible que no sea el ULSD reducirá la eficiencia y la durabilidad del motor, dañará en forma permanente los sistemas de control de emisiones avanzadas del motor, reducirá el ahorro de combustible y posiblemente evitará que funcione el motor. Es posible que las garantías relacionadas con las emisiones se

anulen con el uso del combustible que no cumpla con estas especificaciones.

### Contenido de azufre para los motores que cumplen con Tier 3 y los motores Fase III A

- Se RECOMIENDA utilizar combustible diesel con un contenido de azufre inferior a 2000 mg/kg (2000 ppm).
- El uso de combustible diésel con un contenido de azufre entre 2000—5000 mg/kg (2000—5000 ppm) ACORTA el intervalo de cambio de aceite y del filtro.
- ANTES de usar combustible diésel con un contenido de azufre superior a 5000 mg/kg (5000 ppm), ponerse en contacto con el concesionario John Deere autorizado.

### Contenido de azufre para los motores que cumplen con Tier 2 y los motores Fase II

- Se RECOMIENDA utilizar combustible diesel con un contenido de azufre inferior a 2000 mg/kg (2000 ppm).
- El uso de combustible diésel con un contenido de azufre entre 2000—5000 mg/kg (2000—5000 ppm) ACORTA el intervalo de cambio de aceite y del filtro.
- ANTES de usar combustible diésel con un contenido de azufre superior a 5000 mg/kg (5000 ppm), ponerse en contacto con el concesionario John Deere autorizado.

### Contenido de azufre para otros motores

- Se RECOMIENDA utilizar combustible diesel con un contenido de azufre inferior a 5000 mg/kg (5000 ppm).
- La utilización de combustible diésel con un contenido de azufre superior a 5000 mg/kg (5000 ppm) ACORTA el intervalo de cambio de aceite y del filtro.

**IMPORTANTE: No mezclar aceite de motor diésel usado ni cualquier otro tipo de aceite lubricante con el combustible diésel.**

**El uso de aditivos inadecuados puede dañar el equipo de inyección de combustible de los motores diésel.**

MB60223.0000029 -63-17MAY23-1/1

## Aceite para transmisiones, ejes y tracción delantera mecánica (TDM)

Elegir el tipo de aceite con la viscosidad adecuada en función de las temperaturas que pueden alcanzarse hasta el siguiente cambio de aceite.

Se prefieren los siguientes aceites:

- John Deere Hy-Gard™
- John Deere Hy-Gard™ de baja viscosidad

Se pueden utilizar otros aceites si cumplen con una de las siguientes especificaciones:

- Norma John Deere JDM J20C
- Norma John Deere JDM J20D

Usar aceite John Deere Bio-Hy-Gard™ cuando se necesite un líquido biodegradable.

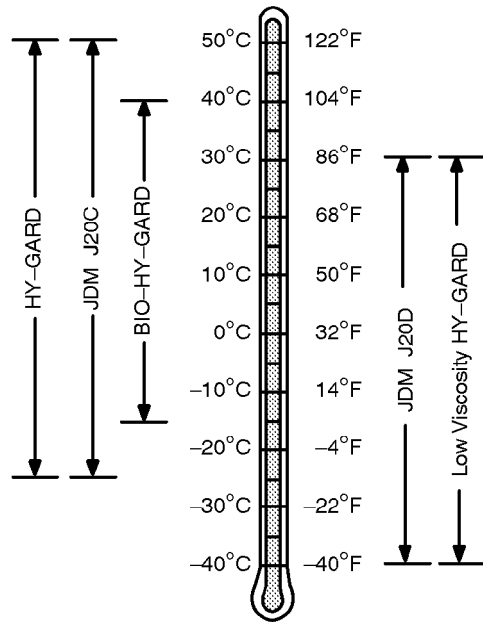

TS1660—UN—10OCT97

*Hy-Gard es una marca comercial de Deere & Company  
Bio-Hy-Gard es una marca comercial de Deere & Company*

OUT4001,0000B4D -63-10FEB12-1/1

## Grasa

La grasa utilizada debe escogerse según sus valores de consistencia NLGI y según el intervalo de temperatura ambiente previsto para el intervalo de mantenimiento.

**Se prefiere grasa John Deere con molibdeno resistente a la alta temperatura y la presión extrema.**

También se recomiendan las grasas siguientes:

- Grasa SAE universal resistente a la presión extrema con 3 a 5% de contenido de bisulfuro de molibdeno
- Grasa universal SAE EP

**IMPORTANTE: Algunos tipos de productos espesantes de grasas no son compatibles con otros. Consultar con el proveedor antes de combinar dos tipos diferentes de grasa.**

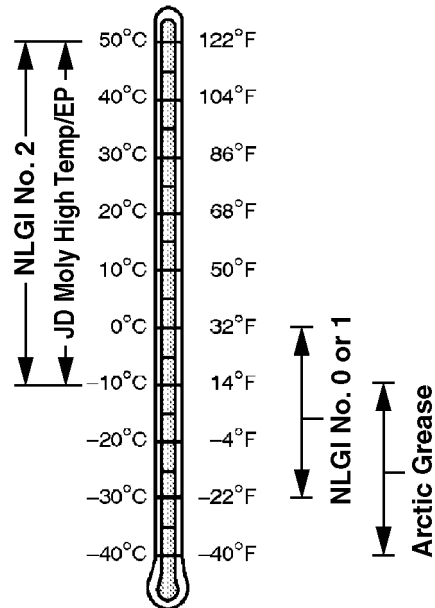

TX1075818—UN—06APR10

VD76477,00012D0 -63-19MAY10-1/1

Limpieza del tubo de ventilación del cárter del motor

**Cada 1000 horas de trabajo**

Revisión del estado del refrigerante

Sustitución del filtro del respiradero del depósito hidráulico

Cambio de aceite de la transmisión y sustitución del cartucho filtrante

Sustitución del filtro del respiradero del depósito de combustible

Sustitución del cartucho filtrante del aceite hidráulico

Inspección de la correa de transmisión del accesorio y del tensor automático

Limpieza, embalaje y ajuste de los rodamientos de ruedas delanteras no motrices (si existe)

**Cada 2000 horas de trabajo**

Vaciado y llenado de aceite de la caja de planetarios del eje de la tracción delantera mecánica (TDM) (si existe)

Inspección y limpieza de la malla de llenado del depósito hidráulico

Vaciado y llenado de aceite de la carcasa del eje de la tracción delantera mecánica (TDM) (si existe)

Vaciado y llenado de aceite del depósito hidráulico

Vaciado y llenado de aceite del eje trasero y de la carcasa de planetarios

Revisión y ajuste del juego de válvulas del motor

**Cada 6000 horas de trabajo**

Vaciado y llenado del sistema de refrigeración

<sup>1</sup>Engrasar diariamente cuando se trabaje en barro y agua.

<sup>2</sup>Según la dificultad de las condiciones de funcionamiento, algunas máquinas podrían requerir intervalos de mantenimiento más frecuentes que las 500 horas de trabajo estándar. Si se opera a 1829 m (6000 ft) o más de altitud, con mezclas de biodiésel superiores a B20 o en condiciones difíciles, realizar el intervalo de mantenimiento cada 250 horas de trabajo para mantener un mejor rendimiento del motor.

wbzyue7,1676020945307 -63-27MAR23-2/2

CLICK HERE TO **DOWNLOAD** THE COMPLETE MANUAL

- Thank you very much for reading the preview of the manual.
- You can download the complete manual from: [www.heydownloads.com](http://www.heydownloads.com) by clicking the link below



- Please note: If there is no response to CLICKING the link, please download this PDF first and then click on it.

CLICK HERE TO **DOWNLOAD** THE COMPLETE MANUAL

13. Cerrar el capó del motor.

14. Retirar el bloqueo de mantenimiento de la pluma de la cargadora y descender la pluma de pala cargadora frontal.

GW86913,000064F -63-31JUL23-2/2

### Revisión de carga de refrigerante del sistema de aire acondicionado—Si existe

Consultar a un concesionario John Deere autorizado.

PN36905,0009CD1 -63-21SEP20-1/1

### Revisión de carga de aceite del sistema de aire acondicionado—Si existe

Consultar a un concesionario John Deere autorizado.

PN36905,0009CD2 -63-26JAN18-1/1

### Inspección y limpieza del sistema de refrigeración

1. Estacionar la máquina en una superficie plana y nivelada.
2. Elevar la pluma de pala cargadora frontal e instalar su bloqueo de mantenimiento. Ver Bloqueo de mantenimiento de la pluma de la cargadora. (Sección 3-2.)
3. Apagar el motor y aplicar el freno de estacionamiento.
4. Quitar los tornillos (1) y la cubierta de la rejilla delantera (2).

1— Tornillo (se usan 4)

2— Cubierta de la rejilla delantera

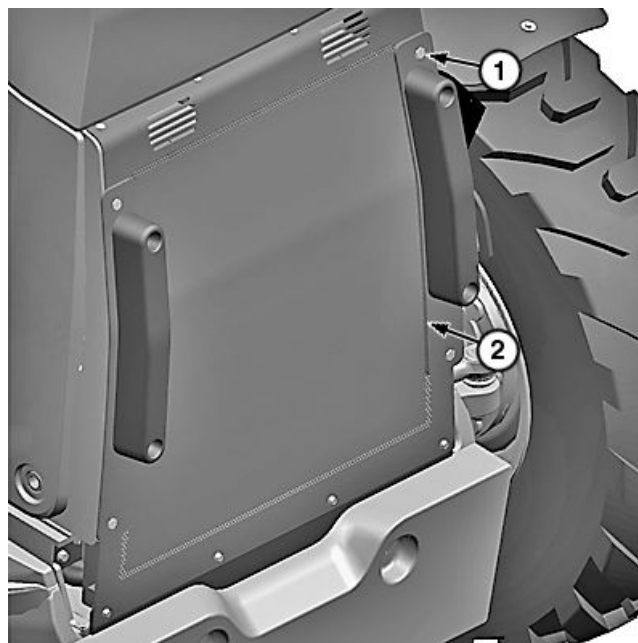

TX1301554A—UN—12AUG20

Cubierta de la rejilla delantera

Continúa en la siguiente página

GW86913,0000693 -63-09SEP20-1/2

### Engrase del acoplador del resorte de la retroexcavadora (si existe)

Estacionar la máquina en una superficie nivelada y bajar la pluma de pala cargadora frontal al suelo.

Aplicar grasa a cada racor de engrase hasta que escape por la junta. Ver Grasa. (Sección 3-1.)

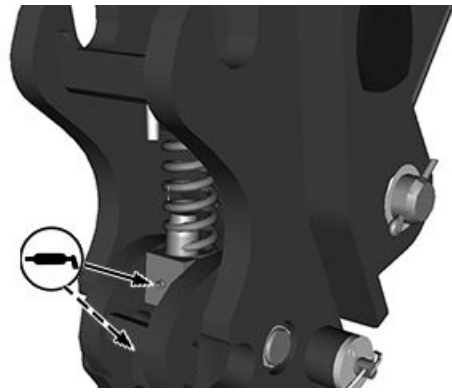

2 puntos

GW86913,0000625 -63-09JUL20-1/1

TX1221801 —UN—29AUG16

## Vaciado y llenado de aceite de motor y sustitución del filtro

**IMPORTANTE:** Según la dificultad de las condiciones de funcionamiento, algunas máquinas podrían requerir intervalos de servicio más frecuentes que las 500 horas de trabajo estándar. Si se opera a 1829 m (6000 ft) o más de altitud, con mezclas de biodiésel superiores a B20 o en condiciones difíciles, realizar el intervalo de mantenimiento cada 250 horas de trabajo para mantener un mejor rendimiento del motor.

1. Hacer funcionar el motor para calentar el aceite. Estacionar la máquina en una superficie nivelada. Aplicar el freno de estacionamiento. Elevar la pluma de pala cargadora frontal e instalar su bloqueo de mantenimiento. Ver Bloqueo de mantenimiento de la pluma de la cargadora. (Sección 3-2.)
2. Apagar el motor. Abrir el capó del motor. Ver Apertura y cierre del capó del motor. (Sección 3-2.)
3. Quitar el tapón de vaciado (1) del motor. Drenar el aceite en un recipiente adecuado. Desechar debidamente el aceite usado.
4. Usando una llave especial para el filtro, girar el filtro de aceite (2) del motor en sentido contrahorario y quitarlo de su base. Limpiar las superficies de montaje de la base de ser necesario.
5. Aplicar una delgada capa de aceite al anillo sellador en el filtro nuevo. Girar el filtro nuevo hacia la derecha con la mano hasta que la empaquetadura toque la superficie de montaje. Apretar 1/2—3/4 de vuelta adicionales con la llave de filtro.
6. Instalar el tapón de vaciado de aceite del motor.
7. Quitar la tapa de llenado (3) y llenar el motor con el aceite especificado. Ver Aceite para motores diésel. (Sección 3-1). Instalar la tapa.

### Especificación

Aceite motor—Capacidad.....	13.0 l
	3.4 gal

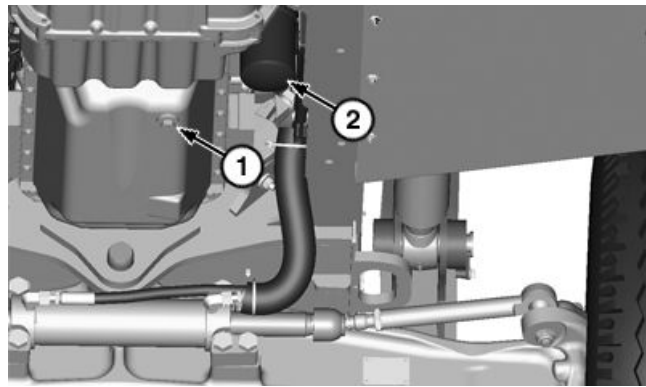

Tapón de vaciado de aceite motor y filtro de aceite (vista desde debajo de la máquina)

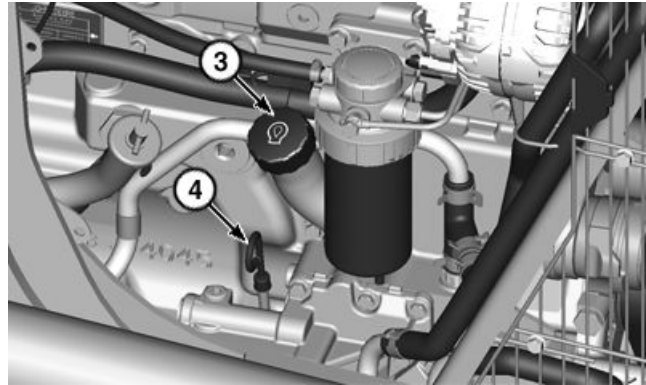

Tapón de llenado y varilla de nivel de aceite de motor

- |  |  |
|--|--|
| 1— Tapón de vaciado de aceite de motor | 3— Tapón de llenado de aceite de motor |
| 2— Filtro de aceite del motor          | 4— Varilla de nivel                    |

8. Hacer funcionar el motor durante dos minutos. Apagar el motor. Buscar fugas alrededor del tapón de vaciado y filtro. Apretar según sea necesario. Comprobar el nivel de aceite en la varilla de nivel (4).
9. Cerrar el capó del motor.
10. Retirar el bloqueo de mantenimiento de la pluma de la cargadora y descender la pluma de pala cargadora frontal.

PN36905,0009CDB -63-13JUL20-1/1

TX1173218 —UN—03OCT14

TX1173251 —UN—29SEP14

# Mantenimiento—Cada 2000 horas

## Vaciado y llenado de aceite de la carcasa de planetarios del eje de tracción delantera mecánica (TDM)—Si existe

1. Estacionar la máquina en una superficie nivelada y bajar la pluma de pala cargadora frontal al suelo.
2. Apagar el motor.
3. Girar la rueda de modo que tapón de vaciado/llenado (1) quede en su posición más baja. Retirar el tapón y vaciar el aceite en un depósito adecuado. Desechar debidamente el aceite usado.

### Especificación

Aceite de caja de planetarios de la TDM—Capacidad (cada uno)..... 0,8 l  
27 fl oz

4. Girar la rueda de modo que el agujero del tapón de vaciado/llenado esté por encima de la línea de nivel de aceite (2) cuando la línea esté horizontal.
5. Agregar aceite hasta el nivel de fondo del agujero del tapón de vaciado/llenado. Ver Aceite para transmisiones, ejes y tracción delantera mecánica (TDM) (3-1).
6. Instalar el tapón de vaciado/llenado de aceite.

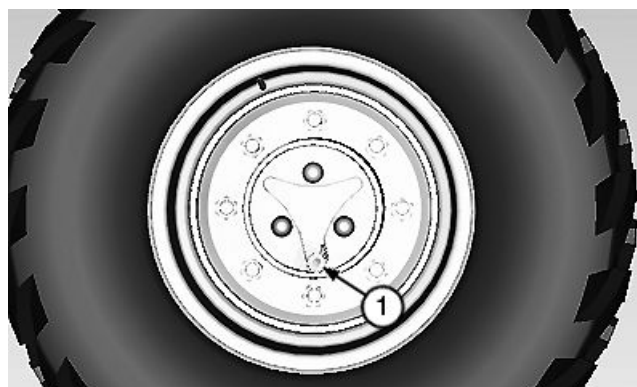

Posición de vaciado



Posición de llenado

1— Tapón de vaciado/llenado      2— Línea de nivel de aceite

MWOR729,000004E -63-31JUL23-1/1

TX1106208 —UN—28JAN12

TX1106229 —UN—07FEB12

## Vaciado y llenado de aceite de la carcasa del eje de tracción delantera mecánica (TDM)—Si existe

1. Estacionar la máquina en una superficie nivelada y bajar la pluma de pala cargadora frontal al suelo.
2. Apagar el motor.
3. Retirar el tapón de vaciado (1) para vaciar el aceite en un recipiente adecuado. Desechar debidamente el aceite usado.

### Especificación

Aceite de eje delantero de tracción delantera (TDM)—Capacidad..... 6.5 l  
1.7 gal

4. Instalar el tapón de vaciado.
5. Quitar el tapón de llenado (2) y agregar aceite hasta que el nivel de aceite esté en el fondo del agujero del tapón de llenado. Ver Aceite para transmisiones, ejes y tracción delantera mecánica (TDM). (Sección 3—1.)

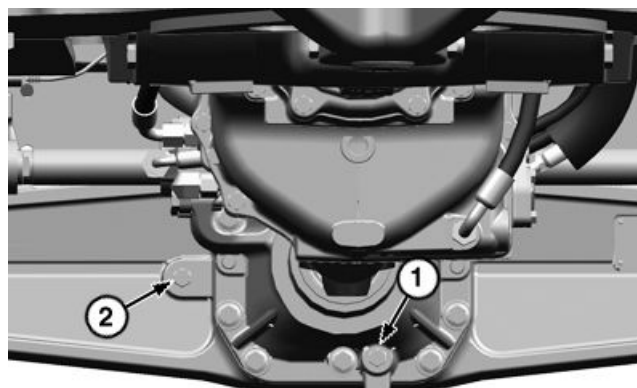

Tapón de vaciado y llenado del eje de tracción delantera mecánica (TDM)

1— Tapón de vaciado      2— Tapón de llenado

6. Instalar el tapón de llenado.

MWOR729,000004F -63-21SEP20-1/1

TX1303395A —UN—21SEP20

## Precauciones que se deben tomar con el alternador y regulador

Cuando las baterías están conectadas, seguir estas reglas:

1. Desconectar el cable negativo (-) de la batería cuando se trabaje con o cerca de un alternador o un regulador.
2. NO TRATAR DE POLARIZAR EL ALTERNADOR O REGULADOR.
3. Asegurarse de que los cables del alternador estén conectados correctamente ANTES de conectar las baterías.
4. No conectar a masa el borne de salida del alternador.
5. No desconectar o conectar ningún cable del alternador o regulador mientras las baterías están conectadas o mientras el alternador está funcionando.
6. Conectar las baterías o una batería de refuerzo en la polaridad correcta (positivo [+] a positivo [+] y negativo [-] a negativo [-]).
7. NO desconectar las baterías cuando el motor esté funcionando y el alternador cargando.
8. Desconectar los cables de la batería antes de conectar el cargador de la batería a las baterías. Si la máquina tiene más de una batería, cada una de las baterías debe cargarse por separado.
9. Antes de lavar la máquina, colocar una cubierta resistente al agua sobre el alternador.
10. Para evitar daños en los componentes, los surtidores de agua deben ajustarse en un ángulo de 45 grados con presión reducida de agua. Evitar el contacto directo con los conectores eléctricos y electrónicos.

CED,OUO1021,185 -63-04MAR20-1/1

## Revisión de las mangueras de refrigerante y del radiador

4045TT096

**⚠ ATENCIÓN:** Evitar lesiones en los ojos por polvo, residuos despedidos, aire comprimido, agua a presión o vapor. Siempre utilizar protección ocular al realizar el mantenimiento del motor y al usar aire comprimido o agua a alta presión. Reducir la presión del aire comprimido a 210 kPa (2 bar) (30 psi).

1. Comprobar si hay grietas o fugas en las mangueras superior e inferior (1 y 2) del radiador. Apretar las abrazaderas de manguera de cada extremo de manguera, de ser necesario.

**IMPORTANTE:** Evitar daños en las aletas del radiador.

No usar nunca un cepillo de alambre, agua a alta presión o aire comprimido a más de 210 kPa (2 bar) (30 psi). Aplicar detergente, limpiar a fondo y enjuagar con agua corriente si las aletas están contaminadas.

2. Revisar el radiador en busca de suciedad, daños, fugas y montajes flojos o rotos.
3. Limpiar las aletas del radiador con aire comprimido según sea necesario y tener cuidado de no dañar las aletas.
  - Aplicar detergente, limpiar a fondo y enjuagar con agua corriente si las aletas están contaminadas.

1— Manguera superior del radiador

2— Manguera inferior del radiador

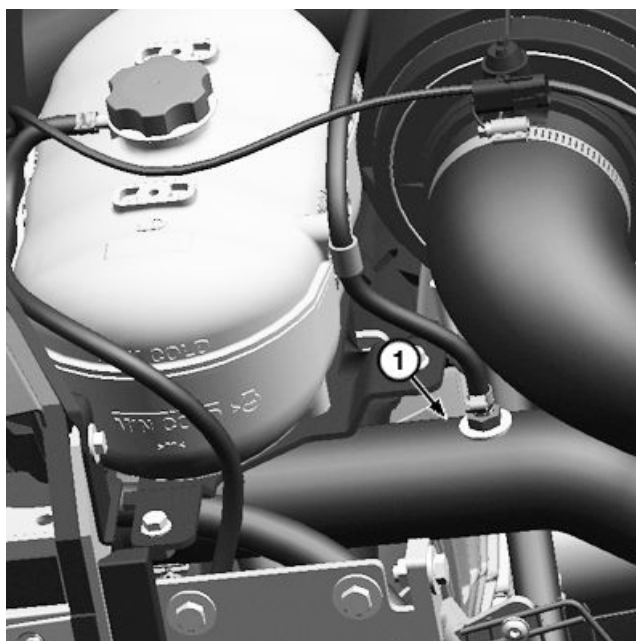

Manguera superior del radiador (se muestra el lado izquierdo)

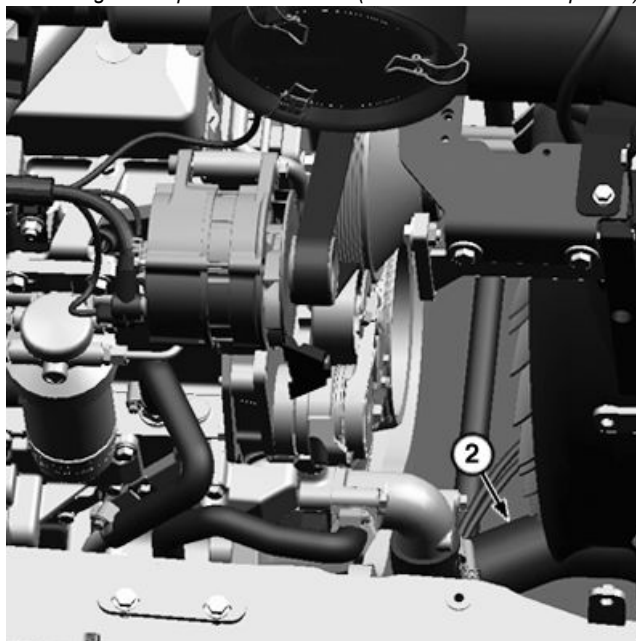

Manguera inferior del radiador (se muestra el lado derecho)

TX1303069A—UN—11SEP20

TX1303068A—UN—11SEP20

Continúa en la siguiente página

CD50885,0000024 -63-18SEP20-1/2

## Descenso de la pluma de retroexcavadora sin alimentación eléctrica—Máquinas con controles piloto

Cuando la máquina no tiene alimentación eléctrica, el patrón de control pasa por defecto al patrón de retroexcavadora.

1. Quitar la mitad trasera de la alfombrilla.
2. Quitar los tornillos (1) y la tapa de plástico (2).
3. Retirar los tornillos con arandelas (3) y la chapa de fondo de acceso trasera de la cabina (4).
4. Desconectar la manguera de suministro de presión de la válvula de control piloto izquierda (5) del racor y tapar la boca abierta en la válvula.
5. Conectar la fuente de presión remota (boca-a-alimentación) a la manguera de alimentación. La fuente de presión debe estar de acuerdo con el valor especificado.

### Especificación

Fuente de presión remota—Presión..... 1379–4136 kPa  
 14 - 41 bar  
 200—600 psi

6. Bajar la pluma con la palanca de control piloto izquierda.
7. Desconectar la fuente de presión remota.
8. Conectar la manguera de suministro de presión de la válvula de control piloto izquierda al racor.
9. Instalar la chapa de fondo trasera de acceso.
10. Instalar la cubierta de plástico y la alfombrilla.

- 1— Tornillo (se usan 4)  
 2— Cubierta de plástico  
 3— Tornillo con arandela (se usan 3)

- 4— Chapa de fondo trasera de acceso de la cabina  
 5— Manguera de suministro de presión de la válvula de control piloto izquierda

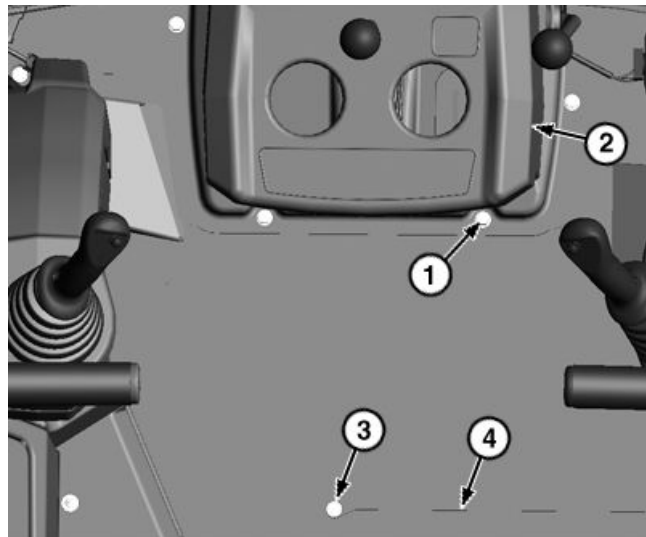

Acceso a la chapa de fondo trasera

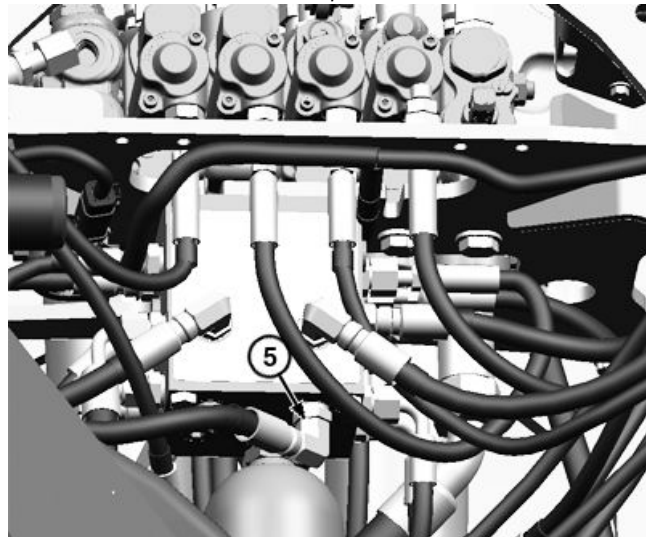

Mangueras de suministro de presión de la válvula de control piloto

TX1302568A —UN—28AUG20

TX1302571A —UN—14SEP20

CD50885.0000029 -63-15SEP20-1/1

**NOTA:** Para purgar el aire de los frenos, es posible pisar los pedales solamente dos veces sin tener que volver a llenar el depósito de la válvula de freno.

El tornillo de purga debe cerrarse antes de que el pedal completamente presionado llegue al piso.

5. Mantener presionado el pedal de freno. Abrir un tornillo de purga (lateral) del freno de servicio (1 o 4) para permitir la mezcla de aire y aceite en un recipiente. Cerrar el tornillo de purga antes de que el pedal llegue al final de recorrido o al piso.
  - Si el procedimiento de purga (aplicación del pedal de freno a fondo o todo su recorrido) se realiza más de dos veces, llenar nuevamente el depósito de la válvula de freno, arrancar la máquina y mover la dirección de tope a tope 3 veces.
  - Repetir el proceso hasta que el aceite salga del tornillo de purga sin aire.
6. Repetir el proceso en el lado opuesto.
7. Una vez completado el proceso de purga, bombear cada pedal para comprobar que el pedal tenga resistencia.
8. Comprobar que el recorrido (A) del pedal de freno (1) cumpla con las especificaciones midiendo la distancia entre el piso y el pedal de freno, como se muestra.
9. Reciclar el aceite usado.

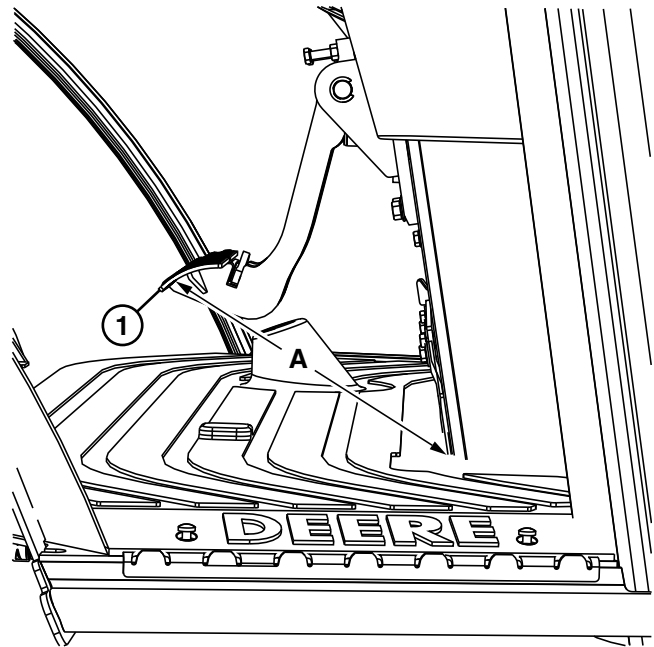

Recorrido del pedal de freno

1— Pedal de freno

A—Distancia recorrida

TX1081823—UN—21SEP10

**EQUIPO Y HERRAMIENTAS DE MANTENIMIENTO**

Manguera transparente de enchufe rápido hembra

**Método de purga asistida**

ESPECIFICACIONES	
Distancia de recorrido del pedal de freno simple (máxima)	114 mm 4,5 in

**Fusibles principal, de la unidad de control electrónico del vehículo (VCU), el puesto del operador, el relé de accesorios y el relé de arranque**

Los fusibles (F1—F6) están ubicados junto a las baterías, en el lado izquierdo de la máquina.

- |   |  |
|---|--|
| F1— Fusible principal de 250 A  | F4— Fusible de 40 A de alimentación conmutada para la plataforma de conducción |
| F2— Fusible de 125 A de alimentación no conmutada para la unidad de control de vehículo (VCU) | F5— Fusible de 60 A para el relé de accesorios                                 |
| F3— Fusible de 40 A de alimentación no conmutada para la plataforma de conducción             | F6— Fusible de 40 A para el relé de arranque                                   |

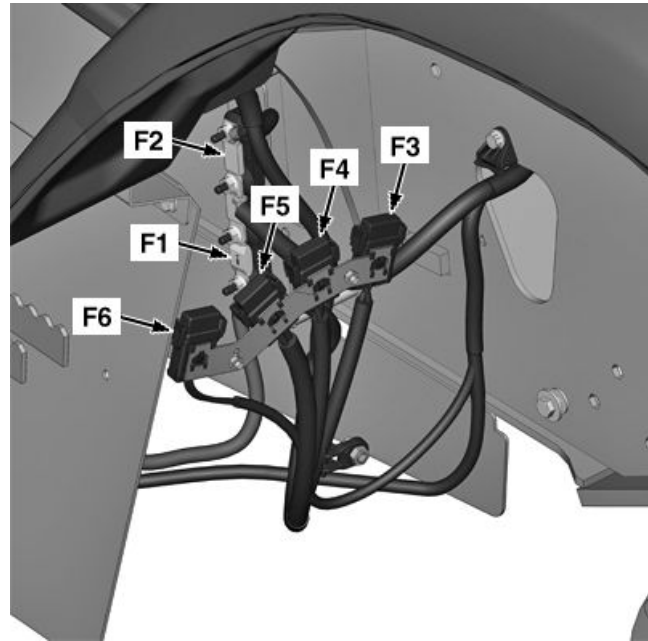

TX1221224A—UN—17AUG16

*Fusibles principal, de la unidad de control electrónico del vehículo (VCU), el puesto del operador, el relé de accesorios y el relé de arranque*

GZ53RZA.0002567 -63-15SEP20-8/8

**2** Revisión de los retenes de puertas y ventanas de la cabina (si existen)

Abrir y cerrar las puertas y las ventanas. Inspeccionar los retenes.

*MIRAR:* ¿Las puertas y ventanas de la cabina quedan bien selladas?

*MIRAR:* ¿Las puertas de la cabina quedan bien cerradas?

**SÍ:** Pasar a la revisión siguiente.

**NO:** Ajustar las puertas y las ventanas para que se ajusten contra los burletes correctamente. Sustituir los retenes si es necesario.

**NO:** Ajustar o sustituir los cerrojos según se requiera.

JJ5JLD3,0000218 -63-18NOV22-6/67

**3** Revisión de batería y cuentahoras de funcionamiento del tractor

Alimentación conmutada DESCONECTADA.



TX1106171A —UN—24JAN12

*Hora y tensión*

Pulsar el botón de selección en el monitor estándar (SDM) y mantener presionado hasta que aparezcan el voltaje de la batería y el cuentahoras.

*MIRAR:* ¿Es la indicación de voltaje de baterías mayor que 12 V?

**SÍ:** Pasar a la revisión siguiente.

**NO:** Probar la batería.

JJ5JLD3,0000218 -63-18NOV22-7/67

**4** Revisión de la bocina

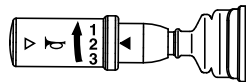

TX1175446 —UN—29OCT14

*Palanca de control de la transmisión (TCL)*

Presionar el extremo de la palanca de control de la transmisión (TCL) para hacer sonar la bocina.

*ESCUCHAR:* ¿Suena la bocina?

**SÍ:** Pasar a la revisión siguiente.

**NO:** Comprobar el fusible. Ver Sustitución de fusibles. (Sección 4-1.)

**SI ES CORRECTO:** Consultar a un concesionario John Deere autorizado.

JJ5JLD3,0000218 -63-18NOV22-8/67

Continúa en la siguiente página

**10** Revisión de luz de aviso giratoria (si existe)

ENCENDER el interruptor de la luz de aviso giratoria.

*MIRAR:* ¿La luz de aviso giratoria parpadea?

APAGAR el interruptor de la luz de aviso giratoria.

*MIRAR:* ¿Se apaga la luz de aviso giratoria?

**SÍ:** Pasar a la revisión siguiente.

**NO:** Revisar el fusible y las bombillas. Ver Sustitución de fusibles. (Sección 4-1.)

**SI ES CORRECTO:** Consultar a un concesionario John Deere autorizado.

JJ5JLD3,0000218 -63-18NOV22-24/67

**11** Revisión de luces de emergencia

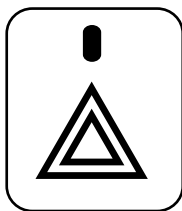

TX1106745 —UN—27JAN12

*Interruptor de luces de emergencia*

Presionar el interruptor de luces de advertencia en el módulo de teclado (SSM).

*MIRAR:* ¿Destellan las cuatro luces ámbar (dos delanteras y dos traseras)?

*MIRAR:* ¿Destellan ambas flechas de la luz testigo de giro en el indicador de señales de giro?

**SÍ:** Pasar a la revisión siguiente.

**NO:** Revisar el fusible y las bombillas. Ver Sustitución de fusibles. (Sección 4-1.)

**SI ES CORRECTO:** Consultar a un concesionario John Deere autorizado.

JJ5JLD3,0000218 -63-18NOV22-25/67

Continúa en la siguiente página

**9** Revisión del botón de selección del patrón de control piloto (si existe)



TX1178447 —UN—21NOV14

*Botón de selección de configuración de control piloto*

Presionar el interruptor de activación piloto para activar los controles del piloto.

Seleccionar el modo de retroexcavadora (diodo electroluminoso izquierdo encendido) con el botón de selección de patrón de configuración del control piloto del módulo de teclado (SSM).

Mover las palancas izquierda y derecha de control piloto hacia adelante y hacia atrás.

*MIRAR: ¿Se mueve la pluma de la retroexcavadora cuando se activa la palanca de control piloto izquierda?*

*MIRAR: ¿Se mueve el brazo de la retroexcavadora cuando se activa la palanca de control piloto derecha?*

**SÍ:** Continuar con la revisión.

**NO:** Consultar a un concesionario John Deere autorizado.

Seleccionar el modo excavadora con el interruptor de selección de patrón de dos posiciones (LED derecho encendido).

Mover las palancas izquierda y derecha de control piloto hacia adelante y hacia atrás.

*MIRAR: ¿Se mueve el brazo cuando está activada la palanca de control piloto izquierda?*

*MIRAR: ¿Se mueve la pluma de pala retroexcavadora cuando se mueve la palanca de control piloto derecha?*

**SÍ:** Pasar a la revisión siguiente.

**NO:** Consultar a un concesionario John Deere autorizado.

Continúa en la siguiente página

JJ5JLD3,0000218 -63-18NOV22-38/67

<p>Mover la palanca de control de transmisión (TCL) a la posición de avance (F).  <i>MIRAR: ¿Se visualiza (3F) en la pantalla del monitor estándar (SDM)?</i></p> <p>Pulsar y soltar el interruptor de cambios rápidos de la transmisión (3).  <i>MIRAR: ¿Se visualiza (2F) en la pantalla del SDM?</i></p> <p>Pulsar y soltar nuevamente el interruptor de cambios rápidos de la transmisión.  <i>MIRAR: ¿Se visualiza (1F) en la pantalla del SDM?</i></p> <p>Mantener presionado el interruptor de cambios rápidos de la transmisión. Soltarlo pasados dos segundos.</p> <p><i>NOTA: Las opciones de cambios automáticos determinan el aumento de marcha en modo DESCENDENTE SOLAMENTE.  Si la máquina está equipada con una transmisión de cambios automáticos y el modo de cambios automáticos está activo, la transmisión regresa a la marcha ordenada según la lógica de los cambios automáticos.  Si la máquina está equipada con cambios automáticos de la transmisión y el modo de cambios automáticos no está activo, la transmisión sube una marcha.  Si la máquina no está equipada con una transmisión de cambios automáticos, la transmisión sube una marcha.</i></p> <p><i>MIRAR: ¿Cambia la transmisión a la marcha apropiada?</i></p>	<p><b>SÍ:</b> Continuar con la siguiente revisión.</p> <p><b>NO:</b> Consultar a un concesionario John Deere autorizado.</p>
<p>Activar el modo SUBIR/BAJAR de cambios rápidos. Ver Configuración—Transmisión. (Sección 2–3.)</p> <p>Pulsar y soltar el interruptor de cambios rápidos de la transmisión (3).  <i>MIRAR: ¿Se visualiza (2F) en la pantalla del SDM?</i></p> <p>Pulsar y soltar nuevamente el interruptor de cambios rápidos de la transmisión.  <i>MIRAR: ¿Se visualiza (3F) en la pantalla del SDM?</i></p>	<p><b>SÍ:</b> Pasar a la revisión siguiente.</p> <p><b>NO:</b> Consultar a un concesionario John Deere autorizado.</p>

Continúa en la siguiente página

JJ5JLD3,0000218 -63-18NOV22-52/67

**33** Revisión del modo de precisión (si existe)

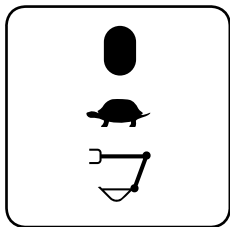

TX1224160 —UN—22SEP16

*Interruptor de modo de precisión*

Bloquear el asiento del conductor en la posición de retroexcavadora.

Ajustar el motor a régimen máximo.

Apagar el modo de precisión (LED apagado).

Operar las funciones de retroexcavadora.

*MIRAR: ¿Operan las funciones de retroexcavadora a velocidad normal?*

Activar el modo de precisión (LED encendido).

Operar las funciones de retroexcavadora.

*MIRAR: ¿Operan las funciones de retroexcavadora a velocidad reducida?*

**SÍ:** Pasar a la revisión siguiente.

**NO:** Consultar a un concesionario John Deere autorizado.

Continúa en la siguiente página

JJ5JLD3,0000218 -63-18NOV22-65/67

## Sistema Eléctrico

Síntoma	Problema	Solución
<b>Sin funciones eléctricas</b>	El interruptor de desconexión de la batería (si existe) está en la posición de apagado	Revisar la posición de la empuñadura del interruptor.
	Baterías descargadas o muertas	Cargar o sustituir las baterías.
	Mala conexión de los cables de la batería	Limpiar las conexiones de los cables de la batería y del solenoide del motor de arranque.
	Avería del fusible del módulo de teclado (SSM) (si existe)	Sustituir el fusible. Ver Sustitución de fusibles (4-1).
	Avería del fusible de la llave de contacto (si existe)	Sustituir el fusible. Ver Sustitución de fusibles (4-1).
	Avería del fusible principal de 250 A (si existe)	Sustituir el fusible. Ver Sustitución de fusibles (4-1).
	Fallo en el fusible del relé de arranque	Sustituir el fusible. Ver Sustitución de fusibles (4-1).
Avería de los componentes del circuito de alimentación	Consultar a un concesionario John Deere autorizado.	
<b>El motor de arranque no hace girar al motor</b>	Baterías descargadas o muertas	Cargar o sustituir las baterías.
	Mala conexión de los cables de la batería	Limpiar las conexiones de los cables de la batería y del solenoide del motor de arranque.
	Problema de relé de arranque	Consultar a un concesionario John Deere autorizado.
	Problema de solenoide de arranque	Consultar a un concesionario John Deere autorizado.
	Problema de motor de arranque	Consultar a un concesionario John Deere autorizado.
	Piñón del arrancador atascado en el engranaje del volante	Reparar el motor de arranque. Consultar a un concesionario John Deere autorizado.
	Avería grande del motor	Consultar a un concesionario John Deere autorizado.
<b>El motor gira lentamente</b>	Conexiones de cables de la batería sueltas o corroídas	Limpiar y apretar las conexiones.

## Sistema de dirección

Síntoma	Problema	Solución
<b>La dirección no funciona</b>	Nivel bajo de aceite hidráulico	Comprobar el nivel de aceite hidráulico. Agregar aceite hasta el nivel correcto.
	Aislador de detección de carga de dirección	Consultar a un concesionario John Deere autorizado.
	Válvula de retención de dos vías de la válvula del acoplador de pala cargadora (si existe)	Consultar a un concesionario John Deere autorizado.
<b>Dirección lenta o dura</b>	Aire en el aceite hidráulico	Aceite hidráulico incorrecto. Vaciar y volver a llenar.
		Comprobar si hay fugas en la manguera de aspiración o si está floja.
	Demasiada carga en la cuchara de cargadora	Reducir la carga.
	Tubería de dirección comprimida	Inspeccionar y reparar las tuberías según sea necesario.
<b>Dirección errática ("esponjosa")</b>	Nivel de aceite hidráulico demasiado bajo o alto	Vaciar o añadir aceite hasta el nivel correcto.
	Aire en el aceite hidráulico	Aceite hidráulico incorrecto. Vaciar y volver a llenar.
		Comprobar si hay fugas en la manguera de aspiración o si está floja.
<b>La máquina gira en sentido opuesto</b>	Tuberías del cilindro de dirección conectadas en las lumbreras incorrectas	Conectar las tuberías de los cilindros de dirección a las bocas opuestas.

JJ5JLD3,00001B3 -63-19JUN20-1/1

## Registro del número de serie de la carcasa del eje trasero

Número de serie de la carcasa del eje trasero:

La chapa de identificación del eje trasero (1) se encuentra en la parte superior central de la carcasa del eje trasero.

1— Chapa de identificación del eje trasero

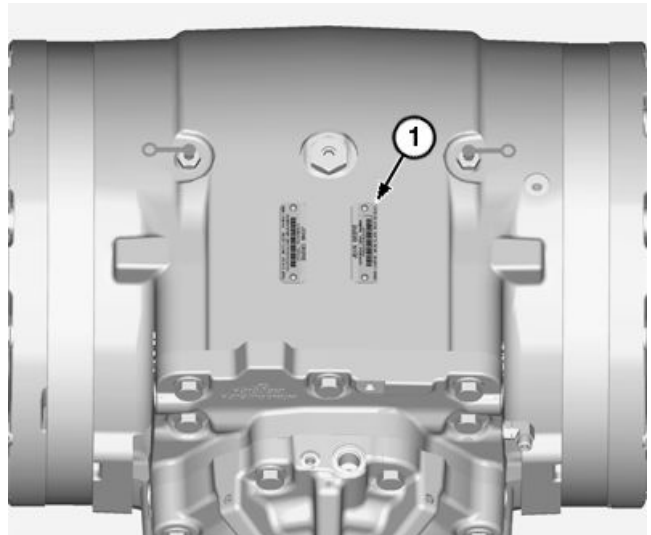

Ubicación de la chapa de identificación de la carcasa del eje trasero

JJ5JLD3,00001F4 -63-05AUG20-1/1

TX1210046A —UN—04FEB16

## Registro del número de serie de la carcasa del eje delantero de tracción delantera mecánica (TDM) (si existe)

Número de serie de la carcasa del eje delantero de TDM:

La chapa de identificación del eje delantero de tracción delantera mecánica (1) está ubicada en la parte delantera derecha del eje.

1— Etiqueta con el número de serie del eje delantero de la tracción delantera mecánica (TDM)

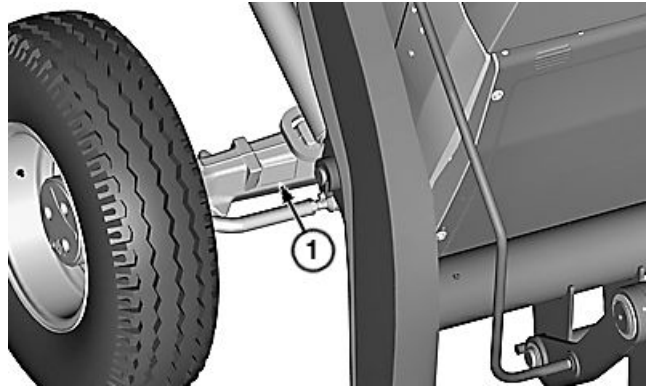

Ubicación de la chapa de identificación de la carcasa del eje delantero de TDM

JJ5JLD3,00001F3 -63-01SEP20-1/1

TX1300889A —UN—14AUG20

## Conservación de comprobantes de propiedad

1. Conservar en un lugar seguro un inventario actualizado de los números de serie de todos los componentes y productos.
2. Verificar regularmente si las placas de identificación continúan en su lugar. Informar sobre cualquier

evidencia de manipulación a las autoridades competentes y solicitar un duplicado de las placas de identificación.

3. Otros pasos que pueden efectuarse:
  - Marcar la máquina con su propio sistema exclusivo de numeración.
  - Tomar fotografías en color de cada máquina desde diversos ángulos.

JJ5JLD3,00001EF -63-24JUL20-1/1

### Capacidades de elevación de la pala retroexcavadora—Brazo estándar

NOTA: Al colocar la cuchara en el suelo se mejora significativamente la estabilidad lateral, y por lo tanto la capacidad de elevación hacia el costado. La capacidad de carga sobre la parte trasera no se ve afectada.

Las especificaciones de la capacidad de elevación se realizan con el pasador de articulación de la cuchara, la cuchara de la cargadora, el estabilizador y los neumáticos en suelo firme y nivelado y la estabilidad limitada. Las capacidades de elevación son un 87 % de la elevación máxima y no deben exceder el 75 % de la carga de vuelco cuando se mide en el pasador de articulación de la cuchara. El ángulo entre el brazo y el suelo es de 65 grados. La máquina está equipada con una cuchara estándar de 610 mm (24 in), un brazo extensible y el equipamiento estándar.

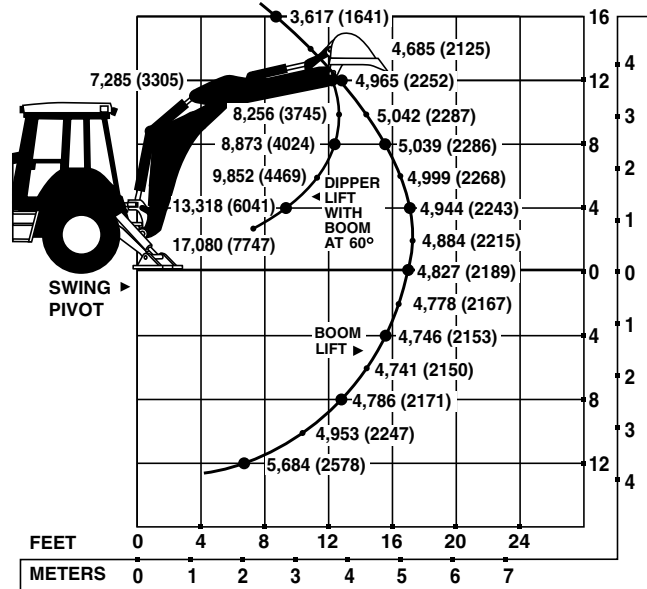

Capacidad de elevación (retroexcavadora con brazo estándar según SAE J31, elevación normal)

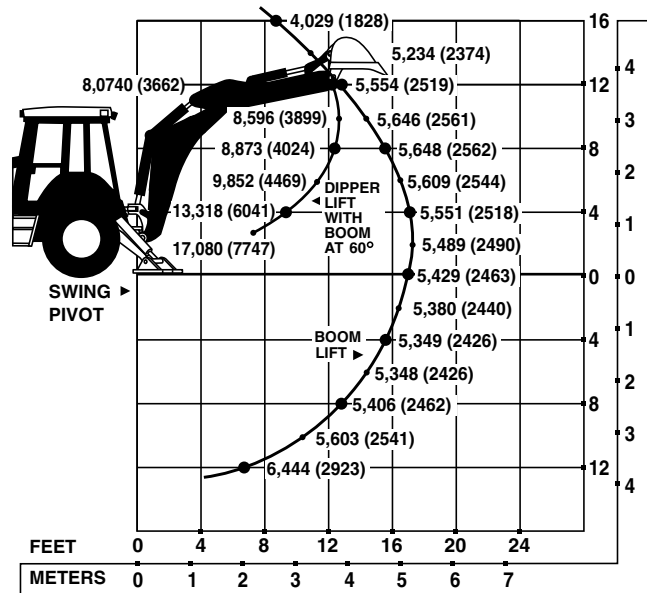

Capacidad de elevación (retroexcavadora con brazo estándar según SAE J31, modo de elevación)

JJ5JLD3,00001A0 -63-24FEB23-1/1

TX1300775—UN—11AUG20

TX1300776—UN—11AUG20

CLICK HERE TO **DOWNLOAD** THE COMPLETE MANUAL

- Thank you very much for reading the preview of the manual.
- You can download the complete manual from: [www.heydownloads.com](http://www.heydownloads.com) by clicking the link below



- Please note: If there is no response to CLICKING the link, please download this PDF first and then click on it.

CLICK HERE TO **DOWNLOAD** THE COMPLETE MANUAL