

# Excavadora 200 tier G Gen-A

(PIN: 1FF200GA\_\_F\_00001— )



## MANUAL DEL OPERADOR Excavadora 200 tier G Gen-A (PIN: 1FF200GA\_\_F\_00001— ) OMT473389X063 EDICIÓN I2 (SPANISH)

### CALIFORNIA

Advertencia según la Proposición 65

El Estado de California reconoce que los gases de escape procedentes de los motores diésel y algunos de sus componentes pueden causar cáncer, deformaciones de nacimiento y taras reproductivas.

Si este producto tiene un motor de gasolina:

### **ADVERTENCIA**

Los gases de escape del motor de este producto contienen productos químicos que el Estado de California reconoce que pueden causar cáncer, deformaciones de nacimiento y taras reproductivas.

El Estado de California requiere las dos advertencias anteriores.

**Worldwide Construction  
And Forestry Division**  
PRINTED IN U.S.A.

CLICK HERE TO **DOWNLOAD** THE COMPLETE MANUAL

- Thank you very much for reading the preview of the manual.
- You can download the complete manual from: [www.heydownloads.com](http://www.heydownloads.com) by clicking the link below



- Please note: If there is no response to CLICKING the link, please download this PDF first and then click on it.

CLICK HERE TO **DOWNLOAD** THE COMPLETE MANUAL

## Declaración de garantía del sistema de control de emisiones para aplicaciones fuera de carretera según CARB—Encendido por compresión

### Declaración de garantía del sistema de control de emisiones 2019 hasta 2021

DXLOGOV1 —UN—28APR09



**JOHN DEERE**

#### **DECLARACIÓN DE GARANTÍA DE CONTROL DE EMISIONES DE CALIFORNIA SUS DERECHOS Y OBLIGACIONES**

Para determinar si el motor John Deere está calificado para ser amparado bajo las garantías adicionales establecidas a continuación, buscar la etiqueta "Información de control de emisiones" ubicada en el motor. Si el motor funciona en los Estados Unidos o Canadá y la etiqueta del motor dice: "Este motor cumple con los reglamentos de la Agencia de Protección Ambiental EPA de EE. UU. para motores diésel fijos y para uso fuera de carretera" o "Este motor cumple con los reglamentos de emisiones de la EPA de EE. UU. para motores fijos diésel de uso en situación de emergencia", consultar la "Declaración de garantía de control de emisiones de EE. UU. y Canadá". Si el motor se usa en California, y la etiqueta del motor indica: "Este motor cumple con los reglamentos de la EPA de EE. UU. y el CARB para motores diésel para aplicaciones fuera de carretera", consultar también la "Declaración de garantía de control de emisiones de California".

Las garantías amparadas por este certificado se refieren únicamente a las piezas y componentes del motor relacionados con el control de emisiones. La garantía total del motor, sin incluir las piezas y componentes relacionados con el control de emisiones, se proporciona en forma separada. Si tuviera dudas en cuanto a sus derechos y responsabilidades durante el período de garantía, contactar con John Deere, teléfono 1-319-292-5400.

#### **DECLARACIÓN DE GARANTÍA DEL SISTEMA DE CONTROL DE EMISIONES PARA EL ESTADO DE CALIFORNIA:**

La California Air Resources Board (CARB) se complace en explicar la garantía del sistema de control de emisiones en el motor diésel para uso fuera de carretera, vigente desde el año 2019 a 2021. En California, los motores nuevos para uso fuera de carretera deben diseñarse, fabricarse y equiparse de modo que cumplan las estrictas normas de control de emisiones contaminantes de este estado. John Deere debe garantizar el sistema de control de emisiones contaminantes del motor durante los períodos de tiempo abajo indicados, siempre y cuando no haya habido abuso, negligencia o mantenimiento incorrecto del motor.

Su sistema de control de emisiones puede incluir piezas tales como el sistema de inyección de combustible y el sistema de inducción de aire. Además también puede incluir mangueras, correas, conectores y otros conjuntos de componentes relacionados con las emisiones.

John Deere garantiza al consumidor final y a cada uno de los compradores subsiguientes que este motor diésel para aplicaciones fuera de carretera ha sido diseñado, fabricado y equipado para que en el momento de la venta cumpla con todas las normas aplicables aprobadas por la CARB, y no presente fallos en sus componentes ni de fabricación que conllevará el incumplimiento de las normas establecidas en la garantía del producto según lo prevé John Deere para un período de 5 años desde la fecha de entrega del motor, o después de haber transcurrido 3000 horas de funcionamiento, según lo que ocurra primero, para todos los motores con una potencia de 19 kW o superior. En caso de no existir un dispositivo para contar las horas de uso, la garantía del motor estará vigente por un período de cinco años.

#### **EXCLUSIONES DE LA GARANTÍA DEL SISTEMA DE EMISIONES:**

John Deere puede denegar las demandas por el servicio en garantía debido a averías causadas por el uso de una pieza agregada o modificada que no haya sido aprobada por el CARB. Una pieza modificada es una pieza de recambio con el propósito de sustituir a una pieza original relacionada con el sistema de control de emisiones contaminantes, la cual no es idéntica en todos los aspectos a la original y no afecta a las emisiones. Una pieza agregada es cualquier pieza de recambio y no una pieza modificada o de repuesto.

Ni John Deere, ni ningún distribuidor de motores, concesionario o establecimiento de reparación autorizado, ni compañía asociada a John Deere se hará de ninguna manera responsable de los daños directos o indirectos.

## Service ADVISOR Remote (SAR)—TÉRMINOS Y CONDICIONES DEL SOFTWARE

**IMPORTANTE — LEER DETENIDAMENTE:** ESTE ACUERDO DE LICENCIA ES UN CONTRATO LEGAL ENTRE USTED Y EL CEDENTE ("CEDENTE") IDENTIFICADO MÁS ADELANTE Y REGULA SU USO DEL SOFTWARE ENVIADO A SU MÁQUINA (LA "MÁQUINA").

AL INDICAR SU ACEPTACIÓN EN UNA PANTALLA EN LA MÁQUINA, AL INSTALAR SOFTWARE EN LA MÁQUINA O USAR EL SOFTWARE EN LA MÁQUINA, SE ESTÁN ACEPTANDO LOS TÉRMINOS DE ESTE ACUERDO DE LICENCIA CON RESPECTO AL SOFTWARE (EL "Software") QUE ES ENVIADO A SU MÁQUINA. CONVIENE QUE EL PRESENTE ACUERDO DE LICENCIA DE SOFTWARE, INCLUSIVE LOS DESCARGOS DE RESPONSABILIDAD EN GARANTÍA, LAS LIMITACIONES DE RESPONSABILIDAD Y LAS ESTIPULACIONES DE TERMINACIÓN DADOS A CONTINUACIÓN, RIGE SOBRE USTED Y SOBRE CUALQUIER EMPRESA EN CUYO NOMBRE UTILICE DICHO SOFTWARE, AL IGUAL QUE SOBRE LOS EMPLEADOS DE DICHA EMPRESA (DESCRITOS COLECTIVAMENTE COMO "USTED" EN EL PRESENTE ACUERDO DE LICENCIA DE SOFTWARE). SI NO ACEPTA LOS TÉRMINOS DE ESTE ACUERDO, O SI NO ESTÁ AUTORIZADO A ACEPTAR ESTOS TÉRMINOS EN NOMBRE DE SU EMPRESA O DE SUS EMPLEADOS, HACER CLIC EN EL ICONO "NO ACEPTO" PARA DECLINAR ESTOS TÉRMINOS Y CONDICIONES. ESTE ACUERDO DE LICENCIA REPRESENTA EL CONVENIO COMPLETO RESPECTO AL SOFTWARE ENTRE USTED Y EL CEDENTE.

**1. Envío del software.** El software puede ser enviado a su máquina por el cedente por medio de transmisión inalámbrica o por un agente del cedente, tal como un concesionario. Si se envía por transmisión inalámbrica, puede ser responsable de los cargos de transmisión de datos incurridos debido a dicho envío.

**2. Licencia.** El Cedente le otorga por este medio, y usted acepta, una licencia no exclusiva para el uso del Software provisto en forma de código objeto, legible por máquina, solamente según lo autorizan este Acuerdo de licencia y las disposiciones aplicables de los manuales del operador, las cuales acuerda examinar detenidamente antes de usar el software. El Software puede usarse solamente en la máquina a la que fue enviado inicialmente. Conviene en no asignar, conceder sublicencias, transferir,

comprometer, arrendar, alquilar o compartir los derechos concedidos por medio de este Acuerdo de licencia, salvo que podrá transferir de modo permanente todos sus derechos bajo los términos de este Acuerdo de licencia a otra parte en relación con la venta de la máquina en la que el Software cubierto por este Acuerdo está instalado.

**3. Derechos del Cedente.** Usted reconoce y acuerda que el Software está patentado por el Cedente y está protegido por leyes de derechos de autor. Además reconoce y conviene que todos los derechos, títulos e intereses del Software, incluso todos los derechos relacionados de propiedad intelectual, son del Cedente y permanecerán con el mismo. Este Acuerdo de licencia no le otorga título o interés alguno en el Software, sino solamente un derecho limitado de uso revocable, según los términos de este Acuerdo de licencia. Usted acepta que no podrá: (a) desensamblar, descompilar, modificar o traducir de otro modo el Software, o intentar vencer la protección de los derechos de autor y los mecanismos de activación de la aplicación en él contenidos; (b) copiar o reproducir el Software; o, (c) quitar o eliminar cualquier aviso de derechos de autor, marca comercial o derechos de patente del Software. También acepta no permitir que ningún tercero que actúe bajo su control haga nada de lo mencionado anteriormente.

**4. Derechos de licencia.** Los derechos de licencia que usted paga, si los hubiera, se abonan en concepto de la licencia otorgada bajo este Acuerdo de licencia.

**5. Garantía limitada.** El Cedente garantiza, para su beneficio exclusivo y no de ninguna otra parte, que durante el "**Período de garantía**" definido a continuación, el Software funcionará correctamente de acuerdo con las especificaciones funcionales ("**Especificaciones**") establecidas en los manuales del operador. Si antes del vencimiento del Período de garantía, el software deja de ofrecer un rendimiento mayormente acorde al establecido en las Especificaciones, se puede devolver la máquina al establecimiento de venta para reparación o sustitución del Software que no ofrezca un rendimiento acorde. El Período de garantía es de noventa (90) días a partir de la fecha de instalación del Software o la duración del período de garantía del componente de la máquina en la que se instaló el Software, cualquiera que sea más largo. El Período de garantía del Software no afecta el período de garantía de la Máquina misma o ningún componente de aquélla.

Página	Página		
opcional de anulación temporal de restricción de potencia del motor durante la SCR.....	2-3-18	Aceite de motor John Deere Break-In Plus™ — Interim Tier 4 Provisional, Tier 4 Final, fase IIIB, Fase IV y Fase V.....	3-1-10
Situación de emergencia calificada por la UE — Función opcional de anulación temporal de restricción de potencia del motor durante la SCR.....	2-3-20	Aceite de motor diésel — Tier 4 Interim, Tier 4 Final, Fase IIIB, Fase IV y Fase V.....	3-1-11
Proceso de entrega de software con Service ADVISOR™ Remote (SAR).....	2-3-21	Intervalos de cambio del filtro y del aceite de motor — Motores Interim Tier 4, Final Tier 4, Fase IIIB, Fase IV, y Fase V.....	3-1-12
Funcionamiento de Service ADVISOR™ Remote (SAR).....	2-3-22	Intervalo de mantenimiento de aceite de motor diésel para funcionamiento a gran altura.....	3-1-13
Bloqueo del acoplador hidráulico al accesorio (si existe).....	2-3-24	Filtros de aceite.....	3-1-13
Desbloqueo del acoplador hidráulico del kit de montaje en campo—Si existe.....	2-3-28	Refrigerante de motor diesel (motor con camisas de los cilindros húmedas).....	3-1-14
Funcionamiento del patrón de la palanca de control.....	2-3-30	Calidad del agua para la mezcla con concentrado de refrigerante.....	3-1-15
Selector de patrón de la palanca de control mecánica.....	2-3-31	Funcionamiento de la máquina en climas cálidos.....	3-1-15
Funcionamiento en agua y barro.....	2-3-31	Comprobación del punto de congelación del refrigerante.....	3-1-16
Conducción en una pendiente empinada o resbaladiza.....	2-3-32	Desecho del refrigerante.....	3-1-16
Advertencia de parada requerida de la máquina.....	2-3-32	Lubricantes alternativos y sintéticos.....	3-1-17
Elevación.....	2-3-35	Almacenamiento de lubricante.....	3-1-17
Descenso de la pluma con el motor apagado.....	2-3-36	Mezcla de lubricantes.....	3-1-17
Estacionamiento de la máquina.....	2-3-37	Aceite hidráulico.....	3-1-18
Carga de la máquina para el transporte.....	2-3-38	Aceite de caja de engranajes de mando de bomba.....	3-1-19
Procedimiento de recuperación de remolque.....	2-3-40	Aceite de caja de cambios de giro y de avance.....	3-1-19
Elevación con enchufe rápido de John Deere.....	2-3-41	Grasa de ajustador de oruga, pivotes de herramienta de trabajo, rodamiento de giro y engranaje de rodamiento de giro.....	3-1-20
Elevación de la máquina.....	2-3-42		
<b>Mantenimiento—Máquina</b>		<b>Mantenimiento—Mantenimiento periódico</b>	
Información requerida sobre emisiones.....	3-1-1	Mantenimiento de la máquina en intervalos especificados.....	3-2-1
Combustible diésel.....	3-1-1	Comprobación regular del cuentahoras de funcionamiento del tractor.....	3-2-1
Especificaciones del combustible diésel.....	3-1-2	Preparación de la máquina para el mantenimiento.....	3-2-2
Capacidad lubricante del combustible diésel.....	3-1-2	Apertura de puertas de acceso para mantenimiento.....	3-2-3
Manipulación y almacenamiento de combustible diésel.....	3-1-2	Apertura de la cubierta del motor para mantenimiento.....	3-2-4
Combustible biodiésel.....	3-1-3	Depósito de combustible.....	3-2-4
Análisis del combustible diésel.....	3-1-4	Kit de montaje en campo de martillo hidráulico.....	3-2-5
Aditivos suplementarios para el combustible diésel.....	3-1-4	Kits de pruebas del programa de análisis de fluidos y de refrigerante de 3 vías.....	3-2-5
Filtros de combustible.....	3-1-5	Intervalos de mantenimiento.....	3-2-6
Fluido de escape diésel (DEF) — Uso en motores equipados con reducción catalítica selectiva (SCR).....	3-1-5	Piezas requeridas.....	3-2-8
Llenado del depósito de fluido de escape diesel (DEF).....	3-1-6		
Comprobación del fluido de escape diésel (DEF).....	3-1-7		
Almacenamiento de fluido de escape diésel (DEF).....	3-1-8		
Eliminación del fluido de escape diesel (DEF).....	3-1-8		
Reducción de los efectos de las bajas temperaturas en motores diésel.....	3-1-9		

Continúa en la siguiente página

## Evitar el riesgo de electricidad estática al repostar combustible

Mediante la extracción de azufre y otros componentes del combustible diesel con un contenido ultra-bajo en azufre (ULSD) disminuye la conductividad eléctrica, aumentando al mismo tiempo la posibilidad de que aumente la carga estática.

Es posible que las refinerías hayan tratado el combustible con un aditivo disipador de estática. Sin embargo, existen muchos factores que pueden contribuir a reducir la eficacia de este aditivo con el paso del tiempo.

Al circular el combustible diesel con contenido ultra-bajo en azufre a través del sistema surtidor de combustible pueden formarse cargas estáticas. La descarga electroestática, si existen vapores inflamables, puede causar incendios o explosiones.

Por ello, es importante que todos los componentes que forman parte del sistema para el aprovisionamiento de combustible (depósito de alimentación de combustible, la bomba de alimentación, la manguera, el inyector y otros componentes) estén debidamente conectados a masa. Consultar al proveedor local de combustible o a la estación surtidora de combustible para asegurarse de que el sistema de alimentación cumple las normas correspondientes para una correcta conexión a tierra.

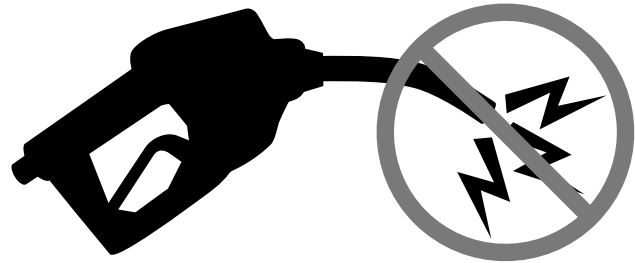

DX,FUEL,STATIC,ELEC -63-12JUL13-1/1

RG22142 —UN—17MAR14

RG21992 —UN—21AUG13

## Aplicaciones de alto nivel de residuos

Muchas operaciones crean residuos inflamables como mantillo, trituración, reciclaje y aplicaciones agrícolas. El funcionamiento en dichos entornos puede precisar una limpieza frecuente de la máquina y los accesorios. La frecuencia de limpieza variará en función de un número de factores, incluidas las condiciones climáticas y de operación.



*Residuos inflamables*

TX,HIGH,DEBRIS,APP -63-06MAR22-1/1

T133552 —UN—15APR13

### Tener sumo cuidado al elevar objetos

Nunca usar esta máquina para elevar personas.

Nunca elevar una carga por encima de otra persona. Mantener a las demás personas alejadas de toda la zona en la cual la carga pudiera caer por desprendimiento. No abandonar el asiento del operador cuando se tenga una carga elevada.

No exceder los límites de capacidad de elevación indicados en la máquina y en este manual. El alejamiento excesivo por extensión de cargas pesadas o el giro sobre el lado del tren de rodaje podría causar el vuelco de la máquina.

Usar un equipo adecuado para sujetar y estabilizar las cargas. Asegurarse de que las eslingas o cadenas tengan

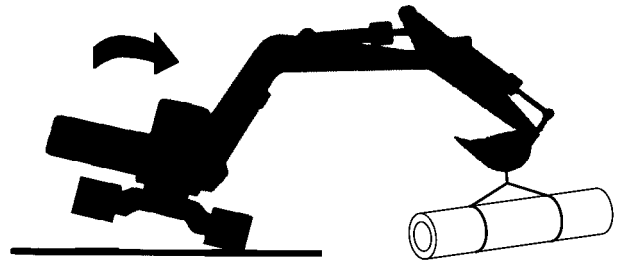

*Tener mucho cuidado al elevar objetos*

capacidad suficiente y estén en buenas condiciones. Usar correas de atado para guiar las cargas y señales manuales acordadas con antelación para comunicarse con los compañeros de trabajo.

TX,LIFT,CARE -63-08MAY20-1/1

T1133839 —UN—27SEP00

### Hacer girar la máquina con cuidado

Asegurar que las demás personas se encuentren lejos antes de hacer girar la máquina.

Mantener una distancia de funcionamiento segura entre el equipo y el personal. Nunca girar la estructura superior con la pluma, la vara, el accesorio o la carga elevados por encima de las personas.

Prestar atención a la posición del contrapeso.

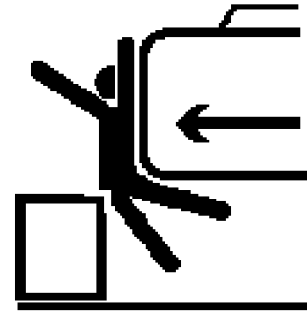

*Hacer girar la máquina con cuidado*

TX,SWING,MACH,CARE -63-08MAY20-1/1

T149341 —UN—19DEC01

### Accionar la pluma con cuidado

Bajar siempre la pluma de modo que el accesorio esté sostenido de forma segura cuando se detenga la operación.

Observar que haya suficiente espacio libre disponible a ambos lados y encima de la pluma para desplazar la máquina. Puede ser necesaria más separación, especialmente si el suelo es irregular.

Mantener una distancia de funcionamiento segura entre el equipo y el personal. Nunca girar la pluma, la vara, el accesorio o la carga elevados encima de las personas.

Usar solo prácticas de señalización predeterminadas y aprobadas.



*Accionar la pluma con cuidado*

TX,OP,BOOM,CARE -63-08MAY20-1/1

T147349 —UN—24OCT01

## 6. ADVERTENCIA, sistema presurizado

El refrigerante caliente puede causar quemaduras y lesiones graves, incluso mortales. Para abrir la tapa de llenado del sistema de refrigeración, parar el motor y esperar a que los componentes del sistema de refrigeración se enfríen. Para liberar presión, aflojar lentamente la tapa de presión del sistema de refrigeración.

Esta etiqueta de seguridad está ubicada en la tapa del vaso de expansión.

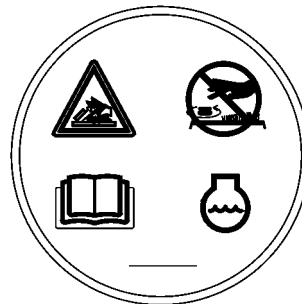

ADVERTENCIA, sistema presurizado

jb38880,1656084821159 -63-14SEP22-7/20

TX1099924—UN—24OCT11

## 7. ADVERTENCIA, evitar el vuelco de la máquina

### EVITAR EL VUELCO DE LA MÁQUINA

La máquina es menos estable si se retira la pluma y el brazo.

- Accionar la propulsión y el giro muy lentamente.
- Tener sumo cuidado al cargar.
  - Evitar la contrarrotación.
  - No hacer girar el contrapeso más allá del borde de la plataforma del camión.
- Mantener el contrapeso orientado en el sentido ascendente de la pendiente en los desniveles.

Esta etiqueta de seguridad está ubicada en el exterior de la puerta de mantenimiento delantera izquierda.



ADVERTENCIA: evitar el vuelco de la máquina

jb38880,1656084821159 -63-14SEP22-8/20

TX1111959—63—12APR12

## 8. PELIGRO: cables eléctricos

El contacto con cables eléctricos puede ocasionar lesiones graves o la muerte. Mantener siempre una distancia de al menos de 3 m (10 ft) más el doble de la longitud de los aisladores entre todas las partes de la unidad y/o la carga y los cables eléctricos.

Esta etiqueta de seguridad se encuentra dentro de la cabina, en la ventana derecha.

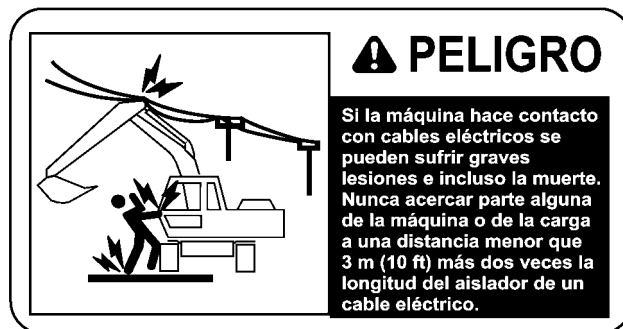

PELIGRO: cables eléctricos

Continúa en la siguiente página

jb38880,1656084821159 -63-14SEP22-9/20

TX1104374—63—19DEC12

## Botón de reforzador de potencia

El botón de reforzador de potencia (1) se encuentra en la palanca de control piloto derecha. Mantener presionado el botón de reforzador de potencia durante ocho segundos para obtener un aumento de la potencia hidráulica. Soltar el botón para reiniciar la función de reforzador de potencia.

El reforzador de potencia se activa de forma automática cuando se cumplen las siguientes condiciones:

- Elevación de la pluma
- Brazo sin retraer
- Alta presión de suministro

1— Botón de reforzador de potencia

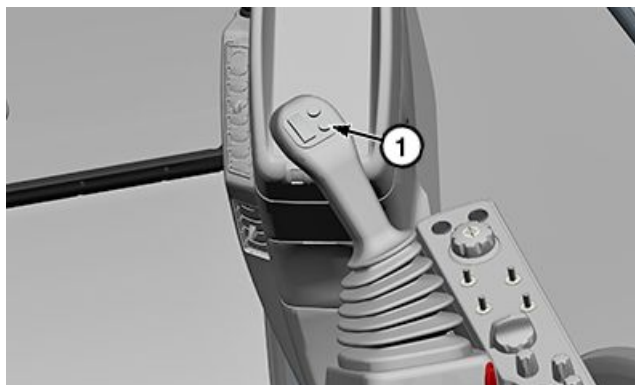

Botón de reforzador de potencia en la palanca de control piloto derecha

TX1322906A—UN—18APR22

TD48962,000032F -63-25APR22-1/1

## Palanca de corte del control piloto

La palanca de corte (1) de control piloto corta la presión hidráulica a todas las válvulas de control piloto. Cuando la palanca de corte está en la posición de bloqueo (HACIA ARRIBA), la máquina no se moverá en caso de que una palanca o pedal sea movido inadvertidamente. El motor no arrancará a menos que la palanca de corte del control piloto esté en posición bloqueada (HACIA ABAJO).

Colocar siempre la palanca de corte del piloto en la posición de bloqueo (HACIA ARRIBA) cuando se apague el motor o se abandone el puesto del operador.

Mover la palanca de corte del piloto a la posición de desbloqueo (HACIA ABAJO) para operar la máquina.

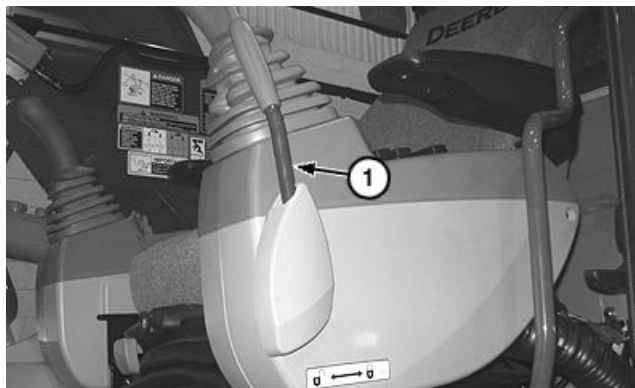

Palanca en posición de bloqueo (ARRIBA)

1— Palanca de corte del control piloto

TX1086699A—UN—08JAN11

OUT4001,000073E -63-12JUN15-1/1

### Funcionamiento de aire acondicionado

*NOTA: Durante los períodos inactivos, hacer funcionar el aire acondicionado durante varios minutos por lo menos una vez al mes con el motor a ralentí para proteger los componentes del compresor contra la falta de lubricante.*

### Funcionamiento AUTO

1. Presionar el interruptor (1) de velocidad del ventilador con el aire acondicionado APAGADO para establecer la velocidad del ventilador en modo AUTO (los ajustes de velocidad del ventilador y de caudal de aire se seleccionan automáticamente).
2. Girar el interruptor de control/modo de temperatura (2) para alcanzar el ajuste de aire frío de cabina preferido por el operador. El ajuste de temperatura indicado cambiará en la vista de aire acondicionado del monitor cuando se gira el interruptor en cualquiera de los sentidos. La configuración de velocidad del soplador y del caudal de aire se ajustan automáticamente para alcanzar y mantener la temperatura de cabina deseada.

### Funcionamiento manual

1. Presionar el interruptor de velocidad del ventilador con el aire acondicionado APAGADO para establecer la velocidad del ventilador en modo AUTO. Girar el interruptor de velocidad del ventilador en cualquier sentido para anular el modo AUTO y ajustar la

velocidad del ventilador manualmente al valor deseado.

2. Encender el aire acondicionado por medio del menú del monitor. Ver Menú principal—Aire acondicionado. (Sección 2–2.)
3. Girar el interruptor de control de temperatura/modos para alcanzar el ajuste de aire frío de cabina preferido por el operador. El ajuste de temperatura indicado cambiará en la vista de aire acondicionado del monitor cuando se gira el interruptor en cualquiera de los sentidos.
4. Pulsar el interruptor de control de temperatura/modos para cambiar entre los distintos ajustes de salidas de aire. El indicador de aire acondicionado en el monitor mostrará las diferentes configuraciones cada vez que se presione el interruptor. Existen cuatro configuraciones diferentes:

*NOTA: Si la ventana frontal inferior se empaña, se deben cerrar los orificios de ventilación del descongelador.*

- El aire fluye desde el orificio de ventilación delantero y desde los orificios de descongelación.
- El aire fluye desde los orificios de ventilación delantero, trasero y de descongelar.
- El aire fluye desde los orificios de ventilación delantero, trasero, del pie y de descongelar.
- El aire sale por los orificios de ventilación para los pies.

OUT4001,0000741 -63-19FEB18-2/2

### Selección de visualización en grados Celsius y Fahrenheit

La temperatura de la cabina (1) siempre está visible en la vista de aire acondicionado del monitor. La visualización de la temperatura se puede seleccionar, ya sea en grados Celsius (°C) o grados Fahrenheit (°F), a través del menú de Selección de unidades. Para más información, ver Menú principal—Menú de parámetros—Selección de unidades. (Sección 2–2.)

Los grados Celsius (°C) se pueden ajustar en un rango de 18—32 °C.

Los grados Fahrenheit (°F) se pueden ajustar en un rango de 63—91 °F.

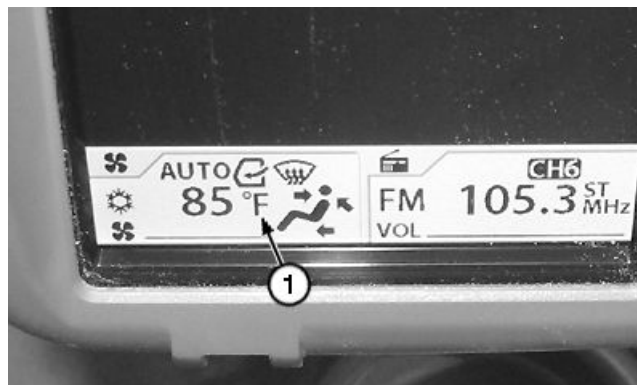

Vista de aire acondicionado en el monitor

1— Temperatura de la cabina

TX1087258A —UN—24JAN11

OUT4001,000083C -63-11JUN15-1/1

## Funciones del monitor

**1. Indicador de ralentí automático:** muestra si el modo de ralentí automático está activado desde el tablero de interruptores. Para más información, ver Funciones de tablero de interruptores. (Sección 2-1.)

**2. Indicador de apagado automático:** muestra si el operador seleccionó el apagado automático desde la pantalla del menú. Para obtener más información, ver Menú principal—Menú de configuración—Apagado automático en esta sección.

**3. Indicador de modo de trabajo:** muestra el icono del accesorio que se encuentra actualmente en uso (modo de cuchara, martillo hidráulico, pulverizador, trituradora, martillo vibrador, pinza, cuchara bivalva u otros). Para obtener más información, ver Menú principal—Modo de trabajo, en esta sección.

**4. Indicador de velocidad de avance:** muestra la velocidad de avance seleccionada desde el tablero de interruptores (velocidad rápida [conejo] o velocidad lenta [tortuga]).

**5. Indicador del filtro de escape:** muestra el estado del filtro de escape. Aquí pueden aparecer dos indicadores distintos:

- **Indicador de limpieza de filtro de escape:** aparece cuando la temperatura del sistema de escape está alta durante la limpieza automática o en estacionamiento.
- **Indicador de limpieza automática del filtro de escape desactivada:** aparece cuando la limpieza automática del filtro de escape ha sido desactivada por el operador. Para información adicional, ver Menú principal—Menú de configuración—Limpieza automática del filtro de escape, en esta sección.

**6. Indicador auxiliar—** muestra el indicador de datos auxiliares opcional.

**7. Indicador de modo de carga:** muestra un modo de carga seleccionado desde el tablero de interruptores (ECO o PWR). Para más información, ver Funciones de tablero de interruptores. (Sección 2-1.)

**8. Indicador auxiliar—** muestra el indicador de datos auxiliares opcional.

**9. Indicador auxiliar—** muestra el indicador de datos auxiliares opcional.

### 10. LIBRE

**11. Cuentahoras de funcionamiento y pantalla del reloj:** el cuentahoras de funcionamiento muestra las horas de funcionamiento (h) de la máquina. El reloj indica la hora actual.

El reloj indica la hora actual.

**IMPORTANTE:** Esta máquina incluye bujías de precalentamiento. Las bujías de precalentamiento son controladas automáticamente por la unidad de control

TX1086447 —UN—05JAN11

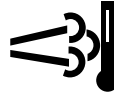

Indicador de limpieza del filtro de escape

TX1086347 —UN—06JAN11



Indicador de limpieza automática del filtro de escape desactivada

**del motor cuando la llave de contacto está conectada. No arrancar el motor hasta que se apague el indicador de precalentamiento del motor en el monitor. El indicador no aparecerá si la temperatura ambiente es superior a 0 °C (32 °F).**

**12. Indicador de precalentamiento del motor:** si se requiere precalentamiento, el indicador de precalentamiento del motor se ilumina automáticamente. El indicador no se ilumina cuando no se necesita el precalentamiento.

**13. Indicador del cinturón de seguridad:** se muestra cuando la llave de contacto está en la posición de encendido y desaparece cinco segundos después de arrancar el motor.

**14. Indicador de fluido de escape diésel (DEF):** muestra el nivel aproximado de fluido de escape diésel (DEF) restante en el depósito de DEF. Si el nivel del fluido de escape diésel (DEF) es bajo, el último segmento del medidor y el anillo exterior se iluminan en amarillo. Cuando el nivel de DEF es críticamente bajo, se reduce la potencia del motor y el último segmento del indicador de DEF se ilumina en amarillo y parpadea. Cuando el depósito de DEF está vacío, se reducen la potencia del motor y la velocidad. Si todos los segmentos del indicador de DEF están apagados, el anillo exterior se ilumina en rojo y aparecen los indicadores de advertencia. El motor puede arrancar, pero la máquina no se puede accionar hasta haber llenado el depósito de DEF. Llenar el depósito de DEF antes de que el último segmento cambie a amarillo.

**15. Medidor de combustible:** muestra el nivel de combustible correcto.

• **Marca de combustible:** si el sensor de combustible no funciona correctamente, el color de la marca de combustible cambia y la aguja desaparece. Si el grupo de cables entre el sensor de combustible y la unidad del monitor está roto, la aguja desaparece, pero el color del sensor de temperatura del refrigerante no cambia.

**16. Selecciones del dosificador secundario:** el monitor muestra el consumo de combustible o las horas de funcionamiento del martillo hidráulico según el ajuste del monitor. Para más información, ver Menú principal—Menú de parámetros—Selección de dosificador secundario en esta sección.

Continúa en la siguiente página

DH10862,0000513 -63-07MAY20-1/2

- **Alarma de agua en combustible**—El separador de agua está lleno. Drenar el agua del separador.

TX1156519 —UN—14APR14



*Alarma de agua en el combustible*

jb38880,1654194515535 -63-30JUN22-24/29

- **Alarma de fallo en el sistema:** Existe un fallo en el sistema de comunicación por satélite. Consultar a un concesionario John Deere autorizado.

TX1086367 —UN—06JAN11



*Alarma de fallo en el sistema*

jb38880,1654194515535 -63-30JUN22-25/29

- **Alarma de palanca de cierre del piloto**—La palanca de cierre del piloto presenta una anomalía. Consultar a un concesionario John Deere autorizado.

TX1086368 —UN—06JAN11



*Alarma de la palanca de cierre del control piloto*

jb38880,1654194515535 -63-30JUN22-26/29

- **Alarma de palanca eléctrica:** Hay una anomalía en el sistema de palanca eléctrica. Consultar al concesionario autorizado.

TX1185012 —UN—10FEB15



*Alarma de palanca eléctrica*

jb38880,1654194515535 -63-30JUN22-27/29

- **Alarma de fluido de escape diésel (DEF)**—El depósito de fluido de escape diésel (DEF) está vacío o la calidad del DEF es deficiente. Se reduce la potencia del motor. Volver a llenar el depósito de DEF tan pronto como sea posible.

TX1156518 —UN—20MAR14



*Alarma de fluido de escape diésel (DEF)*

Continúa en la siguiente página

jb38880,1654194515535 -63-30JUN22-28/29

## Menú principal—Menú de parámetros—Limpieza automática del filtro de escape

**⚠ ATENCIÓN:** Realizar trabajos de mantenimiento en la máquina durante la limpieza automática del filtro de escape puede provocar lesiones graves. Evitar el contacto y la exposición de la piel a gases y componentes calientes.

Durante la limpieza automática del filtro de escape, es posible que el motor gire a altas r/min y a altas temperaturas por un período prolongado. Los gases de escape y los componentes del filtro de escape pueden alcanzar temperaturas suficientemente altas como para causar quemaduras en la piel o fundir materiales comunes.

*NOTA: No se aconseja desactivar la limpieza automática del filtro de escape. Cuando sea posible, se debe activar la limpieza automática para mantener la acumulación de hollín al mínimo y para aumentar el tiempo productivo total de la máquina.*

Se puede desactivar la limpieza automática del filtro de escape si la máquina funciona en condiciones que pueden resultar inseguras debido a las altas temperaturas del escape.

El menú **Limpieza automática de filtro de escape** permite al operador activar o desactivar la función de limpieza automática del filtro de escape.

En el menú de parámetros, girar el cuadrante del monitor para resaltar Limpieza automática de filtro de escape. Pulsar el cuadrante del monitor para visualizar el menú de limpieza automática del filtro de escape.

*NOTA: Cuando la limpieza automática está desactivada, el cuadrado que le precede se muestra verde y el indicador de limpieza automática de filtro de escape desactivada (1) aparece en la pantalla predeterminada.*

*Cuando la limpieza automática está activada, el cuadrado que le precede se muestra gris y el indicador de limpieza automática del filtro de escape (2) aparece en la pantalla predeterminada cuando se realiza un procedimiento de limpieza automática o en estacionamiento.*

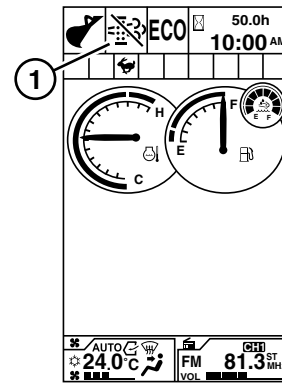

Indicador de limpieza automática desactivada del filtro de escape

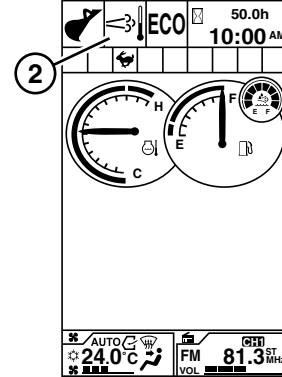

Testigo de limpieza del filtro de escape

1—Indicador de limpieza automática del filtro de escape desactivada

2—Indicador de limpieza del filtro de escape

### OFF (desactivar)

Girar el sintonizador del monitor a OFF (desactivar) y pulsar para desactivar la limpieza automática.

### ENCENDER (activar)

Girar el sintonizador del monitor a ON (activar) y pulsar para activar la limpieza automática.

Pulsar el botón de retroceso para regresar a la pantalla anterior.

Pulsar el botón de inicio para regresar a la pantalla predeterminada.

CN93077.000023C -63-15JAN16-1/1

TX1160726 —UN—15MAY14

TX1160738 —UN—15MAY14

# Funcionamiento—Funcionamiento de la máquina

## Antes de empezar a trabajar

Repasar las precauciones de uso. Ver Seguridad—Precauciones de operación. (Sección 1-3.)

Usar el cinturón de seguridad al operar la máquina. Abrocharse el cinturón de seguridad incluso para intervalos de trabajo breves.

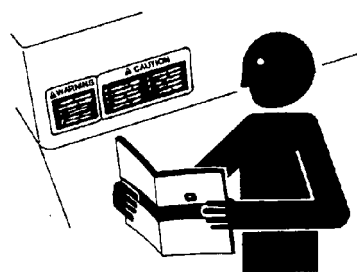

Lectura del manual del operador

T133556 —UN—24AUG00

TX,BEFORE,WORK -63-18MAY20-1/1

## Inspección diaria de la máquina antes del arranque

Realizar las comprobaciones de mantenimiento diariamente. Ver Mantenimiento—Cada 10 h o diariamente. (Sección 3-4.)

- Limpiar el puesto del operador (3), revisar la libertad de movimiento de los pedales y revisar la carga del extintor de incendios (si existe).
- Inspeccionar los núcleos del radiador y el enfriador (1) en busca de obstrucciones.
- Limpiar la tapa del motor (2).
- Inspeccionar el cinturón de seguridad. Ver Inspección del cinturón de seguridad. (Sección 4-1.)
- Comprobar el nivel de combustible. Quitar la tapa (4) del depósito de combustible y llenarlo con el combustible apropiado, de ser necesario.

Inspeccionar los puntos siguientes antes de arrancar el motor:

**SISTEMA ELÉCTRICO:** Comprobar si hay cables desgastados o deshilachados y conexiones flojas o corroídas.

**SISTEMA HIDRÁULICO:** Comprobar si hay fugas, si faltan abrazaderas o están sueltas, si hay mangueras retorcidas y tuberías o mangueras que rocen entre sí o con otros componentes de la máquina.

**SISTEMA DE ALIMENTACIÓN:** Comprobar fugas, abrazaderas faltantes o flojas, mangueras retorcidas, el drenaje de agua y sedimentos de los filtros de combustible primario y auxiliar, y tuberías o mangueras que rocen entre sí o con otros componentes de la máquina.

**TORNILLERÍA:** Buscar piezas flojas o faltantes.

**LUBRICACIÓN:** Revisar los puntos de engrase identificados en la Tabla de mantenimiento periódico. Ver Mantenimiento de la máquina en los intervalos especificados. (Sección 3-2.)

**COMPONENTES DE LÁMINA DE ACERO Y CADENAS DE ORUGA:** Revisar si hay piezas torcidas, rotas, flojas o faltantes.

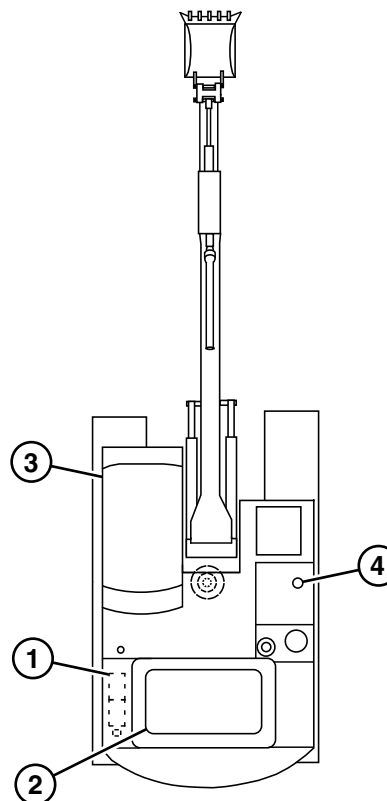

Inspección de la máquina

- |   |                                     |
|---|-------------------------------------|
| 1— Núcleos del radiador y del enfriador | 3— Plataforma de conducción         |
| 2— Cubierta del motor                   | 4— Tapa del depósito de combustible |

**Dispositivos de protección:** Inspeccionar las protecciones, los escudos, la estructura protectora contra vuelcos (ROPS) y el cinturón de seguridad.

**SEGURIDAD:** Caminar alrededor de la máquina para asegurarse de que todas las personas estén alejadas del área de la máquina.

Inspeccionar y limpiar las ventanas de policarbonato. Ver Inspección y limpieza de las ventanas de policarbonato. (Sección 4-1.)

KR46761,0000E30 -63-28AUG20-1/1

TX1182381 —UN—20JAN15

## Filtro de escape

El filtro de escape es un componente fundamental del sistema de control de emisiones del motor, que debe cumplir las normativas gubernamentales de emisiones. El filtro de escape captura hollín y cenizas para evitar su liberación a la atmósfera. Para mantener el filtro de escape en perfecto funcionamiento, el hollín y las cenizas se deben eliminar del tubo de escape. El proceso de eliminación del hollín acumulado se denomina limpieza del filtro de escape. El operador podrá disponer de tres tipos de limpieza del filtro de escape:

- NATURAL/PASIVA
- AUTOMÁTICO
- EN ESTADO ESTACIONADO

Hay cinco niveles de hollín que describen la cantidad de obstrucción en el filtro de escape. Estos niveles determinan el tipo de limpieza necesaria:

- BAJO
- MODERADO
- ALTO
- MUY ALTO
- MANTENIMIENTO

Para más información, ver Menú principal—Menú de ajustes—Limpieza automática de filtro de escape. (Sección 2–2.)

La limpieza automática puede activarse (si no fue desactivada por el operador) cuando la obstrucción del filtro de escape está en algún punto entre los niveles de hollín MODERADO y ALTO. La limpieza automática ya no está disponible si la restricción del filtro de escape alcanza los niveles de hollín MUY ALTO o MANTENIMIENTO.

La limpieza en estado estacionado solo puede iniciarse cuando la restricción del filtro de escape alcanza los niveles de hollín ALTO o MUY ALTO.

Si la obstrucción del filtro de escape alcanza el nivel de hollín MANTENIMIENTO, consultar al concesionario autorizado.

Además de los procedimientos de limpieza, el filtro de escape también requiere el mantenimiento que sea necesario para la extracción de las cenizas acumuladas, que son un producto no combustible que aparece como resultado del uso de aditivos en los aceites de lubricación del cárter y el combustible. El operador NO PUEDE realizar la extracción de cenizas. Para obtener más información sobre el retiro de cenizas del filtro de escape, ver Mantenimiento del filtro de escape. (Sección 3–3.)

*NOTA: El funcionamiento innecesario en ralentí puede acelerar la acumulación de hollín en el filtro de escape. Para lograr el mejor funcionamiento posible del filtro de escape con una interacción mínima del operador, el funcionamiento en ralentí debe ser mínimo.*

## Limpieza natural/pasiva

Durante el funcionamiento normal de la máquina, el calor del escape limpia naturalmente el hollín acumulado en el filtro de escape.

## Limpieza automática

**⚠ ATENCIÓN:** Realizar trabajos de mantenimiento en la máquina durante la limpieza automática del filtro de escape puede provocar lesiones graves. Evitar el contacto y la exposición de la piel a gases y componentes calientes.

**Durante la limpieza automática del filtro de escape, es posible que el motor gire a altas r/min y a altas temperaturas por un período prolongado. Los gases de escape y los componentes del filtro de escape pueden alcanzar temperaturas suficientemente altas como para causar quemaduras en la piel o fundir materiales comunes.**

La limpieza automática se ajusta de fábrica en el menú del monitor como activada. Pueden seleccionarse diferentes parámetros para el estado predeterminado después de un ciclo de encendido/apagado de la alimentación. Estos ajustes son:

*NOTA: Si la limpieza automática está desactivada, la máquina se puede volver a activar después del ciclo de alimentación.*

- MEMORIZACIÓN DE LA CONFIGURACIÓN
- PREDETERMINADA A ACTIVADA
- PREDETERMINADA A DESACTIVADA

Consultar con el concesionario autorizado en caso de querer un parámetro predeterminado diferente.

Con la limpieza automática activada, la limpieza del filtro de escape se efectúa automáticamente según sea necesario, sin intervención del operador. El indicador de limpieza del filtro de escape se ilumina en el monitor cuando el sistema realiza de forma activa una limpieza automática del filtro de escape. La máquina se puede operar con normalidad. Una vez completado el proceso de limpieza automática del filtro de escape, el indicador de limpieza automática del filtro de escape se apagará automáticamente.

Si el nivel de obstrucción alcanza el nivel de hollín ALTO con la limpieza automática activada, será necesario tomar más medidas para limpiar el filtro. Iniciar una limpieza del filtro en estado estacionado.

*NOTA: No se recomienda desactivar la limpieza automática del filtro de escape. Cuando sea posible, se debe activar la limpieza automática para mantener la acumulación de hollín al mínimo y para aumentar el tiempo productivo total de la máquina.*

## Proceso de entrega de software con Service ADVISOR™ Remote (SAR)

### Teoría de funcionamiento

Service ADVISOR™ es una herramienta de diagnóstico que utilizan los concesionarios John Deere para efectuar diagnósticos como también para actualizar parámetros y software en las máquinas. Los concesionarios pueden acceder a los códigos y direcciones de diagnóstico, crear indicaciones y registros, y programar las unidades de control. Esta tecnología consta de software y hardware. Los técnicos asisten a un curso de capacitación de un mínimo de 8 horas de duración para obtener su certificación en la utilización de esta herramienta.

Service ADVISOR Remote (SAR) es una función de Service ADVISOR. SAR permite al técnico del concesionario conectarse a una máquina que tenga SAR activado a través de la red JDLink™ y acceder de forma remota a la información de códigos de diagnóstico, registrar datos de diagnóstico y programar los controladores.

De forma similar a las actualizaciones de software (payload) en la industria de computación, el SAR permite a John Deere enviar a distancia el software actualizado por medio del hardware JDLink incorporado. La programación a distancia habilita a John Deere para actualizar software con el fin de mejorar el rendimiento de la máquina. Esta capacidad se puede usar para reprogramar la mayoría de los controladores de máquinas. El usuario participa activamente con el concesionario en este proceso al instalar la actualización del software.

*Service ADVISOR es una marca comercial de Deere & Company  
JDLink es una marca comercial de Deere & Company*

*NOTA: Es posible que algunas unidades de control electrónico de vehículo no sean compatibles para la reprogramación por SAR.*

Para obtener más información sobre Service ADVISOR Remote, consultar con un concesionario de John Deere autorizado.

### Reprogramación del vehículo

*NOTA: El ajuste de fábrica es aceptar siempre las descargas de software.*

*La máquina puede continuar su funcionamiento de modo normal durante el proceso de descarga de software.*

Los clientes recibirán notificación de John Deere o de uno de sus concesionarios de actualizaciones de software pendientes con instrucciones de instalación correspondientes por medio de carta o vía telefónica.

El cliente puede determinar la hora y lugar adecuados para instalar el software nuevo en la máquina. Para obtener más información, ver Funcionamiento de Service ADVISOR™ Remote (SAR), en esta sección.

Una vez que el cliente inicia la instalación del software, SAR se inicia y gestiona la instalación del nuevo archivo Payload en las unidades de control electrónico correspondientes de la máquina.

*NOTA: La velocidad de descarga del software depende de la cobertura de red celular que tenga JDLink.*

TX,SAR,DELIVERY,1 -63-13JUL20-1/1

## Selector de patrón de la palanca de control mecánica

Las palancas de control piloto de la máquina pueden cambiarse del patrón de configuración estándar de EXCAVADORA (1) a la de RETROEXCAVADORA (2). Para cambiar el patrón de control:

1. Estacionar la máquina en una superficie nivelada.
2. Hacer funcionar el motor a ralentí sin carga durante 3 minutos.
3. Colocar la palanca de corte de control piloto en la posición bloqueada (ARRIBA).
4. Girar la llave de contacto a la posición de apagado para detener el motor y retirar la llave del interruptor.
5. Abrir el registro izquierdo para acceder al selector de configuración de la palanca de control mecánico.
6. Quitar la banda de sujeción (3).
7. Sacar los tornillos de bloqueo (4).
8. Girar la palanca selectora al patrón de control estándar de EXCAVADORA o de RETROEXCAVADORA.
9. Instalar el tornillo de bloqueo.

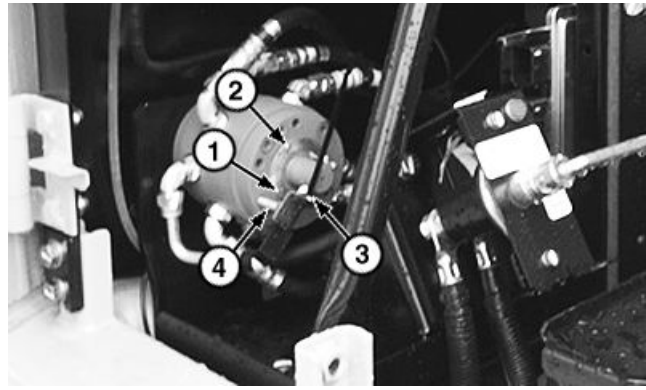

Selector de patrón de la palanca de control mecánico

- |   |                        |
|---|------------------------|
| 1— Patrón de control de EXCAVADORA      | 3— Banda de sujeción   |
| 2— Patrón de control de RETROEXCAVADORA | 4— Tornillo de bloqueo |

10. Colocar la banda de sujeción.
11. Cerrar el registro.

DH10862.00004F8 -63-07MAY20-1/1

TX1198660A—UN—29JUL15

## Funcionamiento en agua y barro

No hacer funcionar la máquina en una cantidad de agua o barro que sobrepase la superficie superior de la zapata de oruga (1) y que haga que la corona de giro y el colector giratorio queden sumergidos.

### Especificación

Superficie superior de la zapata de oruga (profundidad del agua para el funcionamiento)—Distancia..... 770 mm  
30 in

Si la corona de giro y el colector giratorio están sumergidos, quitar la cubierta del centro de la máquina sumergido. Quitar el tapón de vaciado y sacar el agua y el barro.

Limpiar el área del engranaje de giro. Colocar el tapón y la cubierta. Engrasar la corona de giro y el engranaje de la corona de giro. Ver Lubricación de rodamiento de giro

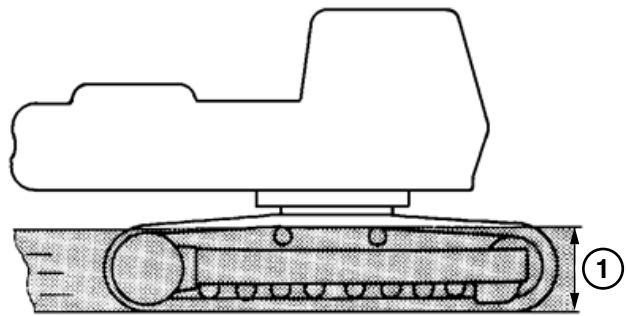

Superficie superior de zapata de oruga

- 1— Superficie superior de zapata de oruga

y Lubricación de engranaje de corona de giro. (Sección 3-8.)

KR46761.0000E3E -63-23JUL15-1/1

TX1183074—UN—27JAN15

## Elevación con enchufe rápido de John Deere

**⚠ ATENCIÓN:** Evitar posibles lesiones por movimientos inesperados de la máquina. Es necesario tener sumo cuidado durante los trabajos de elevación. Observar estas reglas cuando se levantan cargas con la máquina:

- NO exceder la capacidad de elevación del acoplador.
- NO exceder la capacidad de elevación de la máquina.
- Nunca usar la máquina para elevar personas.
- Nunca mover una carga por encima de una persona.
- Usar correas de atar para guiar las cargas.
- Usar señales manuales predeterminadas para comunicarse.
- Nunca mover la carga de forma repentina.
- Mantener a todas las personas alejadas de la carga elevada hasta que los bloques soporten la carga o la carga se encuentre apoyada en el suelo.

*NOTA:* Es posible que la capacidad de elevación de la máquina exceda la capacidad del punto de elevación del enchufe rápido de John Deere.

Para obtener más información sobre la elevación, ver Tener sumo cuidado al elevar objetos. (Sección 1–3.)

El enchufe rápido de John Deere (1) está diseñado con un punto de elevación (2) integrado.

### Especificación

Capacidad de elevación del punto de elevación del enchufe rápido de John Deere—Peso.....	4.989 kg
	11 000 lb

Consultar la tabla de capacidad de elevación para conocer la capacidad de elevación de la máquina en varias posiciones y anchos de vía. Para conocer la capacidad de elevación de la máquina, ver Varios—Especificaciones. (Sección 4–6.)

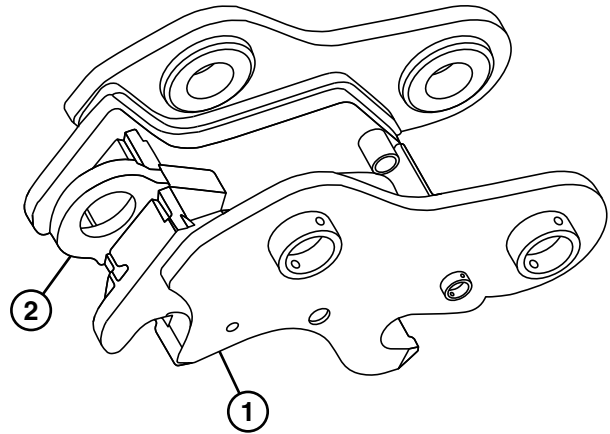

Enchufe rápido de John Deere

- 1— Enchufe rápido de John Deere      2— Punto de elevación

1. Usar equipo adecuado y técnicas correctas para sujetar y estabilizar las cargas
2. Con enchufe rápido de John Deere: Asegurar la eslinga o la cadena al punto de elevación.
3. Verificar la estabilidad efectuando una elevación de prueba:
  - Elevar la carga ligeramente del suelo.
  - Girar la carga totalmente hacia un lado.
  - Mover la carga lentamente fuera de la máquina.
  - Descender la carga inmediatamente si la máquina no se encuentra estable.

TX1209202 —UN—13JAN16

MB60223,0000045 -63-24MAY16-1/1

## Reducción de los efectos de las bajas temperaturas en motores diésel

Los motores diésel John Deere están diseñados para funcionar eficientemente a bajas temperaturas.

Sin embargo, para mejorar el arranque y el funcionamiento a bajas temperaturas hay que tomar algunas medidas adicionales. La información a continuación describe los pasos que pueden reducir los efectos del clima frío en el arranque y funcionamiento del motor. Acudir al concesionario John Deere para obtener información adicional y disponibilidad local de los sistemas auxiliares para tiempo frío.

### Uso de combustible para invierno

Cuando las temperaturas caen por debajo de 0° C (32° F), el combustible para invierno (n° 1-D en Norteamérica) es el más adecuado para el funcionamiento en tiempo frío. El combustible de grado de invierno posee un punto de turbidez inferior y un punto de vertido menor.

El **punto de turbidez** es la temperatura a la cual comienza a formarse parafina en el combustible. Esta parafina provoca la obstrucción de los filtros de combustible. El **punto de fluidez** es la temperatura más baja a la que se detecta movimiento del combustible.

*NOTA: En general, el combustible diésel para invierno tiene una categoría BTU (poder calorífico) inferior. El uso de combustible para invierno puede reducir la potencia y aumentar el consumo de combustible, pero no debería tener otros efectos negativos en el funcionamiento del motor. Comprobar el grado de combustible en uso antes de intentar solucionar las quejas de baja potencia durante el funcionamiento a bajas temperaturas.*

### Calentador de aire de admisión

Para algunos motores se ofrece un calentador del aire de admisión como equipamiento opcional de arranque en tiempo frío.

#### Éter

Puede equiparse una boca para éter en la admisión para facilitar el arranque en tiempo frío.

**⚠ ATENCIÓN: El éter es altamente inflamable. No usar éter para arrancar motores que tengan bujías de precalentamiento o calentador de aire de admisión.**

### Calentador de refrigerante

Un calentador del bloque motor (calentador del agua del motor) es una opción disponible para facilitar el arranque en tiempo frío.

### Concentración de refrigerante y viscosidad de aceite adecuadas para la estación

Usar aceite motor de viscosidad adecuada para las temperaturas ambiente que se esperan hasta el siguiente cambio de aceite y usar la concentración adecuada de refrigerante con bajo contenido en silicatos, según se recomienda. Ver los requisitos para ACEITE DE MOTOR DIÉSEL y REFRIGERANTE DEL MOTOR en esta sección.

### Aditivo de flujo en tiempo frío del combustible diésel

Utilizar acondicionador de combustible diésel John Deere Fuel-Protect (fórmula de invierno), el cual contiene aditivos anticongelantes, o un acondicionador equivalente para tratar el combustible normal (n° 2-D en Norteamérica) durante el invierno. Esto suele extender la operatividad a unos 10° C (18° F) por debajo de su punto de turbidez. Para temperaturas aún más bajas, usar combustible para invierno.

**IMPORTANTE: Trate el combustible con aditivos cuando la temperatura exterior caiga por debajo de 0° C (32° F). Los mejores resultados se obtienen con combustibles no tratados. Seguir todas las instrucciones recomendadas en la etiqueta.**

### Biodiésel

Si se usan mezclas de biodiésel, puede producirse la formación de parafina a temperaturas más altas. Empezar usando el acondicionador de combustible diésel John Deere Fuel-Protect (fórmula de invierno) o un producto equivalente a 5° C (41° F) para tratar combustibles biodiésel durante el invierno. Usar mezclas B5 o menores para temperaturas bajo 0° C (32° F). Usar combustible diésel de invierno a base de petróleo con temperaturas inferiores a -10° C (14° F).

### Frontales de invierno

No se aconseja usar frontales de invierno macizos, ni de tela ni de cartón en ningún motor John Deere. Su uso puede originar temperaturas excesivas en el agua del motor, el aceite y el aire de sobrealimentación. Esto puede a su vez acortar la vida útil del motor y causar mermas de potencia y consumos excesivos de combustible. Los frontales de invierno pueden además someter el ventilador y sus partes motrices a mayores sollicitaciones, lo que puede hacer que sufran averías prematuramente.

Si se usan frontales de invierno, estos nunca deberían cerrar completamente la parrilla delantera. Aproximadamente un 25% del área central de la parrilla debería estar libre en todo momento. El dispositivo de bloqueo del aire nunca debe aplicarse directamente al núcleo del radiador.

CLICK HERE TO **DOWNLOAD** THE COMPLETE MANUAL

- Thank you very much for reading the preview of the manual.
- You can download the complete manual from: [www.heydownloads.com](http://www.heydownloads.com) by clicking the link below



- Please note: If there is no response to CLICKING the link, please download this PDF first and then click on it.

CLICK HERE TO **DOWNLOAD** THE COMPLETE MANUAL

## Aceite de caja de engranajes de mando de bomba

**IMPORTANTE:** Es posible usar aceite motor 15W/40 o aceite para engranajes 80/90 en la caja de engranajes de mando de bomba de la máquina.

Utilizar aceite de una viscosidad basada en el intervalo de temperatura ambiente previsto hasta el siguiente cambio de aceite.

Se prefiere el aceite siguiente:

- John Deere Plus-50™ II

También se recomienda el aceite siguiente:

- John Deere Torq-Gard™

Pueden utilizarse también otros aceites si cumplen una o más de las siguientes normas:

- Categoría de servicio API CI-4
- Categoría de servicio API CH-4
- Categoría de servicio API CG-4

*Plus-50 es una marca comercial de Deere & Company  
Torq-Gard es una marca comercial de Deere & Company*

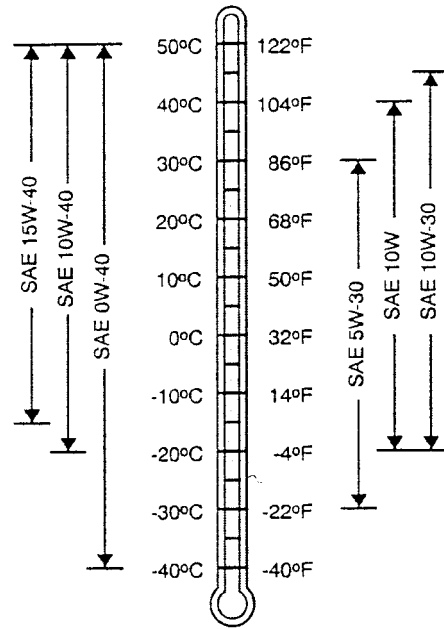

Aceite de caja de engranajes de la bomba

T197398—UN—21JAN04

DB84312,000008E -63-29APR14-1/1

## Aceite de caja de cambios de giro y de avance

Utilizar aceite de una viscosidad basada en el intervalo de temperatura ambiente previsto hasta el siguiente cambio de aceite.

Se prefiere el uso de los siguientes aceites:

- LUBRICANTE PARA ENGRANAJES GL-5 JOHN DEERE
- John Deere EXTREME-GARD™

Pueden usarse otros aceites si cumplen las normas siguientes:

- Clasificación de servicio API GL-5

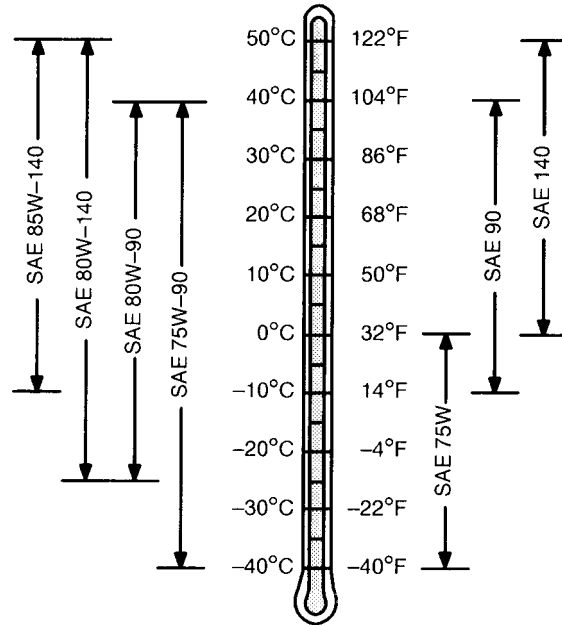

Aceite de la caja de cambios de giro

TS1653—UN—14MAR96

*EXTREME-GARD es una marca comercial de Deere & Company*

VD76477,00001F6 -63-29APR14-1/1

**PIEZAS REQUERIDAS**

Para asegurar el rendimiento y la disponibilidad de la máquina, usar solamente las piezas de repuesto originales John Deere. Verificar que los números de pieza son actuales y la disponibilidad de piezas asociadas (p. ej. juntas tóricas para filtros).

Descripción	Cada 250 Horas	Cada 500 Horas	Cada 1000 Horas	Cada 2000 Horas	Cada 4000 Horas	Cada 5000 Horas	Cada 6000 Horas
Aceite de la caja de engranajes de desplazamiento		2	2	2	2	2	2
Aceite de la caja de engranajes de giro		1	1	1	1	1	1
Aceite de la caja de engranajes de la bomba		1	1	1	1	1	1
Combustible diésel		1	1	1	1	1	1
Refrigerante del motor		1	1	1	1	1	1

<sup>1</sup>Para obtener información sobre las viscosidades de aceite recomendadas según las temperaturas de funcionamiento, ver *Mantenimiento-Máquina*. (Sección 3-1.)

<sup>2</sup>Puede ser necesario ajustar los intervalos para las condiciones de funcionamiento, según los resultados del análisis de fluidos. Consultar a un concesionario John Deere autorizado.

<sup>3</sup>El intervalo no debe exceder los tres años.

*Plus-50 es una marca comercial de Deere & Company*  
*Cool-Gard es una marca comercial de Deere & Company*

jb38880,1655827895101 -63-04AUG22-2/2

## Revisión del nivel de aceite del depósito hidráulico



Posición de la máquina

T6811A1—UN—18OCT88



Fluidos presurizados

TS281—UN—15APR13

**IMPORTANTE:** Evitar que se dañen los componentes del sistema hidráulico. **NO** hacer funcionar el motor sin aceite en el depósito hidráulico.

Evitar dañar la máquina. Si se mezclan distintos tipos de aceite, se puede degradar el rendimiento de la máquina y el lubricante. Los fabricantes de aceite desarrollan sus productos para que cumplan ciertas especificaciones y requisitos de rendimiento.

Evitar dañar la máquina. Esta excavadora se llena en fábrica con aceite hidráulico libre de zinc 46 de John Deere. Evitar realizar el mantenimiento de esta excavadora con productos que no se correspondan con esta especificación. Si los aceites se han mezclado o si se desea usar aceites alternativos, es necesario que un concesionario autorizado purgue el sistema hidráulico por completo.

1. Estacionar la máquina y posicionarla con el cilindro del brazo completamente retraído y el cilindro de la cuchara completamente extendido.

**IMPORTANTE:** Se puede dañar el turbocompresor si no se apaga el motor de forma adecuada.

2. Hacer funcionar el motor a ralentí sin carga durante 5 minutos.
3. Apagar el motor.
4. Abrir el registro derecho.



Medidor de nivel de aceite hidráulico

1— Indicador de nivel de aceite hidráulico

5. Revisar el indicador de nivel de aceite hidráulico (1) del depósito hidráulico. El aceite debe estar entre las marcas de la mirilla.

TX1197962A—UN—17JUL15

Continúa en la siguiente página

KR46761,0000F68 -63-20JUL22-1/2

## Revisión del nivel de aceite de la caja de engranajes de propulsión

1. Estacionar la máquina en una superficie nivelada y hacer girar la caja de cambios de propulsión hasta que quede colocada del modo que se ilustra.
2. Apagar el motor.

**⚠ ATENCIÓN:** El escape de aceite a alta presión del sistema presurizado puede causar quemaduras graves. Esperar hasta que se enfríe el aceite de la caja de engranajes de propulsión. Mantener el cuerpo y la cara alejados del tapón de llenado (1). Aflojar gradualmente el tapón de llenado para liberar la presión.

3. Una vez se haya enfriado la caja de engranajes de propulsión, aflojar lentamente el tapón de llenado (1) para soltar el aire y aliviar la presión.
4. Quitar el tapón de revisión (2). El aceite debe estar al ras con el fondo del orificio.
5. Si es necesario, quitar el tapón de llenado y añadir aceite hasta que el aceite salga por el orificio del tapón de revisión. Ver Aceite de cajas de engranajes de giro y de propulsión. (Sección 3-1.)
6. Envolver las roscas de los tapones con cinta adhesiva selladora. Colocar los tapones. Apretar los tapones al valor especificado.

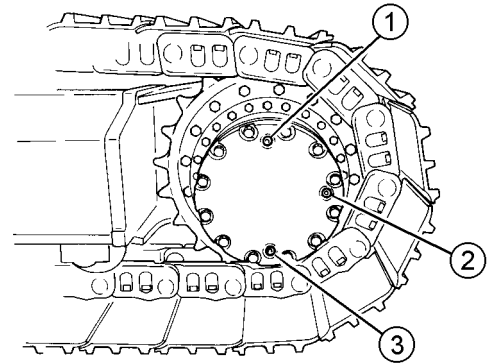

Nivel de aceite de la caja de cambios de avance

1— Tapón de llenado  
2— Tapón de revisión

3— Tapón de vaciado

### Especificación

Tapón—Par de apriete.....	50 N·m
	37 lb·ft

7. Revisar el nivel de aceite de la segunda caja de engranajes de propulsión.

DB84312,0000147 -63-31JAN17-1/1

## Muestreo de aceite motor

Consultar a un concesionario John Deere autorizado sobre los procedimientos y los equipos de muestreo. Para

más información, ver Bocas de prueba para muestreo de fluidos—Si existe. (Sección 4-1.)

CN93077,000041E -63-26JAN16-1/1

## Sustitución del filtro de aceite de control

1. Aparcar y posicionar la máquina con el cilindro del brazo completamente retraído y el cilindro de la cuchara completamente extendido.

**IMPORTANTE:** El turbocompresor podría dañarse si no se apaga el motor de forma adecuada.

2. Hacer funcionar el motor a ralentí sin carga durante 5 min.
3. Apagar el motor.

**⚠ ATENCIÓN:** Evitar lesiones por fluidos a alta presión. El escape de aceite a alta presión de un sistema presurizado puede causar quemaduras graves o lesiones por penetración. Aliviar la presión presionando el botón de descarga de presión (5).

Para evitar posibles lesiones por quemaduras con aceite hidráulico caliente, esperar a que el aceite hidráulico se enfríe antes de iniciar el trabajo.

4. Pulsar el botón de alivio de presión (5).

5— Botón de descarga de presión



Posición de la máquina

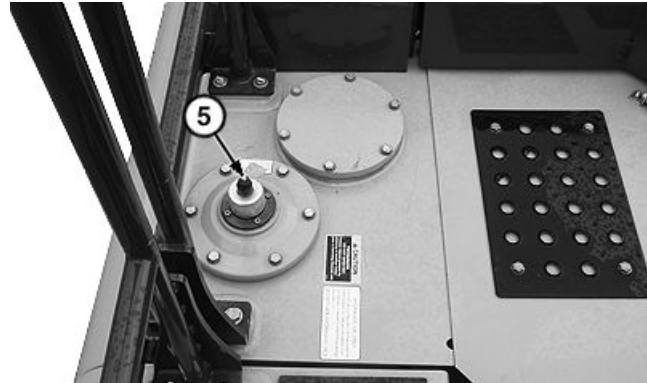

Tapa del depósito hidráulico

Continúa en la siguiente página

KR46761,0000F7B -63-25AUG15-1/2

T6811AI—UN—18OCT88

TX1198060A—UN—20JUL15

## Sustitución de filtro de ventilación del cárter abierto (OCV)

1. Abrir la tapa del motor.
2. Quitar la tapa del filtro de ventilación de cárter abierto (OCV) (1) girándola hacia la izquierda (sentido antihorario).
3. Extraer el cartucho filtrante de OCV.
4. Inspeccionar la carcasa del filtro en busca de tierra y desperdicios.
5. Instalar un nuevo cartucho filtrante de OCV.
6. Instalar la tapa del filtro de ventilación de cárter abierto. Apretar a mano solamente.
7. Cerrar la tapa del motor.



Filtro de ventilación de cárter abierto (OCV)

1— Tapa del filtro de ventilación de cárter abierto (OCV)

KR46761,0000F84 -63-20JUL15-1/1

TX1198098A—UN—20JUL15

- Retirar y desechar el tapón de vaciado con junta tórica (5).

*NOTA: El recipiente debe contener al menos 300 ml (0.32 qt).*

- Vaciar el DEF en un recipiente adecuado.

**5— Tapón de vaciado con junta tórica**

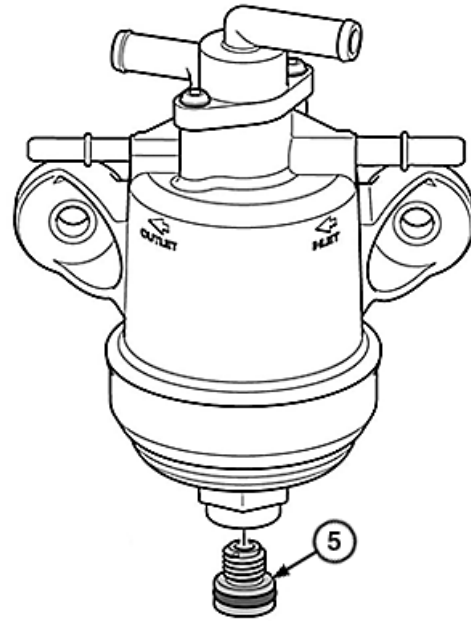

Extracción de DEF

DH10862,000051A -63-16APR20-2/7

TX1286984A—UN—23OCT19

- Girar la carcasa del filtro (6) hacia la izquierda y quitarla.
- Retirar y desechar el filtro de la carcasa del filtro. De ser necesario, golpear levemente el filtro para quitarlo de la carcasa del filtro.

**6— Carcasa del filtro**

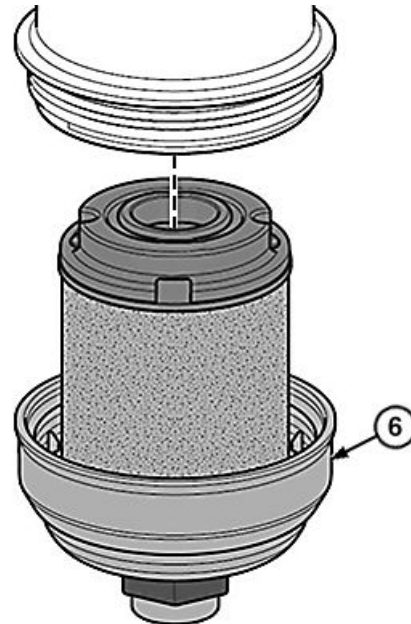

Extracción del filtro

Continúa en la siguiente página

DH10862,000051A -63-16APR20-3/7

TX1286985A—UN—23OCT19

Comprobar la densidad específica del electrolito en cada celda de la batería.

Consultar con un concesionario autorizado John Deere acerca del probador de baterías y refrigerante

*SERVICEGARD es una marca comercial de Deere & Company*

SERVICEGARD™. Seguir las instrucciones incluidas en el probador.

Una batería completamente cargada tendrá una gravedad específica compensada de 1.260. Cargar la batería si la lectura es inferior a 1.200.

TX,SERV,BATT,CARE -63-02APR20-2/2

## Uso del cargador de baterías

### Sistema de 12 V

**⚠ ATENCIÓN:** Evitar posibles lesiones debidas a la explosión de una batería. No cargar una batería si la temperatura ambiente es inferior a 0 °C (32 °F). Calentar la batería hasta 16°C (60°F) antes de cargarla.

Apagar el cargador antes de conectarlo o desconectarlo de la batería.

**IMPORTANTE:** No usar el cargador de baterías como refuerzo si la lectura de densidad específica de la batería de 1.150 o menor.

Para evitar dañar los componentes eléctricos, desconectar la pinza a tierra (-) de la batería antes de cargar las baterías en la máquina.

*NOTA: Algunos cargadores de batería también pueden usarse como refuerzo para arrancar el motor. Seguir las instrucciones de funcionamiento del fabricante del cargador de baterías antes de aumentar el régimen.*

1. Girar el interruptor de desconexión de batería (si lo tiene) a la posición DESCONECTADA.
2. Ventilar el área donde se carga la batería.
3. Conectar el cable positivo (+) al borne positivo (+) de la batería de la máquina.
4. Conectar el cable negativo (-) del cargador al borne negativo (-) de la batería de la máquina.

**⚠ ATENCIÓN:** Evitar posibles lesiones debidas a la explosión de una batería. Seguir las instrucciones de funcionamiento del fabricante del cargador de baterías antes de cargar.

**IMPORTANTE:** Evitar dañar la batería o la máquina por el uso incorrecto del cargador. Seguir las instrucciones de funcionamiento del fabricante del cargador de baterías antes de cargar.



Prevención contra explosiones de la batería

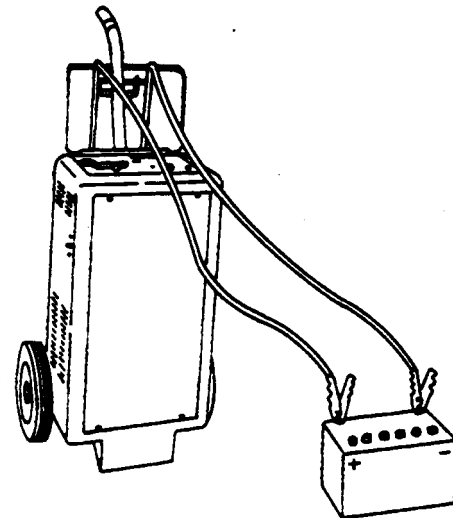

Cargador

5. Interrumpir la carga o reducir el régimen de carga si la caja de la batería está caliente al tacto, o si hay fugas de electrolito. La temperatura de la batería no debe exceder los 52 °C (125 °F).
6. Retirar los cables del cargador invirtiendo el orden de conexión.

Continúa en la siguiente página

KR46761,0000C06 -63-17AUG21-1/2

TS204—UN—15APR13

N36890—UN—07OCT88

## Sustitución del cinturón de seguridad

Examinar el cinturón de seguridad con frecuencia. Comprobar que el tejido no tenga cortes ni desgarros. Sustituir el cinturón de seguridad inmediatamente si alguna parte está dañada o no funciona correctamente.

**NOTA:** Se debe sustituir el conjunto del cinturón de seguridad cada tres años, independientemente de su aspecto.

**NOTA:** Se usa el mismo cinturón de seguridad de repuesto, independientemente de la opción de asiento instalada.

1. Estacionar la máquina en una superficie nivelada y firme.
2. Colocar la palanca de cierre de control piloto en la posición de bloqueo (ARRIBA) y apagar el motor.
3. Deslizar el asiento hacia delante.
4. Extraer el tornillo del cinturón de seguridad izquierdo al asiento (1).
5. Retirar el tornillo derecho de la lengüeta de ajuste del cinturón de seguridad al asiento (2).
6. Extraer el cinturón de seguridad.
7. Limpiar y examinar las piezas. Reparar o sustituir según sea necesario.
8. Instalar el tornillo izquierdo del cinturón de seguridad al asiento. Apretar al valor especificado.

### Especificación

Tornillo izquierdo del cinturón de seguridad al asiento (1)—Par de apriete.....49,0 N·m  
(36.1 lb ft)

9. Instalar el tornillo derecho de la lengüeta de ajuste del cinturón de seguridad al asiento. Apretar al valor especificado.

### Especificación

Tornillo derecho de la lengüeta de ajuste del cinturón de seguridad al asiento (2)—Par de apriete.....49,0 N·m  
(36.1 lb ft)



Tornillo izquierdo del cinturón de seguridad al asiento (se han retirado componentes para mayor claridad)



Tornillo derecho de la lengüeta de ajuste del cinturón de seguridad al asiento (se han retirado componentes para mayor claridad)

1—Tornillo del cinturón de seguridad izquierdo al asiento

2—Tornillo derecho de la lengüeta de ajuste del cinturón de seguridad al asiento

TX1291469A —UN—22JAN20

TX1291470A —UN—22JAN20

TD48962,00001E4 -63-06APR22-1/1

## Revisión de la tornillería de las zapatas de oruga

Revisar las zapatas de oruga periódicamente para comprobar si hay tornillos y tuercas faltantes o sueltos. Para las zapatas con tornillos y tuercas faltantes o sueltos, quitar las zapatas y limpiar las superficies de contacto de zapatas y eslabones antes de apretar las tuercas y los tornillos. Sustuir los tornillos cuando se hayan estirado previamente hasta ceder.

Si se usa la máquina con las zapatas sueltas, se desgastarán los tornillos y se ensancharán los orificios para los tornillos en las zapatas y en las articulaciones, impidiendo mantener las zapatas apretadas. Las zapatas sueltas también pueden producir fallos en la tornillería y pérdida de zapatas.

1. Limpiar las superficies de contacto de las zapatas y articulaciones. Instalar las zapatas.
2. Colocar una capa delgada de aceite en las roscas de tornillo antes de instalarlos.
3. Colocar las tuercas con las esquinas redondas contra la superficie rectificada de la articulación, con el lado achaflanado lejos de la articulación.

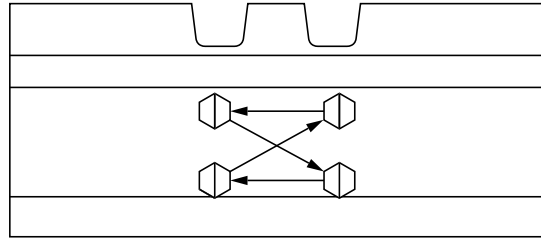

Secuencia de apriete de tornillos

Verificar que las tuercas estén bien en escuadra con respecto a la superficie rectificada del eslabón y que exista contacto completo entre la tuerca y la superficie rectificada. De ser necesario, sujetar la tuerca para evitar que la misma gire.

4. A partir de cualquier tornillo, apretar todos los tornillos en secuencia que se muestra al par de apriete especificado, luego apretar media vuelta adicional (180°).

TX,TRACKSHOE -63-10MAR22-1/1

TX1255661—UN—19APR18

## Especificaciones de par de apriete de la tornillería

Revisar los tornillos y las tuercas para asegurarse que están apretados. Si están sueltos, apretarlos al par de

apriete indicado en las tablas siguientes, salvo indicación contraria.

TX,90,FF1225 -63-15MAR93-1/1

Revisiones del monitor, indicadores y relé de batería

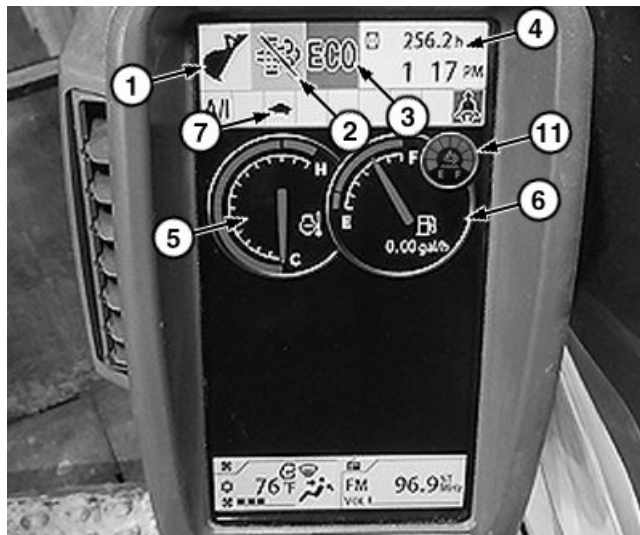

TX1160749A —UN—15MAY14

Pantalla predeterminada

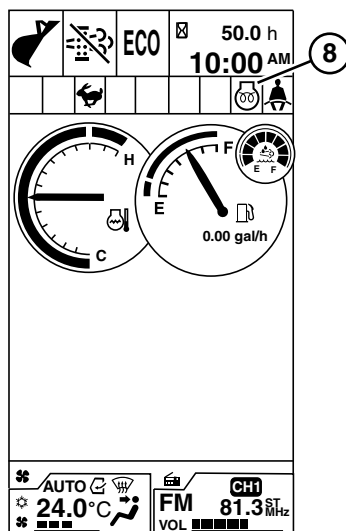

TX1160750 —UN—15MAY14

Indicador de precalentamiento del motor

- 1—Indicador del modo de trabajo
- 2—Indicador de limpieza automática del filtro de escape desactivada
- 3—Indicador de modo carga
- 4—Cuentahoras de funcionamiento
- 5—Termómetro de refrigerante del motor
- 6—Medidor de combustible
- 7—Indicador de modo de desplazamiento
- 8—Indicador de precalentamiento del motor
- 11—Indicador de fluido de escape diésel (DEF)

**IMPORTANTE:** Esta máquina incluye bujías de precalentamiento. Las bujías de precalentamiento son controladas automáticamente por la unidad de control del motor cuando la llave de contacto está conectada. No arrancar el motor hasta que se apague el indicador de precalentamiento del motor (8) en el monitor. El indicador no aparecerá si la temperatura ambiente es superior a 0 °C (32 °F).

**NOTA:** El indicador de limpieza automática del filtro de escape inhabilitada aparece en el monitor cuando la llave de contacto está en la posición conectada. Cuando se arranca el motor, el indicador desaparece a menos que la limpieza automática del filtro de escape haya sido desactivada por el operador a través del monitor.

**NOTA:** Si la temperatura del refrigerante del motor es inferior a 30 °C (86 °F), es posible que la aguja del indicador de temperatura del motor no se mueva.

Continúa en la siguiente página

jb38880,1658496986191 -63-08AUG22-10/52

**4—Interruptor del limpiaparabrisas y el lavaparabrisas**

Girar el interruptor de limpiaparabrisas y lavaparabrisas (4) a la posición conectada.

*ESCUCHAR:* ¿Se escucha el clic del circuito del limpiaparabrisas?

*MIRAR:* ¿Queda parado el limpiaparabrisas en la posición de estacionamiento?

**SÍ:** Pasar a la revisión siguiente.

**NO:** Comprobar el fusible (F2) de 10 A del limpiaparabrisas y el lavaparabrisas (marcado WIPER). Ver Sustitución de fusibles. (Sección 4-1.)

**SI ES CORRECTO:** Consultar a un concesionario John Deere autorizado.

jb38880,1658496986191 -63-08AUG22-20/52

**Revisión del circuito del lavaparabrisas**

**IMPORTANTE:** El motor del lavaparabrisas puede sufrir daños si su interruptor se mantiene presionado durante más de 20 segundos, o si se opera de modo continuo cuando el depósito no contiene fluido de lavaparabrisas.

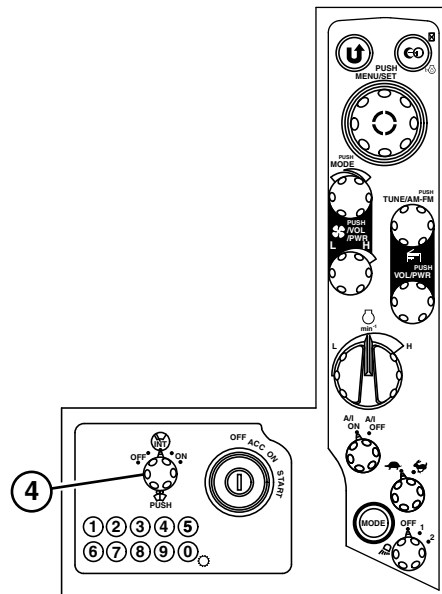

TX1086748 —UN—11JAN11

Tablero de interruptores

**4—Interruptor del limpiaparabrisas y el lavaparabrisas**

Pulsar el interruptor de limpiaparabrisas y lavaparabrisas (4) por 3 segundos.

*MIRAR:* ¿Se rocía fluido de lavado sobre el limpiaparabrisas?

**SÍ:** Pasar a la revisión siguiente.

**NO:** Revisar el nivel de fluido del lavaparabrisas. Ver Revisión del nivel del fluido del lavaparabrisas. (Sección 3-3.)

**NO:** Revisar el fusible de 10 A (F2) para el limpiaparabrisas y el lavaparabrisas (marcado WIPER). Ver Sustitución de fusibles. (Sección 4-1.)

**SI ES CORRECTO:** Consultar a un concesionario John Deere autorizado.

Continúa en la siguiente página

jb38880,1658496986191 -63-08AUG22-21/52

Revisión de configuración de palanca de control—Configuración de retroexcavadora

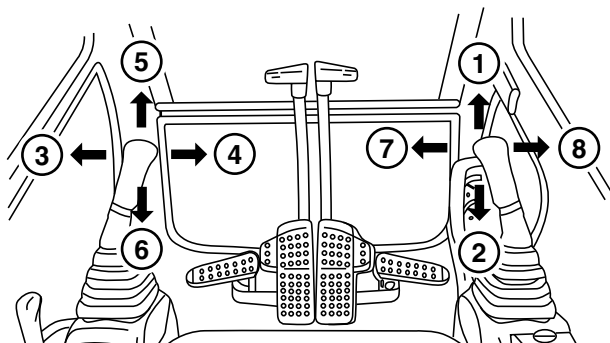

TX1093769 —UN—28JUN13

Revisión del patrón de palanca de control—Patrón de retroexcavadora

- 1— Extensión del brazo
- 2— Retracción del brazo
- 3— Giro a la izquierda
- 4— Giro a la derecha
- 5— Descenso de la pluma
- 6— Elevación de la pluma
- 7— Carga de la cuchara
- 8— Descarga de la cuchara

**⚠ ATENCIÓN:** Evitar posibles lesiones causadas por el movimiento inesperado de la máquina. Alejar a todas las personas de la zona antes de hacer funcionar la máquina.

Girar el cuadrante de régimen del motor a la posición L (ralentí).

Colocar la palanca de corte de control piloto en la posición de desbloqueo (ABAJO).

Mover lentamente las palancas hidráulicas a todas las posiciones.

**MIRAR:** ¿Se mueven la cuchara, la pluma, el brazo y el giro de acuerdo al patrón?

**SÍ:** Pasar a la revisión siguiente.

**NO:** Ver Funcionamiento del patrón de palanca de control. (Sección 2–3.)

**SI ES CORRECTO:** Consultar a un concesionario John Deere autorizado.

Continúa en la siguiente página

jb38880,1658496986191 -63-08AUG22-32/52

Pulsar repetidas veces el botón de modo de potencia (4) hasta que se visualice el modo PWR (potencia) en el monitor.

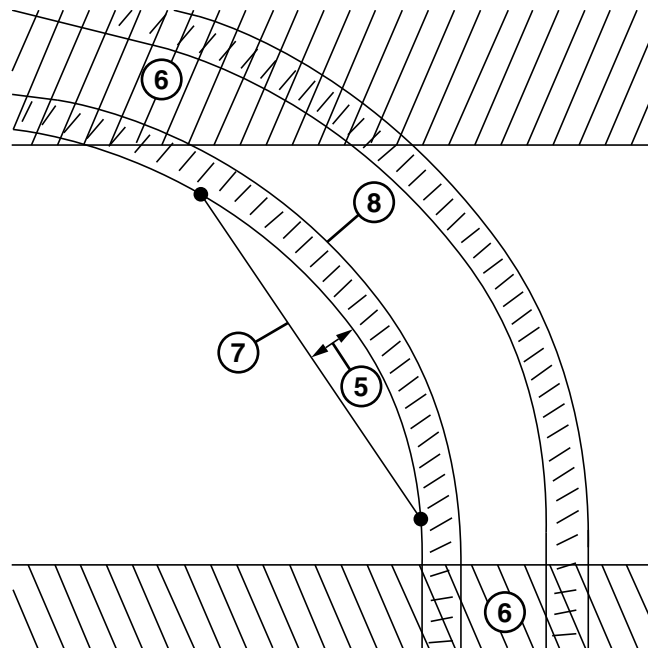

TX1120481 —UN—17AUG12

*Revisión de rastreo*

- 5— Distancia de desvío
- 6— Zona de aceleración y desaceleración (aproximada): 3—5 m (10—16 ft)
- 7— Línea de prueba (distancia): 20 m (66 ft)
- 8— Huella de cadena de oruga

Conducir la máquina unos 30 m (99 ft) a velocidad máxima de avance sobre una superficie plana y nivelada.

*NOTA: Cuando la máquina se desvía a la derecha, el caudal de aceite del circuito de la bomba hidráulica 1 puede estar por debajo del valor especificado. Cuando la máquina se desvía a la izquierda, el caudal de aceite del circuito de la bomba hidráulica 2 puede estar por debajo del valor especificado.*

Observar el sentido del desvío.

Crear una línea de prueba recta de 20 m (66 ft) (7) de largo entre dos puntos en las huellas de cadenas de oruga (8).

Medir y registrar la distancia máxima de desvío (5) entre el borde interno de las huellas de cadenas de oruga y la línea de prueba.

Repetir el procedimiento con la máquina en retroceso.

*MIRAR: ¿La máquina se desvía menos de 200 mm (7,87 in)?*

**SÍ:** Pasar a la revisión siguiente.

**NO:** Comprobación de flexión de la oruga. Ver Revisión y ajuste de holgura de la oruga. (Sección 3—3.)

**SI ES CORRECTO:** Consultar a un concesionario John Deere autorizado.

Continúa en la siguiente página

jb38880,1658496986191 -63-08AUG22-45/52

## Motor

Síntoma	Problema	Solución
<b>El motor no gira para arrancar</b>	Baterías descargadas	Cargar o sustituir la batería.
	Conexiones de la batería corroídas o sueltas	Limpiar los bornes y las conexiones de las baterías.
	Fusible	Revisar el fusible de 20 A para la ECU P1 (ECU P1) (F8). Comprobar el fusible (F17) de 5 A para alimentación de ENCENDIDO. De ser necesario, sustituir.
<b>El motor gira pero no arranca o cuesta arrancarlo</b>	Baja potencia de batería	Cargar o sustituir la batería.
	Combustible agotado	Llenar con el combustible de tipo correcto. Purgar el aire. Ver Purga del sistema de alimentación. (Sección 4-1.)
	Combustible incorrecto	Vaciar y llenar el depósito de combustible con el combustible correcto.
	Filtros de combustible obstruidos	Sustituir los filtros. Purgar el aire. Limpiar la malla filtrante de entrada del depósito de combustible.
	Filtro de combustible primario y separador de agua obturados o sin cebar	Revisar el filtro de combustible primario y el separador de agua. Sustituir el filtro, cebarlo y purgar el aire del sistema de alimentación.
	Filtro de combustible instalado incorrectamente	Instalar un filtro y una junta tórica nuevos. Verificar que el anillo tórico selle correctamente. Purgar el aire.
	Válvula de cierre de combustible cerrada (si existe)	Abrir la válvula de cierre de combustible.
	Agua en el depósito de combustible	Comprobar, vaciar y llenar el depósito de combustible.
	Fugas en el sistema de combustible	Ubicar la fuente de la fuga y reparar según sea necesario.

Síntoma	Problema	Solución
	Fallo en la llave de contacto	Desconectar la masa de batería. Consultar a un concesionario John Deere autorizado.
	Relé del arranque	Desconectar la masa de batería. Consultar a un concesionario John Deere autorizado.
<b>Luz testigo de carga encendida con el motor en marcha</b>	Conexiones eléctricas flojas o corroídas en la batería, cable a masa, arranque o alternador	Inspeccionar, limpiar o apretar las conexiones eléctricas.
	Correa de transmisión desgastada	Sustituir la correa.
	Fusible	Revisar el fusible de 5 A de la unidad de controlador electrónico (CONTROLLER) (F10). Revisar el fusible de 20 A de la ECU P1 (F8). Revisar el fusible de 65 A ALT (F60). De ser necesario, sustituir.
<b>Alternador ruidoso</b>	Correa de transmisión desgastada	Sustituir la correa.
	Poleas desgastadas	Cambiar las poleas y la correa.
	Polea desalineada	Ajustar el montaje del alternador.
	Rodamiento del alternador	Aflojar las correas del alternador. Girar la polea a mano. Si se siente resistencia, reparar el alternador.
<b>No funcionan ni los medidores ni los indicadores del panel del monitor</b>	Fusible	Revisar el fusible de 5 A de la unidad de controlador electrónico (CONTROLLER) (F10). De ser necesario, sustituir.
<b>No funciona ningún interruptor del tablero de interruptores o el cuadrante de régimen del motor</b>	Fusible	Revisar el fusible de 5 A de alimentación de encendido (POWER ON) (F17). Revisar el fusible de 5 A del monitor (MONITOR) (F14). Revisar el fusible de 20 A del solenoide (SOLENOID) (F4). Revisar el fusible de 10 A de reserva (BACK UP) (F9). De ser necesario, sustituir.

KR46761,0000C36 -63-04FEB16-3/3

## Especificaciones de la máquina

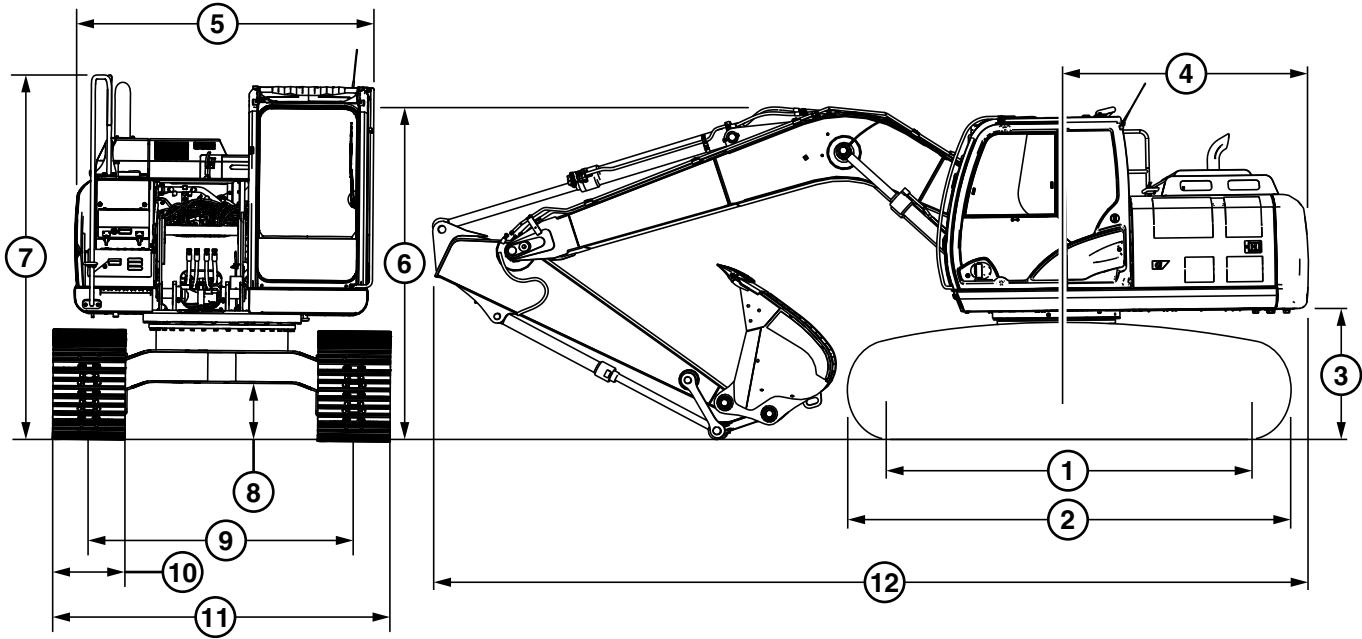

TX1327089

Excavadora

- |   |   |  |                                     |
|---|---|--|-------------------------------------|
| 1—Distancia del centro de la rueda dentada al centro del tensor | 4—Distancia del radio de giro del extremo trasero | 7—Altura de cabina   | 11—Anchura total del tren de rodaje |
| 2—Longitud del tren de rodaje                                   | 5—Anchura total de la estructura superior         | 8—Despeje mínimo   | 12—Longitud total de la máquina     |
| 3—Distancia de separación del contrapeso                        | 6—Altura de transporte de la máquina              | 9—Distancia del centro de rueda dentada al centro de rueda dentada |                                     |
|   |   | 10—Anchura de la zapata de cadena de oruga                         |                                     |

NOTA: Las especificaciones y el diseño están sujetos a cambios sin previo aviso. En los casos que sea aplicable, las especificaciones se ajustan a las normas de la PCSA y la SAE. Salvo indicación contraria, estas especificaciones se basan en

una máquina con zapatas de 800 mm (32 in), contrapeso de 3900 kg (8598 lb), brazo de 3,21 m (10 ft 6 in), cuchara de 666 kg (1468 lb) y 0,93 m<sup>3</sup> (1,31 yd<sup>3</sup>), depósito de combustible lleno, operador de 79 kg (175 lb) y equipo estándar.

Elemento	Medición	Especificación
1—Del centro de la rueda dentada al centro del tensor	Distancia	3370 mm (11 ft 1 in)
2—Tren de rodaje	Longitud	4170 mm (13 ft 8 in)
3—Separación del contrapeso	Distancia	1030 mm (3 ft 5 in)
4—Radio de giro de extremo trasero	Distancia	2550 mm (8 ft 4 in)
5—Estructura superior	Anchura total	2500 mm (8 ft 2 in)
6—Altura de transporte	Altura de transporte	Con brazo de 2,71 m (8 ft 10 in): 3080 mm (10 ft 1 in) Con brazo de 3,21 m (10 ft 6 in): 3390 mm (11 ft 1 in)
7—Cabina	Altura	2950 mm (9 ft 8 in)
8—Separación mínima	Distancia	450 mm (1 ft 6 in)

Continúa en la siguiente página

jb38880,1657745439889 -63-03AUG22-1/2

\* Capacidades limitadas hidráulicamente

jb38880,1659358993487 -63-05AUG22-2/2

### **Vida útil prevista de la máquina**

Esta máquina está diseñada y fabricada para ofrecer una vida larga y eficaz; sin embargo la durabilidad de la máquina depende de varios factores, como por ejemplo la dureza de las condiciones de trabajo y de si se han respetado y realizado los trabajos de mantenimiento de la máquina. (Consultar la sección Mantenimiento en este manual.)

Contactar con el concesionario John Deere para la inspección y comprobación de la máquina. Mediante la revisión de la máquina se puede determinar si es necesario realizar trabajos de mantenimiento o la

reparación de componentes, o si llegado el momento final, la máquina debe retirarse del servicio. (Consultar la sección de retirada de servicio de la máquina en este manual para más información sobre el desecho y reciclado de los componentes de la máquina.)

No se debe poner en funcionamiento la máquina si faltan componentes que estén relacionados con la seguridad de la máquina o si necesitan ser reparados. Todos los componentes dañados o ausentes en la máquina relacionados con la seguridad de la máquina, incluyendo las etiquetas de seguridad, deberán repararse o sustituirse antes de poner en funcionamiento la máquina.

DX,MACH,DESIGN,LIFE -63-14SEP15-1/1

CLICK HERE TO **DOWNLOAD** THE COMPLETE MANUAL

- Thank you very much for reading the preview of the manual.
- You can download the complete manual from: [www.heydownloads.com](http://www.heydownloads.com) by clicking the link below



- Please note: If there is no response to CLICKING the link, please download this PDF first and then click on it.

CLICK HERE TO **DOWNLOAD** THE COMPLETE MANUAL