

Cargadora de ruedas 184, 204 y 304 G,

(PIN: 1LU184GA
_ ZB067465—)
(PIN: 1LU204GA _ ZB067465—)
(PIN: 1LU304GA _ ZB064355—)



JOHN DEERE



MANUAL DEL OPERADOR Cargadora de ruedas 184, 204 y 304 G OMT467530X063 EDICIÓN E3 (SPANISH)

CALIFORNIA

Advertencia según la Proposición 65

El Estado de California reconoce que los gases de escape procedentes de los motores diésel y algunos de sus componentes pueden causar cáncer, deformaciones de nacimiento y taras reproductivas.

Si este producto tiene un motor de gasolina:

⚠ ADVERTENCIA

Los gases de escape del motor de este producto contienen productos químicos que el Estado de California reconoce que pueden causar cáncer, deformaciones de nacimiento y taras reproductivas.

El Estado de California requiere las dos advertencias anteriores.

**Worldwide Construction
And Forestry Division**

CLICK HERE TO **DOWNLOAD** THE COMPLETE MANUAL

- Thank you very much for reading the preview of the manual.
- You can download the complete manual from: www.heydownloads.com by clicking the link below



- Please note: If there is no response to CLICKING the link, please download this PDF first and then click on it.

CLICK HERE TO **DOWNLOAD** THE COMPLETE MANUAL

Qué debe hacer el propietario de un motor de tipo fijo de emergencia:

Los motores para generadores de tipo fijo de emergencia certificados por la Ley Federal (40 CFR parte 60) están limitados a un uso de emergencia solamente, y se requiere efectuar revisiones de mantenimiento y pruebas de verificación de las funciones. Las horas de trabajo

totales para mantenimiento y pruebas de verificación de las funciones no deberían ser más de 100 al año. Sin embargo, no hay ninguna limitación de las horas de trabajo en uso de emergencia. Mantener un registro del número de horas de funcionamiento del motor tanto en uso de emergencia como en uso normal. Apunte también el motivo de la operación.

TX,ECWS,YANMAR,1 -63-18MAY22-3/3

Librería John Deere en línea

La Librería de Información Técnica de Mantenimiento está disponible para los productos Waratah, Hitachi y John Deere Construction & Forestry.

Es posible adquirir información técnica de John Deere. Las publicaciones están disponibles en formato impresión, para descarga en PDF o como PDF en formato DVD.

Se pueden realizar pedidos a través de:

- Tienda de información técnica John Deere:
<http://www.johndeeretechno.com/>
- Llamar al 1-866-213-3373
- Consultar al concesionario John Deere autorizado

La información disponible incluye:

- CATÁLOGOS DE PIEZAS que contienen listas de los repuestos disponibles para máquinas junto con ilustraciones de componentes para ayudar a identificar las piezas correctas. También son útiles para el armado y desarmado.
- MANUALES DEL OPERADOR que proporcionan información sobre la seguridad, el manejo, el mantenimiento y el servicio de la máquina.
- MANUALES TÉCNICOS que contienen información sobre el mantenimiento de máquinas. Incluyen especificaciones, procedimientos de desmontaje y montaje ilustrados, diagramas de flujo del aceite hidráulico y esquemas de cableado. Algunos productos tienen manuales separados para la reparación y

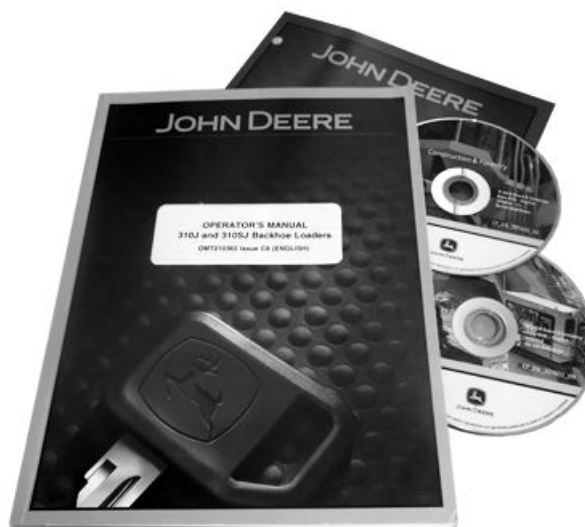

Librería John Deere en línea

- el diagnóstico. Determinados componentes, como los motores, se describen en manuales técnicos de componentes independientes.
- VÍDEOS Y GUÍAS DE FORMACIÓN que tratan los componentes, el mantenimiento preventivo, la seguridad durante el manejo e incluyen consejos y demostraciones.

TX,JDOBS -63-20FEB20-1/1

TX1213033 —UN—07APR16

Uso de equipo protector

Protegerse contra los pedazos de metal o residuos que salgan lanzados por el aire; usar gafas de seguridad.

Usar ropa de protección ajustada y equipos de seguridad adecuados.

Para un funcionamiento seguro del equipo, se requiere de toda la atención del operador. No usar auriculares de radio o música mientras se utiliza la máquina.

La exposición prolongada a ruidos fuertes puede provocar deficiencias auditivas o sordera. Utilizar una protección auditiva apropiada, como tapones u orejeras, para protegerse de los ruidos fuertes que puedan resultar desagradables o incómodos. Los auriculares para escuchar la radio o música no son adecuados para proteger los oídos.

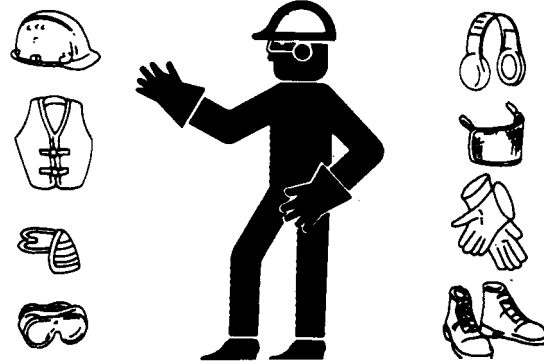

TS206 —UN—15APR13

TX,WEAR,PE -63-16JUN21-1/1

Protección contra el ruido

El rango de nivel de sonido depende de muchos factores, entre ellos la configuración de la máquina, el estado y mantenimiento de la máquina, la superficie del terreno, el entorno de trabajo, los ciclos de trabajo, el ruido del entorno y los aperos.

La exposición prolongada a ruidos fuertes puede provocar sordera parcial o total.

Siempre usar protección auditiva. Usar dispositivos de protección adecuados, como orejeras o tapones para los oídos, a fin de protegerse contra ruidos molestos o excesivos.

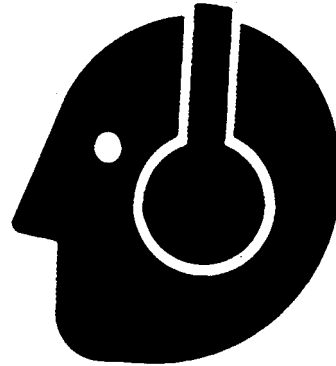

TS207 —UN—23AUG88

DX,NOISE -63-03OCT17-1/1

Evitar realizar modificaciones no autorizadas en la máquina

Para asegurar el rendimiento de la máquina, John Deere recomienda usar exclusivamente los repuestos originales de John Deere. Nunca sustituir piezas originales de John Deere con repuestos alternativos no diseñados para la aplicación, ya que así se puede crear una situación peligrosa o el rendimiento inadecuado de la máquina. La garantía de John Deere no abarca las piezas no fabricadas por John Deere ni los daños o las averías resultantes de su uso.

Las modificaciones de esta máquina o la incorporación de productos o accesorios no aprobados pueden afectar

la estabilidad o la fiabilidad de la máquina y suponer un peligro para el operador u otras personas cerca de la máquina. El instalador de cualquier modificación que afecte los controles electrónicos de esta máquina será el responsable de determinar que la modificación no perjudica ni la máquina ni su rendimiento.

Ponerse siempre en contacto con un concesionario autorizado antes de realizar cualquier modificación a la máquina que cambie el uso previsto, el peso o el equilibrio de la misma, o que altere los controles, el rendimiento o la fiabilidad.

TX,AVOID,MACH,MODS -63-24FEB20-1/1

Evitar el vuelco de la máquina y daños

Usar el cinturón de seguridad en todo momento.

No saltar si la máquina vuelca. No podrá saltar lo suficientemente lejos y la máquina podría aplastarlo.

Cargar y descargar la máquina de camiones o remolques con cuidado. Asegurarse de que el camión sea suficientemente ancho y estacionado sobre una superficie firme y nivelada. Usar rampas de carga y acoplarlas adecuadamente a la plataforma del camión.

Tener cuidado en las pendientes. Evitar los virajes bruscos. Equilibrar las cargas para que el peso quede distribuido de manera uniforme y la carga sea estable. Acarrear los accesorios y las cargas cerca del suelo para tener mejor visibilidad y bajar el centro de gravedad. Tener sumo cuidado cuando se trabaje sobre suelo blando, rocoso o congelado.

Conocer la capacidad de la máquina. No sobrecargar. Tener sumo cuidado al manejar cargas pesadas. El uso de cucharas de sobretamaño o el levantar objetos pesados reduce la estabilidad de la máquina.

Asegurarse de estar sobre un terreno firme. Tener sumo cuidado al trabajar sobre suelos blandos que posiblemente no soporten las ruedas de modo uniforme, especialmente al levantar el aguilón. No trabajar cerca de barrancos o excavaciones abiertas que pudieran derrumbarse y causar el vuelco o la caída de la máquina.



EMPLEAR CINTURON DE SEGURIDAD

Uso del cinturón de seguridad

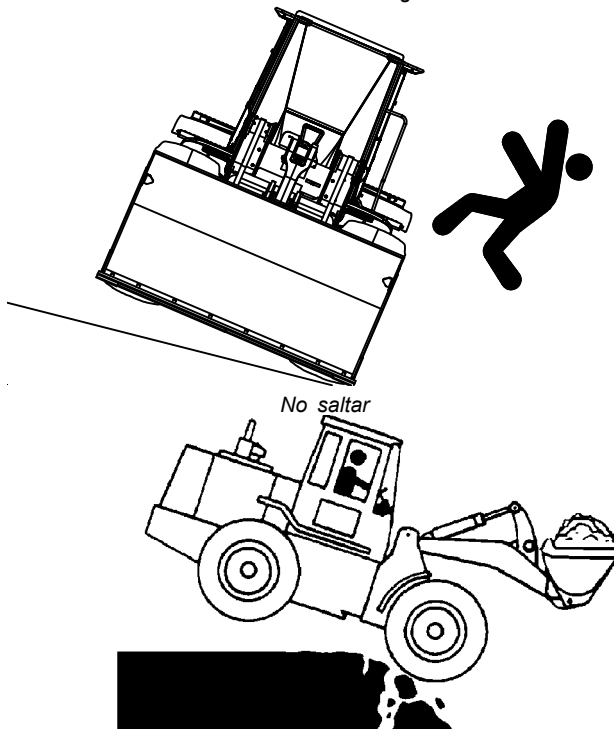

Asegurarse de estar sobre un terreno firme

TX03679,000179D -63-05MAR20-1/1

T133716 —63—27MAR01

T141676 —UN—04MAY01

T141672 —UN—04MAY01

Cuidado con los cables eléctricos

⚠ ATENCIÓN: Los tendidos eléctricos de más de 50.000 V requieren una distancia de seguridad mínima de 3 m (10 ft) más 13 mm (1/2 in) por cada 1.000 V sobre el nivel de 50.000 V.

Acercarse con precaución a las zonas donde haya líneas aéreas de tendido telefónico o eléctrico. Si la máquina o cualquiera de sus accesorios no se mantienen a una distancia segura de las líneas de tendido eléctrico de alta tensión, se pueden producir lesiones graves o mortales por electrocución.

Mantener una distancia de al menos 3 m (10 ft) entre la máquina, la pluma, la vara y cualquier línea eléctrica de hasta 50.000 V.

Si los reglamentos estatales/provinciales, locales o del sitio de trabajo requieren distancias de seguridad

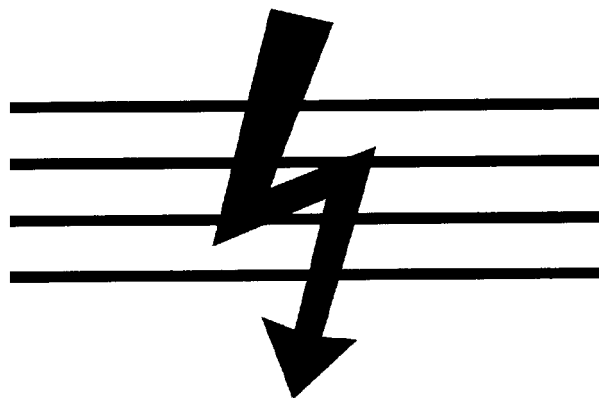

Evitar líneas eléctricas

aún mayores que las indicadas anteriormente, cumplir estrictamente estos reglamentos por protección personal.

TX.AVOID.POWER.LINES -63-08MAY20-1/1

T147350 —UN—24OCT01

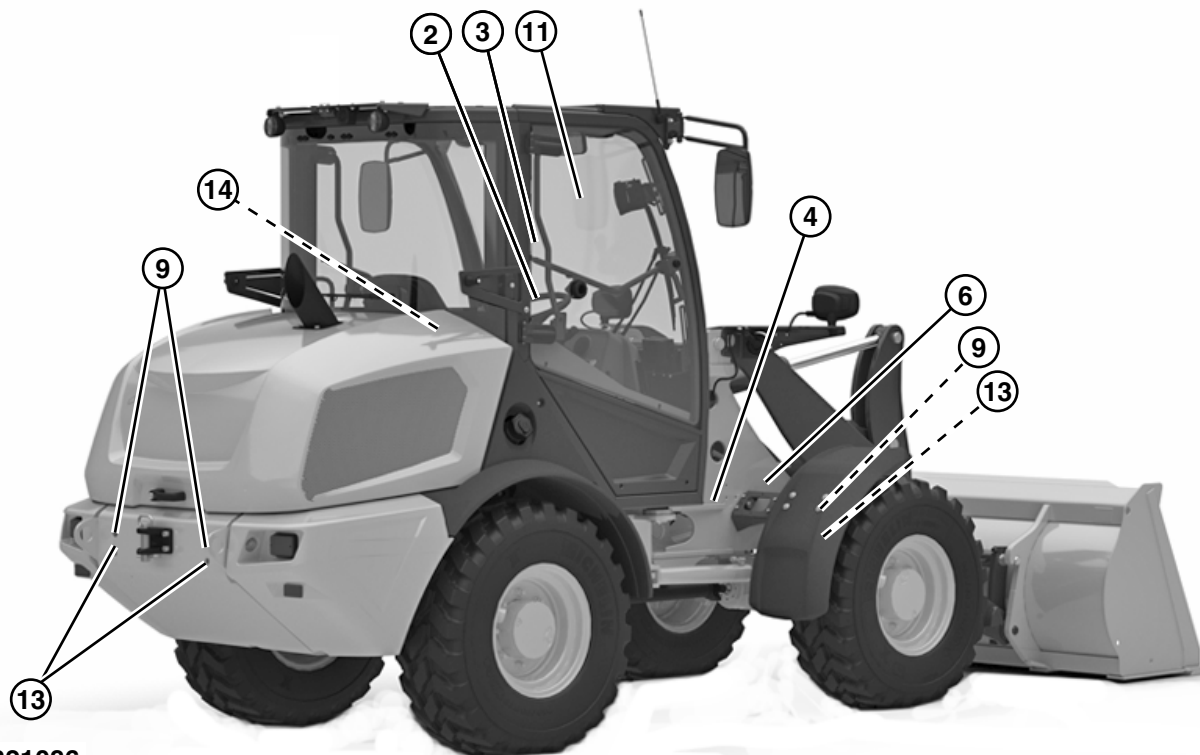

TX1321086

Se muestra el lado derecho

- | | | | |
|--|--|---|-----------------------------------|
| 2— Certificación de la estructura protectora | 4— ADVERTENCIA: Instalar el bloqueo de la articulación | 9— Punto de amarre (se usan cuatro) | 14— ATENCIÓN, sistema presurizado |
| 3— ADVERTENCIA: Utilizar la máquina de modo seguro | 6— PELIGRO: Asegurar siempre el brazo elevador | 11— Salida secundaria | |
| | | 13— Punto de elevación (se usan cuatro) | |

LC4VVDS,0000284 -63-11OCT22-2/31

TX1321086 —UN—11OCT22

1. **ADVERTENCIA, el cinturón de seguridad se debe utilizar en todo momento**

Evitar aplastamientos. NO SALTAR de la máquina en caso de vuelco.

UTILIZAR EL CINTURÓN DE SEGURIDAD.

Este adhesivo de seguridad se encuentra a la izquierda de la columna de dirección.

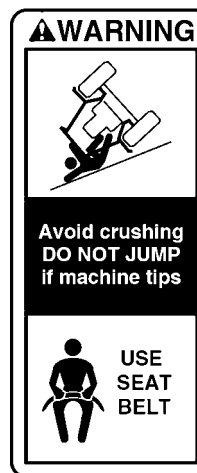

ADVERTENCIA, el cinturón de seguridad se debe utilizar en todo momento

Continúa en la siguiente página

LC4VVDS,0000284 -63-11OCT22-3/31

TX1139566 —UN—01JUL13

7. ADVERTENCIA, instalar el bloqueo de la pluma

INSTALAR SIEMPRE LA RETENCIÓN DE LA PLUMA ANTES DE TRABAJAR EN LA MÁQUINA O ALREDEDOR DE LA MISMA CON LA PLUMA DE LA CARGADORA ELEVADA.

Vaciar la cuchara y colocarla en la posición de descarga antes de colocar el bloqueo de la pluma.

Ver las instrucciones completas en el manual del operador.

Este adhesivo de seguridad se encuentra en el bloqueo de la pluma.



ADVERTENCIA, instalar el bloqueo de la pluma

LC4VVDS,0000284 -63-11OCT22-25/31

TX1139568 —UN—01JUL13

8. ADVERTENCIA, evitar lesiones debidas a escapes de fluidos

Evitar lesiones debidas a escapes de fluidos. El contenido de este acumulador está bajo presión.

1. Consultar el manual técnico correspondiente al modelo de máquina adecuado para las instrucciones de desmontaje o carga y para determinar el equipo requerido.

2. Cargar con NITRÓGENO SECO únicamente.

Este adhesivo de seguridad se encuentra en el acumulador de control de suspensión o cerca de este.



ADVERTENCIA, evitar lesiones debidas a escapes de fluidos

LC4VVDS,0000284 -63-11OCT22-26/31

TX1151935 —63—23JAN14

9. Punto de amarre

Colocar un dispositivo de amarre apropiado a través de los puntos de amarre.

Estos adhesivos de seguridad se encuentran en toda la máquina de forma estratégica.

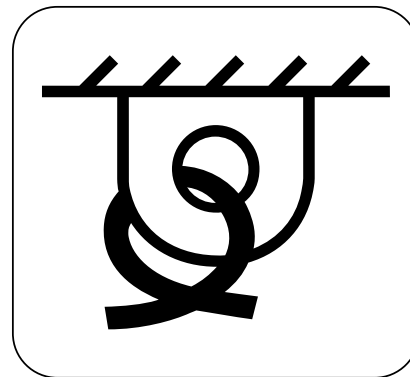

Punto de amarre

Continúa en la siguiente página

LC4VVDS,0000284 -63-11OCT22-27/31

TX1171997 —UN—19SEP14

Alarma sonora

IMPORTANTE: Evitar daños a la máquina. Si la alarma sonora se activa, parar inmediatamente el motor e investigar la causa del problema.

La alarma sonora consta de un solo pitido, un código de diagnóstico del sistema y un indicador de sistema asociado que se muestra en la pantalla del monitor. Los códigos de diagnóstico constan de un número de parámetro sospechoso (SPN) (3) y un identificador de modo de avería (FMI) (5). El número de códigos de diagnóstico (4) se visualiza sucesivamente cuando varios códigos de diagnóstico están activos. Según la causa del error, puede que aún sea posible la velocidad de avance reducida.

Consultar la tabla a continuación para corregir la avería.

NOTA: En algunos casos, después de corregir una avería del motor diésel, el código de diagnóstico asociado sigue activo. Algunos códigos de diagnóstico del motor diésel solo se reinician después de desconectar el interruptor principal de la batería.

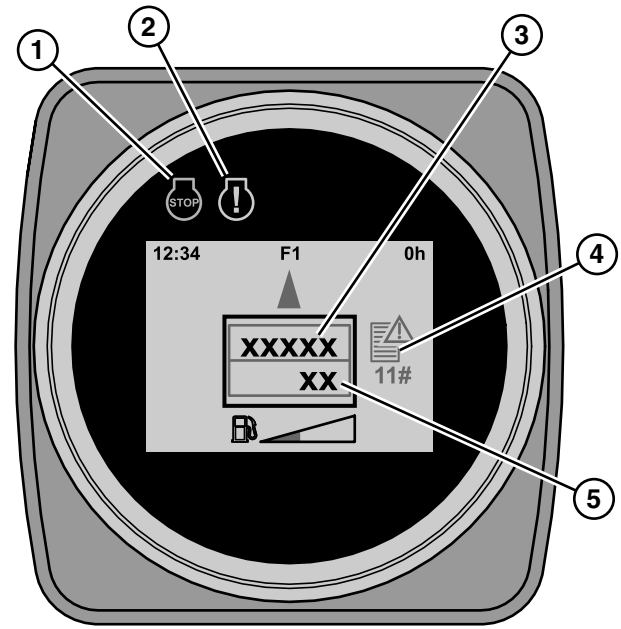

Alarma sonora

TX1319198—UN—26JAN22

- 1— Símbolo de parada
- 2— Advertencia del motor diésel
- 3— Número de parámetro sospechoso (SPN)
- 4— Número de códigos de diagnóstico
- 5— Identificador de modo de avería (FMI)

Número de parámetro sospechoso	FMI	Descripción	Componente	Solución
110	0	Temperatura del refrigerante muy alta	Sensor de temperatura del refrigerante	Limpiar el sistema de refrigeración
190	16	Motor diésel: velocidad demasiado alta	Sensor de régimen de motor diésel	Usar el freno de servicio
190	15	Motor diésel: velocidad excesiva activa	Sensor de régimen de motor diésel	Usar el freno de servicio
522401	15	Transmisión: sensor de exceso de velocidad, salida	Sensor de velocidad de la transmisión	Reducir la velocidad
107	16	Contaminación del filtro de aire: Disyuntor de vacío accionado	Filtro de aire	Cambiar el filtro de aire
174	0	Temperatura del combustible demasiado alta	Sensor de temperatura del combustible	Limpiar el sistema de refrigeración

LC4VVDS.0000287 -63-11OCT22-1/1

Comprobación de los instrumentos antes del arranque

NOTA: La posición ACCESORIOS (P) alimenta la radio (si existe).

Comenzar con la llave de contacto en APAGADO (0) y luego colocarla en ENCENDIDO (I).

Cuando se mueve la llave de contacto de la posición de APAGADO a ENCENDIDO, los indicadores (1, 3, 5 y 7) se encienden.

- | | |
|---|---|
| 0— Posición DESCONECTADA | 6— Medidor de nivel de combustible |
| 1— Indicador de carga de la batería | 7— Indicador de bloqueo del sistema hidráulico de trabajo |
| 2— Indicador de presión del aceite de motor | P— Posición ACC (kit de montaje en campo) |
| 3— Indicador de grupo de marchas bajo | I— Posición CONECTADA |
| 4— Menú de pantalla | II— Posición de ARRANQUE |
| 5— Indicador de freno de estacionamiento | |

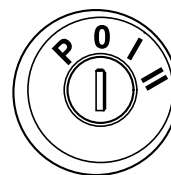
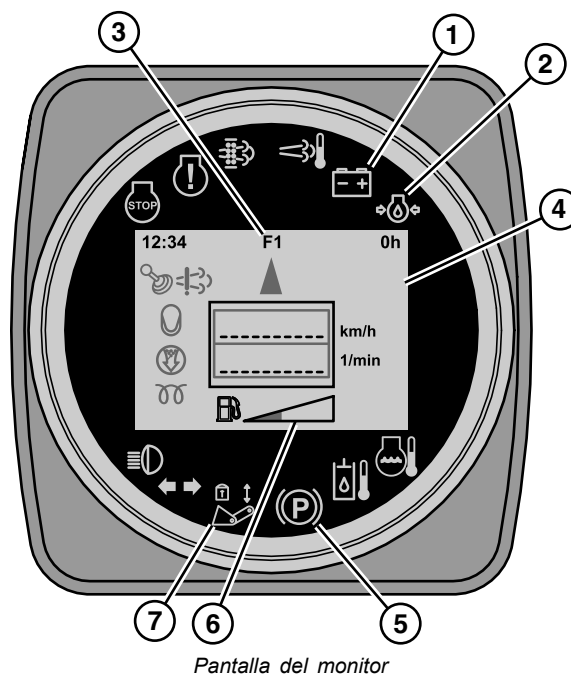

LC4VVDS,00002AC -63-13OCT22-1/1

TX1331372 —UN—13OCT22

T201673 —UN—21JUL04

Período de rodaje del motor

IMPORTANTE: Para evitar daños en el motor, es importante observar el período de rodaje del motor. Un cuidado especial durante las primeras 500 horas de funcionamiento resultará en un rendimiento y una vida útil mayores del motor.

- Hacer funcionar la máquina con cargas pesadas o normales sin intervalos de funcionamiento a ralentí prolongados durante el período de rodaje. Durante las primeras 20 horas, evitar el funcionamiento prolongado a ralentí o con carga máxima continua. Apagar el motor si se va a mantener a ralentí durante más de 5 minutos.
- Revisar el nivel de aceite motor con más frecuencia durante el período de rodaje del motor.
- Cambiar el aceite y el filtro de aceite después de las primeras 500 horas de funcionamiento (como máximo). Llenar el cárter con aceite de un grado de viscosidad apropiado para la estación. Ver Aceite para motores diésel. (Sección 3—1.)
- Observar atentamente el termómetro de refrigerante. Si la temperatura de refrigerante excede los límites indicados en el termómetro, reducir la carga del motor. Si la temperatura no disminuye rápidamente, apagar el motor y determinar la causa antes de volver a arrancar la máquina. Ver Varios—Localización de averías.
- Prestar atención a la advertencia de presión de aceite baja durante el funcionamiento.
- Asegurarse de que la correa esté correctamente alineada y asentada en las ranuras de las poleas.

TX,BREAKIN,YANMAR -63-23JUN20-1/1

Retiro de cenizas

Los procedimientos de limpieza del filtro de escape descritos anteriormente limpian el hollín del filtro de escape de la máquina. El filtro de escape también atrapa los depósitos de cenizas con el tiempo, los cuales no

se sacan durante la limpieza del filtro de escape. Tras varios miles de horas de uso del filtro de escape, dichas acumulaciones de cenizas pueden limitar el rendimiento del motor y deben eliminarse. Para obtener más información sobre el retiro de cenizas, ver Mantenimiento del filtro de escape. (Sección 3-3.)

JR58078,0000091 -63-17JUL17-3/2

Freno de estacionamiento

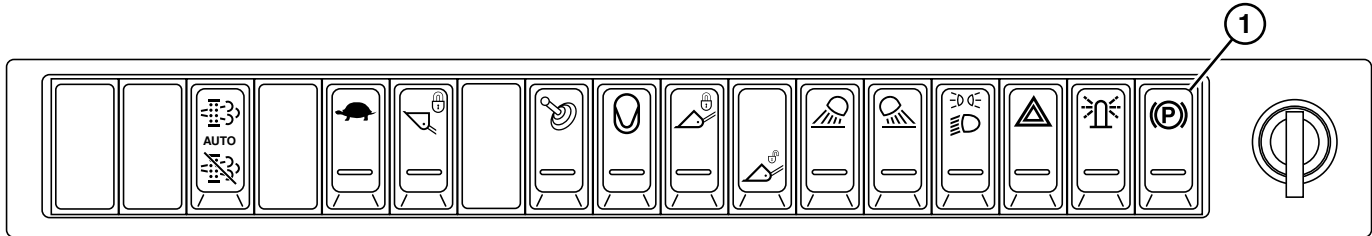

TX1331611

Tablero de interruptores (estructura protectora contra vuelcos [ROPS])

⚠ ATENCIÓN: Evitar posibles lesiones graves o mortales debidas a movimientos imprevistos de la máquina. Antes de soltar el freno de estacionamiento, asegurarse que el motor esté en marcha y que los frenos de servicio funcionen correctamente.

NOTA: Si se aplica el freno de estacionamiento con el motor en marcha y el interruptor de sentido de marcha (FNR) en punto muerto (N), el indicador de freno de estacionamiento se enciende.

Un indicador rojo parpadea cuando se desconecta el freno de estacionamiento con el interruptor de freno de estacionamiento, hasta que se seleccione una marcha de avance o retroceso. El indicador se apaga cuando se selecciona la marcha. El freno de estacionamiento permanece accionado hasta que se selecciona la marcha de avance (F) o retroceso (R).

Si se aplica el freno de estacionamiento cuando el motor está funcionando y el selector de sentido de marcha está en la posición de avance F avance (F) o retroceso (R), el indicador del freno de estacionamiento destella y la alarma suena. El interruptor de sentido de marcha (FNR) se debe colocar en punto muerto (N) para poder liberar el freno de estacionamiento. La pantalla del monitor indica "P" hasta que se suelta el freno de estacionamiento.

Si se para el motor con el interruptor de freno de estacionamiento en apagado, el freno de estacionamiento se acciona automáticamente. Mover el interruptor del freno de estacionamiento a ENCENDIDO (1) y luego nuevamente a la



Tablero de interruptores (cabina cerrada)

1—Interruptor de freno de estacionamiento

posición momentánea para liberar el freno de estacionamiento después de arrancar el motor.

El freno de estacionamiento se aplica automáticamente si la presión hidráulica es demasiado baja.

El interruptor (1) de freno de estacionamiento tiene dos posiciones:

- Punto muerto (posición de retención)
- Freno de estacionamiento conectado o desconectado (posición momentánea)

Para conectar el freno de estacionamiento, presionar la mitad superior del interruptor (momentáneamente).

Para liberar el freno de estacionamiento, presionar la mitad superior del interruptor (momentáneamente).

LC4VVDS,0000303 -63-26OCT22-1/1

TX1331611 —UN—19OCT22

TX1320838A —UN—17MAY22

⚠ ATENCIÓN: Evitar lesiones. La cuchara o el accesorio puede caer al suelo. No retraer los pasadores de desconexión rápida a menos que la cuchara o el accesorio se encuentre cerca del suelo.

6. Presionar el control izquierdo de 3.^a función electrohidráulica (EH) (4) para retraer los pasadores de desconexión rápida inferiores (7).
7. Mover la palanca de control de pala cargadora (8) a la posición de vaciar la cuchara para mover los brazos de la desconexión rápida hacia adelante.
8. Bajar la pluma.
9. Retroceder la máquina lentamente alejándola de la cuchara o el accesorio hasta que los pasadores de desconexión rápida superiores (6) se separen de los ganchos.
10. Liberar el bloqueo del interruptor del acoplador de kit de montaje en campo y desactivar el interruptor.

Desbloqueo y desconexión del kit de montaje en campo de trabajo

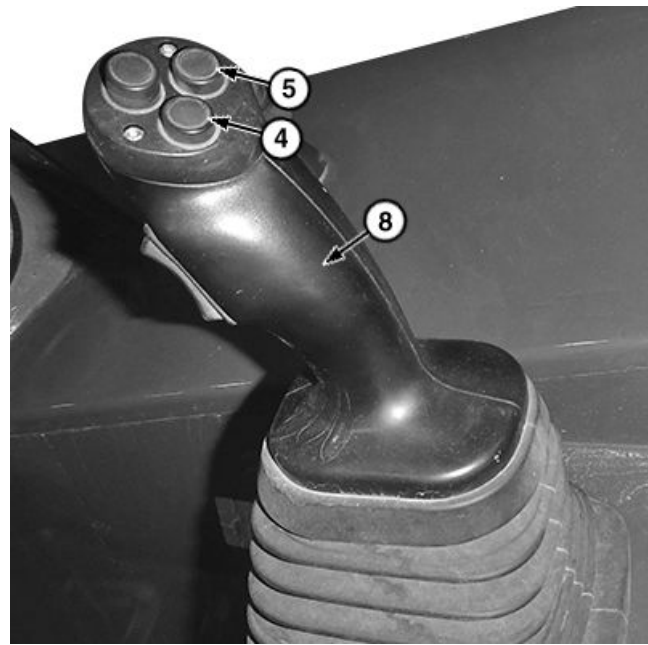

Palanca de control e interruptores

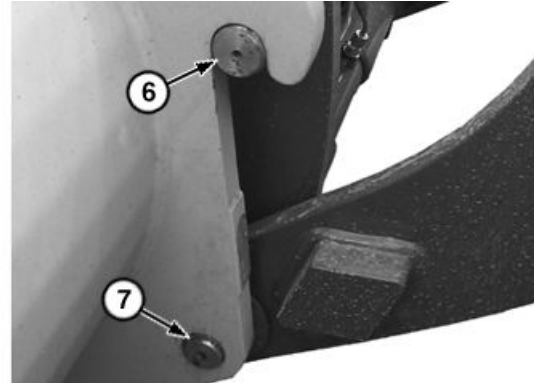

Pasadores de desconexión rápida

- | | |
|--|---|
| 4— Control izquierdo de 3. ^a función electrohidráulica (EH) | 7— Pasador de desconexión rápida inferior (se usan dos) |
| 5— Control derecho de 3. ^a función electrohidráulica (EH) | 8— Palanca de control de la pala cargadora |
| 6— Pasador de desconexión rápida superior (se usan dos) | |

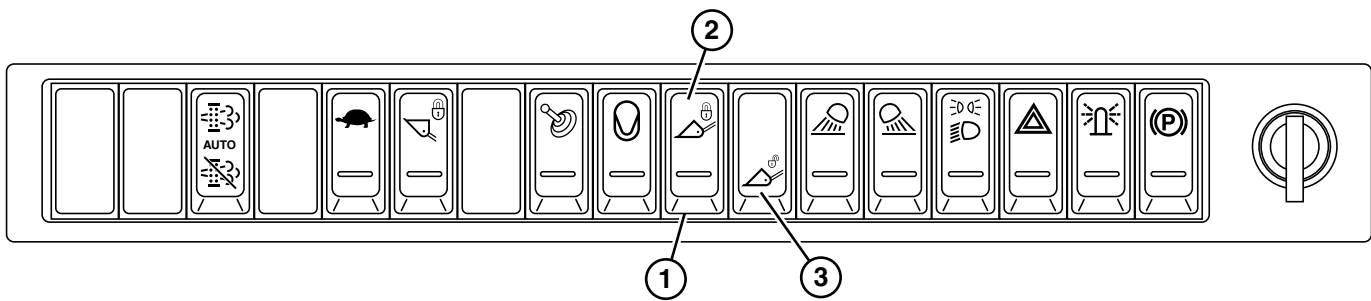

TX1331618

Tablero de interruptores (estructura protectora contra vuelcos [ROPS])

Continúa en la siguiente página

lc4vds,1666809509664 -63-03NOV22-4/10

TX1241008A—UN—27JUN17

TX1170961A—UN—04SEP14

TX1331618—UN—19OCT22

Funcionamiento del control de suspensión—Si existe

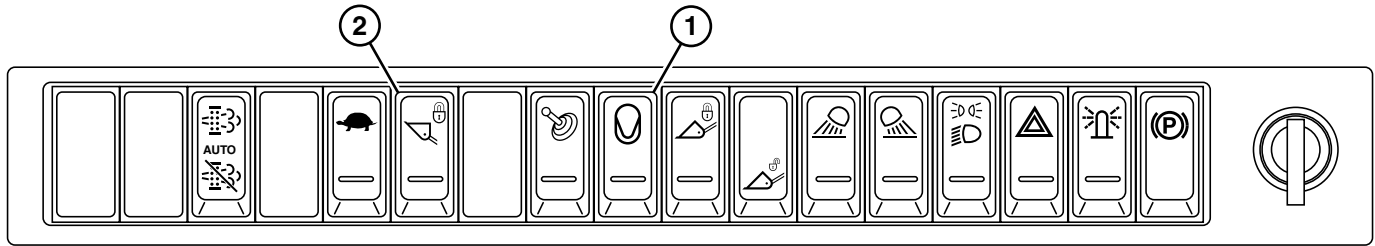

TX1331615

Interruptor de control de suspensión (estructura protectora contra vuelcos [ROPS])

El control de suspensión mejora la suspensión de la máquina y reduce la flexión de los neumáticos al viajar sobre terrenos irregulares o a velocidades que superen el valor predeterminado. Al amortiguar el movimiento de la pluma, el control de suspensión también reduce los derrames de materiales de la cuchara.

El control de suspensión se puede establecer en el modo de conexión (tiempo completo), modo AUTOMÁTICO o APAGADO con el interruptor de control de suspensión (1). Cuando el control de suspensión está activo, se enciende el símbolo del interruptor.

Cuando se excave, apagar el control de suspensión para mejorar el rendimiento de la pluma y la cuchara.

Modo ON

NOTA: En el modo ACTIVADO, el control de la suspensión siempre está activado. Esto sirve mejor para las aplicaciones con kits de montaje en campo y sin cuchara.

Para activar el control de suspensión, mantener pulsado el interruptor de control de suspensión (1) durante tres segundos para activar y desactivar este modo al modo de encendido. El indicador de símbolo del interruptor se enciende y el control de suspensión se activa.

Modo AUTO

NOTA: El modo AUTO es el mejor para las aplicaciones de carga de cucharones, ya que desactiva temporalmente el control de suspensión para detener el movimiento del aguilón y mejorar la carga del cucharón al empujar la pila.

Para activar el modo AUTO, pulsar el interruptor de control de suspensión durante tres segundos para cambiar el control de suspensión al modo automático. El control de suspensión se activa cuando el motor está en marcha y la velocidad de avance supera el valor almacenado.

Al conducir en modo de avance, el modo AUTO se activa a 7 km/h (4,3 mph) y se desactiva a 6 km/h (3,7 mph). Al conducir en modo de retroceso, el modo AUTO se activa a 4 km/h (2,4 mph) y se desactiva a 3 km/h (1,9 mph).

Modo APAGADO



Interruptor de control de suspensión (cabina cerrada)

1—Interruptor de control de la suspensión

2—Interruptor de bloqueo del sistema hidráulico de trabajo

Mantener pulsado el interruptor de control de suspensión durante tres segundos para apagar el control de suspensión. El indicador del símbolo del interruptor se apaga y el control de suspensión se desactiva.

Descarga del acumulador de control de suspensión

1. Asegurarse de que el área circundante a la cuchara esté despejada.
2. Bajar la pluma y la cuchara al suelo. Apagar el motor.

NOTA: Si la pluma y la cuchara se elevan cuando se enciende el control de suspensión, queda presión en el acumulador del control de suspensión.

3. Girar la llave de contacto a la posición conectada. Sin arrancar el motor, efectuar un ciclo del interruptor de control de suspensión a ENCENDIDO.
4. Presionar y mantener presionada la parte superior del interruptor de bloqueo del sistema hidráulico de trabajo (2) mientras se mueve la palanca de control de la pluma a la posición de DESCENSO de la pluma durante 5 segundos. Mover la palanca de control en todos los sentidos hasta que se descargue toda la presión hidráulica.

Fijación de la máquina al equipo de transporte

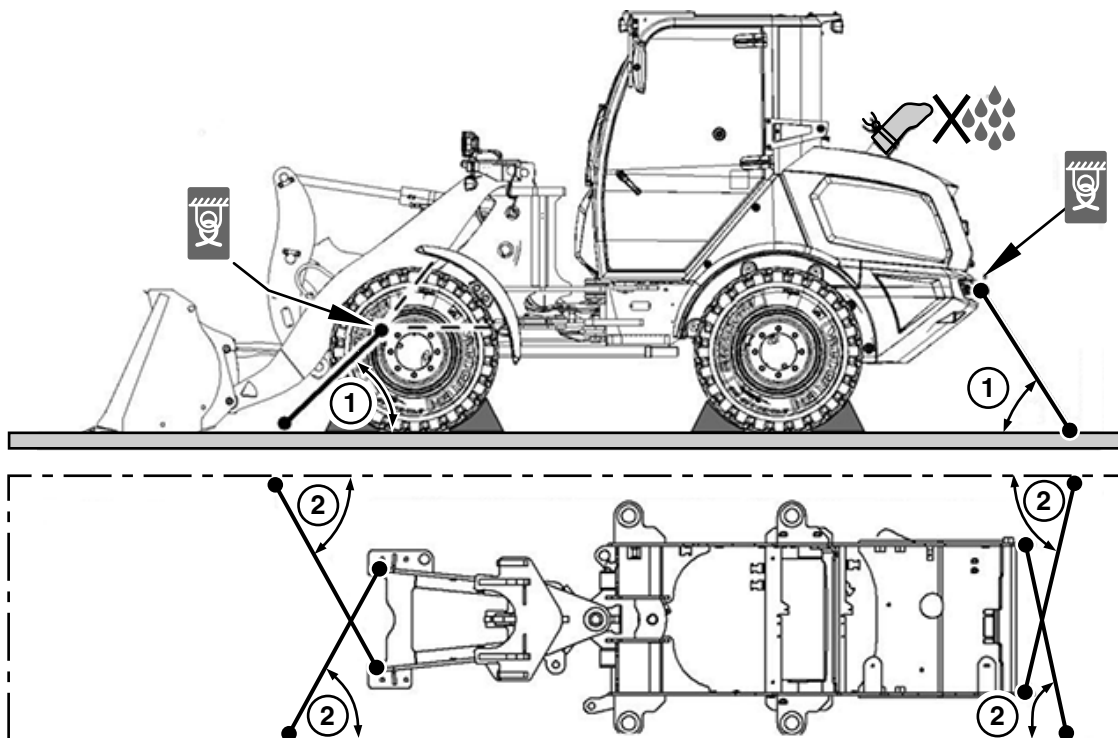

TX1319703

Máquina (se muestra el lado izquierdo y superior)

1— Ángulo de amarre vertical (se usan cuatro)
 2— Ángulo de amarre lateral (se usan cuatro)

1. Colocar bloques delante y detrás de los neumáticos.
2. Instalar la barra de bloqueo del bastidor. Ver Barra de bloqueo del bastidor (sección 3-2).

IMPORTANTE: Evitar dañar la máquina. Fijar cadenas o cables al bastidor de la máquina. No colocar las cadenas o cables sobre o contra mangueras o tuberías hidráulicas.

3. Fijar la máquina al remolque con cadenas o cables usando un tensor de carga adecuado en los siguientes puntos:

- Punto de amarre del bastidor delantero (se usan 2)
- Punto de amarre del bastidor trasero (se usan dos)

Asegurarse de que los ángulos de amarre verticales (1) y los ángulos de amarre laterales (2) tengan entre 20° y 40°.

4. Fijar todo el equipo al remolque con cadenas o cables mediante un tensor de carga adecuado.

LC4VVDS,00002F4 -63-03NOV22-2/2

TX1319703—UN—26OCT22

Aceite del diferencial del eje, caja de engranajes y reducción final

Elegir el tipo de aceite con la viscosidad adecuada en función de las temperaturas que pueden alcanzarse hasta el siguiente cambio de aceite.

Para los diferenciales de los ejes delantero y trasero se prefiere el aceite siguiente:

- John Deere GL-5 GEAR LUBRICANT con aditivo de patinaje limitado

Para la caja de engranaje y las reducciones finales se prefiere cualquiera de los siguientes aceites:

- ACEITE DE TRANSMISIÓN John Deere GL-5
- John Deere GL-5 GEAR LUBRICANT con aditivo de patinaje limitado

Pueden usarse otros aceites de patinaje limitado si cumplen con lo siguiente:

- JDM J11F
- MIL-L-2105B

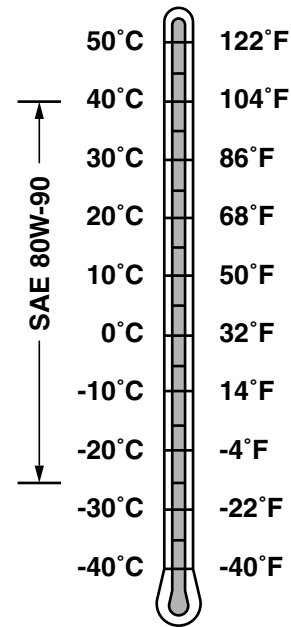

Viscosidades de aceite en función de la temperatura ambiente

LC4VVDS,00002A7 -63-12OCT21-1/1

TX1077282—UN—05MAY10

Aceite de freno de servicio (tambor)

⚠ ATENCIÓN: Riesgo de lesiones por la pérdida de frenado. Las tuberías de freno se deben purgar cuando se cambie el aceite para eliminar el aire atrapado

En función del intervalo de temperatura ambiente esperado entre cambios de aceite, utilizar la viscosidad indicada en la tabla.

IMPORTANTE: El llenado de fábrica es John Deere Hydrau™ XR. No mezclar otros tipos de aceite. Evitar dañar los retenes de freno. El uso de aceites de otro tipo puede provocar daños en los retenes de freno y consecuentes fallos de frenado.

Se recomienda utilizar el siguiente aceite (todos los ambientes):

- ISO VG 46
- John Deere Hydrau™ XR

Los siguientes aceites son de llenado aceptable (todo ambiente):

Hydrau es una marca comercial de Deere & Company

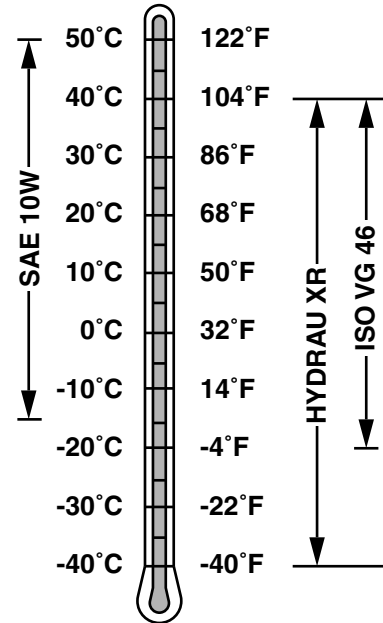

Viscosidades de aceite en función de la temperatura ambiente

- Aceite hidráulico SAE 10W

lc4vvds,1666805412063 -63-26OCT22-1/1

XJ1324164—UN—30MAY22

CLICK HERE TO **DOWNLOAD** THE COMPLETE MANUAL

- Thank you very much for reading the preview of the manual.
- You can download the complete manual from: www.heydownloads.com by clicking the link below



- Please note: If there is no response to CLICKING the link, please download this PDF first and then click on it.

CLICK HERE TO **DOWNLOAD** THE COMPLETE MANUAL

Refrigerante de motores diesel (motores sin camisas de cilindro húmedas)

Si no se utilizan refrigerantes que cumplan las normas o no se aplican los intervalos de vaciado de aceite, se pueden ocasionar graves daños al motor que podrían no estar cubiertos por la garantía. Las garantías, incluida la garantía del sistema de emisiones, no están sujetas al uso de refrigerantes, piezas o servicio John Deere.

Refrigerantes preferidos

Se prefieren los siguientes refrigerantes de motor previamente mezclados:

- John Deere COOL-GARD™ II
- John Deere COOL-GARD II PG

El refrigerante COOL-GARD II prediluido está disponible en diversas concentraciones para diferentes límites de temperatura de protección anticongelante, como se muestra en la siguiente tabla.

COOL-GARD II Pre-Mix	Límite de protección anticongelante
COOL-GARD II Water-Base	0°C (32°F)
COOL-GARD II 20/80	-9°C (16°F)
COOL-GARD II 30/70	-16°C (3°F)
COOL-GARD II 50/50	-37°C (-34°F)
COOL-GARD II 55/45	-45°C (-49°F)
COOL-GARD II PG 60/40	-49°C (-56°F)
COOL-GARD II 60/40	-52°C (-62°F)

No todos los productos COOL-GARD II prediluidos están disponibles en todos los países.

Usar COOL-GARD II PG cuando se requiera una fórmula de refrigerante no tóxica.

Refrigerantes adicionales recomendados

También se recomienda el siguiente refrigerante del motor:

- Refrigerante John Deere COOL-GARD II concentrado en una mezcla 40—60% de concentrado con agua de calidad.

IMPORTANTE: Al mezclar concentrado de refrigerante con agua, usar como mínimo el 40% y el 60% como máximo de concentración de refrigerante. El uso de menos del 40% no proporciona la cantidad de aditivos necesaria para la protección contra la corrosión. Una mezcla superior al 60% puede resultar en la congelación del refrigerante y anomalías en el sistema de refrigeración.

Otros refrigerantes

Pueden utilizarse otros refrigerantes a base de etilenglicol o propilenglicol si cumplen las siguientes especificaciones:

- Refrigerante prediluido siguiendo los requisitos de ASTM D6210.
- Libres de nitritos.
- Formulado con un paquete de ácido 2-etilhexanoico (2-EHA) con aditivos libre de nitritos.
- Refrigerante concentrado que cumpla los requisitos de ASTM D6210 en una mezcla del 40—60% de concentrado con agua de calidad para una concentración del 50/50.
- Refrigerante prediluido siguiendo los requisitos de ASTM D3306.
- Refrigerante concentrado que cumpla los requisitos de ASTM D3306 en una mezcla del 40—60% de concentrado con agua de calidad para una concentración del 50/50.

Si no se dispone de refrigerante que cumpla alguna de estas condiciones, utilizar un concentrado de refrigerante o refrigerante diluido que tenga como mínimo las siguientes propiedades químicas y físicas:

- Formulado con un paquete de inoculantes libre de nitritos.
- Formulado con un paquete de ácido 2-etilhexanoico (2-EHA) con aditivos libre de nitritos.
- Protege de la corrosión los metales del sistema de refrigeración (hierro fundido, aleaciones de aluminio y aleaciones de cobre, como el bronce).

Calidad del agua

La calidad del agua es un factor importante para el funcionamiento del sistema de refrigeración. Se recomienda usar agua desionizada o desmineralizada para mezclar con concentrado de refrigerante de motor con base de etilenglicol y propilenglicol.

Intervalos de sustitución del refrigerante

Vaciar y enjuagar el sistema de refrigeración del motor y volver a llenarlo con refrigerante nuevo en el intervalo indicado, que varía según el refrigerante utilizado.

Cuando se usa el refrigerante COOL-GARD II o COOL-GARD II PG, el intervalo de sustitución del refrigerante es de seis años o 6000 horas de trabajo.

Si se utiliza otro refrigerante que no sea COOL-GARD II o COOL-GARD II PG, reducir el intervalo de drenaje a dos años o 2000 horas de funcionamiento.¹

Intervalos de mantenimiento

Modelo:	PIN/Número de serie:
Indicación del cuentahoras de funcionamiento:	
INTERVALOS DE MANTENIMIENTO	
Realizar el mantenimiento de la máquina en los intervalos especificados en esta tabla. Además, efectuar el mantenimiento de los componentes en los múltiplos de los intervalos originales. Por ejemplo: a las 500 horas de trabajo, realizar el mantenimiento de aquellos elementos (si procede) enumerados en 250 horas, 100 horas, 50 horas y 10 horas de trabajo o diariamente.	
MUESTREO DE FLUIDOS	
Se deben tomar muestras de fluido de cada sistema en su intervalo de cambio recomendado antes de vaciar el fluido. La toma regular de muestras de aceite prolongará la vida útil de la máquina.	
Según se requiera	
<input type="checkbox"/> Comprobación y vaciado del filtro de combustible primario y del separador de agua	<input type="checkbox"/> Comprobación del nivel de líquido del lavaparabrisas (si existe)
<input type="checkbox"/> Sustitución del cartucho filtrante de aire primario del motor	<input type="checkbox"/> Mantenimiento del filtro de escape
<input type="checkbox"/> Sustitución del cartucho filtrante de aire secundario del motor (cada tres sustituciones del cartucho filtrante primario o según sea necesario)	<input type="checkbox"/> Engrase de articulaciones y topes de articulación del bastidor
<input type="checkbox"/> Comprobación y limpieza del paquete de refrigeración	<input type="checkbox"/> Comprobación del filtro de aire de la cabina (si existe)
<input type="checkbox"/> Inspección de los neumáticos y comprobación de presión	<input type="checkbox"/> Limpieza y ajuste de los bornes de la batería
<input type="checkbox"/> Comprobación del par de apriete de tuerca de rueda	<input type="checkbox"/> Comprobación y limpieza de la válvula de descarga de polvo
Cada 10 horas o diariamente	
<input type="checkbox"/> Revisión del nivel de aceite de motor	<input type="checkbox"/> Revisión del nivel de aceite hidráulico
<input type="checkbox"/> Revisión del nivel de refrigerante del motor	<input type="checkbox"/> Engrasar los pasadores y casquillos del acoplador del kit de montaje en campo
Mantenimiento inicial—50 horas	
<input type="checkbox"/> Comprobación de la correa de transmisión del accesorio y la correa del aire acondicionado (AC) (si existe)	
Cada 50 horas de trabajo	
<input type="checkbox"/> Engrase del cilindro de dirección	<input type="checkbox"/> Comprobación del nivel de aceite del freno de servicio (tipo tambor)
<input type="checkbox"/> Engrase de pivotes de articulaciones de bastidor	<input type="checkbox"/> Engrase del varillaje de la pala cargadora y los pivotes de cilindro
Cada 250 horas de trabajo	
<input type="checkbox"/> Comprobación de la correa de transmisión del accesorio y la correa del aire acondicionado (AC) (si existe)	<input type="checkbox"/> Muestreo de aceite de motor
Mantenimiento inicial—500 horas	
<input type="checkbox"/> Vaciado y llenado de aceite de la caja de engranajes y el diferencial del eje	<input type="checkbox"/> Comprobación del par de apriete de tornillos de montaje del eje
Cada 500 horas de trabajo	
<input type="checkbox"/> Vaciado y llenado del aceite motor y sustitución del filtro	<input type="checkbox"/> Revisión de los conductos de admisión de aire
<input type="checkbox"/> Vaciado de agua y sedimentos del depósito de combustible	<input type="checkbox"/> Comprobación de niveles de aceite de la caja de engranajes y el diferencial del eje
<input type="checkbox"/> Vaciado de agua y sedimentos del depósito hidráulico	<input type="checkbox"/> Muestreo del aceite hidráulico
<input type="checkbox"/> Sustitución del filtro de combustible primario y separador de agua	<input type="checkbox"/> Muestreo de combustible diésel
<input type="checkbox"/> Sustitución del filtro de combustible final	<input type="checkbox"/> Muestreo del refrigerante del motor
<input type="checkbox"/> Muestreo de aceite de diferencial de eje	<input type="checkbox"/> Muestreo de aceite de la caja de engranajes
Cada 1000 horas de trabajo	
<input type="checkbox"/> Revisión del estado del refrigerante	<input type="checkbox"/> Comprobación de pastillas del freno de servicio (tipo tambor)
<input type="checkbox"/> Sustitución del filtro de retorno del sistema hidráulico	<input type="checkbox"/> Vaciado y llenado de aceite de la caja de engranajes y el diferencial del eje

Continúa en la siguiente página

rm91622,1666117691426 -63-25OCT22-1/2

Inspección de los neumáticos y comprobación de presión

⚠ ATENCIÓN: La separación explosiva de las piezas del neumático y la llanta puede provocar lesiones graves o mortales.

Inspeccionar los neumáticos y ruedas diariamente. No trabajar con baja presión de inflado, cortes, burbujas, llantas dañadas o si faltan tornillos de orejetas y tuercas.

Mantener siempre los neumáticos correctamente inflados. No inflar los neumáticos a mayor presión que la recomendada.

Nunca soldar o calentar un conjunto de componentes de rueda y neumático. El calor podría aumentar la presión de inflado y provocar la explosión del neumático. La soldadura podría debilitar o deformar estructuralmente la rueda.

Inspeccionar minuciosamente cualquier conjunto de componentes de la rueda y la llanta cuyo neumático se haya desinflado por completo o significativamente antes de volver a inflarlo. La llanta o el neumático se pueden haber dañado. Llamar a un concesionario autorizado o a un taller cualificado para solicitar la inspección del conjunto de componentes de la llanta y el neumático y las reparaciones necesarias.

Para inflar los neumáticos usar una boquilla de inflado y una manguera de extensión lo suficientemente larga como para situarse a un lado y no en frente ni encima del conjunto de componentes del neumático. Usar una jaula de seguridad, si se dispone de una.

No intentar montar un neumático a menos que se disponga del equipo apropiado y la experiencia necesaria.

1. Inspeccionar los neumáticos para comprobar si presentan cortes, burbujas o llantas dañadas, o si faltan pernos de sujeción. Inspeccionar minuciosamente cualquier conjunto de componentes de rueda y llanta que se haya desinflado por completo o esté muy desinflado.
2. Comprobar la presión de neumático con un manómetro preciso con graduaciones de 6,9 kPa (0,07 bar) (1 psi). Si los neumáticos contienen lastre líquido, usar un manómetro de aire-agua especial y medir con la válvula de inflado en la parte inferior.
3. Comparar la presión medida con la presión recomendada para el tamaño de neumático del fabricante instalado en la máquina. Ver Presión de neumáticos, en esta sección.
4. Si es necesario, ajustar la presión del neumático de la siguiente manera:

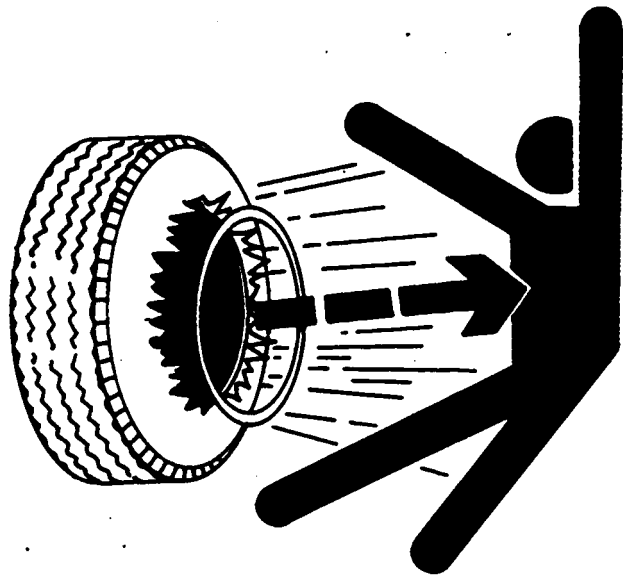

Mantenimiento apropiado de neumáticos



Manguera de aire conectada

- a. Cortar el suministro de aire de la manguera.
- b. Mover la aguja del manómetro a la presión deseada.
- c. Enganchar la presilla de la boquilla en la válvula del neumático.
- d. Permanecer de pie a un lado del neumático y activar el suministro de aire.
- e. Después de inflar el neumático a la presión correcta, cortar el suministro de aire.
- f. Soltar la presilla de la boquilla en la válvula del neumático.

TX,INSPECT,TIRE -63-07DEC22-1/1

TS211 —UN—15APR13

T87502 —UN—21OCT88

Engrase de casquillos y pasadores del enchufe rápido

⚠ ATENCIÓN: Evitar posibles lesiones causadas por el movimiento inesperado de la máquina. Bajar la cuchara al suelo y apagar el motor antes de lubricar.

Lubricar diariamente cuando se trabaje en fango, agua o nieve.

1. Preparar la máquina para el mantenimiento. Ver Preparación de la máquina para mantenimiento. (Sección 3-2.)
2. Engrasar los cuatro puntos hasta que salga la grasa. Ver Grasa. (Sección 3-1.)

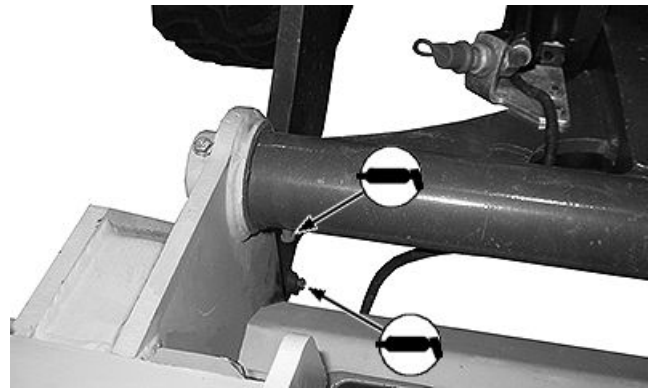

Pasadores y casquillos Quik-Tatch™

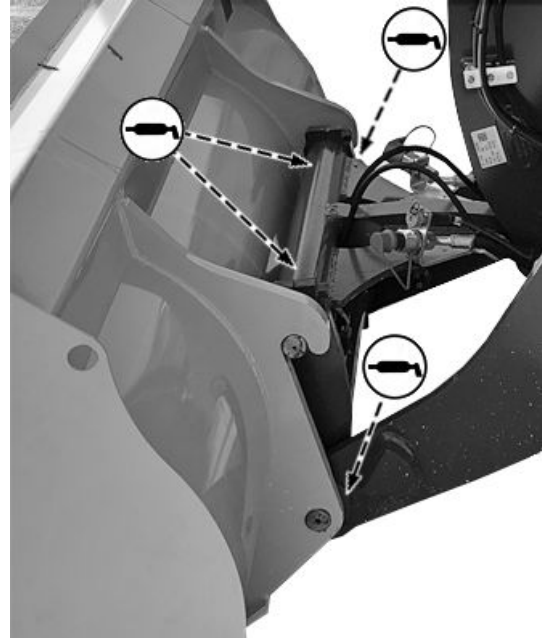

Configuración de gancho/Euro

Quik-Tatch es una marca comercial de Deere & Company

rm91622,1666211960385 -63-21OCT22-1/1

TX1139686A—UN—01JUL13

TX1331762A—UN—25OCT22

12. Arrancar el motor y hacerlo funcionar a ralentí. Comprobar que la luz de presión de aceite motor se apague y que la alarma deje de sonar de inmediato. Si no, detener inmediatamente el motor y localizar la causa.
13. Apagar el motor, extraer la varilla de nivel (4) y comprobar el nivel de aceite. El motor está lleno cuando el nivel de aceite está en la zona cuadrículada.

14. Comprobar si hay fugas en el filtro. Apretar el filtro lo suficiente como para detener las fugas.
15. Cerrar el capó.

jj5jld3,1666272000033 -63-24OCT22-2/2

Vaciado de agua y sedimentos del depósito de combustible

1. Preparar la máquina para el mantenimiento. Ver Preparación de la máquina para mantenimiento. (Sección 3-2.)

NOTA: El depósito de combustible y el tapón de vaciado se encuentran en el lado derecho de la máquina. La imagen del tapón de vaciado del depósito de combustible (1) es desde la parte inferior de la máquina con el operador observando la parte trasera de la misma.

2. Bajo la parte central de la máquina, extraer la tapa del tapón de vaciado del depósito de combustible (1) y conectar la manguera de vaciado. Permitir que los sedimentos drenen en un recipiente. Eliminar debidamente los desechos.
3. Extraer la manguera de vaciado e instalar la tapa en el tapón de vaciado del depósito de combustible.
4. Cerrar el capó.

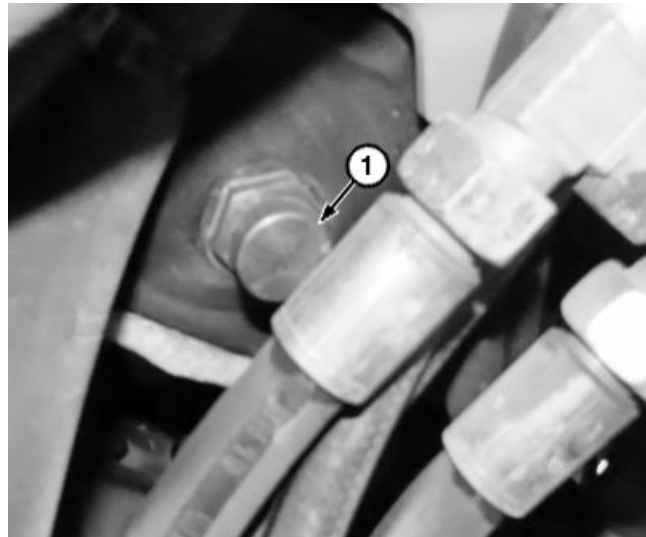

Tapón de vaciado del depósito de combustible (vista desde debajo de la máquina)

1— Tapón de vaciado del depósito de combustible

TX1319554A—UN—06JAN22

LC4VVDS.00002FA -63-07JAN22-1/1

Mantenimiento—Cada 1500 horas

Comprobación y ajuste de juego de válvulas del motor

Consultar con un concesionario John Deere autorizado para el ajuste del juego de las válvulas del motor.

LC4VVDS,00002EB -63-18OCT21-1/1

Inspección del orificio de ventilación del cárter del motor—Si existe

NOTA: Inspección requerida solamente para el modelo 184 Tier G.

1. Preparar la máquina para el mantenimiento. Ver Preparación de la máquina para mantenimiento. (Sección 3-2.)
2. Abrir el capó. Ver la abertura del capó. (Sección 3-2.)
3. Extraer los tornillos (1) de la tapa de balancines (6) del motor.
4. Extraer la placa de cierre (2), el diafragma del respiradero (3), el resorte (4) y la placa (5).
5. Limpiar el diafragma del respiradero e inspeccionar si presenta roturas. Sustituir si es necesario.
6. Limpiar el resorte e inspeccionar si presenta deformación. Sustituir si es necesario.
7. Instalar la placa, el resorte, el diafragma del respiradero y la placa de cierre.
8. Instalar los tornillos.

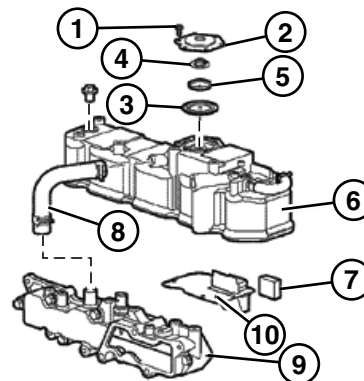

Orificio de ventilación del cárter de motor

- | | |
|-----------------------------|---------------------------------|
| 1— Tornillo (se usan seis) | 6— Tapa de balancines del motor |
| 2— Placa de cierre | 7— Deflector |
| 3— Diafragma de respiradero | 8— Tubería del respiradero |
| 4— Resorte | 9— Múltiple de admisión |
| 5— Placa | 10— Placa del deflector |

9. Cerrar el capó.

LC4VVDS,0000308 -63-07MAR22-1/1

TX1321359—UN—02MAR22

No efectuar el servicio ni ajustar las boquillas de inyección ni la bomba de combustible de alta presión

Si los inyectores no funcionan bien o están sucios, el motor no funciona con normalidad. (Consultar un concesionario John Deere autorizado para el mantenimiento.)

La garantía quedará anulada si se cambia, como sea, la bomba de combustible de alta presión sin aprobación del fabricante. Ver la copia de la garantía John Deere para esta máquina.

No efectuar el servicio en una bomba de combustible de alta presión que no funcione correctamente. Consultar a un concesionario John Deere autorizado.

VD76477,0000366 -63-30MAR17-1/1

No efectuar el mantenimiento en válvulas de control, cilindros, bombas o motores

Se necesitan herramientas e información especiales para reparar válvulas de control, cilindros, bombas o motores.

Consultar al concesionario autorizado John Deere si estos componentes necesitan mantenimiento.

TX,90,DH2537 -63-13AUG20-1/1

Precauciones que se deben tomar con el alternador y regulador

Cuando las baterías están conectadas, seguir estas reglas:

1. Desconectar el cable negativo (-) de la batería cuando se trabaje con o cerca de un alternador o un regulador.
2. NO TRATAR DE POLARIZAR EL ALTERNADOR O REGULADOR.
3. Asegurarse de que los cables del alternador estén conectados correctamente ANTES de conectar las baterías.
4. No conectar a masa el borne de salida del alternador.
5. No desconectar o conectar ningún cable del alternador o regulador mientras las baterías están conectadas o mientras el alternador está funcionando.
6. Conectar las baterías o una batería de refuerzo en la polaridad correcta (positivo [+] a positivo [+] y negativo [-] a negativo [-]).
7. NO desconectar las baterías cuando el motor esté funcionando y el alternador cargando.
8. Desconectar los cables de la batería antes de conectar el cargador de la batería a las baterías. Si la máquina tiene más de una batería, cada una de las baterías debe cargarse por separado.
9. Antes de lavar la máquina, colocar una cubierta resistente al agua sobre el alternador.
10. Para evitar daños en los componentes, los surtidores de agua deben ajustarse en un ángulo de 45 grados con presión reducida de agua. Evitar el contacto directo con los conectores eléctricos y electrónicos.

CED,OUO1021,185 -63-04MAR20-1/1

Bocas de prueba para muestras de fluidos

Abrir el capó para acceder a la boca de prueba para muestras de aceite hidráulico (1) que se encuentra en la bomba hidrostática en el lado izquierdo de la máquina. Ver la abertura del capó. (Sección 3-2.)

1— Boca de prueba para muestras de aceite hidráulico

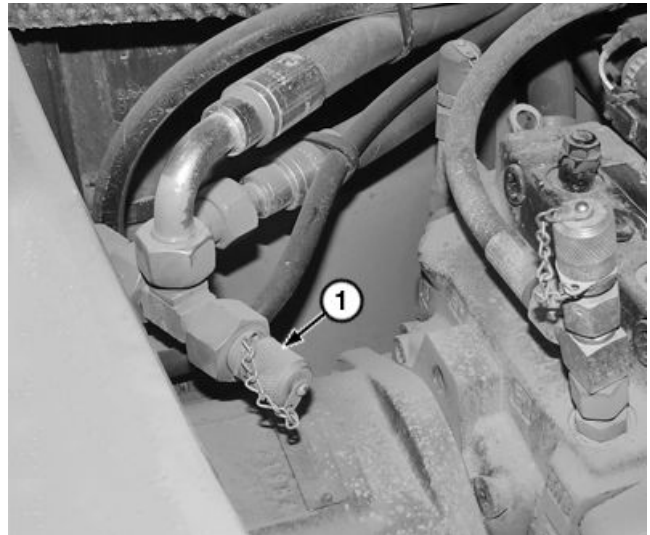

Boca de prueba para muestras de aceite hidráulico

LC4VVDS.0000302 -63-03FEB22-1/1

TX132092A—UN—02FEB22

Instalación adecuada de la estructura protectora contra vuelcos

⚠ ATENCIÓN: Si por cualquier razón se ha aflojado o extraído la estructura protectora contra vuelcos (ROPS), asegurarse de que todos los componentes están instalados correctamente. Apretar los pernos de montaje con el par de apriete correcto.

Se perjudicaría la protección ofrecida por la ROPS si llegara a sufrir daños estructurales, si volcara o si fuera alterada de alguna manera. Si se daña la estructura protectora contra vuelcos, se debe sustituir y no volver a utilizarse.

Si la instalación de algún tipo de equipo en la máquina requiere aflojar o retirar la ROPS, los tornillos de montaje se deberán apretar al valor especificado.

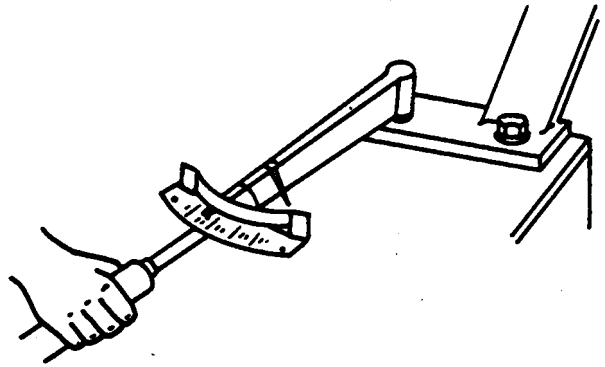

Mantenimiento de la ROPS

Especificación

Pernos de montaje de la ROPS—Par de apriete.....	250 N m
	(185 lb-ft)

GW86913.0000731 -63-07MAR22-1/1

TS176—UN—23AUG88

Revisión de los indicadores del monitor (verificación automática)

NOTA: Al girar la llave de contacto rápidamente entre las posiciones desconectada y de arranque se hace que el monitor pase por alto la autoprueba. Las luces y los medidores indicarán inmediatamente el estado de la máquina.

Girar la llave de contacto a la posición conectada.

Observar las luces, los medidores y la pantalla del monitor.

NOTA: Si hay un código de diagnóstico (DTC), el código aparecerá en la pantalla del monitor. Para obtener información sobre los DTC, consultar con un concesionario autorizado John Deere.

MIRAR: ¿Se encienden todas las luces del monitor?

MIRAR: ¿Muestra la pantalla las horas de servicio de la máquina?

SÍ: Pasar a la revisión siguiente.

NO: Comprobar el fusible. Ver Sustitución de fusibles. (Sección 4–1.)

SI ES CORRECTO: Consultar a un concesionario John Deere autorizado.

LC4VVDS,00002D8 -63-27OCT22-10/44

Revisión del limpiaparabrisas y lavaparabrisas delanteros (si existe)

Girar el collarín de la palanca multifunción (MFL) a cada posición de retención.

MIRAR: ¿Funciona el limpiaparabrisas de forma intermitente en la primera posición y de forma continua en la segunda posición?

Presionar el collarín hacia la columna de dirección.

MIRAR: ¿Se rocía fluido lavaparabrisas sobre el parabrisas delantero?

SÍ: Pasar a la revisión siguiente.

NO: Comprobar el fusible. Ver Sustitución de fusibles. (Sección 4–1.)

NO: Revisar el nivel de fluido del lavaparabrisas. Ver Revisión del nivel de fluido del lavaparabrisas (si existe). (Sección 3–3.)

SI ES CORRECTO: Consultar a un concesionario John Deere autorizado.

LC4VVDS,00002D8 -63-27OCT22-11/44

Revisión del limpiaparabrisas y lavaparabrisas traseros (si existe)

Presionar el interruptor de limpiaparabrisas trasero a la posición intermedia (retención).

MIRAR: ¿Funciona el limpiaparabrisas trasero?

Presionar el interruptor de limpiaparabrisas trasero a la posición momentánea.

MIRAR: ¿Se rocía fluido lavaparabrisas sobre la ventana trasera?

SÍ: Pasar a la revisión siguiente.

NO: Comprobar el fusible. Ver Sustitución de fusibles. (Sección 4–1.)

NO: Revisar el nivel de fluido del lavaparabrisas. Ver Revisión del nivel de fluido del lavaparabrisas (si existe). (Sección 3–3.)

SI ES CORRECTO: Consultar a un concesionario John Deere autorizado.

Continúa en la siguiente página

LC4VVDS,00002D8 -63-27OCT22-12/44

Revisión de deriva de cilindros de aguilón y cucharón

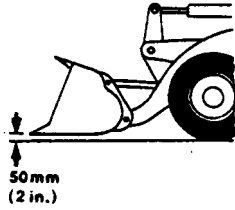

T6564NZ —UN—19OCT88

Cuchara

Colocar la cuchara plana sobre el suelo y luego elevarla aproximadamente 50 mm (2 in).

Apagar el motor. Observar el cucharón durante 1 minuto. El cucharón no debe bajarse y caer al suelo.

MIRAR: ¿El cucharón permanece en esa posición?

SÍ: Pasar a la revisión siguiente.

NO: Consultar a un concesionario John Deere autorizado.

Continúa en la siguiente página

LC4VVDS,00002D8 -63-27OCT22-35/44

Síntoma	Problema	Solución
	Cantidad y calidad de combustible	Si la calidad es deficiente, sustituir el combustible por uno adecuado. Si la cantidad de combustible es baja, repostar.
	Fugas en el sistema de suministro de combustible	Revisar el sistema de combustible en busca de conexiones sueltas o daños. Consultar a un concesionario John Deere autorizado.
	Baja temperatura del refrigerante del motor	<p><i>NOTA: A temperaturas por debajo de -20°C (-4°F), puede tomar hasta 2 minutos el desvanecimiento del humo de gas de escape blanco.</i></p> <p>Calentar el refrigerante del motor y verificar el funcionamiento correcto del sistema de enfriamiento. Ver Calentamiento en clima frío. (Sección 2-2.)</p>
	Obstrucción en el sistema de escape	Consultar a un concesionario John Deere autorizado.
El motor se sobrecalienta	El motor está sobrecargado	Reducir la carga del motor.
	Bajo nivel de refrigerante	Llenar el vaso de expansión al nivel correcto. Buscar fugas o conexiones sueltas en el radiador y las mangueras. Ver Revisión del nivel de refrigerante del motor. (Sección 3-4.)
	Patinaje de correa de transmisión	Inspeccionar, ajustar o sustituir la correa de transmisión. Ver Comprobación y ajuste de la correa de transmisión de accesorio. (Sección 3-6.)
	Radiador o núcleos de enfriadores obstruidos	Limpiar los núcleos de los enfriadores. Ver Revisión y limpieza del sistema de refrigeración. (Sección 3-3.)
	Funcionamiento defectuoso de la tapa del radiador	Sustituir la tapa.
	Fallo del sensor de temperatura	Consultar a un concesionario John Deere autorizado.

jj5jld3,1665667474073 -63-21OCT22-5/5

Síntoma	Problema	Solución
	Fallo del embrague de compresor de aire acondicionado	Consultar a un concesionario John Deere autorizado.
	Baja carga de refrigerante (R134a) en el sistema	Consultar a un concesionario John Deere autorizado.
Funcionamiento constante del aire acondicionado, demasiado frío	El tubo capilar del interruptor de congelación no está correctamente colocado en el evaporador	Volver a colocar el tubo capilar en el núcleo del evaporador. Consultar a un concesionario John Deere autorizado.
	Las aletas del evaporador se congelan o forman hielo	El tubo capilar del interruptor de congelación no está correctamente colocado en el núcleo del evaporador. Consultar a un concesionario John Deere autorizado.
	Fallo del embrague de compresor de aire acondicionado	Consultar a un concesionario John Deere autorizado.
Las ventanas interiores continúan empañándose	Filtro de aire de la cabina obstruido	Sustituir el filtro. Ver Sustitución de filtro de aire de recirculación de cabina—Si existe. (Sección 3–3.)
	Sistema de aire acondicionado apagado	Encender el interruptor de activación/desactivación de aire acondicionado.
	Fugas de refrigerante en el núcleo del calefactor	Consultar a un concesionario John Deere autorizado.

LC4VVDS,00002E2 -63-05JAN22-2/2

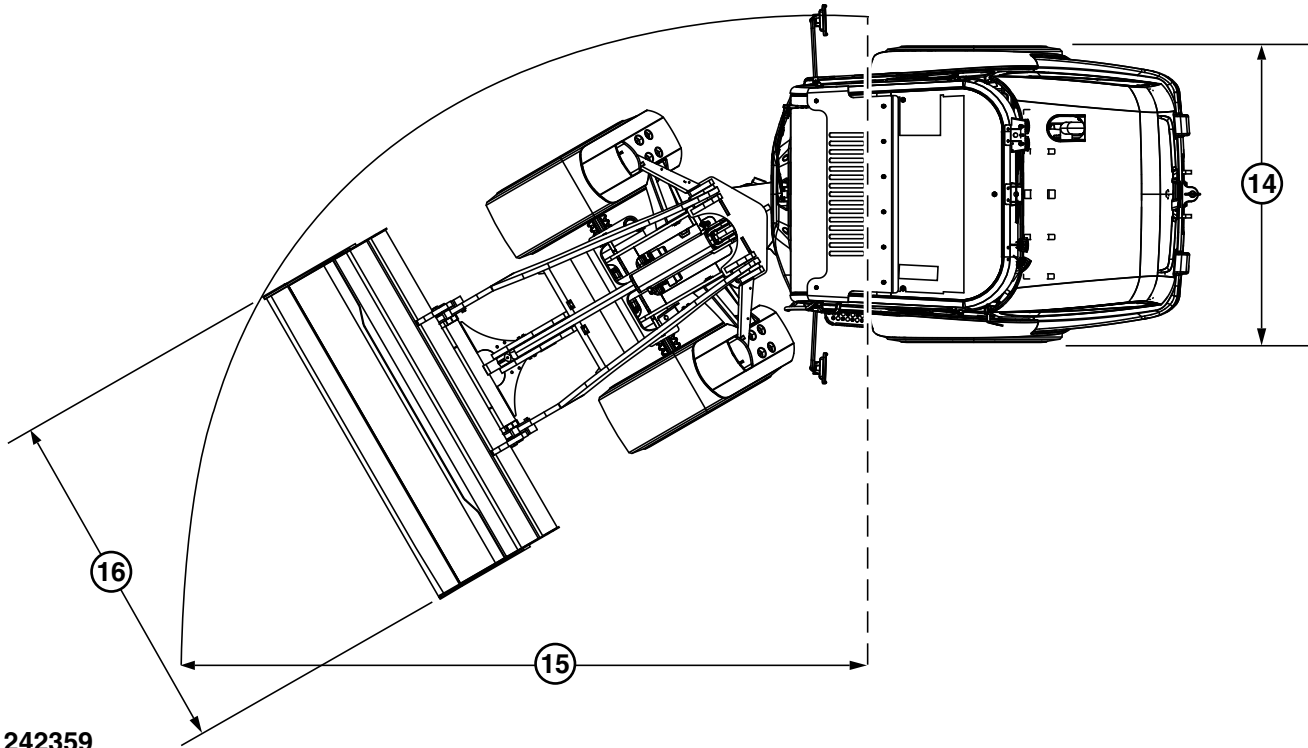

TX1242359

Especificaciones de la máquina 184 Tier G

- | | | | |
|--|---|---|---|
| 1— Altura total de la máquina | 7— Altura del pasador de articulación de la cuchara | 11— Ángulo de retracción máxima a altura máxima | 14— Anchura total de la máquina |
| 2— Altura del escape | 8— Alcance de descarga de altura máxima | 12— Ángulo máximo de descarga de la cuchara a altura máxima | 15— Radio de giro (sobre el borde exterior de la cuchara) |
| 3— Despeje | 9— Profundidad de excavación máxima | 13— Ángulo de retracción máxima al nivel del suelo | 16— Anchura de la cuchara |
| 4— Longitud del eje central al eje delantero | 10— Longitud total de la máquina | | |
| 5— Longitud de distancia entre ejes | | | |
| 6— Altura de separación de descarga | | | |

NOTA: Las especificaciones y el diseño están sujetos a cambios sin previo aviso. Salvo indicación contraria, las especificaciones se basan en una

máquina equipada con todo el equipamiento estándar, cabina, un peso del operador de 79 kg (175 lb) y el depósito de combustible lleno.

Elemento	Medición	Especificación
1— Toda la máquina	Altura	2464 mm (8 ft 1 in)
2— Escape	Altura	1850 mm (6 ft 1 in)
3— Suelo	Separación	279 mm (0 ft 11 in)
4— Línea central al eje delantero	Longitud	1067 mm (3 ft 6 in)
5— Base de ruedas	Longitud	2159 mm (7 ft 1 in)
6— Separación de descarga (Quik-Tatch™)		
Cuchara de 0,7 m ³ (0,9 yd ³)	Altura	2413 mm (7 ft 11 in)

Continúa en la siguiente página

jj5jld3, 1665684363355 -63-14OCT22-2/4

TX1242359—UN—31JUL17

Elemento	Medición	Especificación
Cuchara de 1,6 m ³ (2,1 yd ³)	Radio	4648 mm (15 ft 3 in)
16—Cuchara (Quik-Tatch™)		
Cuchara de 0,8 m ³ (1,0 yd ³)	Anchura	1905 mm (6 ft 3 in)
Cuchara de 1,1 m ³ (1,4 yd ³)	Anchura	2210 mm (7 ft 3 in)
Cuchara de 1,6 m ³ (2,1 yd ³)	Anchura	2388 mm (7 ft 10 in)
General de la máquina (Quik-Tatch™) (cabina cerrada)		
Cuchara de 0,8 m ³ (1,0 yd ³)	Peso (aproximado)	5920 kg (13 051 lb)
Cuchara de 1,1 m ³ (1,4 yd ³)	Peso (aproximado)	6030 kg (13 294 lb)
Cuchara de 1,6 m ³ (2,1 yd ³)	Peso (aproximado)	6110 kg (13 470 lb)
General de la máquina (Quik-Tatch™) (estructura protectora contra vuelcos)		
Cuchara de 0,7 m ³ (0,9 yd ³)	Peso (aproximado)	5870 kg (12 941 lb)
Cuchara de 1,1 m ³ (1,4 yd ³)	Peso (aproximado)	5980 kg (13 184 lb)
Cuchara de 1,6 m ³ (2,1 yd ³)	Peso (aproximado)	6060 kg (13 360 lb)

jj5jld3,1665684402341 -63-14OCT22-4/4

CLICK HERE TO **DOWNLOAD** THE COMPLETE MANUAL

- Thank you very much for reading the preview of the manual.
- You can download the complete manual from: www.heydownloads.com by clicking the link below



- Please note: If there is no response to CLICKING the link, please download this PDF first and then click on it.

CLICK HERE TO **DOWNLOAD** THE COMPLETE MANUAL