

**Atadora de restos de
corta 1490D
N° de serie
WJ1490D002012-**

**MANUAL DEL OPERADOR
Atadora de restos de corta 1490D
OMF065583 Edición 9.9.2003 (SPANISH)**

CLICK HERE TO **DOWNLOAD** THE COMPLETE MANUAL

- Thank you very much for reading the preview of the manual.
- You can download the complete manual from: www.heydownloads.com by clicking the link below



- Please note: If there is no response to CLICKING the link, please download this PDF first and then click on it.

CLICK HERE TO **DOWNLOAD** THE COMPLETE MANUAL

Garantía

Cláusulas de garantía estándar

La máquina esta cubierta por la garantía de Timberjack según las cláusulas de garantía estándar aceptadas por el grupo Timberjack.

El fabricante no se responsabilizará por las máquinas entregadas en el caso de incumplimiento de algunas de las siguientes condiciones:

- El autocargador debe ser operado y mantenido exclusivamente por personal experimentado, que haya sido capacitado por Timberjack o por un distribuidor autorizado por Timberjack.
- El autocargador debe ser operado y mantenido de acuerdo con las instrucciones proporcionadas en este manual.
- Se deben utilizar solamente los lubricantes y los combustibles especificados en este manual.
- Se deben utilizar solamente repuestos originales.

EL62757,000015D -63-19APR02-1/1

Mantenimiento a las 250 horas

El autocargador fue revisado y probado antes de ser entregado y puede comenzar a utilizarse inmediatamente. Sin embargo, para asegurar una buena confiabilidad, realice el mantenimiento completo de la máquina una vez que haya sido puesta en funcionamiento.

La garantía entregada por Timberjack será válida sólo si la máquina es puesta a disposición para mantenimiento posventa después de aproximadamente 250 horas de trabajo en un taller de reparaciones autorizado por Timberjack.

EL62757,000015E -63-19APR02-1/1

Precauciones al usar la empacadora.

- Comprobar las características e inclinación del terreno. Respete las indicaciones puestas en la zona.
- Al cortar asegúrese de que ninguna persona esta frente a la línea de corte de la sierra. Si la cadena se rompe fragmentos metálicos pueden salir disparados y causar daños.
- Utilizar cadenas, espadas, remaches de cadena solo de marcas reconocidas.
- Nunca cortar con una cadena desafilada o inadecuada para la espada.
- Nunca cortar con una espada doblada o mal alineada.

EL62757,00003B8 -19-25MAR03-1/1

Maneje los fluidos de arranque con cuidado

El fluido de arranque es altamente inflamable.

No lo utilice cerca de chispas o llama. Mantenga el fluido de arranque alejado de baterías y cables.

Para evitar la descarga accidental durante el almacenamiento de la lata presurizada, mantenga el contenedor tapado y almacénelo en un lugar fresco y protegido.

No incinere o perforo un contenedor de fluido de arranque.



TS1356 -UN-18MAR92

OUTJ003,000068F -63-14MAY01-1/1

Uso de la luz de trabajo de xenón

Cuando utilice la luz, tenga en cuenta lo siguiente:

- Evite mirar directamente la luz.
- Limpie la lente cuando sea necesario.
- No utilice limpiadores agresivos o abrasivos.

IMPORTANTE: No lave la lente con sustancias líquidas mientras está encendida o caliente, ya que se podría rajar.

Instrucciones de seguridad para reemplazar la bombilla de xenón

Cuando reemplace la bombilla de xenón, siga las instrucciones de seguridad siguientes:

- Antes de reemplazar las bombillas, apague siempre los faros delanteros y desconecte la alimentación eléctrica.
- Nunca introduzca objetos extraños o los dedos en el portalámparas.
- La conexión eléctrica entre los faros delanteros y el estabilizador es de alto voltaje y no se debe desconectar.
- La unidad estabilizadora no se debe operar sin una lamparilla, ya que se podría producir un peligroso salto de chispa y dañar la unidad.

- Permita que la lamparilla se enfríe.
- Al cambiar una lamparilla, utilice gafas y guantes de seguridad.



ATENCIÓN: El cuerpo de vidrio de la lamparilla de xenón contiene varios gases y gases metálicos a presión (peligro en caso de astillarse).

- Nunca toque el cuerpo de vidrio de la lamparilla de xenón, sosténgala solamente por la base.
- Utilice un trapo limpio y alcohol para eliminar las huellas digitales del cuerpo de vidrio.
- La lamparilla de xenón se debe utilizar únicamente en la luz de trabajo cerrada.

IMPORTANTE: Si una lamparilla de xenón se rompe dentro de una habitación cerrada (taller), se debe ventilar la habitación y todas las personas deben salir durante 20 minutos para evitar los riesgos para la salud a causa de los gases escapados.

- Elimine las lamparillas de xenón usadas como residuos peligrosos.

EL62757,0000050 -54-16SEP02-1/1

Mandos al usar la empacadora

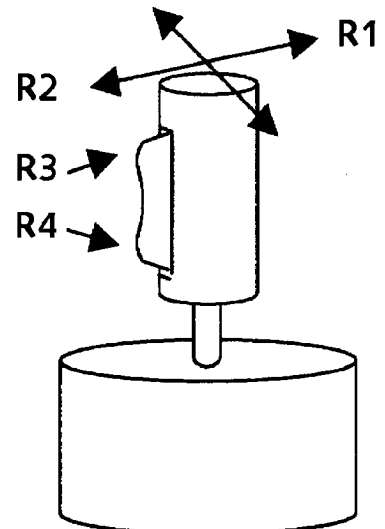
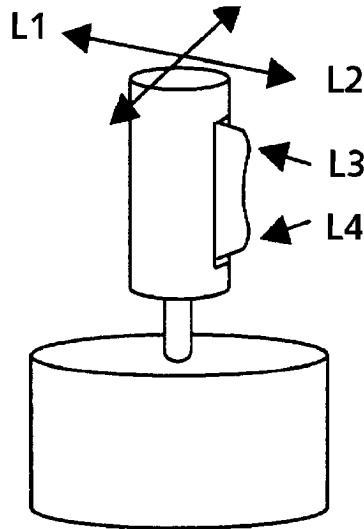
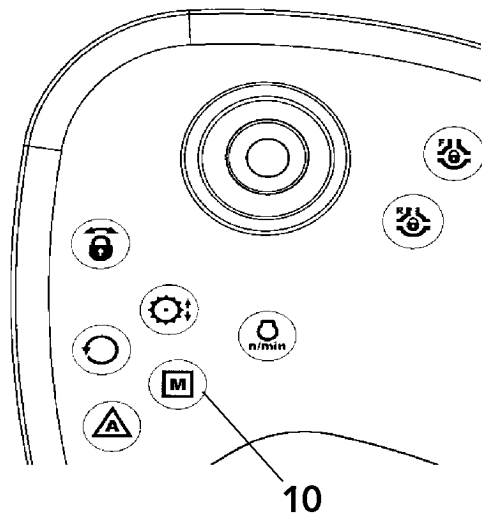

En modo manual mandos

10—Modo manual ON/OFF
L1—Carro afuera

L2—Carro dentro
L3—Compactador II cerrar¹
L4—Compactador III cerrar²

R1—Alimentador adelante
R2—Alimentador atrás

R3—Alimentador arriba
R4—Alimentador abajo

Presione el botón **10** del mando reposabrazos izquierdo para cambiar de modo grúa a modo **empacadora en manual**.

Presione el botón durante 0,2 segundos para activar la función. Si presiona el botón nuevamente, se activará la función de la pluma

¹Compactador III abrir

²Compactador II abrir

Para trabajar con la empacadora

Los requisitos para el uso de la empacadora son los mismos que para la grúa

1. El operador debe estar sentado en el asiento
2. El freno de estacionamiento quitado
3. Las r.p.m. de trabajo puestas

El modo de trabajo manual de la empacadora se activa pulsando el botón (10) del mando del reposabrazos izquierdo

El modo giro y elevación de la empacadora se activa pulsando el botón (8) del mando del reposabrazos izquierdo.

Ver sección 4-1 'Mandos en el reposabrazos izquierdo y derecho'.

Ver sección 11-2 'Utilizando la empacadora'.

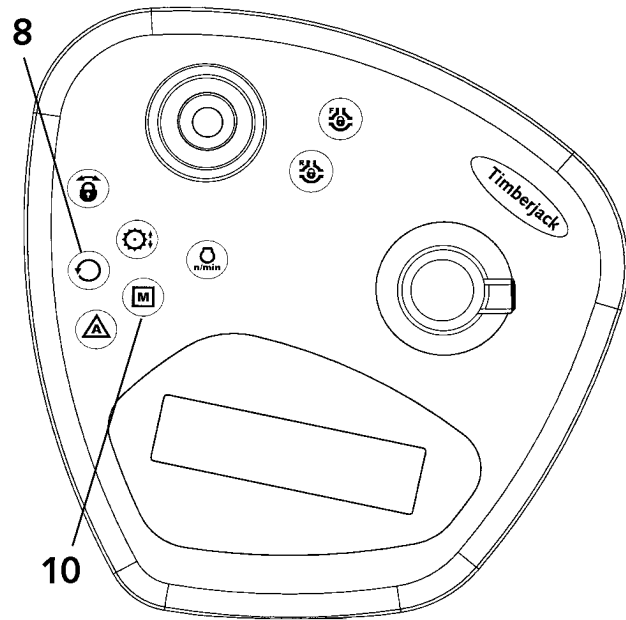

T193953 -JUN-12AUG03

EL62757.00003BB -19-25MAR03-1/1

Operación de la pluma

La pluma puede funcionar si:

1. El operador ocupa el asiento.
2. El freno de estacionamiento ha sido desactivado.
3. La pluma ha sido accionada.

Si se cumplen estas condiciones, la pluma se acciona automáticamente al girar el asiento hacia la parte trasera de la máquina.

Si el asiento está orientado hacia delante, la pluma se puede activar mediante el interruptor de la pluma en el panel de control derecho.

La pluma se podrá utilizar siempre que la pantalla del TMC muestre el símbolo correspondiente. También se puede mover la máquina mientras se opera la pluma.

Para las instrucciones sobre la operación segura y eficiente de la pluma consulte la Sección 10. .

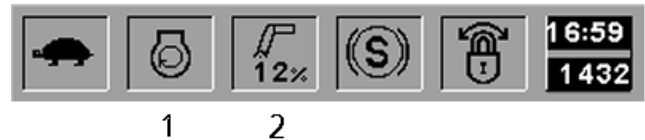

- 1—R.p.m. de la máquina
- 2—Símbolo de la pluma

T152203 -JUN-05MAR02

EL62757.000017E -63-21APR02-1/1

Arranque del motor frío



ATENCIÓN: Nunca utilice un producto de arranque líquido para poner en marcha el motor. Su combinación con el dispositivo de precalentamiento provocará una explosión en el colector múltiple de admisión.

NOTA: Cuando la temperatura es inferior a 5 °C, se recomienda utilizar el precalentamiento (equipo optativo) del refrigerante del motor 1/2 a 1 hora antes de poner en marcha el motor.

¡El uso de grado correcto de aceite es crítico para alcanzar la velocidad de arranque adecuada en temperaturas bajas!

1. Cuando la temperatura es inferior a 0 °C, el motor se debe poner en marcha como se describió anteriormente, pero:
2. Utilice el precalentamiento del aire de admisión del motor. Gire la llave de arranque a la posición II. Utilice la operación de radiación de calor durante entre 5 y 15 segundos antes del arranque, según la temperatura exterior.
3. Gire la llave de arranque a la posición III (arranque). Presione el pedal del acelerador hasta el fondo. Cuando el motor arranque, suelte la llave y disminuya el regulador para evitar que la velocidad del motor exceda las 1.000 r.p.m.
4. Si el motor no arranca, repita el procedimiento de radiación de calor antes de intentar ponerlo en marcha nuevamente.
5. Una vez que el motor está en marcha podrá, si es necesario, llevar la llave de arranque a la posición II y mantenerla allí durante aproximadamente 10 segundos. De esta manera, la carga de la bomba hidráulica de trabajo es aliviada, facilitando el funcionamiento del motor.

NOTA: La radiación de calor (calentador de rejilla) descarga enormemente las baterías. Si la luz indicadora de radiación de calor permanece encendida tras su operación, cierre el interruptor de desconexión principal.

Bloqueo de la pluma desactivada

Si el motor se detiene con la pluma en posición extendida, podría ser necesario replegar y bloquear manualmente la pluma antes de remolcar el autocargador.

El sistema hidráulico de la pluma se libera mediante el desvío de los alivios de puertos en la válvula de control de carga y la pluma se maniobra utilizando un segundo autocargador o un dispositivo de sustentación adecuado.



ATENCIÓN: Si la pluma se detiene en posición extendida, debe ser sostenida en esa posición antes de la liberación del sistema hidráulico.

Si la carga de la pluma no está totalmente desactivada, el aceite podría estar presurizado y el flujo de aceite podría ser más pesado al comienzo.

El incumplimiento de las precauciones de seguridad podría provocar lesiones personales o daños en la máquina.

Bloquee las ruedas. Sostenga la pluma utilizando bloques o una segunda máquina. La función de cada pluma es controlada desde su sección de carrete en la válvula de la grúa. Cada carrete debe ser desviado para mover la pluma en esa dirección.

Continúa en la pág. siguiente

EL62757,0000195 -63-21APR02-1/2

Mantenimiento Generalidades

Servicio técnico, Generalidades

Esta sección de mantenimiento contiene varios procedimientos de servicio técnico y control que se llevan a cabo regularmente. Algunos de ellos son realizados por el operador.

Para las tareas de mantenimiento y las reparaciones que requieran conocimientos y herramientas especiales, comuníquese con el centro de reparaciones autorizado más cercano.

Cualquier defecto que comprometa la seguridad operativa debe ser remediado inmediatamente.

Si el objetivo es una operación confiable y segura, la contribución más importante (y más económica) son el mantenimiento y los controles regulares de la máquina.

Los períodos de mantenimiento han sido categorizados como se indica a continuación:

- Mantenimiento diario o después de cada 10 horas de trabajo
- Mantenimiento semanal o después de cada 50 horas de trabajo
- Mantenimiento después de cada 250 horas de trabajo
- Mantenimiento después de cada 500 horas de trabajo
- Mantenimiento después de cada 1.000 horas de trabajo
- Mantenimiento después de cada 2.000 horas de trabajo

60 -63-22APR02-1/1

Uso de combustibles y lubricantes / Ubicación de mangueras de drenaje

IMPORTANTE: Para evitar daños a la máquina durante el servicio, utilice los combustibles y lubricantes correctos.

Las mangueras de drenaje están ubicadas en la bandeja inferior, debajo del motor. Las abrazaderas de las mangueras han sido numeradas 1...4.

Las capacidades de llenado indicadas son a título informativo solamente. Después de cambiar el aceite, se debe comprobar el nivel de aceite correcto final a través de la abertura de control o con la varilla de aceite.

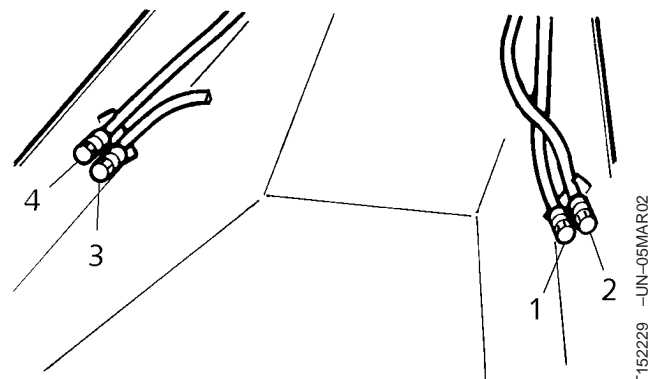

- 1—Aceite hidráulico; tanque hidráulico
- 2—Drenaje de la manguera de succión hidráulica.
- 3—Aceite del motor; drenaje
- 4—Tanque de combustible; drenaje

OUTJ003,0000674 -19-14MAY01-1/1

Mantenimiento: Periódico

Mantenimiento: Cada 1.000 horas

<input type="checkbox"/> Renueve el aceite hidráulico	<input type="checkbox"/> Compruebe y ajuste los pernos y los tornillos de las conexiones
<input type="checkbox"/> Reemplace el filtro de retorno hidráulico	<input type="checkbox"/> Compruebe el múltiple de escape
<input type="checkbox"/> Reemplace el respirador del tanque hidráulico	<input type="checkbox"/> Compruebe el acondicionador de aire
<input type="checkbox"/> Renueve el aceite de la marcha alta/baja (caja de transferencia)	<input type="checkbox"/> Mantenimiento de la pluma
	<input type="checkbox"/> Mantenimiento de la empacadora

Mantenimiento: Cada 2.000 horas

<input type="checkbox"/> Cambie el refrigerante	<input type="checkbox"/> Cambie el aceite del alojamiento de las ruedas impulsoras posteriores
<input type="checkbox"/> Compruebe el juego de la válvula	<input type="checkbox"/> Cambie el aceite del diferencial de eje único
<input type="checkbox"/> Lavado del sistema de enfriamiento	<input type="checkbox"/> Cambie el aceite de los extremos de ruedas de eje único
<input type="checkbox"/> Cambie el aceite del diferencial de eje de las ruedas impulsoras posteriores	<input type="checkbox"/> Compruebe y ajuste los pernos de las juntas entre los ejes y el chasis
<input type="checkbox"/> Controle el amortiguador de vibraciones	

Mantenimiento: Cada 6 meses

<input type="checkbox"/> Realice el mantenimiento del extintor de incendios	
---	--

Mantenimiento: Cada 12 meses

<input type="checkbox"/> Haga comprobar el sistema extintor de incendios (equipo optativo)	
--	--

Mantenimiento: Cuando sea necesario

<input type="checkbox"/> Purgado del sistema de combustible	<input type="checkbox"/> Haga comprobar el funcionamiento del motor del arrancador
<input type="checkbox"/> Reemplazo de la correa del ventilador/alternador	<input type="checkbox"/> Limpie el filtro de llenado del tanque de combustible
<input type="checkbox"/> Haga comprobar el funcionamiento de los atomizadores	
<input type="checkbox"/> Haga comprobar el funcionamiento de la turbina alimentadora	<input type="checkbox"/> Compruebe el acondicionador de aire
<input type="checkbox"/> Haga comprobar el funcionamiento del alternador	<input type="checkbox"/> Mantenimiento de la pluma

Compruebe el estado general y la presión de aire de los neumáticos

Compruebe visualmente la presión de los neumáticos todos los días. Si tiene duda, utilice un manómetro. Consulte la Sección 6-1 .



T152362 -JUN-06MAR02

EL62757,00000FA -63-10APR02-1/1

Llene el tanque de combustible

U Use sólo combustible nuevo para garantizar el funcionamiento correcto del motor diesel.

- Si fuera necesario, drene la suciedad depositada en el tanque de combustible a través de la manguera de drenaje del tanque de combustible (4).
- Llene el tanque todas las tardes. Esto evitará la formación de condensación en un tanque vacío.

Valor especificado

Tanque de combustible—
Volumen..... 165 l (43,5 gal)

- Limpie la parte superior (1) antes de abrirla para colocar la manguera de llenado de combustible.
- El combustible se puede agregar a través de la parte superior (1) o a través del acoplamiento rápido (2).

Si lo desea, puede solicitar una bomba fija de llenado de combustible (equipo optativo).

La detención automática se activa cuando el estanque está lleno. Después de la detención, también se puede utilizar el método manual. La bomba se detiene al girar el interruptor en la dirección opuesta.

NOTA: Las funciones automáticas requieren que el TMC esté encendido.

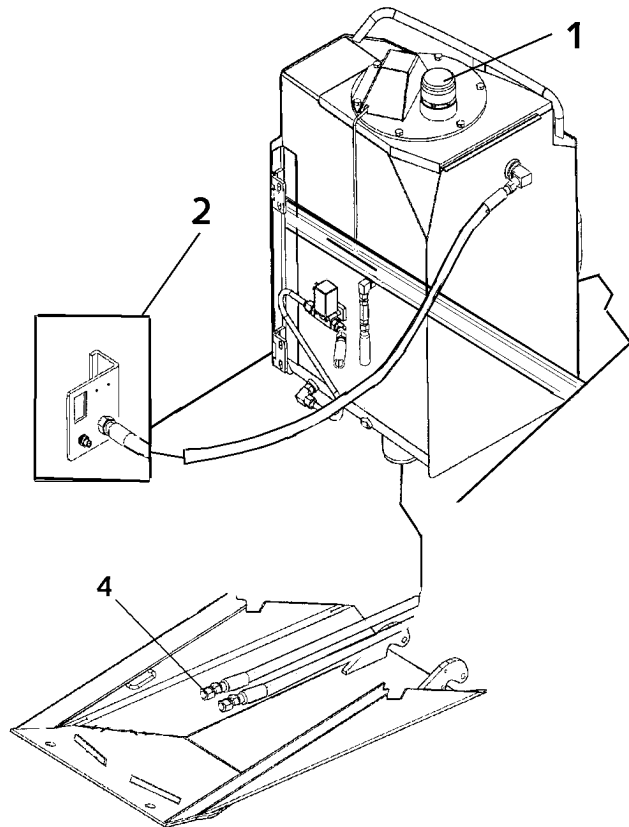

- 1—Parte superior
- 2—Acoplamiento rápido
- 3—Manguera de drenaje

T160196 -JUN-07OCT02

EL62757,00000FB -63-10APR02-1/1

Compruebe el par de torsión de las tuercas de las ruedas

NOTA: Es de suma importancia volver a ajustar las tuercas de las ruedas si las llantas o las bridas de los ejes se han pintado recientemente, o si el autocargador es nuevo. Compruebe el par de torsión de las tuercas de las ruedas después de las primeras 250 horas y luego a intervalos de 1.000 horas.



T142843 -JUN-04DEC01

Compruebe el par de torsión de las tuercas de las ruedas.

Los equipos de reemplazo se deben ajustar de acuerdo con las especificaciones.

Valor especificado

Tuercas de ruedas—Par de torsión..... 550 Nm (405 lb/pie)

Compruebe las llantas por posibles cortes o abolladuras.
Reemplace las llantas dañadas.

OUTJ003,00006AB -63-16MAY01-1/1

Comprobación del sistema de enfriamiento



ATENCIÓN: La liberación explosiva de fluidos del sistema de enfriamiento presurizado puede causar quemaduras graves. Detenga el motor. Sólo quite la tapa de llenado cuando esté lo suficientemente fría como para tocarla con las manos desnudas. Afloje la tapa lentamente hasta el primer punto para aliviar la presión y luego quítela totalmente.



TSS281 -JUN-23AUG88

IMPORTANTE: Se debe expulsar todo el aire del sistema de enfriamiento antes de volver a llenarlo. Afloje el accesorio de la unidad de transmisión de temperatura en la parte posterior de la cabeza del cilindro o el tapón del alojamiento del termostato para permitir que el aire escape al llenar el sistema. Vuelva a ajustar el accesorio o coloque el tapón una vez que todo el aire haya sido expulsado.

1. Verificar todo el sistema de enfriamiento por posibles fugas. Apretar bien todas las abrazaderas.
2. Revisar muy bien todas las mangueras del sistema de enfriamiento. Reemplazar las mangueras cuando estén muy duras, partidas o adelgazadas.
3. Probar la solución del refrigerante usando cintas de prueba de refrigerante John Deere o COOLSCAN™ análisis. Si no está disponible COOLSCAN™ análisis, recargue el sistema con las instrucciones impresas en la etiqueta del Acondicionador del Refrigerante Líquido John Deere.

NOTA: Si se va a llenar el sistema con refrigerante que no contiene SCAs, el refrigerante debe ser precargado. Determinar la capacidad total del sistema y premezclar con 3% de Acondicionador Refrigerante John Deere.

El Acondicionador Refrigerante Líquido John Deere, es recomendado como un aditivo refrigerante suplementario para los motores John Deere.

No mezclar un tipo de SCA con una marca diferente.

4. Con el motor bloqueado mediante el perno en el tiempo de compresión TDC del pistón N° 1, compruebe los juegos de las válvulas de escape N° 1, 3 y 5 y las válvulas de admisión N° 1, 2 y 4.

Valor especificado

Comprobación del juego de la válvula de admisión (desde el balancín hasta el vástago de la válvula con el motor frío)—Juego 0,31 a 0,38 mm
(0,012 a 0,015 pulg)

Comprobación del juego de la válvula de escape (desde el balancín hasta el vástago de la válvula con el motor frío)—Juego 0,41 a 0,48 mm
(0,016 a 0,019 pulg)

5. Gire el volante 360° hasta que el pistón N° 6 alcance el tiempo de compresión "TDC". Los balancines del pistón N° 6 deberían estar sueltos.
6. Compruebe el juego de las válvulas de acuerdo con las mismas especificaciones de las válvulas de escape N° 2, 4 y 6 y de admisión N° 3, 5 y 6.
7. Si fuera necesario ajustar el juego de la válvula, encargue la tarea a un taller autorizado.
8. Instale la cubierta del balancín con el tubo de ventilación y ajuste los tornillos de acuerdo con las especificaciones y en el orden que se indica.

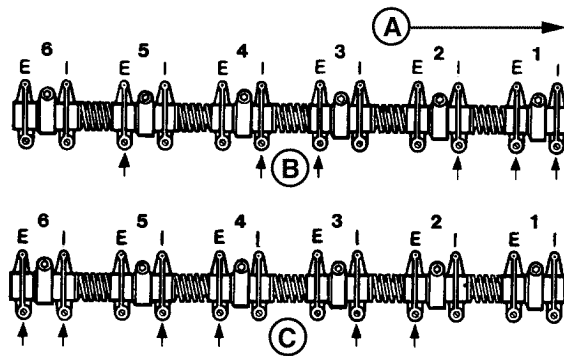

- A—Frente del motor
B—Compresión TDC del pistón N° 1
C—Compresión TDC del pistón N° 4
E—Válvula de escape
I—Válvula de admisión

RG4777 -UN-31OCT97

RG41165,0000032 -63-12DEC00-2/2

5. Posicione el extremo de la rueda con el tapón de drenaje en la línea central horizontal del eje.
6. Agregue aceite nuevo a través del puerto de llenado hasta que el nivel alcance el tapón de drenaje.
7. Limpie e instale los tapones de drenaje y llenado.

NOTA: Cada vez que retire tapones, reemplace los sellos de aro tórico o las arandelas de cobre.

8. Repita el procedimiento en cada extremo de rueda.

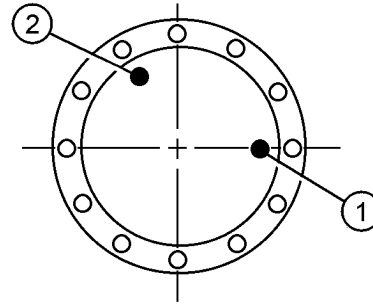

Extremo de la rueda: Posición de llenado

- 1—Tapón de drenaje
2—Tapón de llenado

T144166 -JUN-19JUL01

Capacidades	Rodamientos de núcleo, 6 ruedas	2 x 4 l (2 x 1,05 gal)
Aceite hipoide	API GL-5 o MIL-L-2105 B o D	
Viscosidad	SAE 90 SAE 85W/90 SAE 80W/90 SAE 75W/90	

OUTJ003.00006F8 -63-17JUL01-2/2

Compruebe y ajuste los pernos de las juntas entre los ejes y el chasis

Pieza	Medida	Valor especificado
Pernos horizontales y verticales	Par de torsión	1.000 Nm (737,5 lb/pie)

Compruebe y ajuste los pernos de las juntas entre los ejes y el chasis cada 2.000 horas.

EL62757.0000123 -63-10APR02-1/1

Comprobación del nivel de aceite en el tanque hidráulico

1. Compruebe el nivel de aceite hidráulico en el visor (1) del tanque. Al hacerlo, los cilindros de pluma principal y la pluma secundaria deben estar en la posición más recogida posible.
2. Agregue aceite, si fuera necesario.

Capacidades	Tanque hidráulico	150 l (40 gal)
Aceite mineral	Aceite para verano	SMR norma SH 68
	Aceite para invierno	SMR norma SHS 32
	Aceite para todo el año	SMR norma SHS 46
Si utiliza aceite biodegradable sintético:		Neste Biohydrauli SE 46

EL62757_0000131 -63-10APR02-1/1

Renueve el aceite hidráulico

NOTA: Cambie el aceite hidráulico cuando esté tibio y los contaminantes estén suspendidos.

Durante el cambio de aceite, primeramente abra la llave de ventilación (2).

- 1—Visor
- 2—Llave de ventilación

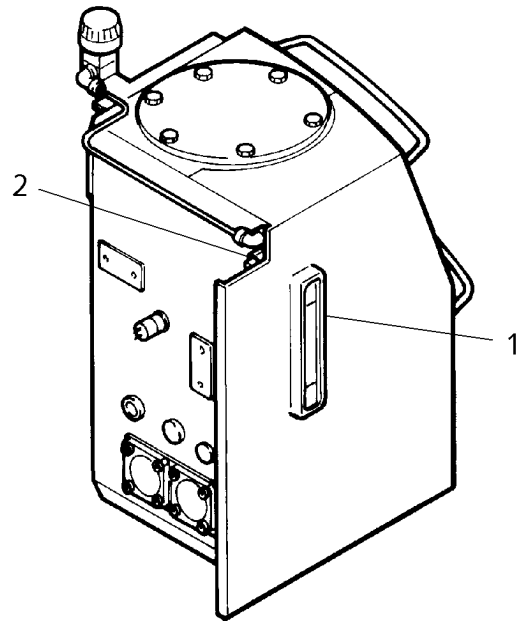

T152230 -JUN-05MAR02

Continúa en la pág. siguiente

EL62757_00000EC -63-10APR02-1/3

CLICK HERE TO **DOWNLOAD** THE COMPLETE MANUAL

- Thank you very much for reading the preview of the manual.
- You can download the complete manual from: www.heydownloads.com by clicking the link below



- Please note: If there is no response to CLICKING the link, please download this PDF first and then click on it.

CLICK HERE TO **DOWNLOAD** THE COMPLETE MANUAL

Comprobación y ajuste del valor de la válvula de corte de presión de la bomba de transmisión

1. Desconecte el solenoide del freno de estacionamiento Y41 del bloque de válvulas. El freno de estacionamiento continuará aplicado.
2. Conecte los manómetros (60 MPa) (8.702 psi) a los puntos de medición (214) (subir) y (206) (bajar).
3. Aplique la marcha alta.
4. Conduzca la máquina hacia delante y hacia atrás aunque el freno esté aplicado. No haga esto durante más de cinco segundos por vez.
5. La presión debería subir a $45,0 + 0,5$ MPa (6.526,70 psi) (en ambas direcciones).
6. Si fuera necesario, ajuste la presión con el tornillo de ajuste (210) (hacia delante/atrás).
7. Después de realizar el ajuste, compruebe las presiones una vez más.
8. Instale el solenoide en el interior de la válvula y ajuste manualmente el tornillo de fijación.

(206)—Punto de medición, bajar la presión

(210)—Tornillo de ajuste

(214)—Punto de medición, subir la presión

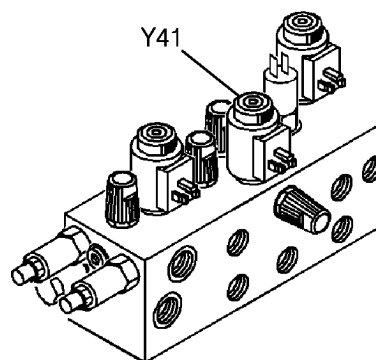

T138248 -UN-22AUG01

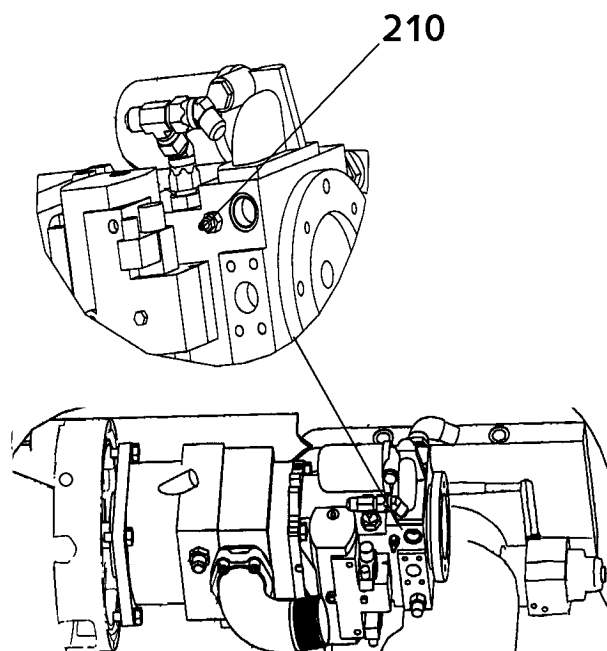

T188512 -UN-14MAR03

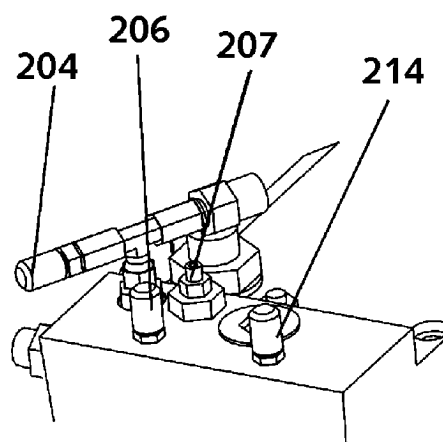

T153143 -UN-19FEB03

Ajuste de la pala nivelador proporcional

La presión de la pala niveladora proporcional se puede medir en el punto de medición (116).

1. Opere la función del cilindro hacia dentro y hacia fuera.
2. La presión deberá elevarse a 20,3 MPa (2.944 psi) a medida que el movimiento se opera hasta su punto máximo.
3. Si fuera necesario, realice los ajustes necesarios con el tornillo de ajuste **516** , ubicado en la bomba de trabajo.

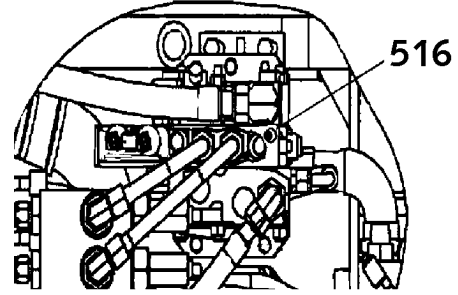
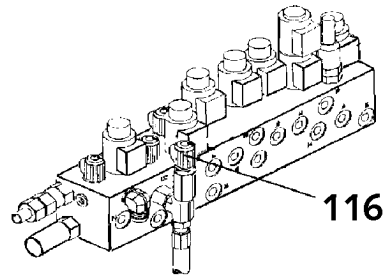

T160364 -UN-14OCT02

EL62757,0000061 -67-16OCT02-1/1

Ajuste de equipos optativos

- Pala niveladora

Todos los equipos optativos (de acuerdo con la instalación en fábrica) trabajan con la presión máxima. *No se deben realizar otros ajustes de presión.*

EL62757,00001A6 -63-21APR02-1/1

- Desconecte el cable de la ECU.
- Desconecte los cables del Hub (cinco cables).

2. Conexión a tierra:

- Conecte el alambre de tierra lo más cerca posible del punto de soldado.
- La corriente de soldado nunca debe pasar a través de los rodamientos, las juntas, los equipos eléctricos o los sistemas hidráulicos.

3. Piezas que nunca se deben soldar:

- pernos de sujeción de la pluma
- válvulas de control
- tubos hidráulicos

4. Piezas que no se deben soldar sin las instrucciones del fabricante:

- piezas de fundición
- bucles de cilindro

5. Puntos y componentes a los que está prohibido anexar otras piezas mediante soldadura:

- piezas de fundición
- extremos de plumas
- pernos de fijación de cilindros
- esquinas de piezas de refuerzo

6. Soldadura:

Si fuera posible, suelde bajo techo, en instalaciones reservadas para este propósito, donde la temperatura sea al menos 10 °C. Si suelda en algún otro lugar, preste atención a las reglamentaciones locales y a las circunstancias, así como también al entorno, antes de empezar a soldar.

El soldador debe poseer conocimientos adecuados y los permisos requeridos.

7. Evaluación de daños:

Si un componente o estructura ha sido dañado como resultado de un accidente, carga excesiva o fatiga; primeramente se deberá determinar si la estructura necesita ser reforzada o si una reparación corriente es suficiente.

8. Instrucciones:

Antes de comenzar a soldar, también puede comunicarse con el fabricante, quien posee instrucciones detalladas para cada caso.

La limpieza y las comprobaciones regulares de la máquina y la grúa reducen las posibilidades de daños mayores.

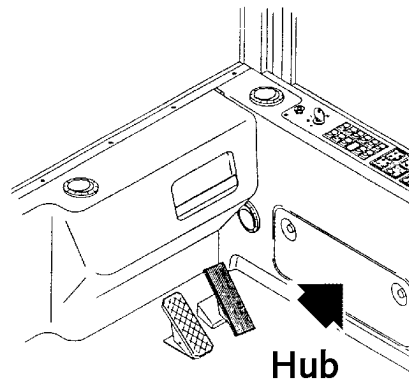
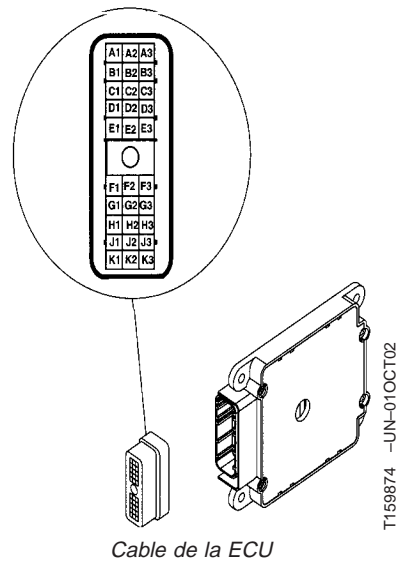

T159362 -UN-13SEP02

- No abandone la cabina antes de haber colocado la uña en el suelo o en la posición de transporte.



ATENCIÓN: Cuando se aproxime a un área con líneas eléctricas colgantes, hágalo con la máxima precaución.

Distancias de seguridad para líneas eléctricas:

Voltaje nominal kV	Distancia mín. (m) inferior	lateral
1	2 (6,5 pies)	2 (6,5 pies)
1 a 45	2 (6,5 pies)	3 (9,8 pies)
110	3 (9,8 pies)	5 (16 pies)
220	4 (13 pies)	5 (16 pies)
400	5 (16 pies)	5 (16 pies)

IMPORTANTE: Si hace contacto con una línea eléctrica, permanezca en la cabina.

EL62757,00001C5 -63-22APR02-2/2

Compruebe el juego vertical de las plumas telescópicas

Si fuera necesario, realice el ajuste insertando placas de ajuste adicionales debajo de las piezas de deslizamiento.

El espesor agregado de las placas de ajuste debajo de las pastillas de deslizamiento no deberá exceder tres milímetros. Esto garantizará que las pastillas de deslizamiento se mantendrán en su lugar. La parte superior de la pastilla de deslizamiento debe sobrepasar los bordes del alojamiento de rodamientos en al menos dos milímetros.

El estado de las pastillas de deslizamiento traseras se puede comprobar abriendo la trampa en la base posterior de la pluma telescópica.

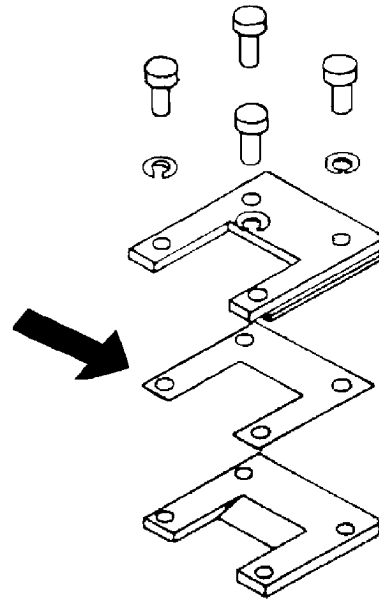

T152546 -UN-08MAR02

EL62757,00001D4 -63-22APR02-1/1

Compruebe el ajuste de los pernos de fijación de la pluma, las cubiertas de cilindros hidráulicos y otras uniones atornilladas

Para obtener información sobre los valores de par de torsión de tuercas y pernos, consulte la Sección 6-1.

Pieza	Medida	Valor especificado
Pernos de la pluma	Par de torsión	1.120 Nm (826 lb/pie)

EL62757,00001D5 -63-22APR02-1/1

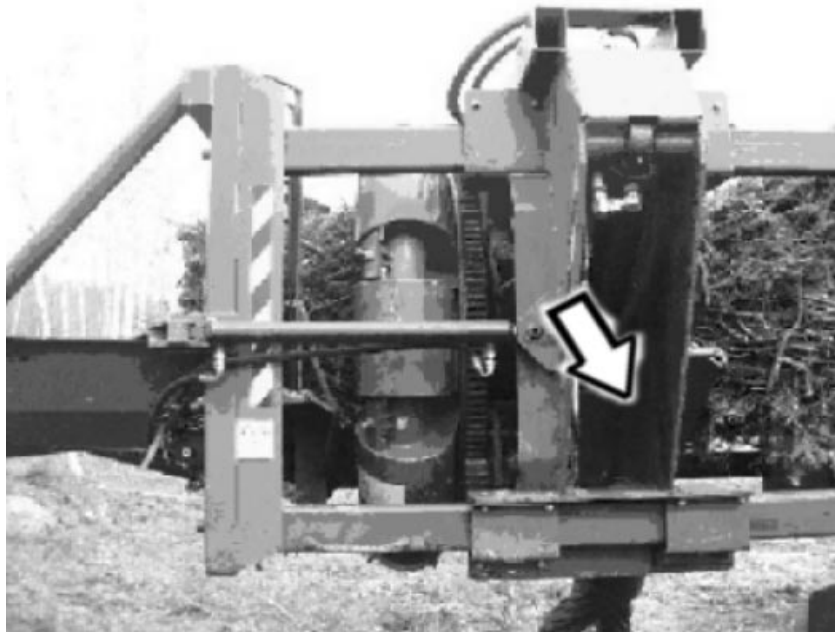

T193887 -UN-08AUG03

Compactador III en posición cerrada y el carro en posición frontal. El fardo ha sido cortado y la primera media carrera se ha hecho

EL62757,000038B -63-14MAR03-2/2

Alimentador (Unidad compactación 1)

- El alimentador consiste en dos rodillos verticales conicos (Altura aproximada 600 mm).
- Cada uno tiene su propio motor hidráulico (800cc.).
- Justo detrás de los dos rodillos verticales estan situados los dos rodillos horizontales situados uno encima del otro (longitud aproximada 1000 mm.). Cada uno tiene su propio motor hidráulico (2150 y 3000 cc.).
- El rodillo inferior va montado fijo a la estructura y el superior es desplazable mediante un cilindro hidráulico.
- Un detector de proximidad colocado en el cilindro detecta el nivel minimo alimentación de material.

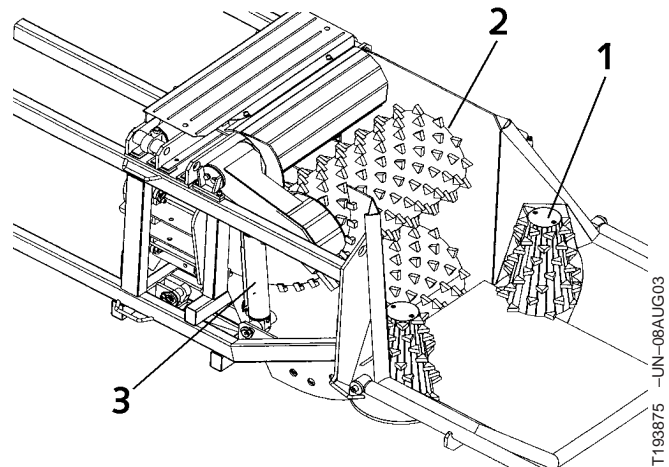

T193875 -UN-08AUG03

- 1—Dos rodillos verticales conicos
- 2—Dos rodillos verticales
- 3—Cilindro hidráulico

2	motores	800 cc
1	motor	2150 cc
1	motor	3000 cc
1	cilindro hidráulico	7.5 / 50 / 100 / 500
1	detector de proximidad	

EL62757,000038C -63-14MAR03-1/1

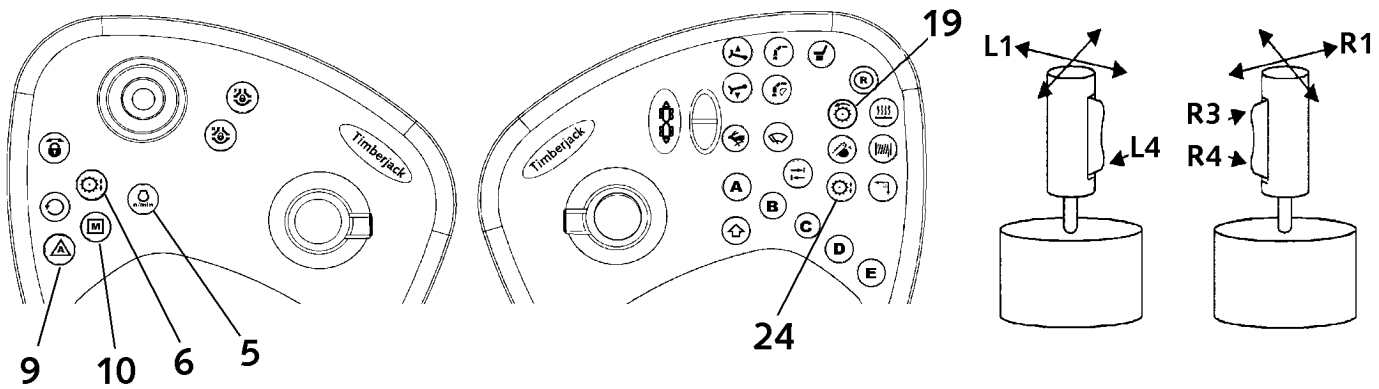

T194032 -UN-19AUG03

Modo de alimentación 2: utilizando los interruptores de la palanca de mando derecha de la pluma

También puede utilizar el modo manual, mediante los interruptores de la palanca de mando de la pluma R1, R3, R4 para el alimentador y los rodillos de alimentación.

Cuando utiliza los interruptores de la palanca de mando, debe conectar el modo manual para desactivar la pluma.

NOTA: Cada vez que desee agregar material, deberá desconectar el modo manual para activar la pluma.

1. Atar el extremo de la cuerda a la estructura.
2. Girar el asiento en la dirección de la empacadora y conectar las rpm en **(5)**.
3. Presionar interruptor **(10)** para activar la empacadora en modo manual.
4. Mover el compactador II y compactador III a la posición mas alejada, mediante actuar la palanca de mando derecha a la posición **(L1)**.
5. La palanca de mando a su posición central: abrir el compactador II completamente presionando el boton **(L4)**.
6. Svir el rodillo alimentador a su posición mas elevada, presionando el boton **(R3)**.
7. Presionar el boton **(10)** de nuevo para desconectar el modo manual.
8. Colocar material lo mas largo posible en el alimentador.

9. Presionar el boton **(10)** para conectar el modo manual.
10. Comprimir el material con el rodillo desplazable, presionando el boton “Rodillo alimentador abajo” **(R4)** y mover la palanca de mando derecha a la posición rodillo alimentar **(R1)**. Mantenerlo hasta que el material este entre el Compactador II y el Compactador III.
11. Svir el rodillo alimentador, presionando el boton “Rodillo alimentador arriba” **(R3)**.

Presione el boton **(10)** de nuevo para desconectar el modo manual, y poner mas material en el alimentador.
12. Despues de poner mas material, presionar el boton **(9)** “Comienzo en automatico”.
13. Añadir mas material de tal forma que el rodillo alimentador se vea a media altura.
14. El proceso continuara de forma automatica mientras el detector en el cilindro hidráulico del rodillo superior no detecte falta de material
15. El corte se automatiza ajustando el numero de ciclos.
16. Cuando el nivel de carga es bajo el proceso se para automaticamente y el rodillo superior suve a su partye superior.
 - a. Añadir material bajo el rodillo superior.
 - b. Presionar el interruptor “Comienzo en automatico” **(9)**.

Mantenimiento semanal o cada 50 horas.

- Limpie la empacadora y el soporte de esta con el resto de la maquina (1).
- Engrasar las uniones (60 puntos).
- Compruebe el ajuste de las cadenas
- Engrasar los alojamientos de los sensores de diametro (2 unid) y sensores de longitud con grasa resistente al agua y al frio. (Por ejemplo, LE 4701)

NOTA: Cuando hay riesgo de heladas, es recomendable engrasar los sensores diariamente

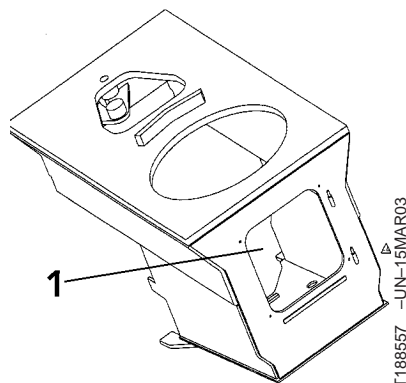

EL62757,00003A0 -63-14MAR03-1/1

A. CANTIDAD CLARAMENTE INSUFICIENTE DE REFRIGERANTE

- Flujo continuo de burbujas o flujo de aspecto espumoso.
- La diferencia de temperatura entre los extremos de presión alta y baja es pequeña.
- La presión del extremo de presión alta es inusualmente baja.

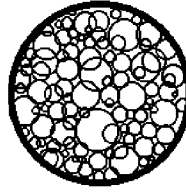

T139551 -UN-15JUN01

DETENGA EL COMPRESOR INMEDIATAMENTE y comuníquese con un mecánico autorizado para que compruebe el sistema.

EL62757,00001DD -63-22APR02-2/5

B. CANTIDAD INSUFICIENTE DE REFRIGERANTE

- Se ven algunas burbujas a intervalos de varios segundos.
- El extremo de presión alta está tibio y el extremo de presión baja está fresco.

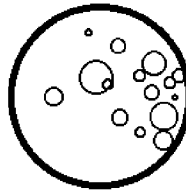

T139552 -UN-15JUN01

Compruebe que no existan fugas en el sistema. Si las encuentra, repárelas inmediatamente.

Sólo el personal autorizado puede agregar refrigerante nuevo al sistema.

EL62757,00001DD -63-22APR02-3/5

C. CANTIDAD CORRECTA DE REFRIGERANTE

- El refrigerante es transparente y sólo aparecen algunas burbujas al cambiar la velocidad del motor.
- La presión de ambos extremo de presión alta y baja es normal.
- El extremo de presión alta está caliente y el extremo de presión baja está frío.

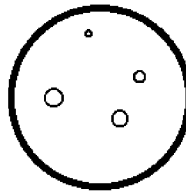

T139553 -UN-15JUN01

Continúa en la pág. siguiente

EL62757,00001DD -63-22APR02-4/5

F00	Funcionamiento correcto
F01	Advertencia de sobrevoltaje
F02	Advertencia de subvoltaje
F09	Desconexión de TRS 003
F10	Apagado por sobrevoltaje
F11	Apagado por subvoltaje
F12	Recalentamiento
F13	Detección de posible recalentamiento
F14	Diferencia demasiado grande entre las temperaturas de recalentamiento y del agua
*F15	Operación desactivada por número permisible de recalentamientos posibles excedido
F20	Rotura de la bujía de encendido
F21	Sobrecarga de salida de la bujía de encendido
F33	Mal funcionamiento en el motor de combustión
F37	La bomba de agua no funciona
F42	Cortocircuito en la bomba de agua
F43	Cortocircuito en otro componente
F47	Cortocircuito en la bomba de combustible
F48	Rotura de la bomba de combustible
*F50	Operación desactivada por intentos de arranque excedidos
F51	Señal de llama durante el arranque
F52	Tiempo de seguridad excedido - arranque desactivado
F53	Corte de llama en la etapa de control de encendido
F54	Corte de llama, ajuste alto
F55	Corte de llama, ajuste medio
F56	Corte de llama, ajuste bajo
F59	Aumento demasiado rápido de la temperatura del agua
F60	Rotura del sensor de temperatura
F61	Cortocircuito en el sensor de temperatura
F64	Rotura del sensor de llama
F65	Cortocircuito en el sensor de llama
F71	Rotura del sensor de recalentamiento
F72	Cortocircuito en el sensor de recalentamiento
F90	Unidad de control dañada (falla interna/restablecimiento)
F93	Unidad de control dañada (error RAM)
F94	Unidad de control dañada (error EPROM)
F97	Falla de la unidad de control interna

***) Pasos para cancelar la operación deshabilitada (código de falla F15 o F50)**

A Para vaciar la memoria con falla:

- Conecte la alimentación eléctrica.
- Presione (3). Aparece el código de falla.
- Presione (1) y, al cabo de dos segundos, presione simultáneamente (2).
- Desconecte la alimentación eléctrica.
- Presione (1) y (2) simultáneamente y conecte la alimentación eléctrica. La pantalla muestra: - - : - -

Flotador de la pala niveladora

El interruptor de posición del flotador de la pala niveladora (17) está ubicado en el tablero de mandos delantero.

IMPORTANTE: Para utilizar la posición del flotador, el motor diesel debe estar en marcha.

El interruptor tiene tres posiciones, 0, 1 y 2.

- La posición del flotador se activa cuando se coloca el interruptor en la posición 2. Luego el interruptor permanecerá en la posición 1.
- La posición 0 detiene la posición del flotador.

NOTA: Lo mismo sucede al detener el motor.

NOTA: Si se pone en marcha el motor con el interruptor en la posición 1, no se podrá utilizar la posición del flotador.

Detenga el motor, seleccione la posición 0 y póngalo en marcha nuevamente.

17—Interruptor de posición del flotador de la pala niveladora

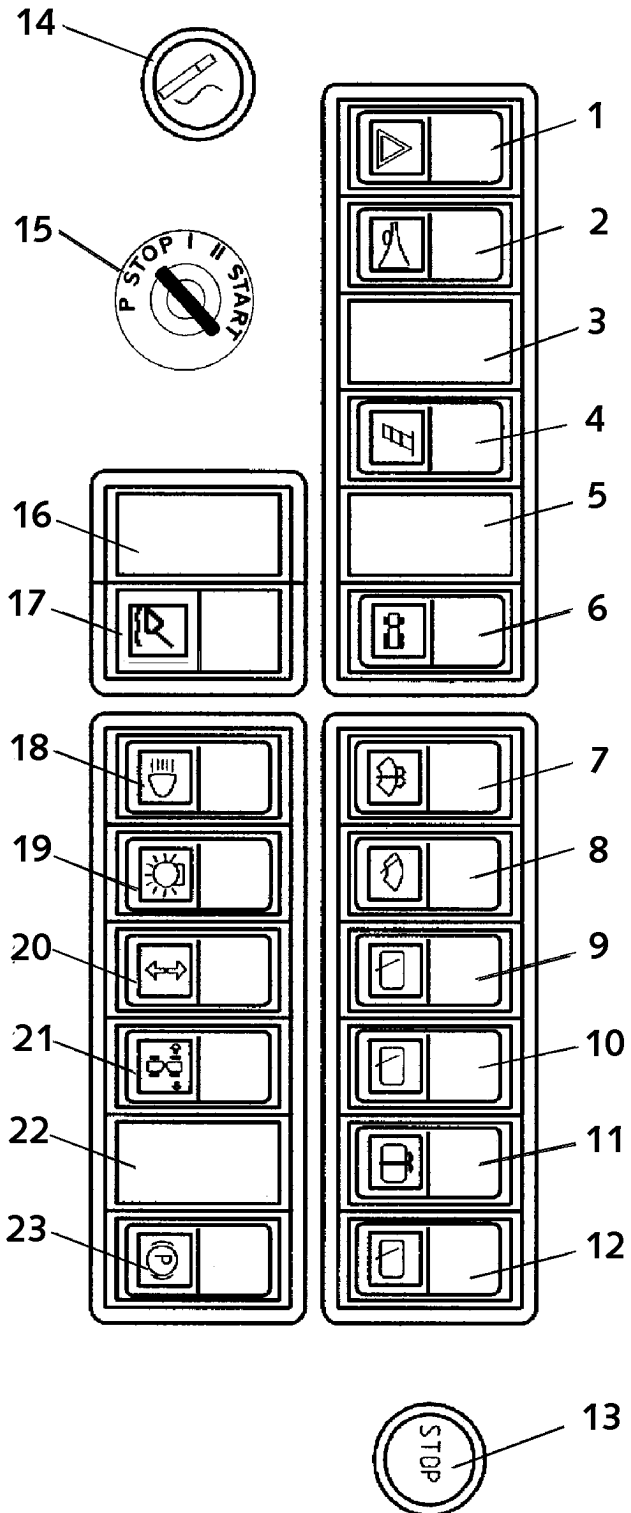

T152191 -JUN-19AUG03

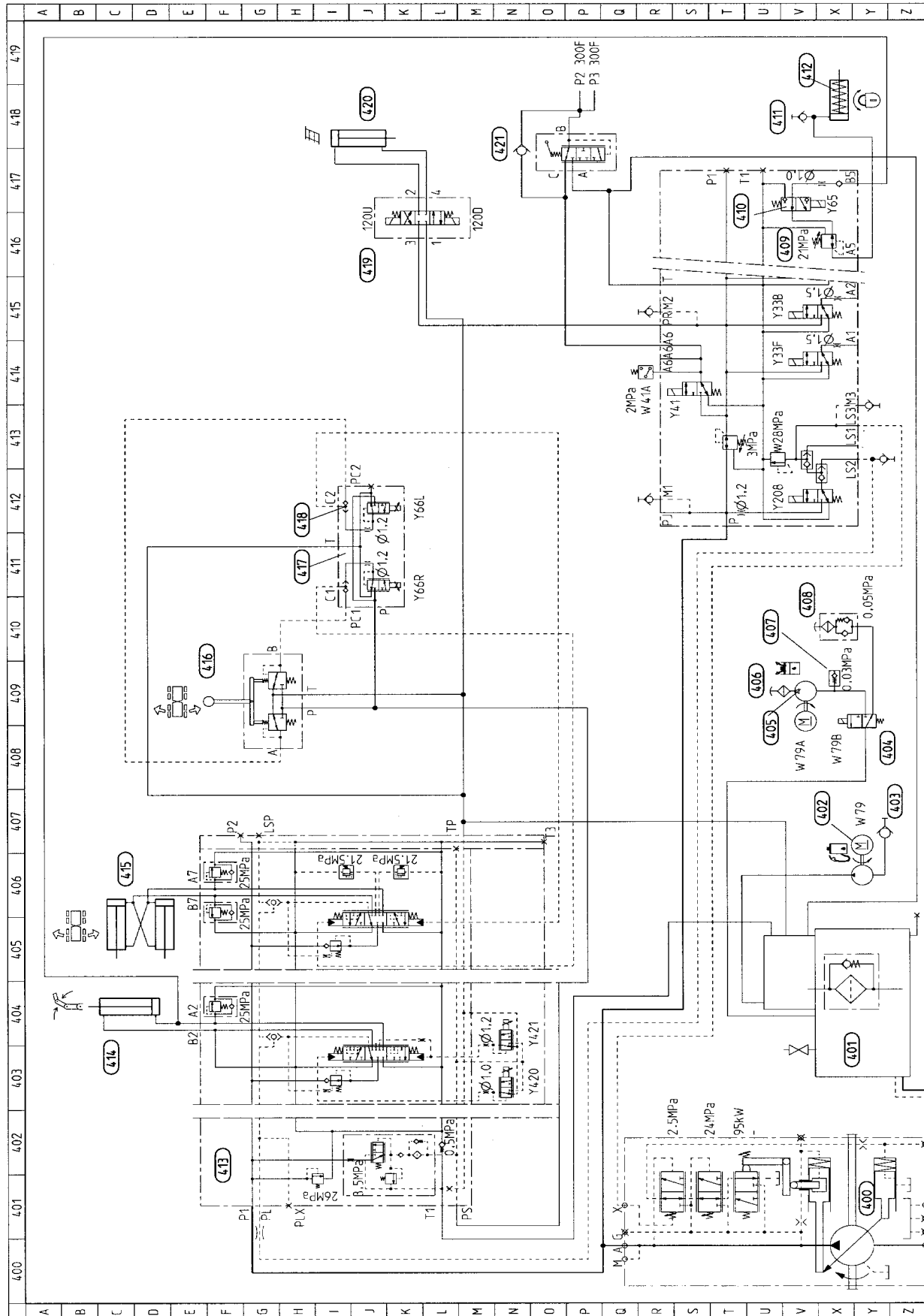

REVISION NUMBER	0	REVISION	***	SHEET	4/8	
DRAWING NUMBER	F630083					
Timberjack						
FILE	SCHEMATIC DIAGRAM 14900 Logging residual bundler				DATE (YYYY-MM-DD)	2003-01-30
EFFECTIVE FROM	DRAWN BY	DATE (YYYY-MM-DD)	DESIGNED BY	DATE (YYYY-MM-DD)	APPROVED BY	DATE (YYYY-MM-DD)
	JE	2003-08-25	JE	2003-08-25	JE	2003-08-25
CHANGED BY	APPROVED BY	DATE (YYYY-MM-DD)	CHANGED BY	APPROVED BY	DATE (YYYY-MM-DD)	CHANGED BY
JE	JE	2003-08-25	JE	JE	2003-08-25	JE
REVISION NUMBER	*** 0 (N901661)					

T194409 -UN-29AUG03

EL62757.00001EB -63-22APR02-2/2

Explicaciones del diagrama de cableado

1. Columna de búsqueda	4. Referencia, columna de búsqueda 608 E	7. Manguera conectora X16 terminal 9	10. Línea simple	13. Símbolo operativo
2. Líneas dobles, conductor en tarjeta de circuitos	5. Terminal de tierra, conector X3 terminal 3	8. N° de alambre 65+	11. Válvula magnética Y65	
3. Relé K7	6. Fusible 25, 10A	9. S9 en la caja, no está montado en todas las máquinas	12. Chasis de la máquina	

Códigos de colores de alambres eléctricos:							
BE = azul	BL = negro	BR = marrón	GN = verde	GR = gris	OR = naranja	RD = rojo	YL = amarillo

EL62757,00001EF -63-24APR02-2/3

Posiciones de la llave de arranque

En la ilustración se muestran los conectores utilizados en las diferentes posiciones del interruptor de arranque.

A—Conectores

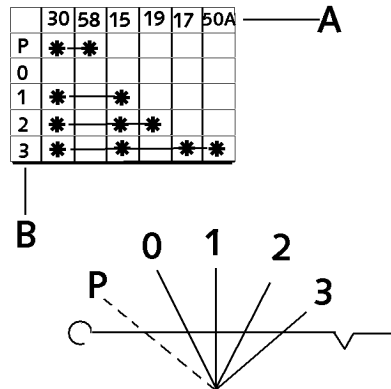

T159290 -UN-15OCT02

EL62757,00001EF -63-24APR02-3/3

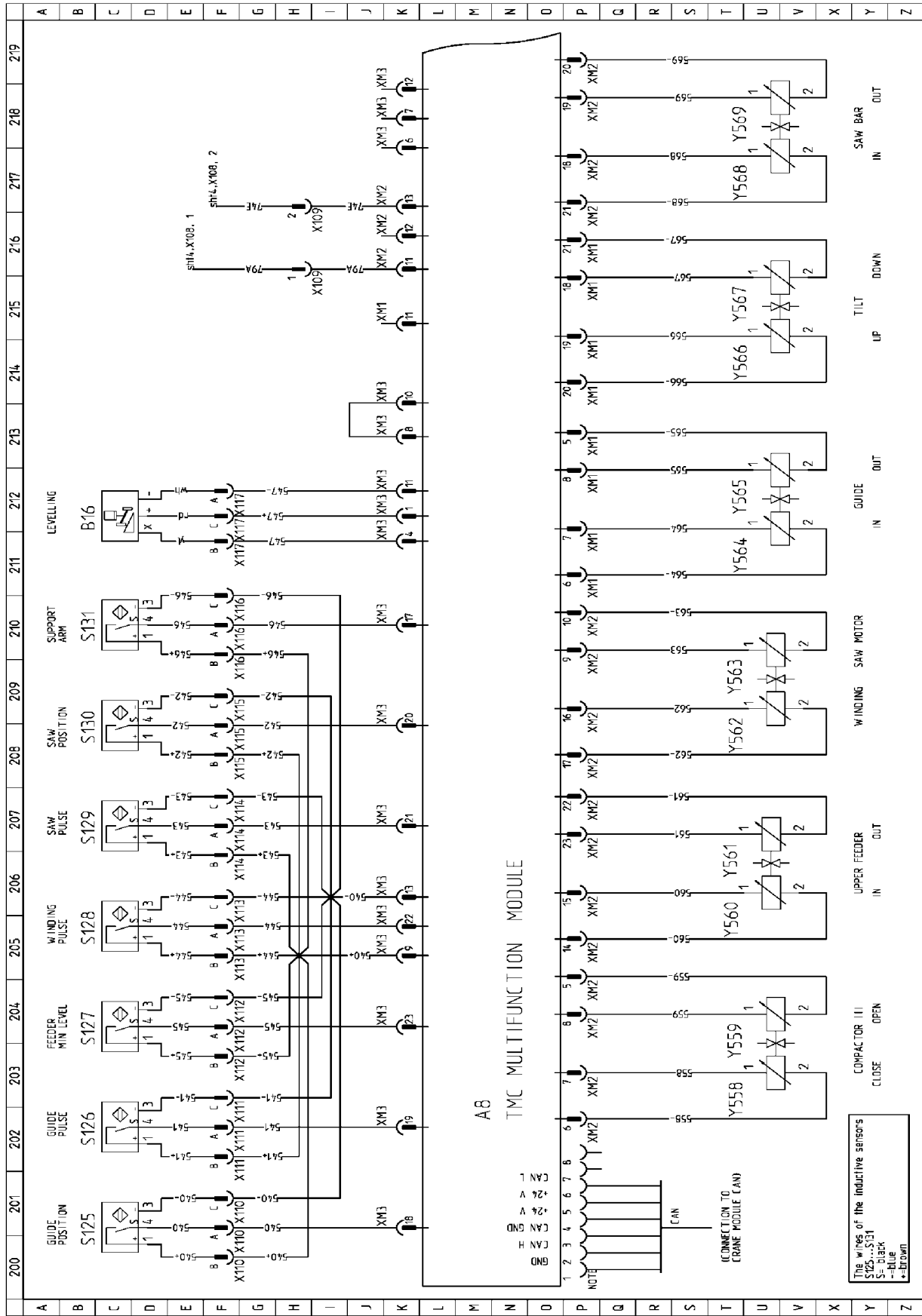

TITLE		WIRING DIAGRAM 14.90	
EFFECTIVE FROM		W/14590.002001	
APPROVED BY		JS	
DRAWN BY		MLa	
DATE (YYYY-MM-DD)		2003-06-24	
DATE (YYYY-MM-DD) APPROVED BY		2002-12-12 JS	
DATE (YYYY-MM-DD)		2003-06-24	
DRAWING NUMBER		F628360	
REVISION		A 0	
SHEET		2/4	

The wires of the inductive sensors
 S125...S131
 S=BLACK
 =BLUE
 L=DOWN

T194506 -UN-29AUG03

CLICK HERE TO **DOWNLOAD** THE COMPLETE MANUAL

- Thank you very much for reading the preview of the manual.
- You can download the complete manual from: www.heydownloads.com by clicking the link below



- Please note: If there is no response to CLICKING the link, please download this PDF first and then click on it.

CLICK HERE TO **DOWNLOAD** THE COMPLETE MANUAL