



Manual del operario

Rango de números de serie

S-80

después de S8008-8000

S-85

ANSI/CSA
North America
South America
Asia

AUS
Australia

con información
de mantenimiento

Sixth Edition
Second Printing
Part No. 133070SP

CLICK HERE TO **DOWNLOAD** THE COMPLETE MANUAL

- Thank you very much for reading the preview of the manual.
- You can download the complete manual from: www.heydownloads.com by clicking the link below



- Please note: If there is no response to CLICKING the link, please download this PDF first and then click on it.

CLICK HERE TO **DOWNLOAD** THE COMPLETE MANUAL

Seguridad general

Señales de seguridad y ubicaciones

82487



114473



82601



82547



82602

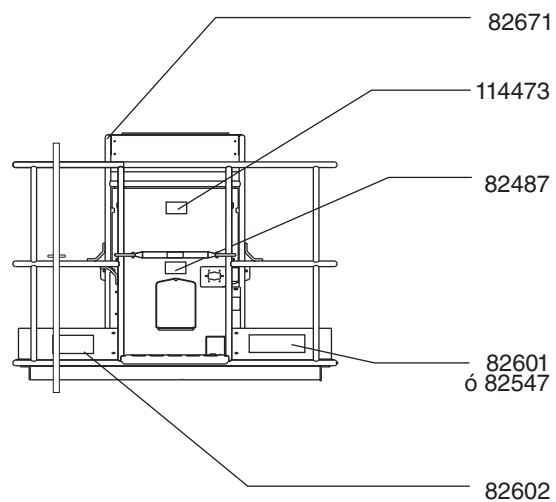
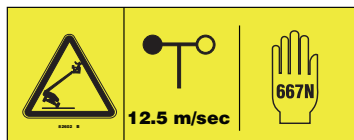

82671



Seguridad en el área de trabajo

⚠ Seguridad de los portatubos

Lea atentamente y respete todas las advertencias y las instrucciones que se incluyen con los portatubos.

No sobrepase la capacidad nominal de la plataforma. El conjunto de portatubos y el peso de la carga transportada en los portatubos reducirá la capacidad nominal de la plataforma y deberá tenerse en cuenta a la hora de calcular la carga total de la plataforma.

El conjunto de portatubos pesa 9,5 kg.

La capacidad máxima del conjunto de portatubos es de 91 kg.

El peso del conjunto de portatubos y la carga en los portatubos puede limitar el número máximo de ocupantes en la plataforma.

Centre la carga en el perímetro de la plataforma.

Asegure la carga a la plataforma.

No obstruya la entrada o salida de la plataforma.

No obstruya los controles de la plataforma o el botón rojo de parada de emergencia.

No los utilice a menos que esté debidamente instruido y sea consciente de todos los riesgos asociados a los movimientos de la plataforma con cargas que sobresalgan.

No someta la máquina a fuerzas horizontales ni a cargas laterales subiendo o bajando cargas fijas o que sobresalgan por los lados.

Riesgo de electrocución: mantenga los tubos alejados de cables de alta tensión activos.

⚠ Seguridad de los soportes de paneles

Lea atentamente y respete todas las advertencias y las instrucciones que se incluyen con los soportes de paneles.

No sobrepase la capacidad nominal de la plataforma. El peso combinado de los soportes, paneles, ocupantes, herramientas y cualquier otro equipo no debe superar la capacidad nominal.

El conjunto de soporte de paneles pesa 13,6 kg.

La capacidad máxima de los soportes de paneles es de 113 kg.

El peso de los soportes de paneles y su carga puede limitar a una persona el número máximo de ocupantes en la plataforma.

Asegure los soportes a la plataforma. Asegure los paneles a la barandilla de la plataforma mediante las correas suministradas.

No los utilice a menos que esté debidamente instruido y sea consciente de todos los riesgos asociados a la elevación de paneles.

No someta la máquina a fuerzas horizontales ni a cargas laterales subiendo o bajando cargas fijas o que sobresalgan por los lados.

Altura vertical máxima de los paneles: 1,2 m

Velocidad máxima del viento: 6,7 m/s

Área máxima de paneles: 3 m²

Controles

- 11 No utilizado
- 12 No utilizado
- 13 Luz indicadora de funcionamiento incorrecto de la máquina
- Si la luz está encendida, quiere decir que todas las funciones están detenidas. Consulte las instrucciones de la sección Instrucciones de funcionamiento.
- 14 Cortacircuitos de 15A para los circuitos eléctricos de los controles
- 15 No utilizado
- 16 Conmutador de alimentación de emergencia
- Utilice la alimentación de emergencia en caso de que falle la fuente de alimentación primaria (motor).
Al mismo tiempo, mantenga pulsado el conmutador de desplazamiento de emergencia a cualquier lado y active la función deseada.
- 17 Conmutador de elevación/descenso de la pluma
- Mueva el conmutador de elevación/descenso de la pluma hacia arriba y la pluma se elevará.
Mueva el conmutador de elevación/descenso de la pluma hacia abajo y la pluma descenderá.
- 18 Conmutador de extensión/repliegue de la pluma
- Mueva el conmutador de extensión/repliegue de la pluma hacia la derecha y la pluma se extenderá. Mueva el conmutador de extensión/repliegue de la pluma hacia la izquierda y la pluma se replegará.
- 19 Conmutador de activación de funciones
- Mantenga presionado el botón de activación de funciones para activar las funciones del panel de controles desde el suelo.
- 20 Conmutador de arranque del motor
- Para arrancar el motor, mueva el conmutador de arranque del motor hacia cualquier lado.
- 21 Conmutador de la bujía de incandescencia (si existe)
- Accione el conmutador de la bujía de incandescencia en cualquier sentido y manténgalo presionado de 3 a 5 segundos.

Inspecciones

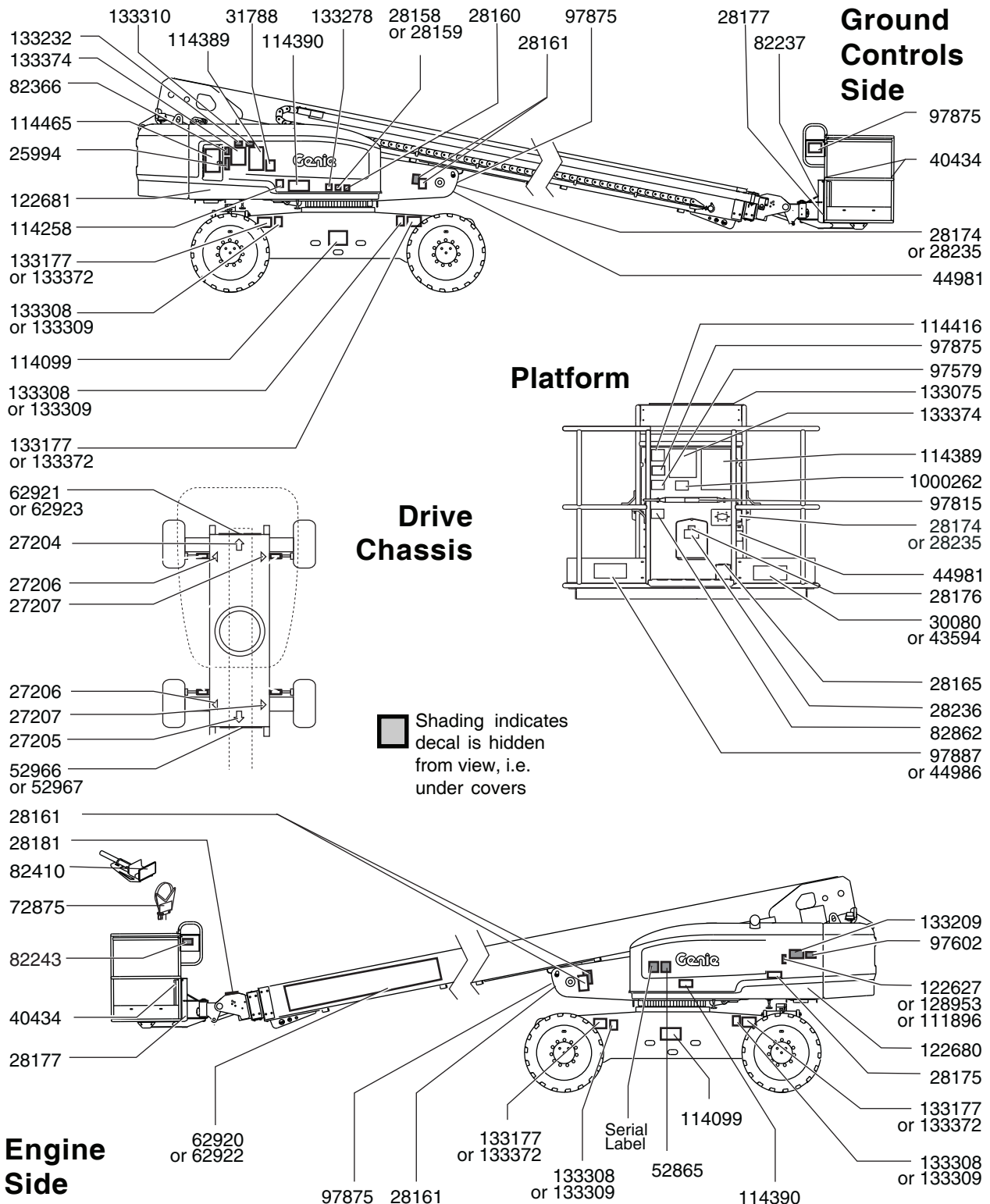

Instrucciones de funcionamiento

Manejo de los portatubos

- 1 Asegúrese de que se han seguido correctamente las instrucciones de montaje e instalación de portatubos y que los portatubos están asegurados a las barandillas de la plataforma.
- 2 Coloque la carga de manera que repose sobre los dos portatubos. La longitud de la carga deberá ser paralela a la longitud de la plataforma.
- 3 Centre la carga en los portatubos.
- 4 Asegure la carga a cada portatubos. Pase la correa de nylon sobre la carga. Presione la hebilla y deslice la correa a través de la misma. Apriete la correa.
- 5 Empuje y tire suavemente de la carga para asegurarse de que los portatubos y la carga están seguros.
- 6 Mantenga la carga asegurada cuando la máquina esté en movimiento.

⚠ ADVERTENCIA Riesgo de volcado. El peso del conjunto de portatubos y la carga de los portatubos reducirán la capacidad nominal de la plataforma de la máquina y deberá tenerse en cuenta a la hora de calcular la carga total de la plataforma.

⚠ ADVERTENCIA Riesgo de volcado. El peso del conjunto de portatubos y la carga en los portatubos puede limitar el número máximo de ocupantes en la plataforma.

Capacidad máxima de portatubos

Todos los modelos	90,7 kg
Peso del conjunto de portatubos	9,5 kg

CLICK HERE TO **DOWNLOAD** THE COMPLETE MANUAL

- Thank you very much for reading the preview of the manual.
- You can download the complete manual from: www.heydownloads.com by clicking the link below



- Please note: If there is no response to CLICKING the link, please download this PDF first and then click on it.

CLICK HERE TO **DOWNLOAD** THE COMPLETE MANUAL