



Stjórnandahandbók

S-80
S-85

CE

með
viðhaldsupplýsingum

Pýðing á upprunalegum
leiðbeiningum
Ninth Edition
Second Printing
Part No. 1258938IS

CLICK HERE TO **DOWNLOAD** THE COMPLETE MANUAL

- Thank you very much for reading the preview of the manual.
- You can download the complete manual from: www.heydownloads.com by clicking the link below



- Please note: If there is no response to CLICKING the link, please download this PDF first and then click on it.

CLICK HERE TO **DOWNLOAD** THE COMPLETE MANUAL

Öryggi á vinnusvæði



Ekki lyfta eða setja út bómuna nema vélin sé á traustu, láréttu undirlagi.



Ekki treysta á hallaaðvörunina sem stöðuvísi. Hallaaðvörunin hljómar eingöngu á pallinum þegar vélin er í miklum halla.

Ef hallaaðvörunin hljómar á meðan pallurinn er uppi skal gæta ýtrustu varúðar. Vísiljós um að vélin sé ekki lárétt kviknar og akstursaðgerðir, í aðra hvora áttina eða báðar, verða óvirkar. Kannaðu ástand bómunnar í brekkunni eins og sýnt er að neðan. Fylgdu skrefunum til að lækka bómuna áður en vélin er færð á traust, lárétt yfirborð. Ekki snúa bómunni á meðan hún er lækkuð.

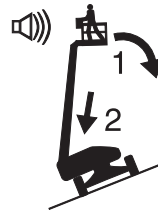

Ef hallaaðvörunin hljómar með pallinn upp í móti:

- 1 Láttu bómuna síga.
- 2 Dragðu inn bómuna.



Ef hallaaðvörunin hljómar með pallinn niður í móti:

- 1 Dragðu inn bómuna.
- 2 Láttu bómuna síga.



Hækkaðu ekki bómuna ef vindhraði getur farið yfir 12,5 m/s. Ef vindhraði fer yfir 12,5 m/s þegar bóman er uppi skal lækka hana og hætta notkun á vélinni.

Ekki nota vélina í sterkum vindi eða roki. Ekki auka yfirborðssvæði pallsins eða byrðarinnar. Ef svæðið er stækkað og það er berskjaldað fyrir vindi dregur það úr stöðugleika vélarinnar.

Stjórnæki

S-80 og S-85 vélarnar hafa aðra hvora af eftirfarandi gerðum stjórnborða á jörðu niðri. Lýsingarnar í þessum kafla og leiðbeiningarnar í virkniprófinu og stjórnandahandbókinni eiga við um báðar gerðirnar, nema annað sé sérstaklega tekið fram.

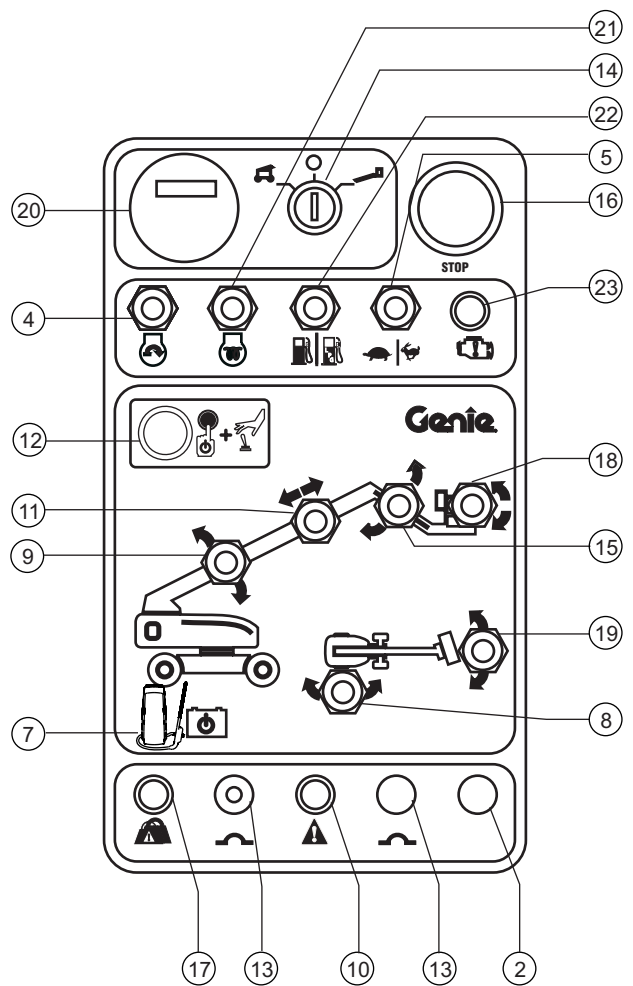
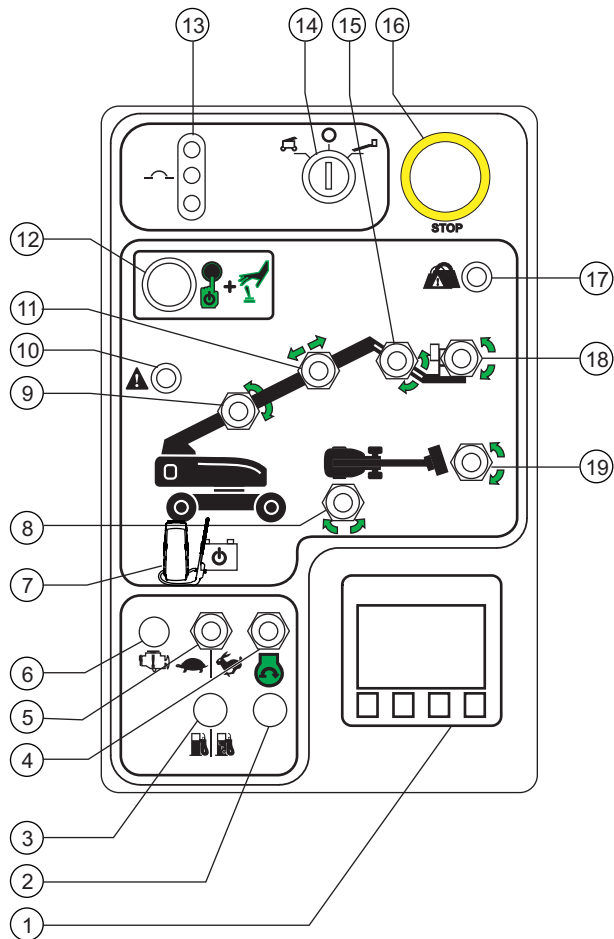

Skoðanir



Ekki nota nema:

- Þú lærir og iðkir meginreglur um örugga vélarstjórnun sem finna má í þessari stjórnandahandbók.
 - 1 Forðastu hættulegar aðstæður.
 - 2 Framkvæmdu alltaf skoðun fyrir notkun.
 - 3 Framkvæmdu alltaf virkniprófanir fyrir notkun.**
- Þekktu og skildu virkniprófin áður en þú snýrð þér að næsta hluta.**
 - 4 Kannaðu vinnustaðinn.
 - 5 Notaðu vélina aðeins eins og henni var ætlað.

Grunnatriði í virkniprófun

Virkniprófunum er ætlað að hjálpa stjórnandanum að uppgötva allar bilanir áður en vélin er tekin í notkun. Stjórnandinn verður að fylgja leiðbeiningunum skref fyrir skref til að prófa alla virkni vélarinnar.

Aldrei má nota bilaða vél. Ef bilanir uppgötvast verður að merkja vélina og taka hana úr notkun. Aðeins viðurkenndur þjónustutæknimaður má gera við vélina, í samræmi við tæknistaðal framleiðanda.

Eftir að viðgerðum er lokið verður stjórnandinn að framkvæma skoðun fyrir notkun og virknipróf aftur áður en vélin er tekin í notkun.

Notkunarleiðbeiningar

Vélin ræst

- 1 Snúðu lykilrofanum á stjórnborði á jörðu niðri í þá stöðu sem óskað er.
- 2 Gakktu úr skugga um að rauði neyðarstöðvunarhnappurinn sé togaður út í á-stöðu, bæði á stjórnborði á jörðu og palli.

Bensín/LPG vélar

- 1 Veldu eldsneyti með því að færa valrofa fyrir eldsneyti í þá stöðu sem óskað er.
- 2 Færðu ræsirofa vélarinnar til annarrar hvorrar hliðar. Ef vélin fer ekki í gang, eða drepst á henni, gerir ræsivarinn ræsirofann óvirkan í 3 sekúndur.



Dísilvélar

- 1 Snúðu lykilrofanum á stjórnborði á jörðu niðri í þá stöðu sem óskað er.
- 2 Gakktu úr skugga um að rauði neyðarstöðvunarhnappurinn sé togaður út í á-stöðu, bæði á stjórnborði á jörðu og palli.

Gerðir með veltirofa fyrir glóðarkerti:

- 3 Deutz-gerðir: Haltu inni rofanum í u.þ.b. 15 sekúndur fyrir notkun glóðarkertis. Haltu rofanum áfram inni meðan verið er að ræsa og haltu honum í allt að 180 sekúndur eftir að glóðarkerti er notað.
Perkins-gerðir: Haltu inni rofanum í u.þ.b. 20 sekúndur fyrir notkun glóðarkertis. Haltu rofanum áfram inni meðan verið er að ræsa og haltu honum í allt að 30 sekúndur eftir að glóðarkerti er notað.
- 4 Færðu ræsirofa vélarinnar til annarrar hvorrar hliðar. Ef vélin fer ekki í gang, eða drepst á henni, gerir ræsivarinn ræsirofann óvirkan í 3 sekúndur.

Gerðir með sjálfvirkum glóðarkertum:

- 5 LCD-skjárninn á stjórnborði á jörðu niðri sýnir tákn fyrir glóðarkerti þegar kveikt er á sjálfvirkum glóðarkertum. 
- 6 Vísiljós fyrir glóðarkerti á stjórnborði pallsins kviknar þegar kveikt er á sjálfvirkum glóðarkertum.
- 7 Þegar táknid fyrir sjálfvirk glóðarkerti á stjórnborðinu á jörðu niðri eða vísiljós á pallinum slokknar skaltu færa veltirofann fyrir ræsingu vélar til annarrar hvorrar hliðar. Ef vélin fer ekki í gang, eða drepst á henni, gerir ræsivarinn ræsirofann óvirkan í 3 sekúndur.

Allar gerðir

Ef vélin fer ekki í gang eftir að reynt hefur verið að ræsa hana í 15 sekúndur skal leita að bilun og gera við hana. Bíddu í 60 sekúndur áður en reynt er að ræsa að nýju.

Við kaldar aðstæður, -6°C hita eða lægri, skal hita vélina í 5 mínútur áður en hún er notuð til að koma í veg fyrir skemmdir á glussakerfi.

Við mjög kaldar aðstæður, -18°C hita eða lægri, ætti að útbúa vélarnar með kaldstartbúnaði, sem er aukabúnaður. Ef reynt er að ræsa vélina við hitastig neðan við -18°C kann að vera þörf á aukarafgeymi.

Bensín/LPG gerðir: Við kaldar aðstæður, -6°C hita eða lægri, ætti að ræsa vélarnar með bensíni og hita þær í 2 mínútur áður en skipt er yfir á LPG. Ræsa má heitar vélar með LPG.

Notkunarleiðbeiningar

Uppsetning púða

- 1 Settu tvo púða á handrið pallsins. Staðsettu púðana þannig að þeir verndi töflurnar gagnvart rimlunum.

Uppsetning ólar

- 1 Opnaðu klemmuna og settu hana upp umhverfis lóðrétt rör í handriði pallsins.
- 2 Færðu bolta með skífu í gegnum aðra hlið klemmunnar.
- 3 Settu endaplötu ólarinnar á boltann.
- 4 Færðu boltann í gegnum hina hlið klemmunnar.
- 5 Hertu með skífu og ró. Ekki ofherða. Endaplata ólarinnar ætti að geta legið á handriði pallsins.

Notkun töflugrindar

- 1 Festu báðar töflugrindur við pallinn.
- 2 Staðsettu farminn þannig að hann hvíli á báðum töflugrindum.
- 3 Hafðu farminn á miðju pallsins.
- 4 Festu farminn við pallinn með ólinni. Hertu ólina.

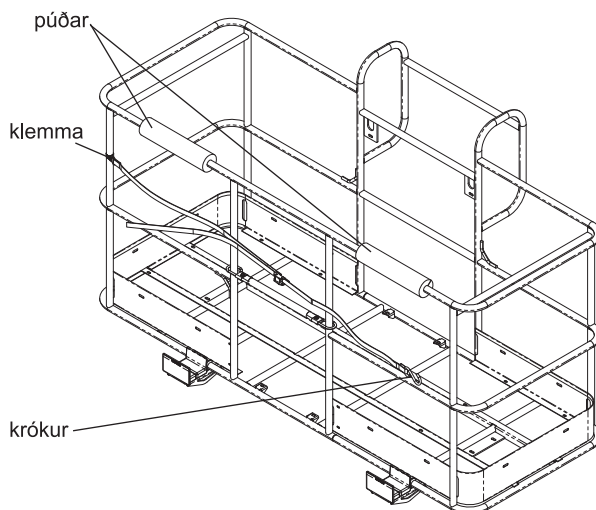
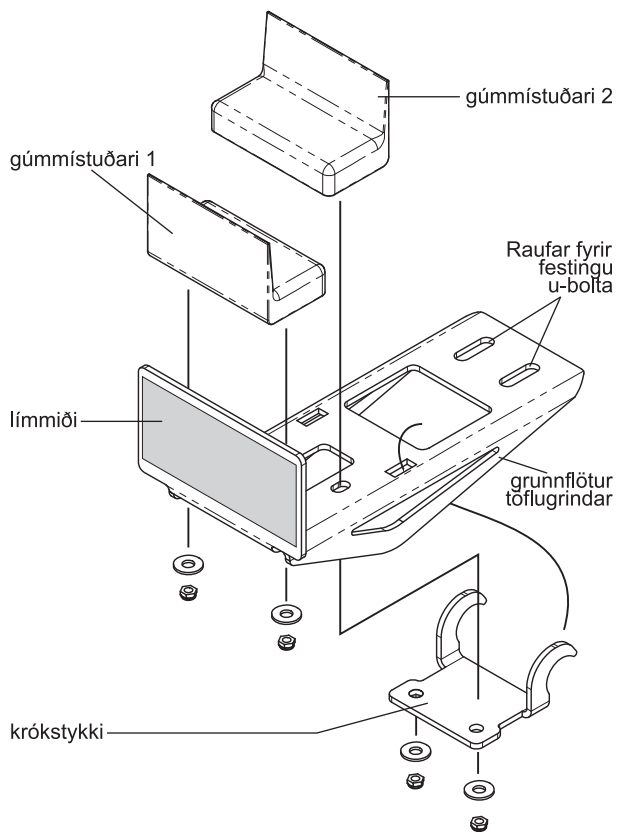

CLICK HERE TO **DOWNLOAD** THE COMPLETE MANUAL

- Thank you very much for reading the preview of the manual.
- You can download the complete manual from: www.heydownloads.com by clicking the link below



- Please note: If there is no response to CLICKING the link, please download this PDF first and then click on it.

CLICK HERE TO **DOWNLOAD** THE COMPLETE MANUAL