



Stjórnandahandbók

S-60
S-65

CE

með
Viðhaldsupplýsingum

Pýðing á upprunalegum
leiðbeiningum
Ninth Edition
First Printing
Part No. 1261730IS

CLICK HERE TO **DOWNLOAD** THE COMPLETE MANUAL

- Thank you very much for reading the preview of the manual.
- You can download the complete manual from: www.heydownloads.com by clicking the link below



- Please note: If there is no response to CLICKING the link, please download this PDF first and then click on it.

CLICK HERE TO **DOWNLOAD** THE COMPLETE MANUAL

Öryggi manna

Fallvörn

Pörf er á persónuhlífum til að verjast falli (PFPE) þegar þessi vél er notuð.

Starfsmenn á palli verða að vera með öryggisbelti eða -ólar og fylgja viðeigandi opinberum reglugerðum. Festu dragreipi við akkerið sem fylgir á pallinum.

Stjórnendur verða að fylgja reglum atvinnurekanda, vinnusvæðis og hins opinbera hvað varðar notkun persónuhlífa.

Allar persónuhlífar til að verjast falli verða að uppfylla opinberar reglur og þær verður að kanna og nota í samræmi við leiðbeiningar framleiðanda.

Öryggi á vinnusvæði

Frágangur eftir hverja notkun

- 1 Veldu örugga staðsetningu til að leggja vélinni – traustan, láréttan flöt, lausan við fyrirstöður og umferð.
- 2 Láttu bómuna síga í frágengna stöðu.
- 3 Snúðu snúanlega hlutanum þannig að bóman sé milli föstu hjólanna.
- 4 Snúðu lykilrofanum í af-stöðu og fjarlægðu lykilinn til að fyrirbyggja óheimila notkun.

Skoðanir



Ekki nota nema:

- Þú lærir og iðkir meginreglur um örugga vélarstjórnun sem finna má í þessari stjórnandahandbók.
 - 1 Forðastu hættulegar aðstæður.
 - 2 **Framkvæmdu alltaf skoðun fyrir notkun.**
Þekktu og skildu skoðun fyrir notkun áður en þú snýrð þér að næsta hluta.
 - 3 Framkvæmdu alltaf virkniþrófanir fyrir notkun.
 - 4 Kannaðu vinnustaðinn.
 - 5 Notaðu vélina aðeins eins og henni var ætlað.

Grunnatriði skoðunar fyrir notkun

Það er á ábyrgð stjórnanda að framkvæma skoðun fyrir notkun og hefðbundið viðhald.

Skoðun fyrir notkun er sjónræn skoðun, framkvæmd af stjórnandanum fyrir hver vaktaskipti. Skoðuninni er ætlað að hjálpa stjórnandanum að uppgötva hvort eitthvað er sýnilega að vélinni áður en hann framkvæmir virkniþrófin.

Skoðun fyrir notkun þjónar einnig þeim tilgangi að ákvarða hvort þörf sé á hefðbundnu viðhaldsferli. Stjórnandi getur aðeins framkvæmt hefðbundna viðhaldsþætti sem tilgreindir eru í þessari handbók.

Skoðaðu listann á næstu síðu og athugaðu hvert atriði.

Ef skemmdir eða önnur óheimil frávik frá verksmiðjuafhentu ástandi uppgötvast verður að merkja vélina og taka hana úr notkun.

Aðeins viðurkenndur þjónustutæknimaður má gera við vélina, í samræmi við tæknistaðal framleiðanda. Eftir að viðgerð er lokið verður stjórnandinn að framkvæma skoðun fyrir notkun aftur áður en hann fer í virkniþrófin.

Viðurkenndir þjónustutæknimenn skulu framkvæma reglubundna viðhaldsskoðun, í samræmi við tæknistaðal framleiðanda og kröfurnar sem taldar eru upp í ábyrgðarhandbókinni.

Skoðanir

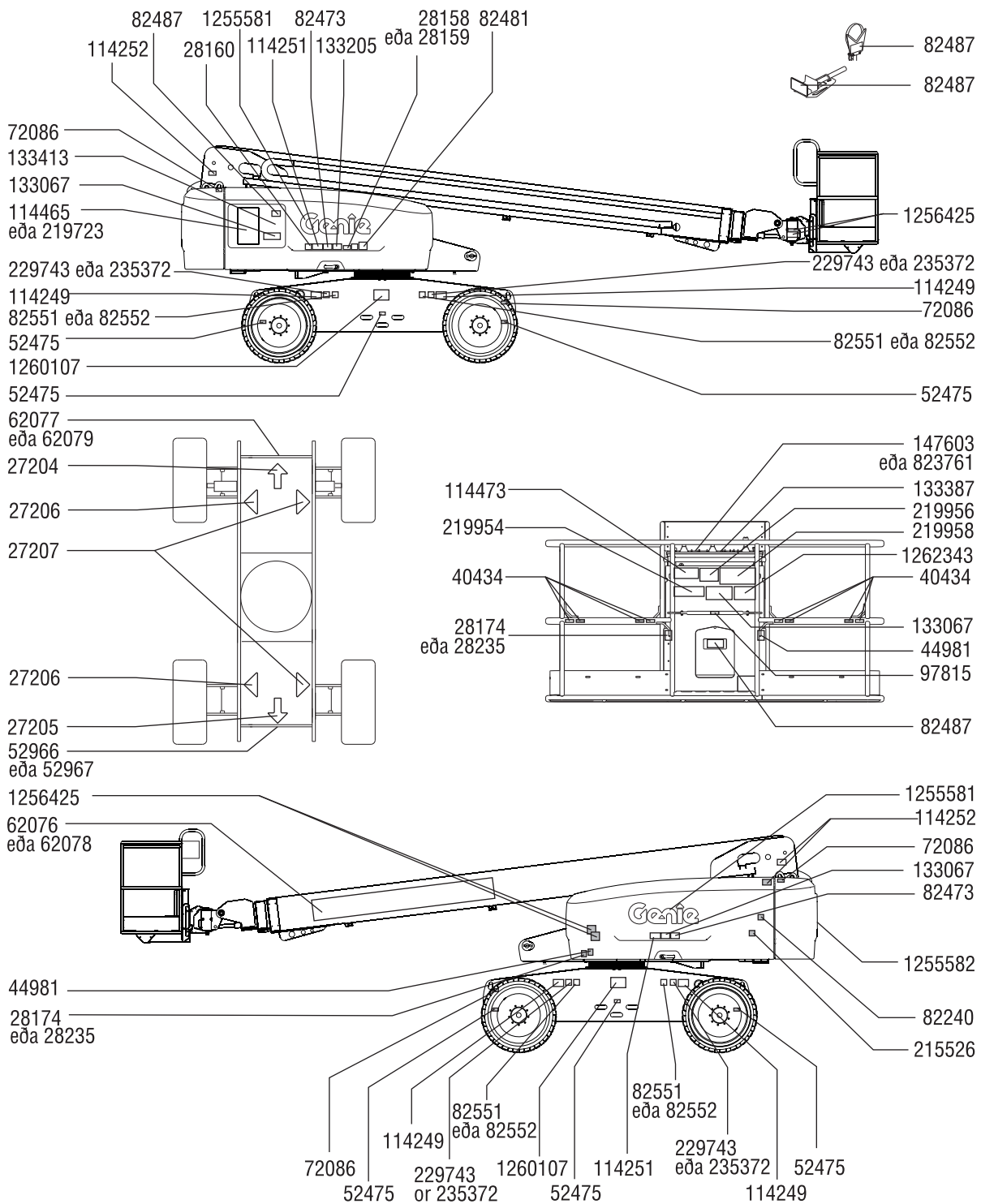

Notkunarleiðbeiningar

Notkun röragrinda

- 1 Gakktu úr skugga um að leiðbeiningum um uppsetningu röragrinda hafi verið fylgt og að röragrindur séu festar við handrið pallsins.
 - 2 Staðsettu farminn þannig að hann hvíli á báðum röragrindum. Lengd farmsins skal vera samhliða lengd pallsins.
 - 3 Settu farminn í miðjar röragrindurnar.
 - 4 Festu farminn við hvora röragrind. Leggðu nælonólina yfir farminn. Ýttu á sylgjuna og renndu ólinni í gegn. Hertu ólina.
 - 5 Ýttu og togaðu gætilega í farminn til að ganga úr skugga um að röragrindur og farmur séu fest tryggilega.
 - 6 Farmurinn skal vera fastur þegar vélin er á ferð.
- ▲ Hætta á veltu. Þyngd röragrindanna og þyngd farms sem þær bera mun minnka burðargetu palls vélarinnar og því þarf að reikna það inn í heildarálag á pall.
- ▲ Hætta á veltu. Þyngd röragrindanna og röranna í þeim kann að takmarka þann fjölda starfsmanna sem pallurinn getur borið.

Hámarksburðargeta röragrinda

Allar gerðir	90,7 kg
Þyngd röragrinda	9,5 kg

Samsetning töflugrinda

- 1 Settu viðvörunarlímíða á framhlið hvorrar töflugrindar (ef þarf).
- 2 Settu gúmmístuðara 1 upp á grunni töflugrindanna. Sjá skýringarmynd.
- 3 Festu stuðarann með tveimur háum róm og tveimur skífum.

Uppsetning töflugrinda

- 1 Settu krókstykkið í gegnum raufarnar á grunni töflugrindanna.
- 2 Kræktu töflugrindina við neðsta rör pallsins á hentugri staðsetningu.
- 3 Settu gúmmístuðara 2 í gegnum grunn töflugrindanna og krókstykkið Sjá skýringarmynd.
- 4 Festu með tveimur lágum lásróm.
- 5 Ef töflugrind er sett upp við stuðningsrör grunnflatar pallsins skal færa u-bolta í gegnum grunnflötinn og inn í grunn töflugrindarinnar.
- 6 Festu u-boltann með 2 skífum og 2 róm. Farðu í skref 9.
- 7 Ef töflugrind er ekki sett upp við stuðningsrör grunnflatar pallsins skal nota álrörið sem fylgir með.
- 8 Leggðu rörið á milli töflugrindarinnar og gólfplatnar pallsins. Færðu u-bolta í gegnum grunnflötinn og inn í grunn töflugrindarinnar.
- 9 Endurtaktu skrefin að ofan fyrir annað settið.

CLICK HERE TO **DOWNLOAD** THE COMPLETE MANUAL

- Thank you very much for reading the preview of the manual.
- You can download the complete manual from: www.heydownloads.com by clicking the link below



- Please note: If there is no response to CLICKING the link, please download this PDF first and then click on it.

CLICK HERE TO **DOWNLOAD** THE COMPLETE MANUAL