



Stjórnandahandbók

Raðnúmerasvið

S[®]-40 XC[™]

frá SX40XCH-101
frá S45XCH-101

S[®]-45 XC[™]

S[®]-40 HF

S[®]-45 HF

S[®]-40 TRAX[™]

S[®]-45 TRAX[™]

CE

með
viðhaldsupplýsingum

Pýðing á upprunalegum
leiðbeiningum
First Edition
Second Printing
Part No. 1274725ISGT

CLICK HERE TO **DOWNLOAD** THE COMPLETE MANUAL

- Thank you very much for reading the preview of the manual.
- You can download the complete manual from: www.heydownloads.com by clicking the link below



- Please note: If there is no response to CLICKING the link, please download this PDF first and then click on it.

CLICK HERE TO **DOWNLOAD** THE COMPLETE MANUAL

Almennt öryggi

* Þessir límmiðar eiga við um ákveðnar gerðir, valkosti eða stillingar.

Myndir í þessari handbók kunna að sýna bómu með dekkjum og hjólum í stað skriðbelta. Allar öryggisupplýsingar og notkunarleiðbeiningar eiga einnig við um S-40 TRAX og S-45 TRAX, jafnvel þótt myndin sýni ekki skriðbeltin.

1263542



133067



82481



82487



114251



133205



1286362



114252

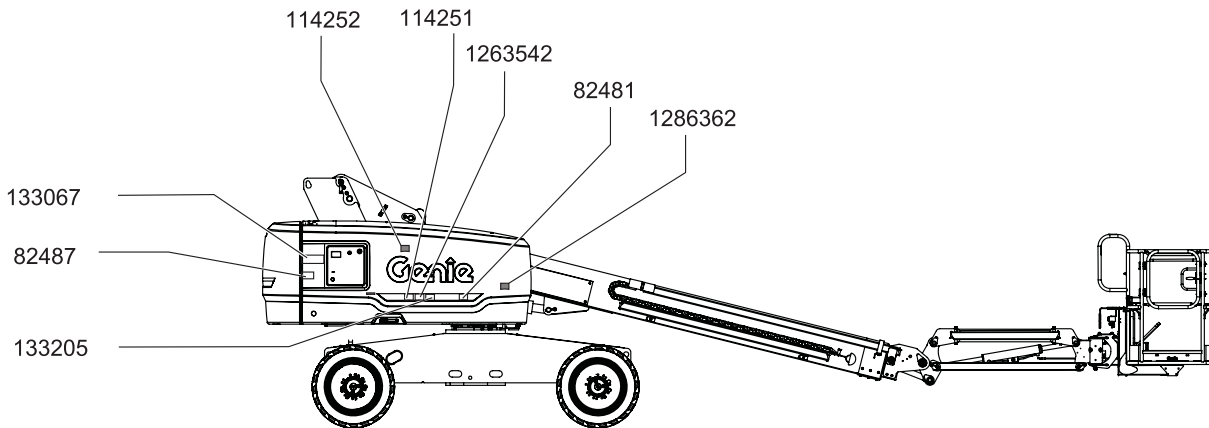

Öryggi á vinnusvæði

▲ Öryggi röragrinda

Lestu, skildu og fylgdu öllum viðvörðunum og leiðbeiningum sem fylgja röragrindunum.

Farðu ekki umfram burðargetu pallsins. Röragrindurnar og þyngd röra í þeim mun lækka hámarksburðargetu pallsins og því þarf að reikna það inn í heildarálag á pall.

Röragrindurnar vega 9,5 kg.

Hámarksburðargeta röragrindanna er 91 kg.

Þyngd röragrindanna og röranna í þeim kann að takmarka þann fjölda starfsmanna sem pallurinn getur borið.

Hafðu farminn sem næst miðju pallsins.

Festu farminn við pallinn.

Hindraðu ekki inngang eða útgang af pallinum.

Hindraðu ekki möguleika á að nota stjórnæki pallsins eða rauða neyðarstöðvunarhnappinn.

Ekki nota nema hafa hlotið nægilega þjálfun og að öll hætta af hreyfingum pallsins með yfirhangandi byrði sé ljós.

Ekki valda láréttum krafti eða hliðarálagi á vélina með því að lyfta fastri eða yfirhangandi byrði eða láta hana síga.

Hætta á raflosti: Haltu rorum frá öllum rafleiðandi hlutum undir spennu.

▲ Öryggi töflugrinda

Lestu, skildu og fylgdu öllum viðvörðunum og leiðbeiningum sem fylgja töflugrindunum.

Farðu ekki umfram burðargetu pallsins. Samanlögð þyngd grinda, tafla, notenda, verkfæra og annars búnaðar má ekki vera umfram tilgreint burðarþol.

Töflugrindurnar vega 13,6 kg.

Hámarksburðargeta töflugrindanna er 113 kg.

Þyngd töflugrindanna og taflanna í þeim kann að takmarka fjölda starfsmanna sem pallurinn getur borið við einn.

Festu grindurnar við pallinn. Festu töfluna/töflurnar við handrið pallsins með ólunum sem fylgja með.

Notaðu ekki nema hafa hlotið nægilega þjálfun og að öll hætta sem tengist því að lyfta töflum sé ljós.

Ekki valda láréttum krafti eða hliðarálagi á vélina með því að lyfta fastri eða yfirhangandi byrði eða láta hana síga.

Hámarkshæð töflu: 1,2 m.

Hámarksvindhraði: 6,7 m/sek.

Hámarkssvæði borðs: 3 m².

Stjórnæki

19 Akstursvirkjunarrofi

Til að aka þegar akstursvirkjunarljósið blikkar skal halda akstursvirkjunarrofanum til annarrar hvorrar hliðar og færa akstursstýringarhandfangið hægt frá miðju. Athugaðu að vélin kann að hreyfast í öfuga átt við þá sem stjórnæki aksturs og stýringar eru hreyfð í.

20 Ökuhraðahnappur

Tákn um að vél sé í halla: Takmörkuð vinna í halla.
Tákn um að vél sé á jafnsléttu: Hámarksvinna fyrir hámarksaksturshraða.

21 Valhnappur fyrir stýringu (ef til staðar)

Færðu valhnappinn fyrir stýringu til vinstri til að velja ferningsmerkta stýringu. Færðu valhnappinn fyrir stýringu til hægri til að velja samræmda stýringu.

22 Neyðarafrofi

Notaðu neyðarafl ef aðalafgjafinn bregst. Haltu um leið neyðaraflofanum uppi eða niðri þegar aðgerð er valin.

23 Valrofi fyrir snúningshraða vélar

Færðu valrofa fyrir snúningshraða vélar í skjaldbökkustöðuna til að virkja hægán lausagang. Færðu valrofa fyrir snúningshraða vélar í kanínustöðuna til að virkja hraðán lausagang.

24 Ræsihnappur vélar

Færðu ræsihnapp vélar til annarrar hvorrar hliðar til að ræsa vélina.

25 Bensín/LPG vélar: Valrofi fyrir eldsneyti

Færðu valrofa fyrir eldsneyti í bensínstöðu til að velja bensín. Færðu valrofa fyrir eldsneyti í LPG stöðu til að velja LPG.

26 Pumalveltirofi til að ýta út/draga inn bómu

Ýttu efst á veltirofann og bóman dregst inn. Ýttu neðst á veltirofann og bóman ýtist út.

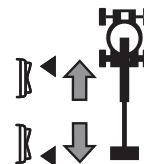

27 Virkni tvíöxla hlutfallsstýringarhandfangs fyrir bómu upp/niður og til að snúa snúningshluta til vinstri/hægri

Færðu stýringarhandfangið upp og bóman lyftist. Færðu stýringarhandfangið niður og bóman lækkar.



Færðu stýringarhandfangið til hægri og snúningshlutinn snýst til hægri. Færðu stýringarhandfangið til vinstri og snúningshlutinn snýst til vinstri.



Skoðanir

Prófaðu snertiviðvörðun (ef slíkt er uppsett)

- 72 Ekki stíga á fótstigið og ýttu á snertiviðvörðunarvírinn til að losa hreyfinn úr tenginu.
- ⊙ Niðurstaða: Ljós snertiviðvörðunarinnar blikka ekki og flauta vélarinnar er ekki þeytt.
- 73 Virkjaðu fótstigið með því að stíga á það.
- ⊙ Niðurstaða: Ljós snertiviðvörðunarinnar blikkar og flauta vélarinnar er þeytt.
- 74 Stingdu hreyfinum í tengið.
- ⊙ Niðurstaða: Það slokknar á ljósunum og flautunni.
- 75 Virkjaðu fótstigið með því að stíga á það og ýttu á snertiviðvörðunarvírinn til að losa hreyfinn úr tenginu.
- ⊙ Niðurstaða: Ljós snertiviðvörðunarinnar blikkar og flauta vélarinnar er þeytt.
- 76 Prófaðu allar aðgerðir vélarinnar.
- ⊙ Niðurstaða: Allar aðgerðir vélarinnar ættu ekki að virka.
- 77 Stingdu hreyfinum í tengið.
- ⊙ Niðurstaða: Það slokknar á ljósunum og flautunni.
- 78 Prófaðu allar aðgerðir vélarinnar.
- ⊙ Niðurstaða: Allar aðgerðir vélarinnar ættu að virka.

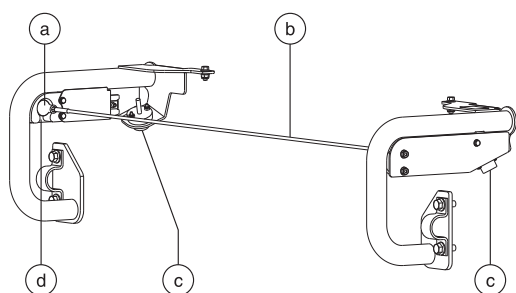

- a hreyfir
- b snertiviðvörðunarvír
- c blikkandi viðvörðunarljós
- d tengi

Prófa varnarbúnað fyrir flug (ef hann er til staðar)

Ath.: Tvo gæti þurft til að framkvæma þetta próf.

- 79 Færðu gula stuðarann neðst á pallinum 10 cm í einhverja átt.
- 80 Virkjaðu hvern veltirofa eða stýrihandfang fyrir aðgerðir.
- ⊙ Niðurstaða: Engar bómu- og stýriaðgerðir ættu að virka.
- 81 Snúðu og haltu inni rofanum til að hunsa aðgerð.
- 82 Virkjaðu hvern veltirofa eða stýrihandfang fyrir aðgerðir.
- ⊙ Niðurstaða: Allar bómu- og stýriaðgerðir ættu að virka.

Notkunarleiðbeiningar

Gaumljós fyrir ofhleðslu palls



Leiftrandi ljós gefur til kynna að pallurinn sé ofhlaðinn. Vélin mun stöðvast og engar aðgerðir virka.

Fjarlægðu þyngd af pallinum þar til ljósið slokknar og endurræstu svo vélina.

Burðargetusvið palls

Hreyfingarsviði er stýrt sjálfkrafa eftir hleðslu palls.

S-40 XC, S-45 XC, S-40 TRAX, S-45 TRAX:
Ótakmarkað hreyfingarsvið: Þegar hleðsla pallsins er innan við 300 kg.

S-40 XC, S-45 XC, S-40 TRAX, S-45 TRAX:
Takmarkað hreyfingarsvið: Þegar hleðsla pallsins er 301–454 kg.

Gaumljós fyrir bilun í vél



Logandi ljós bendir til bilunar í kerfinu.

- 1 Ýttu inn og togaðu svo út rauða neyðarstöðvunarhnappinn.
- 2 Láttu bómuna síga og dragðu hana inn.
- 3 Merktu vélina og taktu úr notkun. Aðgerðir eru ekki virkar.

Leiðbeiningar um flutning og lyftingu

Fest á vörubíl eða tengivagn fyrir flutning

Notaðu ávallt láspinna fyrir snúanlega hlutann í hvert sinn sem vélin er flutt.

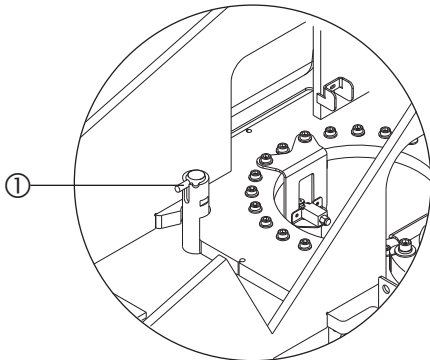

1 Láspinni fyrir snúanlega hlutann

Snúðu lykilrofanum í af-stöðu og fjarlægðu lykilinn fyrir flutning.

Athugaðu með lausa eða ófesta hluti á allri vélinni.

Undirvagninn festur

Notaðu keðjur með nægri burðargetu.

Notaðu að lágmarki 6 keðjur.

Hagræddu útbúnaðinum til að koma í veg fyrir skemmdir á keðjunum.

Sjá skýringarmynd í lyftileiðbeiningum.

Pallurinn festur – S-40 XC, S-40 HF, S-40 TRAX

Gættu þess að pallurinn sé í geymslustöðu.

Festu pallinn með nælonól sem staðsett er samsíða ólarstýringunum. Ekki nota of mikinn kraft niður á við þegar bómuhlutinn er festur.

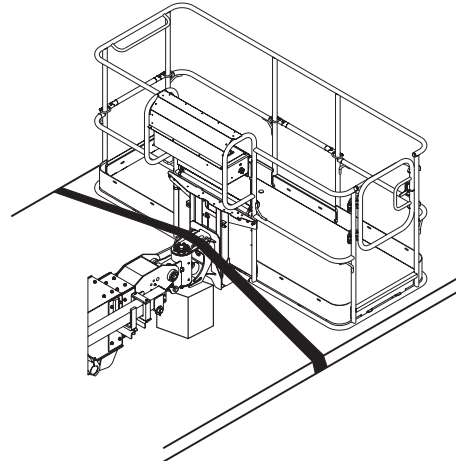

Pallurinn festur – S-45 XC, S-45 HF, S-45 TRAX

Gakktu úr skugga um að klýfurbóman og pallurinn séu í frágenginni stöðu.

Festu pallinn með nælonól sem staðsett er samsíða ólarstýringunum. Ekki nota of mikinn kraft niður á við þegar bómuhlutinn er festur.

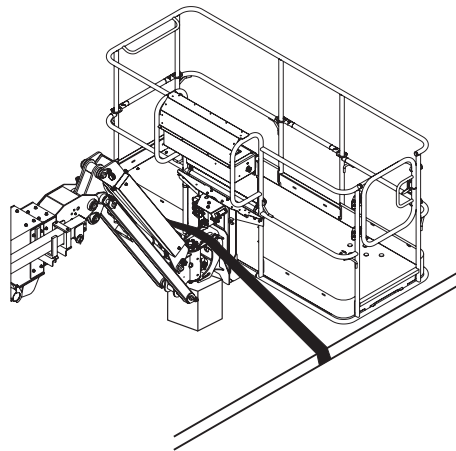

CLICK HERE TO **DOWNLOAD** THE COMPLETE MANUAL

- Thank you very much for reading the preview of the manual.
- You can download the complete manual from: www.heydownloads.com by clicking the link below



- Please note: If there is no response to CLICKING the link, please download this PDF first and then click on it.

CLICK HERE TO **DOWNLOAD** THE COMPLETE MANUAL