



操作手冊

序號範圍

GS-1530	從 GS3010A-110000
GS-1930	從 GS3010A-110000
GS-2032	從 GS3211A-110000
GS-2632	從 GS3211A-110000
GS-3232	從 GS3211A-110000
GS-2046	從 GS4612A-110000
GS-2646	從 GS4612A-110000
GS-3246	從 GS4612A-110000
GS-4047	從 GS4714D-317

ANSI/CSA
North America
South America
Asia

包含維修資訊

Sixth Edition
Ninth Printing
Part No. T107026CT

CLICK HERE TO **DOWNLOAD** THE COMPLETE MANUAL

- Thank you very much for reading the preview of the manual.
- You can download the complete manual from: www.heydownloads.com by clicking the link below



- Please note: If there is no response to CLICKING the link, please download this PDF first and then click on it.

CLICK HERE TO **DOWNLOAD** THE COMPLETE MANUAL

工作區安全

▲ 面板載體安全

請認真閱讀、理解並遵守面板載體所附帶的所有警告和說明。

面板載體只可用於 **GS-2046** 或 **GS-2646** 機器上。其他任何型號皆不可使用面板載體。

使用面板載體會減少最大承載量、最多容納人數及最大側向力。

請勿超過降低的工作臺承載量。面板、人員、工具和任何其他設備加起來的總重量不得超過降低的承載量。面板載體的最大承載量為 **160 lbs / 72.6 kg**。

使用面板載體時	GS-2046	GS-2646
降低最大工作臺承載量	1180 lbs 535 kg	660 lbs 299 kg
最多人員數	3	2
最大側向力	150 lbs 667 N	100 lbs 445 N

將面板載體元件固定到機器上。將面板固定到載體上。

除非您已受過充分的指示，並瞭解所有關於提升面板可能發生的危險，否則不得進行操作。

確定面板載體下方區域沒有任何人員。

請勿升降固定或懸垂的負載，以避免對機器造成水平或側向力。

面板最大垂直高度：**4 ft / 1.2 m**

面板最大面積：**32 sq ft / 3 m²**

檢驗

操作前檢查

- 確保安全、職責和操作手冊完整、易讀，並儲存在工作臺中的存放箱中。
- 確定所有標籤清晰易讀且貼於正確的位置。請參閱「檢驗」一節。
- 檢查液壓滲漏和油位是否適當。請根據需要加油。請參閱「維護」一節。
- 檢查電池液是否泄漏以及液位是否合適。請根據需要添加蒸餾水。請參閱「維護」一節。

檢查下列元件或區域有無損壞、安裝不當，或零件遺失以及未經授權的修改等情況：

- 電氣元件、接線和電纜
- 液壓軟管、接頭、液壓缸和集流腔
- 驅動馬達
- 耐磨墊
- 輪胎和車輪
- 限制開關、警鈴和喇叭
- 警示鈴和指示燈 (如果有配備的話)
- 螺母、螺栓和其他固定裝置
- 剎車釋放元件
- 安全臂
- 工作臺延伸部位
- 剪式伸展臂銷釘和固定裝置
- 工作臺控制操作桿

- 平衡腳架外罩及腳墊 (如果有配備的話)
- 電池組及其連接
- 地面綁帶
- 工作臺入口鏈或門
- 底座阻擋器保護裝置
- 繩索固定點

檢查整個機器以尋找：

- 焊縫或架構元件的裂紋
- 機器的凹痕或損壞
- 過度生鏽、腐蝕或氧化
- 確保所有架構件和其他關鍵元件都具備，所有相關緊固件和銷釘均處於正確位置並完全擰緊。
- 確保已安裝側護欄並擰緊螺栓。
- 確保底盤托架已關閉並鎖緊，而電池已正確連接。

注意：如果必須提升工作臺以檢查機器，請確保安全臂在正確的位置上。請參閱「操作說明」一節。

檢驗

如果工作臺控制器上的標籤有這些按鈕，請使用此功能測試程序。



測試平衡腳架功能 (GS-3232)

98 升起工作臺。

◎ 結果：工作臺應提升到 22 ft / 6.7 m 後停止。

99 完全降下工作臺。

100 按下平衡腳架功能按鈕。在 LCD 螢幕上，平衡腳架功能符號下方的圓燈將亮起。

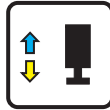

如果控制手柄未於按下平衡腳架功能按鈕後七秒內移動，則平衡腳架功能符號下方的圓燈將熄滅，並且無法操作平衡腳架功能。請再次按下平衡腳架功能按鈕。

101 按住控制手柄上的功能啟用開關。

102 根據黃色箭頭所指的方向移動控制手柄。

◎ 結果：平衡腳架應該延伸。平衡腳架指示燈會在對應的平衡腳架延伸時閃爍綠色。

103 繼續朝黃色箭頭所指的方向握住控制手柄，直到所有平衡腳架指示燈變成穩定的綠色，並且聽到工作臺控制警示鈴發出的長鳴響聲為止。現在機器處於水平狀態。此時驅動與轉向功能均被停用。

注意：如果在延伸期間太快放開控制手柄或腳踏開關 (如果配備)，則平衡腳架指示燈將繼續閃爍綠色，表示平衡腳架尚未完全接觸地面。

注意：如果在平衡腳架接地之後太快放開控制手柄或腳踏開關 (如果配備)，則不會聽到工作臺控制警示鈴發出的長鳴響聲，且平衡腳架指示燈會變成穩定的綠色。如果沒聽到長鳴響聲且平衡腳架指示燈變成穩定的綠色，則此情況可能表示平衡腳架並未完全展開或是機器不是處於水平狀態。

104 按下驅動功能按鈕。

105 按住控制手柄上的功能啟用開關。

106 按照藍色箭頭指示的方向緩慢移動控制手柄，然後再按照黃色箭頭指示的方向移動。

◎ 結果：機器不應該按照藍色和黃色箭頭所指示的方向移動。

檢驗

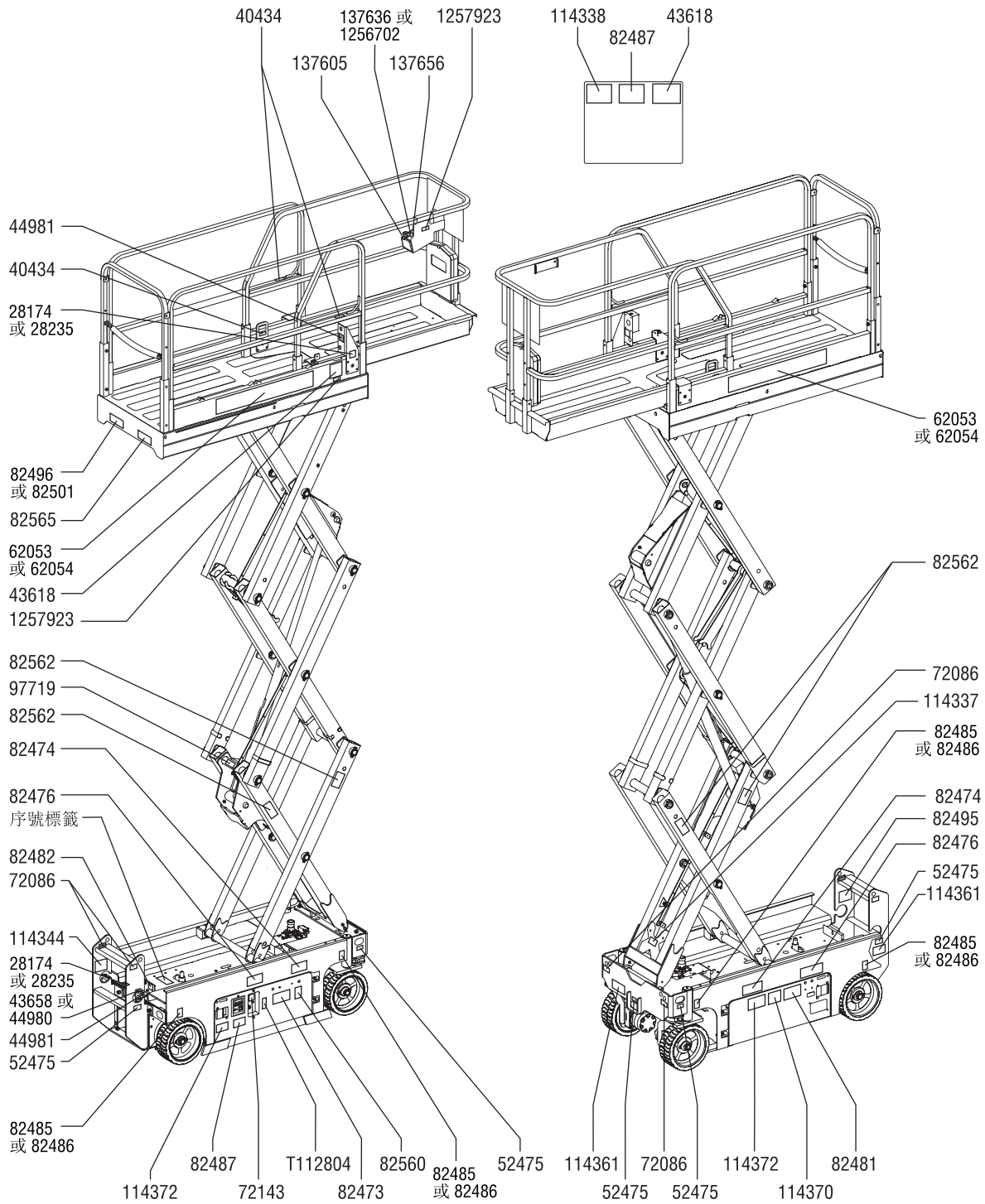

操作說明

轉向

- 1 按下驅動功能按鈕。在 LCD 螢幕上，驅動功能符號下方的圓燈將亮起。

如果控制手柄未於按下驅動功能按鈕後七秒內移動，則驅動功能符號下方的圓燈將熄滅，並且無法操作驅動功能。再次按下驅動功能按鈕。

- 2 踩住腳踏開關 (如果配備)。
- 3 用位於控制手柄頂端的拇指搖桿開關轉動轉向輪。



驅動

- 1 按下驅動功能按鈕。在 LCD 螢幕上，驅動功能符號下方的圓燈將亮起。

如果控制手柄未於按下驅動功能按鈕後七秒內移動，則驅動功能符號下方的圓燈將熄滅，並且無法操作驅動功能。再次按下驅動功能按鈕。

- 2 配備腳踏開關的機器：按住腳踏開關，同時按住控制手柄上的功能啟用開關。
- 3 增加速度：緩慢移動控制手柄，使其偏離中心位置。

減慢速度：緩慢移動控制手柄，使其指向中心位置。

停止：使控制手柄回到中心位置或釋放功能啟用開關。

使用工作臺控制器面板和工作臺上的色標方向箭頭來標識機器將移動的方向。

當工作臺升起時機器移動速度受到限制。

電池狀況將影響機器效能。當電池電量指示燈閃爍時，機器移動速度和功能速度會降低。

選擇驅動速度

在收起位置時，驅動控制可以兩種不同的驅動速度模式操作。當驅動速度按鈕指示燈亮起時，慢速驅動模式將為作用中狀態。當驅動速度按鈕指示燈不亮時，快速驅動模式將為作用中狀態。

按下驅動速度按鈕以選取想要的驅動速度。



注意：工作臺升起時，指示升起驅動速度的驅動速度按鈕燈永遠會亮起。

搬運與提升說明

確保安全捆綁於卡車或拖車以便運輸

搬運機器時，一定要使用延伸工作臺鎖。

運輸前將鑰匙開關轉動至 off 「關」 的位置並拔掉鑰匙。

全面檢查機器，以防止有鬆動或未固定的項目。

確保鏈條或皮帶具有足夠負載強度。

最少使用 2 個鏈條或皮帶。

調整吊具以避免損壞鏈條。

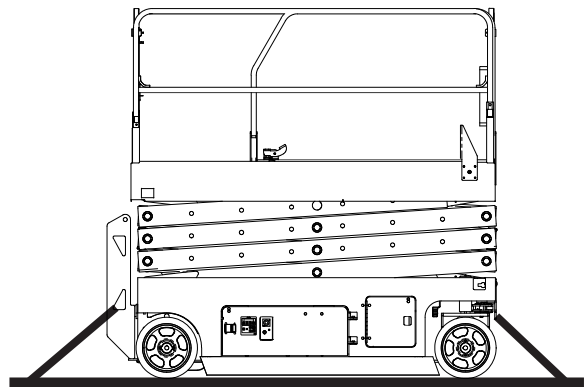
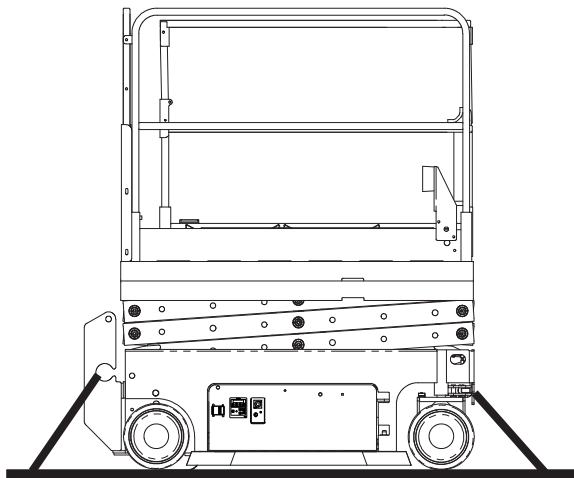
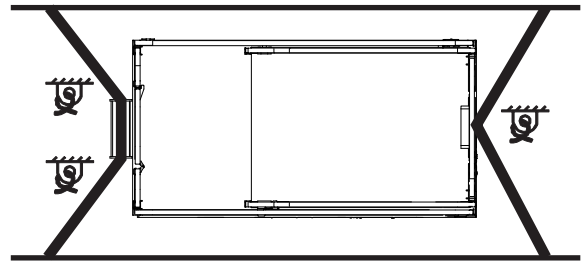
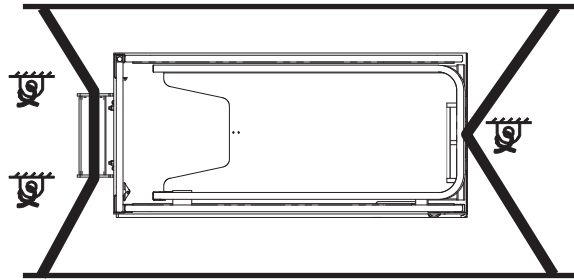

GS-1530 GS-1930
GS-1532 GS-1932

GS-2032 GS-2046
GS-2632 GS-2646
GS-3232 GS-3246
GS-4047

CLICK HERE TO **DOWNLOAD** THE COMPLETE MANUAL

- Thank you very much for reading the preview of the manual.
- You can download the complete manual from: www.heydownloads.com by clicking the link below



- Please note: If there is no response to CLICKING the link, please download this PDF first and then click on it.

CLICK HERE TO **DOWNLOAD** THE COMPLETE MANUAL