

FORMER

Andaineur

7850

FBZ 25001

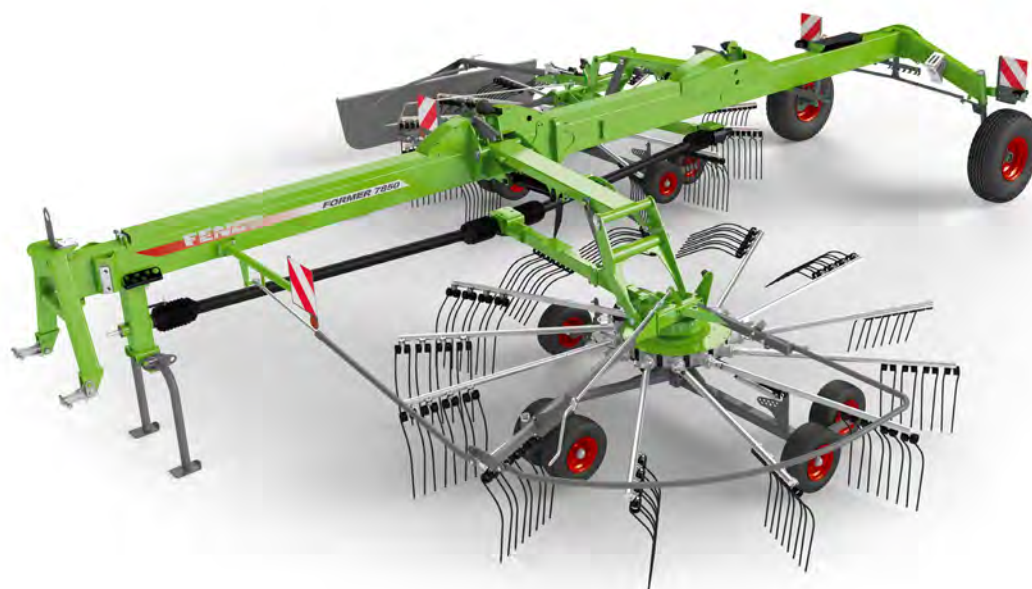

CLICK HERE TO **DOWNLOAD** THE COMPLETE MANUAL

- Thank you very much for reading the preview of the manual.
- You can download the complete manual from: www.heydownloads.com by clicking the link below



- Please note: If there is no response to CLICKING the link, please download this PDF first and then click on it.

CLICK HERE TO **DOWNLOAD** THE COMPLETE MANUAL



Remarque

Conseils d'utilisation et autres informations utiles (ne correspond pas à des situations dangereuses ou risquées).

Les avertissement et symboles (Fig. 3) apposés sur la machine avertissent des dangers qui peuvent entraîner des dommages corporels et matériels. Il est impératif de respecter ces avertissements.

2.6 Avertissements sur la machine



Avertissement !

Risques de blessures si les avertissements ne sont pas lisibles !

Les avertissements et symboles sur la machine attirent l'attention sur les dangers. Il est impératif de remplacer immédiatement les autocollants d'avertissement collés sur la machine s'ils ne sont plus lisibles, s'ils sont abîmés ou ont été perdus.

→ Avant chaque utilisation, vérifiez que les autocollants d'avertissement sur la machine sont en bon état.

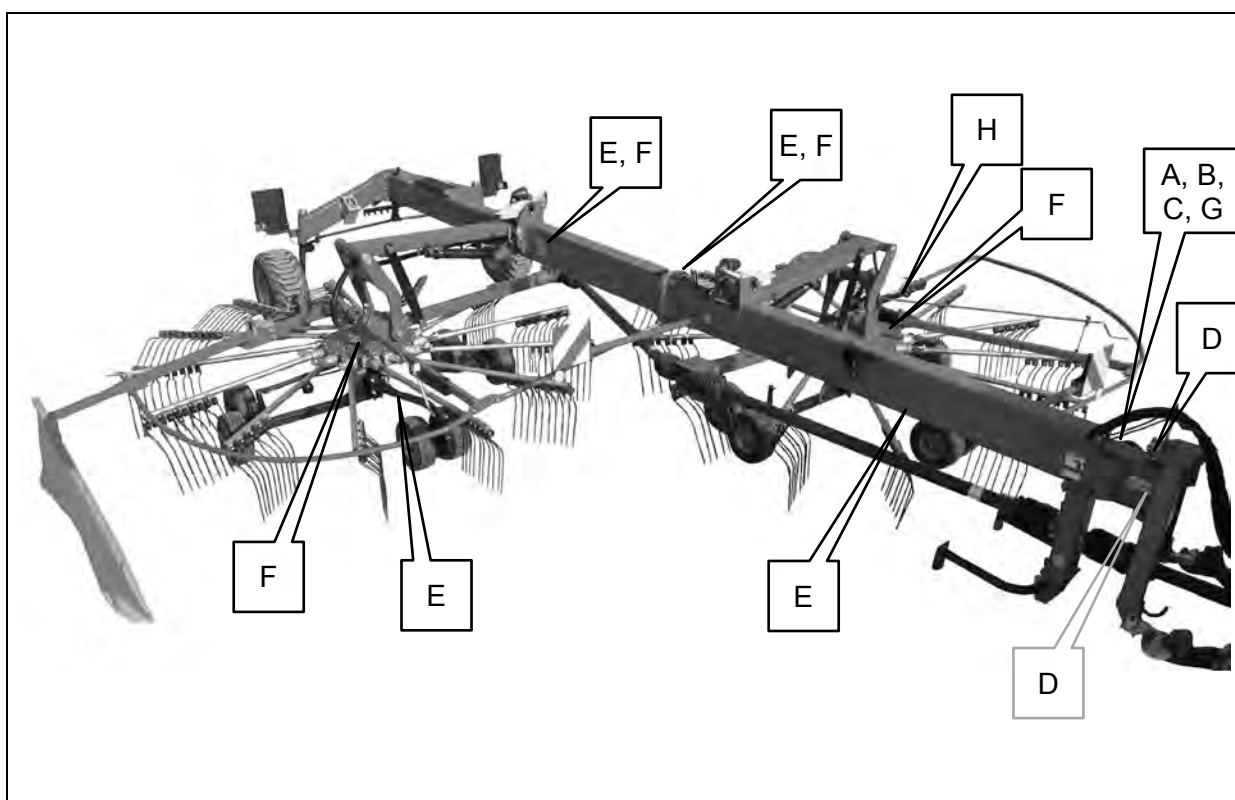

Fig. 3 Avertissements sur la machine

4.3 Informations concernant le niveau sonore

Le niveau de pression acoustique est inférieur à 70 dB (A). La mesure a été réalisée selon la norme EN ISO 4245-1, annexe B.

Pour déterminer le niveau réel d'exposition au bruit de l'utilisateur, il est nécessaire de réaliser une mesure correspondante du niveau sonore sur place au niveau du véhicule utilisé. Sur les véhicules neufs, cette valeur peut figurer le cas échéant sur l'homologation du véhicule (documentation du véhicule).

Circulation sur route



Avertissement !

Risques de blessures en raison d'une capacité de braquage insuffisante !

Si les roues avant du tracteur subissent un délestage trop important en raison de la machine attelée, le tracteur perd de sa manœuvrabilité.

- En cas de délestage des roues avant du tracteur, placez des masses d'alourdissement à l'avant du tracteur pour assurer la manœuvrabilité (voir le chapitre 4.4 Charges par essieu, poids total et lestage mini



Avertissement !

Risques de blessures corporelles suite à une descente accidentelle de la machine !

Si les sécurités de transport ne sont pas enclenchées, la machine peut être descendue de façon accidentelle.

- Avant chaque déplacement sur route, vérifier que les dispositifs de sécurité pour le transport sont complètement enclenchés.

7.2 Faire passer la machine en position de travail

- Déconnecter le moteur du tracteur.



Remarque

Avant de faire passer la machine en position de travail, régler si besoin le mode de service (voir chapitre 9.1 Régler le mode de service).

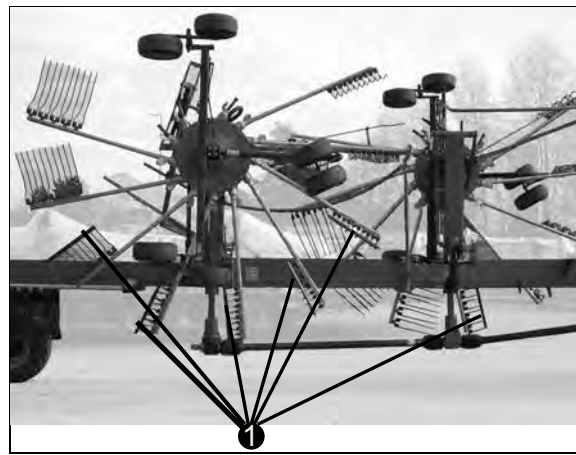

Fig. 39 Position de transport avec protections des dents

- Enlever les protections de dents (1).



Fig. 40 Support des protections de dents

- Insérer les protections de dents (1) dans les supports sur le châssis.
- Démarrer le moteur du tracteur.



Avertissement !

Risques de blessures durant la montée ou descente de la machine !

Monter ou descendre la machine implique des risques de blessures pour les personnes qui se tiennent dans la zone de pivotement de la machine.

- Assurez-vous qu'il n'y a personne dans la zone de pivotement de la machine.
- Placez le distributeur DE sur monter.
- Actionner le distributeur DE jusqu'à ce que les dispositifs de sécurité pour le transport ne soient plus sous contrainte.
- Tirer jusqu'en butée sur les deux câbles et maintenir les câbles sur cette position.
- Placez le distributeur DE sur descendre.

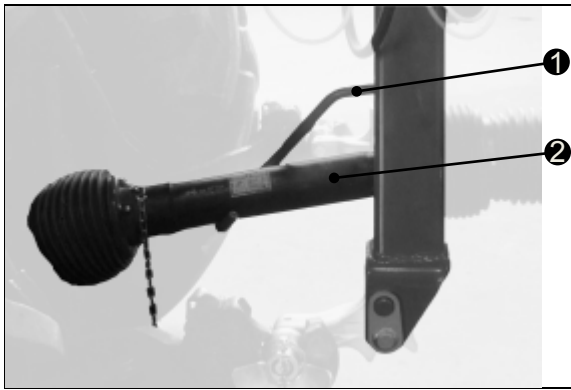

Fig. 60 Déposer l'arbre à cardans

- Tirez sur l'arbre à cardans (2) pour le sortir.
- Tourner le support d'arbre à cardans (1) pour le sortir et placer l'arbre à cardans dessus (2).

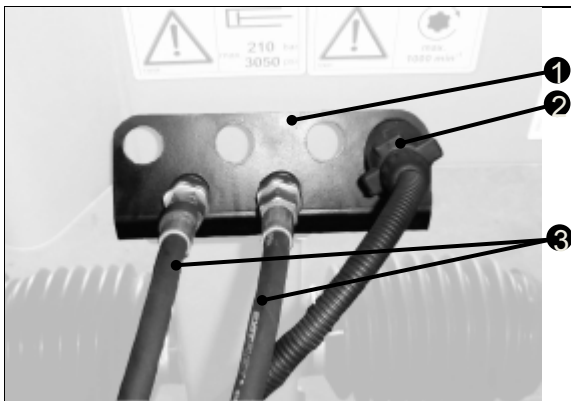

Fig. 61 Rangement sur le support d'attelage

- Débrancher le connecteur 7 pôles (2) du câble d'éclairage et le brancher dans le rangement (1) sur la machine.
- S'assurer que le distributeur DE est en position intermédiaire.
- Tirer sur les flexibles hydrauliques (3) pour les sortir et les placer dans le rangement (1) sur la machine.
- Détacher les deux chaînes.
- Débloquer le crochet d'arrêt sur les bras inférieurs.
- Descendre les bras inférieurs jusqu'à ce que les sphères de bras inférieurs de la machine soient débloquées et que le tracteur puisse partir sans risque.

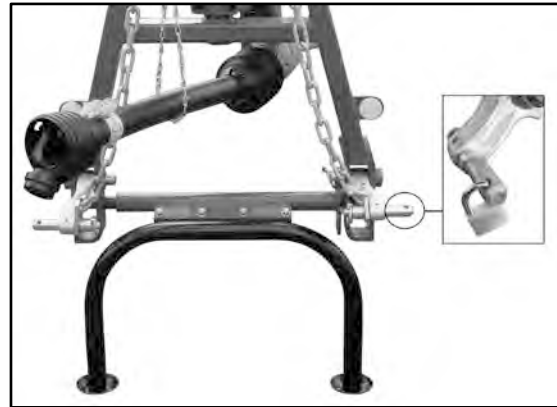

Fig. 62 Cadenas contre une utilisation non autorisée

- Bloquer la machine pour éviter toute utilisation non autorisée avec un cadenas dans le boulon du bras de guidage inférieur.

Recommandations pour l'hivernage

- Nettoyer la machine (voir chapitre 13.2 Nettoyage).
- Lubrifier soigneusement tous les points de graissage (voir chapitre 13.9 Consignes de graissage) jusqu'à ce que la graisse sorte des paliers.
- Laisser tourner brièvement la machine en position de travail.
- Vérifier que la machine ne présente pas de trace d'usure, ni de dommages et faire réaliser la maintenance.
- Nettoyer les points de rouille.
- Retouchez les manques de peinture.
- Vaporiser la machine avec une huile anticorrosion
- Passer sur les pneus une peinture de protection spéciale pneus pour éviter que le caoutchouc se dessèche.
- Placez la machine dans un local sec, à l'abri des intempéries où elle n'est pas soumise à des substances favorisant la corrosion (engrais, gaz de lisier, air marin salé, etc.).
- Remiser la machine en position de transport.

Pos	Description	Fonction
15	Clapet anti-retour 2/2 voies avec rappel du ressort	Ouvrir la conduite pour sortir le vérin 4 après avoir relevé le bras de levage côté droit

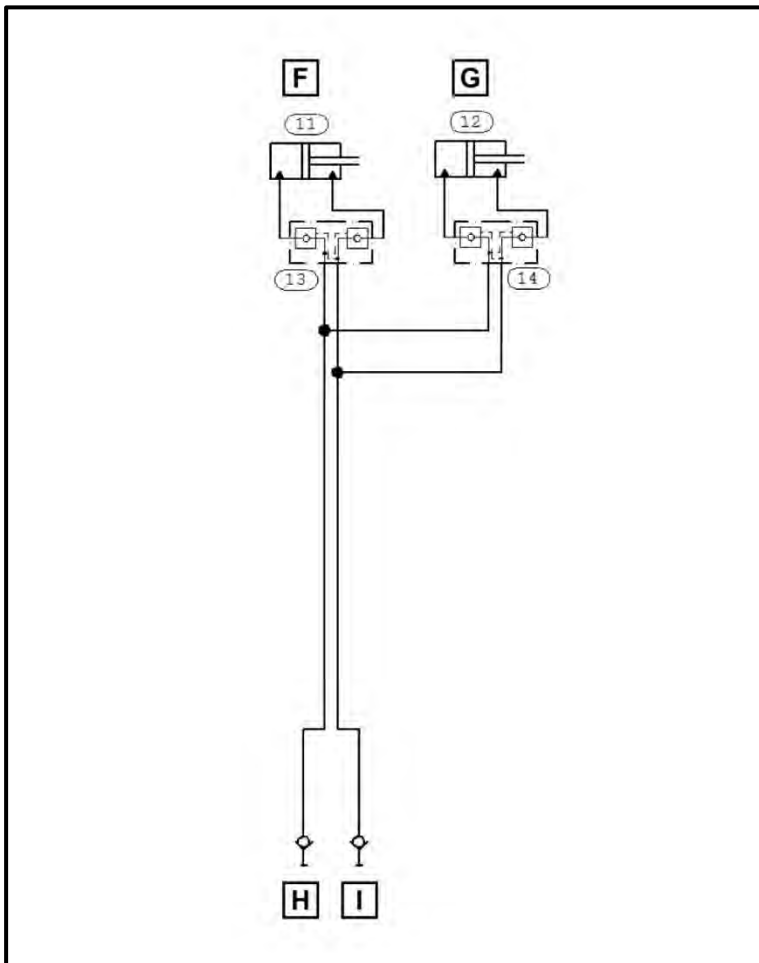

Fig. 68 Schéma hydraulique de l'équipement spécial pack hydraulique 2 andains

Rep.	Description	Fonction
F	Réglage dépôt des andains à gauche	
G	Réglage dépôt des andains à droite	
H	Adaptateur Kennfixx jaune, plus	
I	Adaptateur Kennfixx jaune, moins	
11	Vérin double effet	Pivoter la bielle oscillante côté gauche (modification de position du dépôt d'andain)
12	Vérin double effet	Pivoter la bielle oscillante côté droit (modification de position du dépôt d'andain)
13	Double clapet anti-retour, déverrouillable hydrauliquement	Verrouillage du vérin 11
14	Double clapet anti-retour, déverrouillable hydrauliquement	Verrouillage du vérin 12

CLICK HERE TO **DOWNLOAD** THE COMPLETE MANUAL

- Thank you very much for reading the preview of the manual.
- You can download the complete manual from: www.heydownloads.com by clicking the link below



- Please note: If there is no response to CLICKING the link, please download this PDF first and then click on it.

CLICK HERE TO **DOWNLOAD** THE COMPLETE MANUAL