

# SK350

## Manual del operador



CMW®

Ejemplar 1.1



CLICK HERE TO **DOWNLOAD** THE COMPLETE MANUAL

- Thank you very much for reading the preview of the manual.
- You can download the complete manual from: [www.heydownloads.com](http://www.heydownloads.com) by clicking the link below



- Please note: If there is no response to CLICKING the link, please download this PDF first and then click on it.

CLICK HERE TO **DOWNLOAD** THE COMPLETE MANUAL

## Clasificación de los símbolos de seguridad

Estas clasificaciones y los símbolos que se definen en las páginas siguientes sirven para advertir de situaciones de alto riesgo para la seguridad del operador, de otras personas en el sitio de trabajo y del equipo. Al ver estas palabras y símbolos en este libro o en la máquina, leer y seguir todas las instrucciones minuciosamente. LA SEGURIDAD ESTA EN JUEGO.



Estar atento a los tres tipos de mensajes de seguridad: **PELIGRO**, **ADVERTENCIA** y **PRECAUCION**. Aprender el significado de cada nivel.

**▲PELIGRO** indica una situación de peligro inminente que, si no se evita, ocasionará lesiones graves o la muerte.

**▲ADVERTENCIA** indica una situación potencialmente peligrosa que, si no se evita, puede ocasionar lesiones graves o la muerte.

**▲PRECAUCION** indica una situación peligrosa, la cual puede dar por resultado lesiones leves o moderadas si no se toman medidas para evitarla.

También estar atento a dos tipos de mensajes adicionales: **AVISO** e **IMPORTANTE**.

**AVISO** puede avisar de algo que podría resultar en daños a la máquina o a la propiedad de otros. También puede servir para advertir de prácticas inseguras.

**IMPORTANTE** puede ayudar a mejorar o facilitar el trabajo de alguna manera.

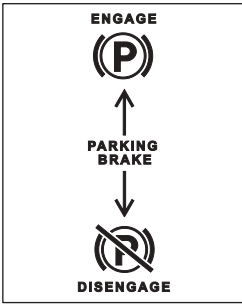
Artículo	Descripción	Observaciones
<p><b>9. Borne para puente</b></p>	<p>Se usa para arrancar el motor cuando la batería está muerta.</p>	<p><b>IMPORTANTE:</b> Ver “Estacionar el vehículo auxiliar cerca del equipo inoperante, pero no permitir que los vehículos se toquen entre sí.” en la página 67.</p>
<p><b>10. Pedal de control de mando de accesorios</b></p>	<p>Es necesario engranar la palanca de control antes de usar el pedal.</p> <p>Para mantener el mando del accesorio en avance, pisar el pedal.</p> <p>Para volver a poner el control del mando del accesorio en punto muerto, soltar el pedal.</p>	<p><b>IMPORTANTE:</b> Usar este control para mantener el control del accesorio en la posición activada cuando se tienen las manos ocupadas manejando los controles del brazo elevador o del mando de las orugas.</p>
<p><b>11. Palanca de freno de estacionamiento</b></p>  <p>c00ic052c.eps</p>	<p>Para desengranarlo, empujar hacia abajo.</p> <p>Para engranar, empujar hacia abajo y afuera y después tirar hacia arriba.</p>	<p><b>IMPORTANTE:</b></p> <ul style="list-style-type: none"> <li>• La palanca se traba en su posición debajo de la pestaña.</li> <li>• Es necesario mover la palanca hacia fuera para que pase libre de la pestaña.</li> </ul>

## Apagado

1. Bajar los brazos elevadores al suelo.
2. Mover todos los controles a su punto muerto.
3. Aplicar el freno de estacionamiento.
4. Hacer funcionar el motor a ralentí lento por tres minutos para enfriarlo.
5. Girar la llave de contacto a la posición de APAGADO.
6. Sacar la llave.

**AVISO:**

- No se debe estacionar la máquina en una pendiente a menos que se aplique el freno de estacionamiento.
- Mover todos los controles a su punto muerto al detener la máquina.



## Enjuague del equipo

1. Rocíar el equipo con agua para quitarle la tierra y el lodo, especialmente en el tren de rodaje.

**AVISO:** No rociar con agua la consola del operador. Los componentes eléctricos pueden dañarse. Sólo limpiar con un trapo.

2. Abrir el capó y quitar la basura del interior de la máquina.
3. Quitar el lodo de las ruedas dentadas de las orugas.

## Desconexión del accesorio

1. Bajar el accesorio al suelo.
2. Asegurarse que todos los controles estén en punto muerto.
3. Apagar el motor.
4. Aplicar el freno de estacionamiento.
5. Desenganchar los pasadores de bloqueo girando las manijas en sentido opuesto al centro del accesorio.
6. Accionar el control de mando de accesorios y desconectar las mangueras hidráulicas, si se usan.
7. Soltar el freno de estacionamiento.
8. Arrancar el motor.
9. Inclinar la placa de montaje hacia adelante y hacer retroceder la máquina del accesorio.

## Almacenamiento de las herramientas

Asegurarse que todas las herramientas y los accesorios estén cargados en el remolque.

## 50 horas



Posición	Tarea	Observaciones
Unidad de tracción	Revisar la batería	
	Revisar la correa impulsora	
	Revisar el filtro de aire	
	Limpiar el enfriador de aceite	
	Cambiar el filtro hidráulico	rodaje inicial solamente

### Unidad de tracción

#### Revisión de la batería

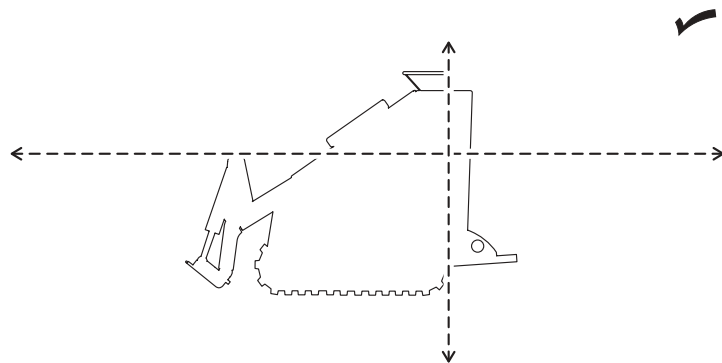
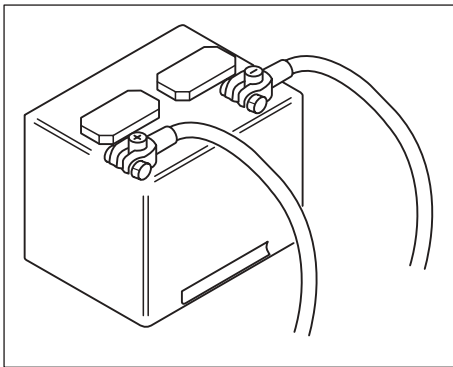

t170m016h.eps

Revisar la batería cada 50 horas. Mantener la batería y los bornes limpios y sin corrosión.



**⚠️ ADVERTENCIA** Riesgo de explosión. Se pueden causar lesiones graves o daños al equipo. Seguir las instrucciones minuciosamente.

#### AVISO:

- El gas emitido por la batería puede explotar. Mantener las chispas y llamas alejadas de la batería.
- Siempre desconectar el cable negativo (-) de la batería primero y volverlo a conectar al último.
- El electrolito de la batería contiene ácido sulfúrico y es venenoso. Puede quemar la piel y causar ceguera si llega a salpicarse en los ojos. Lavarse las manos después de haber trabajado alrededor de la batería.
- Nunca desconectar los bornes de la batería con el motor en marcha. Se podría causar un sobrevoltaje transitorio y dañar los módulos de control y otros componentes electrónicos.



**⚠ ADVERTENCIA** Riesgo de explosión. Se pueden causar lesiones graves o daños al equipo. Seguir las instrucciones minuciosamente.

**AVISOS:**

- Las baterías de plomo despiden gas hidrógeno explosivo durante la carga.
- No fumar, crear chispas ni tener llamas alrededor de las baterías.
- NUNCA colocarse encima de la batería al hacer alguna conexión.
- No dejar que los vehículos se toquen entre sí al arrancar con batería de refuerzo.
- Usar gafas protectoras y quitarse la joyería de metal y relojes de pulsera.
- No intentar arrancar con batería de refuerzo una máquina cuya batería tenga fugas, esté abultada, muy corroída, congelada o que tenga otros daños.
- NUNCA poner un cortocircuito entre los bornes de una batería por ningún motivo.
- NUNCA martillar en los bornes de batería ni en los terminales de cables.

CLICK HERE TO **DOWNLOAD** THE COMPLETE MANUAL

- Thank you very much for reading the preview of the manual.
- You can download the complete manual from: [www.heydownloads.com](http://www.heydownloads.com) by clicking the link below



- Please note: If there is no response to CLICKING the link, please download this PDF first and then click on it.

CLICK HERE TO **DOWNLOAD** THE COMPLETE MANUAL