

# SK1050

Yanmar® 3TNV88C

## Manual del operador



CMW®

Ejemplar 3.0  
Translation of the Original Instruction

053-2990(S)

CLICK HERE TO **DOWNLOAD** THE COMPLETE MANUAL

- Thank you very much for reading the preview of the manual.
- You can download the complete manual from: [www.heydownloads.com](http://www.heydownloads.com) by clicking the link below



- Please note: If there is no response to CLICKING the link, please download this PDF first and then click on it.

CLICK HERE TO **DOWNLOAD** THE COMPLETE MANUAL

---

**Apoyo**

**99**

La política de garantía para esta máquina y los procedimientos para obtener consideración bajo garantía y capacitación

---



6. Asegurarse que los pasadores estén enganchados por medio de girar el accesorio hacia abajo.

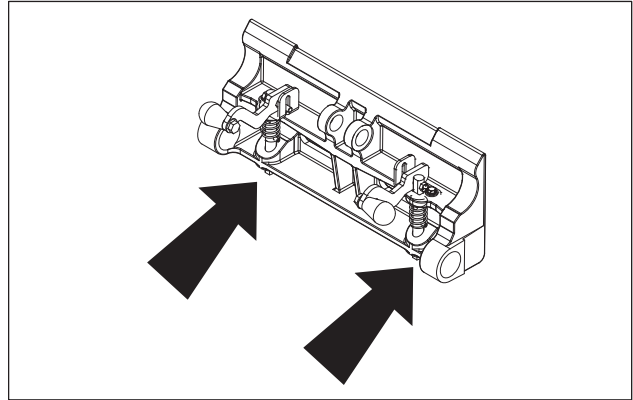

t43om007w.eps

## Pantalla Versión 2

### Medidores e indicadores

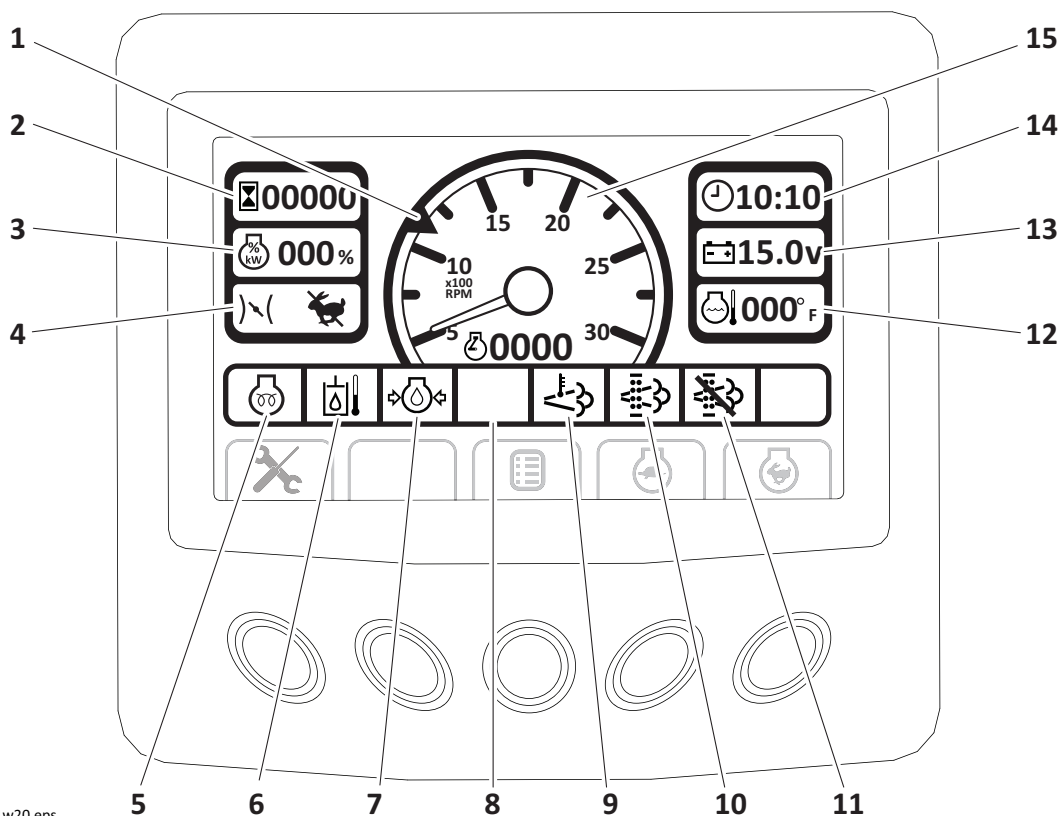

t53om011w20.eps

- |   |  |
|---|--|
| 1. Indicador del valor prefijado del tacómetro    | 9. Indicador de temperatura de escape alta       |
| 2. Horómetro                                      | 10. Indicador de limpieza de escape              |
| 3. Medidor de carga del motor                     | 11. Indicador de limpieza de escape inhabilitado |
| 4. Indicador de modo del acelerador               | 12. Termómetro de refrigerante del motor         |
| 5. Indicador de bujías de incandescencia          | 13. Voltímetro                                   |
| 6. Indicador de temperatura del aceite hidráulico | 14. Reloj de tiempo real                         |
| 7. Manómetro de aceite del motor                  | 15. Tacómetro                                    |
| 8. Indicador de advertencia/parada del motor      |  |

Artículo	Descripción	IMPORTANTE
1. <b>Indicador del valor prefijado del tacómetro</b>	Indica la velocidad del motor deseada.	Lo ajusta el usuario.

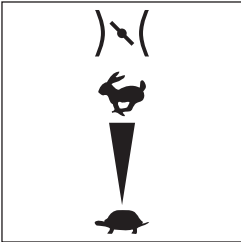
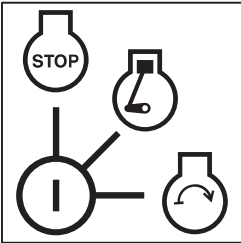
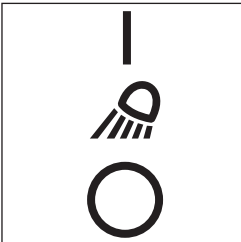
Artículo	Descripción	IMPORTANTE
<p><b>4. Acelerador</b></p>  <p>c00ic391w.eps</p>	<p>Para aumentar la velocidad del motor, empujar.</p> <p>Para disminuirla, tirar.</p>	<p>Controle solo las funciones si está seleccionado el modo del acelerador de la consola. Ver “Menú principal” en la página 44.</p> <p>Si el acelerador no está ajustado en lento cuando arranca el motor o se modificó el modo del acelerador, debe regresar a lento para funcionar.</p>
<p><b>5. Interruptor de llave de contacto</b></p>  <p>c00ic377w.eps</p>	<p>Para activar los accesorios, girar a la derecha.</p> <p>Para arrancar el motor, girar hacia la derecha por completo.</p> <p>Para apagar la máquina, girar a la izquierda.</p>	
<p><b>6. Interruptor de luces de trabajo</b></p>  <p>c00ic048w.eps</p>	<p>Para encender, pulsar la parte superior.</p> <p>Para apagar, pulsar la parte inferior.</p>	

## Elevación

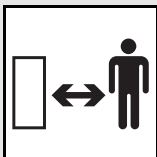

**⚠ ADVERTENCIA** Carga levantada. Los componentes pesados pueden ocasionar lesiones graves o la muerte. Mantenerse alejado de la carga levantada y de su rango de movimiento.

**Para ayudar a evitar lesiones:** Levantar la máquina solamente sin el accesorio instalado.

## Puntos

Los puntos de elevación están identificados por etiquetas respectivas. El levante en cualquier otro punto es arriesgado y puede dañar la maquinaria.

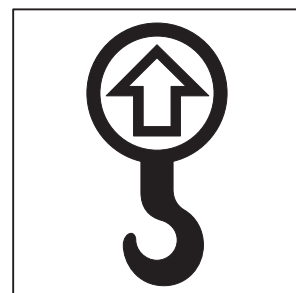

ic1319a.eps

## Procedimiento

**IMPORTANTE:** No levantar la Máquina con accesorios instalados.

**IMPORTANTE:** La parte delante de la máquina se descenderá más que la parte trasera.

Usar equipo que pueda soportar el tamaño y peso del equipo para elevar como se muestra. Ver “Especificaciones” en la página 93 o medir y pesar el equipo antes de intentar levantarlo.

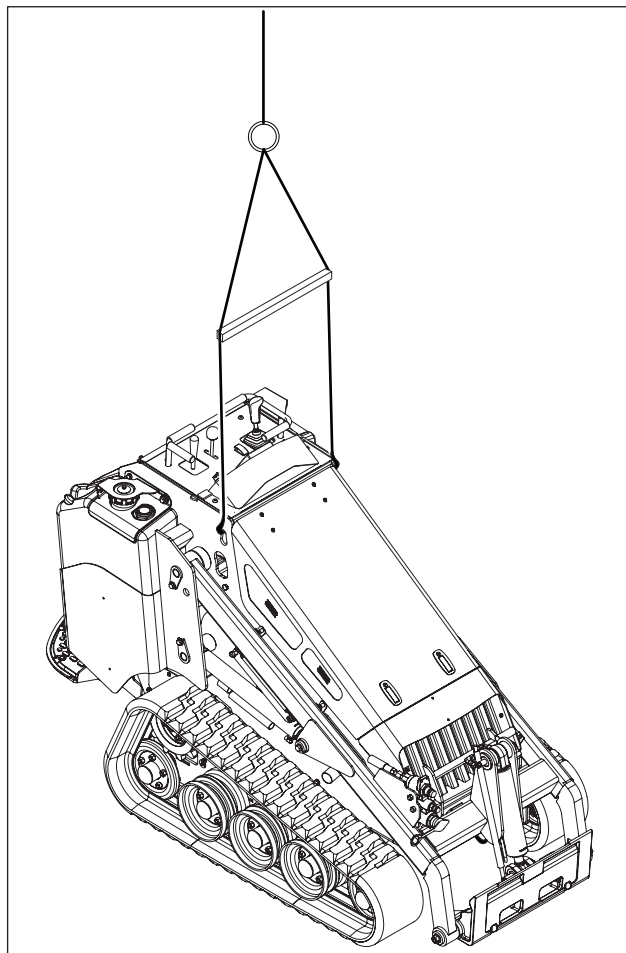

t53om009h.eps

## Precauciones de mantenimiento



**⚠ ADVERTENCIA** Peligros del sitio de trabajo. La exposición puede ocasionar lesiones graves o la muerte. Utilizar el equipo y los métodos de trabajo correctos. Utilizar y mantener el equipo de seguridad adecuado.

### Para ayudar a evitar lesiones:

- Usar equipo de protección personal, lo que incluye casco, gafas de seguridad, protección para los pies, protección para los oídos y guantes (excepto al estar cerca de equipo giratorio).
- Quitarse las joyas.
- Usar ropa ajustada y de alta visibilidad.
- Tener a mano otros equipos de protección personal, como botas y guantes aislantes, protección respiratoria, careta protectora, etc., según los riesgos o requisitos del sitio de trabajo.



**⚠ ADVERTENCIA** El mal uso de la máquina puede causar la muerte o lesiones graves. Leer y comprender el manual del operador y todas las instrucciones de seguridad antes de usarla. Aprender a utilizar todos los controles.

### Para ayudar a evitar lesiones:

- Salvo indicación contraria, toda tarea de mantenimiento deberá realizarse con el motor apagado y frío.
- Bajar los componentes no asegurados y elevados antes de realizar mantenimiento en el equipo.
- A menos que se indique lo contrario, todo mantenimiento debe realizarse con la máquina estacionada en una superficie nivelada.
- Consultar las pautas del organismo gubernamental correspondiente para obtener información sobre los procedimientos adecuados de señalización de bloqueo.

## Precaución durante el lavado

**AVISO:** No rociar con agua la consola del operador o el centro eléctrico del compartimiento del motor. El agua puede dañar los componentes eléctricos. Solo limpiar con un trapo.

**Carga**

1. Estacionar el vehículo auxiliar cerca del equipo inoperante, pero no permitir que los vehículos se toquen entre sí.
2. Aplicar el freno de estacionamiento de ambos vehículos, si lo tienen.
3. Apagar los dos vehículos.
4. Desconectar el controlador de la máquina, si está equipado.
5. Inspeccionar la batería de la máquina inoperante (B) en busca de señales de roturas, abultamiento, fugas y otros daños.
6. Conectar la pinza del cable positivo (+) rojo de puente al borne positivo (+) de la batería (2) de la máquina averiada.

**IMPORTANTE:** Algunos equipos pueden tener un borne positivo externo (1) para cables de puente. En tal caso, conectar el cable positivo (+) rojo de puente al borne.

7. Conectar la otra pinza del cable positivo (+) rojo de puente al borne positivo (+) de la batería en el vehículo auxiliar (A).
8. Conectar la pinza del cable negativo (-) negro al borne negativo (-) de la batería del vehículo auxiliar.
9. Conectar la otra pinza del cable negativo (-) negro al motor o a una tierra de chasis en la máquina inoperante, a no menos de 12 pulg (305 mm) de la batería fallida, como se muestra.
10. Acelerar el motor del vehículo auxiliar a 1500-2000 rpm por unos cuantos minutos para acumular una carga eléctrica en la batería fallida.
11. Parar el motor del vehículo auxiliar.
12. Quitar los cables de puente del vehículo auxiliar, empezando por la pinza del cable negativo (-) negro. No dejar que las pinzas de los cables de puente se toquen entre sí.
13. Desconectar la pinza del cable negativo (-) negro del motor inoperante o de la tierra de chasis.
14. Retirar la pinza del cable positivo (+) rojo de la máquina inoperante.
15. Volver a conectar el controlador de la máquina, si está equipado.
16. Arrancar la máquina inoperante.

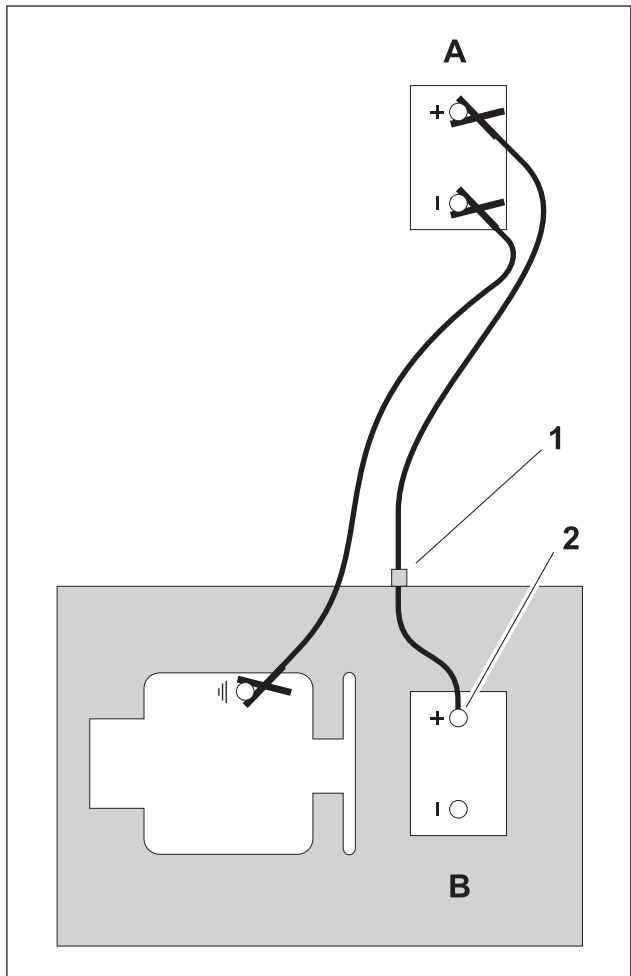

Battery\_Jumpstart\_B.eps

2. Instalar el tapón.
3. Quitar el filtro (2) y cambiarlo por uno nuevo.
4. Agregar DEO por el conducto de llenado para mantener el nivel en la línea superior de la varilla de medición.

## Freno de estacionamiento

Comprobar antes de la puesta en marcha y cada 10 horas.

1. Arrancar el motor.
2. Asegurar que el pasador del freno de estacionamiento (ilustrado) se mueva libremente para permitir que se ajuste y suelte el freno.
3. Limpiar el barro y la basura de la zona alrededor del pasador.

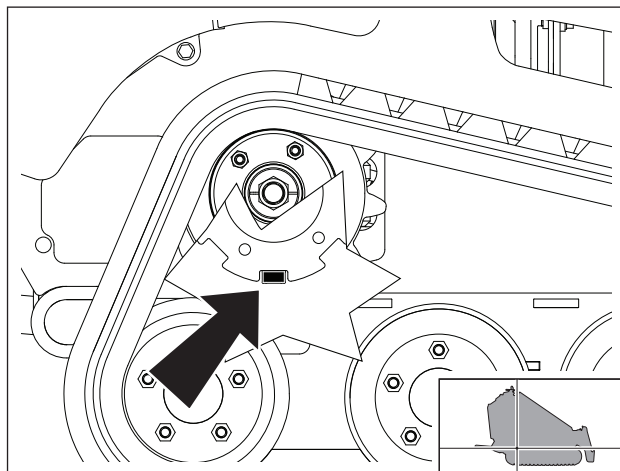

t53om029w20.eps

## Radiador/refrigerante de fluido hidráulico

**AVISO:** Es posible que el radiador deba limpiarse con más frecuencia en condiciones polvorosas o con pasto.

Revisar cada 50 horas. Limpiar según sea necesario.

### Revisión

Revisar que el radiador (ilustrado) no tenga tierra, pasto ni otros residuos. Revisar las mangueras del radiador en busca de desgaste. Revisar que las abrazaderas de manguera estén debidamente apretadas.

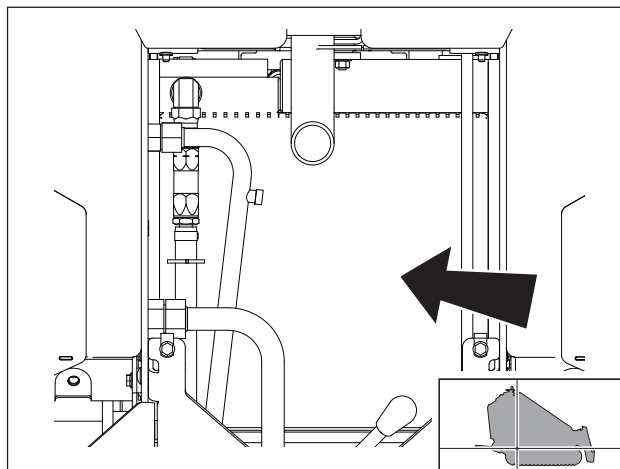

t53om030w20.eps

### Limpeza

1. Limpiar las aletas con aire comprimido o con un chorro de agua.

**AVISO:** No dañar las aletas con aire o agua a alta presión.

2. Abrir el capó trasero y dirigir el chorro a través del radiador, hacia el motor.
3. Si el radiador tiene grasa o aceite, rociar con solvente y dejar que se sature una noche entera.

CLICK HERE TO **DOWNLOAD** THE COMPLETE MANUAL

- Thank you very much for reading the preview of the manual.
- You can download the complete manual from: [www.heydownloads.com](http://www.heydownloads.com) by clicking the link below



- Please note: If there is no response to CLICKING the link, please download this PDF first and then click on it.

CLICK HERE TO **DOWNLOAD** THE COMPLETE MANUAL